

ZACO

Benutzerhandbuch

Saugroboter

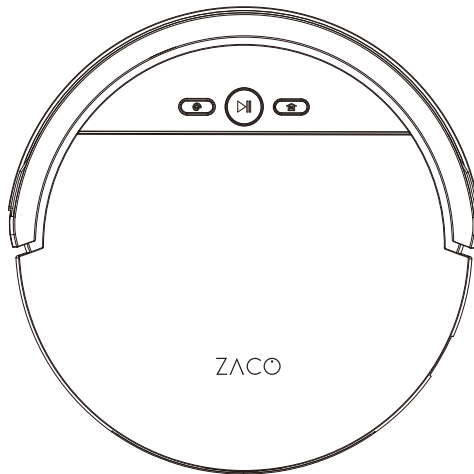

Lieber Kunde,

Wir bedanken uns, dass Sie den ZACO V4 Saugroboter gekauft haben. Sie gehören damit zu den Millionen von Menschen, die Ihren Hausputz auf intelligente Weise mit Robotern erledigen.

Nehmen Sie sich bitte einige Minuten Zeit, dieses Handbuch zu lesen und sich mit Ihrem Roboter vertraut zu machen. So werden Sie die optimalen Ergebnisse mit dem Gerät erzielen.

Falls bei der Benutzung Schwierigkeiten auftreten sollten, dann wenden Sie sich bitte an unseren Kundendienst. Wir stehen Ihnen gerne zur Verfügung.

ZACO Kundenservice

Kundenservicenummer:

00800-42377961 (European Free Call)

0209-513038-383 (Direct Line DE)

E-Mail: support@zacorobot.eu

Wichtige Hinweise

Benutzung

- Vor der Benutzung des Roboters, stellen Sie bitte sicher, dass der Stromschalter eingeschaltet ist und entfernen Sie alle Hindernisse, insbesondere Kabel, in der Umgebung.
- Der Roboter wird dieselbe Bodenfläche mehrmals bearbeiten, um ein gründliches Säubern sicherzustellen.
- Die sich drehenden Bürsten können gelegentlich kleinere Körner (Hundefutter, Katzenstreu) ausstoßen, aber der Roboter wird sie letztlich alle aufsaugen.
- Leeren Sie den Staubbehälter. Sie könnten bemerken, dass der Saugroboter weniger Kraft hat, sogar Gegenstände ausstößt, wenn der Staubbehälter voll ist, auch wenn es keinen Warnton gibt.

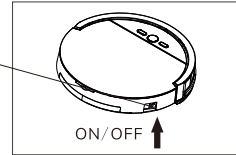

Für die optimale Leistung

- Leeren Sie den Staubbehälter und den Filter des V4 nach jedem Gebrauch.
- Der Filter darf nicht mit Wasser gesäubert werden.
- Ersetzen Sie den Filter, wenn die Saugleistung des V4 geringer wird und er weniger Schmutz als vorher entfernt.

Batterie-Nutzungsdauer

Zur Verlängerung der Nutzungsdauer der Batterie des V4 und zum Erhalt seiner optimalen Saugleistung:

- Laden Sie den Roboter vor dem Erstgebrauch über Nacht auf.
- Falls der Roboter längere Zeit nicht benutzt wird, schalten Sie den Stromschalter aus.
- Laden Sie den Roboter schnellstmöglich auf, ein tagelanges Warten kann die Batterie beschädigen.
- Benutzen Sie den Roboter häufig.

Warnung



Das Produkt enthält elektronische Teile. Tauchen Sie den V4 NICHT in Wasser und besprühen Sie ihn nicht mit Wasser. Säubern Sie ihn nur mit einem trockenen Tuch.

Inhaltsverzeichnis

Sicherheitshinweise	1
Bestandteile	2
Bestandteile und zubehöre	2
Roboter-konstruktion	3
Ladestation	4
Fernbedienung	4
CLEAN-taste-status	5
Handhabung der fernbedienung	6
Bedienung	8
So starten sie die reinigung	8
Start / Pause / chlafen	9
Planung	10
Reinigungsmodus	11
Wartung und pflegung	12
Reinigung der seitlichen bürsten	12
Reinigung des staubbehälters und des filters	12
Reinigung des sensors	12
Vorderradreinigung	13
Störungsbehebung	14
Fehlerkodeliste	14
Fehlermeldung	15
Spezifikationen	16

Sicherheitshinweise

Bitte lesen Sie die folgenden Sicherheitshinweise und befolgen Sie alle allgemeinen Sicherheitsregelungen, bevor Sie das Gerät in Betrieb nehmen.

- Bitte stellen Sie sicher vor der Inbetriebnahme, dass das Gerät eingeschaltet ist.
- Bitte schalten Sie den Schalter auf der rechten Seite des Gerätes aus, wenn das Gerät für längere Zeit nicht verwendet wird.

WARNUNG

1. Nur autorisierte Techniker dürfen das Gerät zerlegen. Benutzer dürfen es nicht zerlegen oder reparieren.
2. Verwenden Sie bitte nur den vom Hersteller gelieferten Adapter. Die Verwendung von anderen unpassenden Adapter kann elektrischen Schlag, Brand verursachen oder Gerät beschädigen.
3. Berühren Sie den Stecker oder Adapter nicht, wenn Ihre Hände nass sind.
4. Lassen Sie bitte keine Kleidungen oder andere Teile eines Körpers in die Räder des Geräts verwickeln.
5. Halten Sie bitte das Gerät fern von Zigaretten, Feuerzeug, Streichholz oder anderen entzündlichen Stoffen.
6. Reinigen Sie bitte ggf. das Gerät erst dann, nachdem der Ladevorgang beendet wird.
7. Verbiegen Sie bitte das Netzkabel nicht mit Kraft oder setzen Sie keinen Druck auf das Netzkabel mit schweren oder scharfen Gegenständen.
8. Das Gerät soll nur im geschlossenen Raum verwendet werden. Bitte verwenden Sie es nicht im Freien.
9. Setzen Sie sich bitte nicht oben auf das Gerät; stellen Sie bitte kein Objekt darauf.
10. Verwenden Sie das Gerät bitte nicht in einer nassen oder feuchten Umgebung (jeder Umgebung mit Flüssigkeit).
11. Räumen Sie bitte vor dem Gebrauch die Umgebung auf dem Boden auf (Entfernen Sie alle zerbrechlichen Gegenstände und Leitungen, Kleidung, Papiere und Gardinen usw., da sie in das Gerät erwischt werden können).
12. Stellen Sie das Gerät bitte nicht auf der Stelle, wo es einfacher herunterfallen könnte (Tische, Stühle usw.).
13. Schalten Sie bitte die Stromversorgung, wenn das Gerät für eine lange Zeit nicht braucht wird.
14. Überprüfen Sie bitte vor dem Gebrauch, ob Adapter und Steckdose korrekt angeschlossen sind.
15. Informieren Sie bitte alle Leute im Haus, wenn das Gerät arbeitet, um das Kippen des Gerätes zu vermeiden.
16. Das Gerät kann die Stufen von mehr als 10 mm nicht durchlaufen.
17. Verwenden Sie bitte das Gerät in dem Temperaturbereich von -10°C bis 40°C
18. Die Batterie muss aus dem Gerät entfernt werden, bevor es verschrottet wird.
19. Das Gerät muss von dem Stromnetz getrennt werden, wenn die Batterie entfernt wird.
20. Die Batterie soll sicher entsorgt werden.

Hinweis: Bitte stellen Sie sicher, daß sich Kinder, Behinderte/ geistigbehinderte Person bei der Handhabung des Gerätes unter Aufsicht befinden.

Bestandteile

Bestandteile und zubehöre

NO.	Beschreibung	Menge
1	Hauptteil	1
2	Ladestation	1
3	Fernbedienung (Batterie nicht enthalten)	1
4	Adapter	1
5	Reinigungswerkzeug	1
6	Bedienungsanleitung	1
7	Zusätzliche seitliche Bürsten	2
8	Zusätzlicher Filter	2

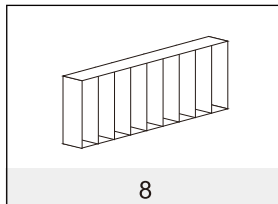
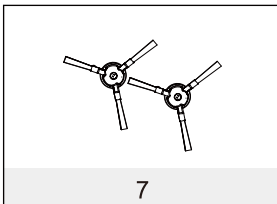
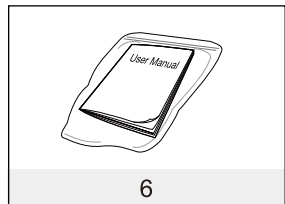
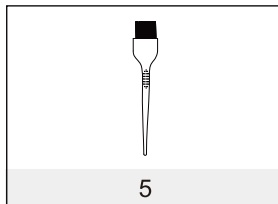
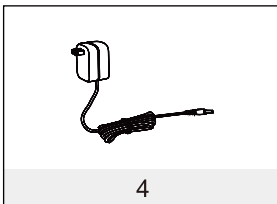
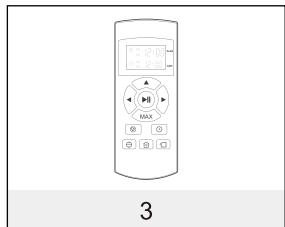
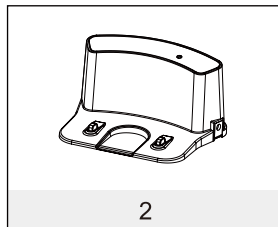
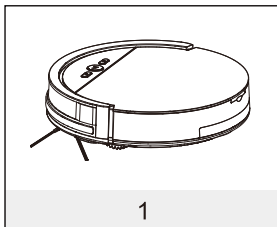

Bestandteile

Roboter-konstruktion

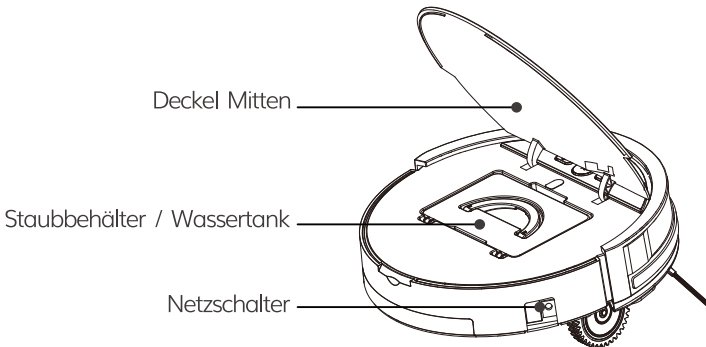
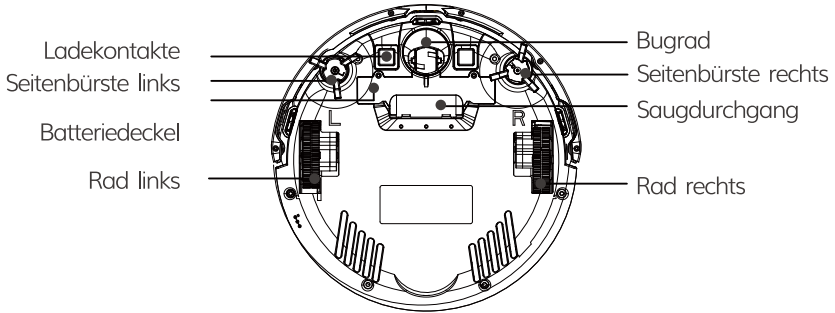
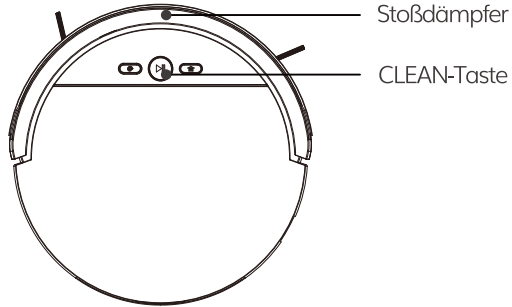

Bestandteile

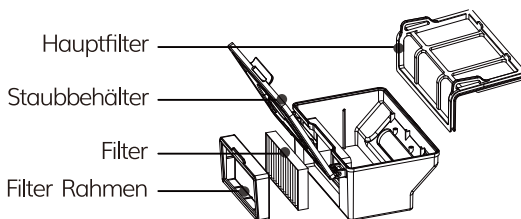

Ladestation

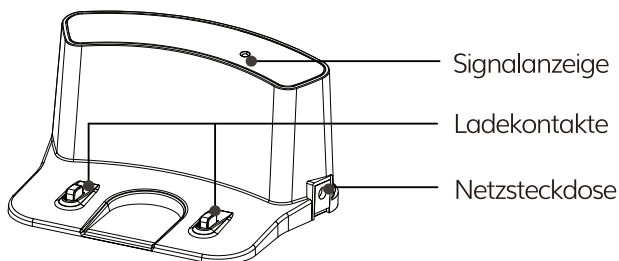

Fernbedienung

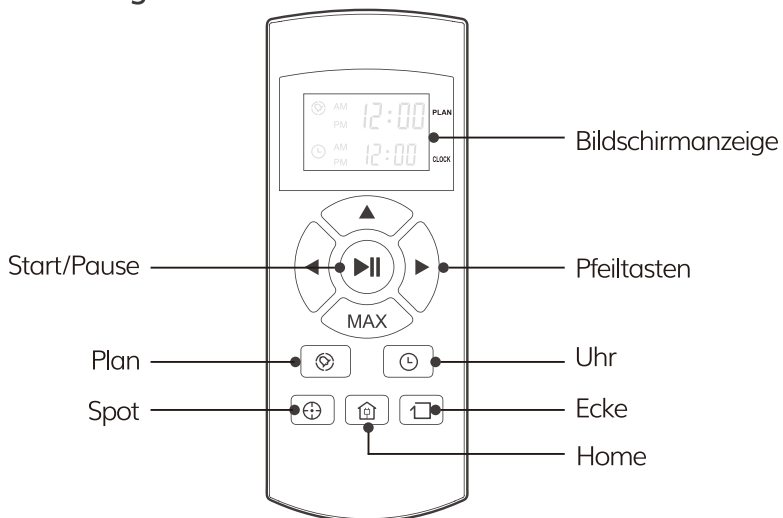

Bestandteile

CLEAN-taste-status

Robot-Status	Lichtsignal
Laden	Mittleres Licht blinkt stetig in Orange
Laden beendet	Alle Lichter aus
Im eingestellten Modus	Drei Lichter blinken in Grün
Wenn der Roboter Fehler hat	Mittleres Licht blinkt langsam in Rot
Schwache Batterie	Mittleres Licht in Orange wird stabil
Im Home-Modus	Der Home-Knopf wird stabil
Im Reinigung-Modus	Mittleres Licht in Grün wird stabil
Im Edge-Modus	Mittleres Licht in Grün wird stabil
Im Spot-Modus	Der Spot-Knopf wird stabil

Bestandteile

Handhabung der fernbedienung

1 Start/Pause

- Drücken Sie diese Taste um das Reinigen im ausgewählten Modus zu starten.
- Drücken Sie diese Taste um den Roboter zu stoppen, wenn er mit dem Reinigen arbeitet.
- Drücken Sie diese Taste um den Roboter von Schlafmodus in gewählten Modus zu wechseln.

2 Pfeiltasten

A. " ▲ " Taste

- Drücken Sie diese Taste, um die Anzahl in Planung oder Clock-Modus zu erhöhen;
- Drücken Sie diese Taste, um den Roboter rückwärts in ausgewählten Modus zu bewegen;
- Und der Roboter wird beendet, wenn er irgendeinen Gegenstand trifft.

B. "MAX" Taste

- Drücken Sie diese Taste, um die Anzahl in Planung oder Clock-Modus zu verringern;
- Drücken Sie diese Taste, um den Roboter für kleine Schritte im ausgewählten Modus rückwärts zu bewegen;
- Drücken Sie die Taste "MAX" für verbesserte Reinigung.

C. " ◀ " Taste

- Drücken Sie diese Taste um die Zahlen von Minute zu Stunde in Planung oder Clock-Modus zu wechseln;
- Drücken Sie diese Taste, um den Roboter nach links abzubiegen.

D. " ▶ " Taste

- Drücken Sie diese Taste, um die Zahlen von Stunde zu Minute in Planung oder Clock-Modus zu wechseln;
- Drücken Sie diese Taste, um den Roboter nach rechts abzubiegen.

Bestandteile

3 "Plan" Taste

- Drücken Sie diese Taste, um den Planung-Modus im ausgewählten Modus zu aktivieren.
- Drücken Sie diese Taste, um den Planung-Modus zu bestätigen.

4 "Clock" Taste

- Drücken Sie diese Taste, um den Uhrzeitmodus im ausgewählten Modus zu aktivieren.
- Drücken Sie diese Taste, um die Uhreinstellung im Uhrzeit-Modus zu bestätigen.

5 "HOME" Taste

Drücken Sie diese Taste, um den Roboter zurück zur Ladestation zu fahren.

6 "Edge" Taste

Drücken Sie diese Taste, um den Roboter mit dem Reinigen entlang der Wand zu betätigen.

7 "Spot" Taste

Drücken Sie diese Taste, um den Roboter mit dem Spot-Reinigen zu betätigen.

8 AM 12:00

zeigt die eingestellte Planungszeit.

9 AM 12:00

zeigt die Uhrzeit.

Hinweis:

1. Setzen Sie bitte zwei AAA Typ Batterien in die Fernbedienung ein.
2. Entnehmen Sie die Batterien, wenn die Fernbedienung für lange Zeit nicht verwendet wird

Bedienung

1. So starten sie die reinigung

- 1>. **Ladestation aufbauen und Adapter einschalten, dann wird die Signallampe auf der Ladestation blinken.**

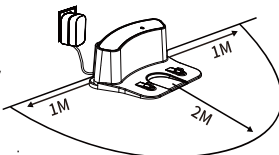

Hinweis: Ladestation an die Wand stellen und Hindernisse

ca. 1M an beiden Seiten und ca. 2 M nach vorne zu befreien. 1>

- 2>. **Schalten Sie die Stromversorgung ein, dann wird die Bildanzeige blinken.**

(Wenn kein Befehl empfangen wird, wird der Roboter nach 15 Sekunden zum Schlafmodus wandeln.)

Hinweis:

A. Bitte halten Sie den Netzschalter immer eingeschaltet, da sonst der Robot nicht in Betrieb gesetzt werden könnte.

B. Wenn der Netzschalter ausgeschaltet ist, wird die eingestellte Planung verlieren.

Achtung: Vor dem Aufladen des Roboters, es ist sicherzustellen, daß der Netzschalter eingeschaltet wird, da sonst der Roboter nicht aufgeladen werden kann.

- 3>. **Roboter in einem fall wie unten dargestellt aufladen:**

A. Netzstecker in eine Steckdose einstecken.

B. Taste  drücken, um den Roboter zur Ladestation zurück zu fahren und ihn wieder aufzuladen.

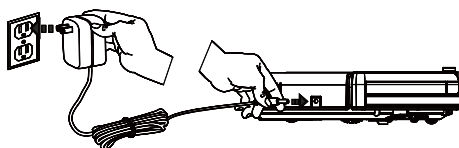

A

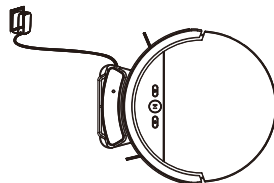

B

Um die akkulaufzeit zu verlängern:

A. vor dem ersten Gebrauch laden Sie den Roboter über Nacht auf. Wenn der Ladevorgang beendet ist, erlischt das Anzeigefeld.

B. bei normalem Gebrauch legen Sie den Roboter immer auf der Ladestation mit dem eingesteckten Sockel.

C. wenn der Roboter für lange Zeit nicht benutzt wird, den Netzschalter ausschalten, den Roboter voll aufladen und an einem kühlen, trockenen Ort aufbewahren.

4>. Automatisches aufladen

Der Roboter kehrt automatisch zurück zur Ladestation, wenn die Batterie schwach ist.

Bedienung

2. Start / Pause / Schlafen

Schlaf-Modus: Roboter arbeitet nicht, Anzeigen rund um der -Taste ausgeschaltet und Netzschalter eingeschaltet;



Ausgewählter Modus: Roboter arbeitet nicht, Anzeigen rund um der -Taste blinken;

Reinigungsmodus: Roboter arbeitet, Anzeigen rund um der -Taste leuchten auf.

1>. Inbetriebnahme

A. Stellen Sie sicher, dass der Netzschalter eingeschaltet ist;

B. Drücken Sie die -Taste am Hauptteil oder der Fernbedienung um das Reinigen zu betätigen.

Hinweis: Wenn der Roboter im Schlaf-Modus ist, drücken Sie die -Taste des Roboters um den Roboter von dem Schlafmodus aufzuwecken. Drücken Sie ein zweites Mal die Taste , dann wird der Roboter automatisch mit dem Reinigen starten.

2>. Pause

Drücken Sie die -Taste am Hauptteil oder der Fernbedienung um den Roboter vom Reinigungsmodus zum ausgewählten Modus zu wechseln.

Hinweis: Wenn der Roboter angehalten wird, drücken Sie die Taste , um den Roboter mit dem Reinigen erneut zu starten.

3>. Schlafen

Um den Roboter vom ausgewählten Modus zum Schlafmodus zu wechseln:

A. Halten Sie die Taste  am Hauptkörper für drei Sekunden lang drücken.

B. Der Roboter wird automatisch mit dem Schlafmodus aktiviert, wenn kein Befehl für 15 Sekunden empfangen wird.



Bedienung

3. Planung

Sie können den Roboter zu einem eingestellten Zeitpunkt mit dem Reinigen betätigen.



Hinweis: Denken Sie bitte daran, die Uhrzeit und den Zeitplan einzustellen, nachdem die Batterien der Fernbedienung gewechselt werden. Sobald die Uhrzeit eingestellt ist, wird der Roboter zu dem geplanten Zeitpunkt in Betrieb gesetzt, wenn irgendeine Planung eingestellt wird.

Einstellung der Uhrzeit

1. Richten Sie die Fernbedienung auf den Roboter (Netzschalter dabei eingeschaltet).
2. Drücken Sie die Taste  und dann die Richtungstasten, um die richtige Uhrzeit einzustellen.
3. Drücken Sie die Taste  und speichern die Einstellung. Um den Zeitplan zu stornieren, bitte schalten Sie den Roboter aus.

Einstellung eines Zeitplans

Der Roboter wird immer zum geplanten Zeitpunkt in Betrieb gesetzt, es sei denn, daß der Netzschalter des Roboters ausgeschaltet ist.

1. Richten Sie die Fernbedienung auf den Roboter.
2. Drücken Sie Taste  und dann die Richtungstasten, um den Zeitplan einzustellen.
3. Drücken Sie die Taste  und speichern die Einstellung. Um den Zeitplan zu stornieren, Bitte schalten Sie den Roboter aus.

Hinweis:

- A. Bei der Einstellung der Uhrzeit oder des Zeitplans wird die Inbetriebnahme durch akustisches Signal vom Roboter bestätigt;
- B. Wenn kein Ton erhalten wird, ist Ihre Einstellung nicht erfolgreich.

Bedienung

4. Reinigungsmodus

1>. Auto Reinigung

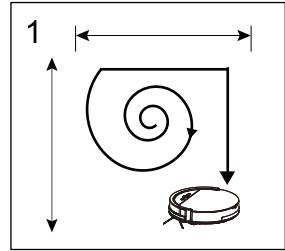

Der Roboter wird automatisch ein Zimmer reinigen und die Reinigung je nach Situation anpassen.

Hinweis: Drücken Sie die  -Taste am Roboter oder auf der Fernbedienung, um die automatische Reinigung zu starten.





2>. Spot Reinigung

A. Drücken Sie die Taste  auf der Fernbedienung in Richtung des Roboters, wenn der Roboter arbeitet. Der Roboter wird umkreisen und in Auto-Reinigungs-Modus verwandeln, nachdem die Spot-Reinigung abgeschlossen ist.

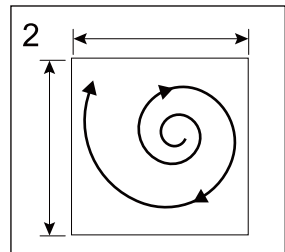

B. Drücken Sie die Taste  auf der Fernbedienung in Richtung des Roboters, wenn der Roboter im ausgewählten Modus ist und der Roboter beginnt zu umkreisen. Der Roboter wird in ausgewählten Modus verwandeln, nachdem die  Reinigung abgeschlossen ist.



3>. Edge Reinigung

Setzen Sie den Roboter in der Nähe der  (Wand) und drücken Sie die Taste  auf der Fernbedienung um die Reinigung zu starten.

Hinweis: A. Die Ecke Reinigung wird automatisch beendet, wenn der Roboter keine weitere.

B. Ecke mehr erkennen könnte, oder drücken Sie die Taste  um die  Reinigung manuell zu stoppen.

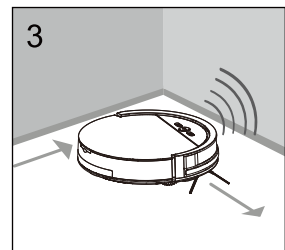

Wartung und Pflege

1. Reinigung der seitlichen Bürsten

Reinigen Sie die Seitenbürsten, wenn sie verschmutzt sind und ersetzen Sie, wenn es beschädigt ist.

Hinweis: Vor dem Austausch der seitlichen Bürsten, überprüfen und die "L","R" Markierung auf beiden seitlichen Bürsten und der Unterseite des Roboters überstimmen.

2. Reinigung des Staubbehälters und des filters

Der Staubbehälter soll nach jedem Gebrauch gereinigt und entleert werden. Die folgenden Schritte sind zu befolgen.

- Überprüfen Sie nach der Entnahme des Staubbehälters, ob Fremdkörper in den Staubdurchgang verwickelt wird und ggf.
- Den Filter nach dem Gebrauch von 15-30 Tagen reinigen und nach maximum 6 Monaten wechseln.
- Filter und Hauptfilter beides installieren, wenn sie trocken sind.
- Filter und Hauptfilter können bei Bedarf ausgetauscht werden.

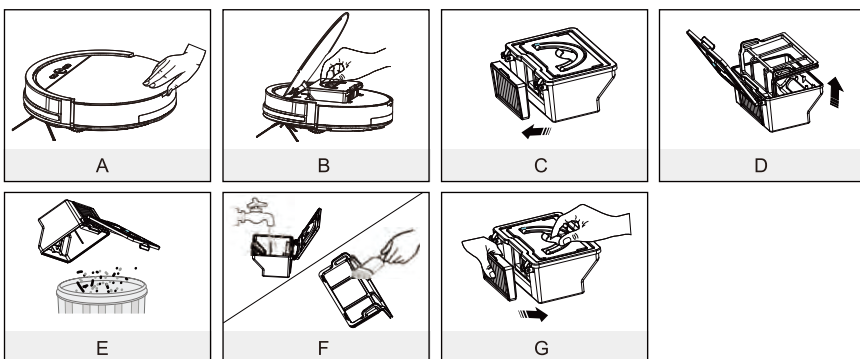

Wartung und pflegung

3. Reinigung der cliff-sensoren und ladekontakte.

Das Sensorfenster und die Ladekontakte mit einem weichen trocknen Tuch sanft reinigen.

Hinweis: Die Ladekontakte auf der Ladestation sollen bei Verschmutzung gereinigt werden.

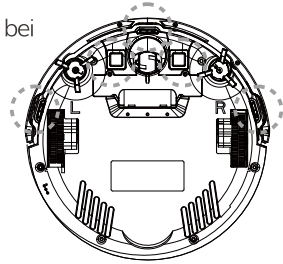
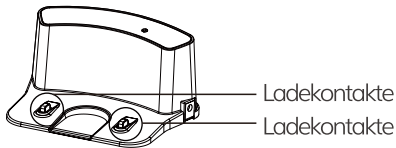

4. Vorderradreinigung

Wenn Fremdkörper im Vorderrad vorhanden sind, wird dies die Reinigungsleistung beeinflussen, bitte reinigen Sie es, indem Sie Folgendes beachten:

- (1) Ziehen Sie das Rad vertikal ab und reinigen Sie es. Beachten Sie bitte, ob die Dichtung in Ordnung ist.
- (2) Es ist zu beachten, dass die Dichtung nach dem Reinigen des Vorderrades gut eingebaut ist.

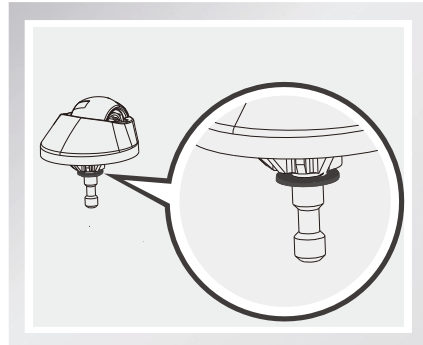
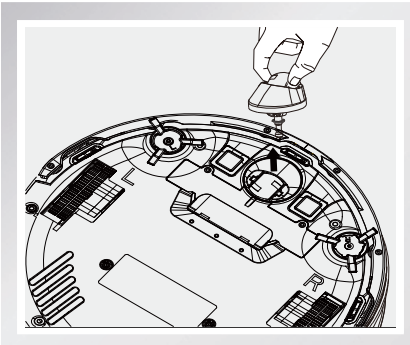

Störungsbehebung

Fehlerkodeliste

Wenn der Roboter auf einige routinemäßige Probleme trifft, wird es Ihnen durch akustisches Signal aufmerksam machen.

● Kurzer Ton

Nr.	Ton	Ursache	Lösung
01	●	Räder oder Seitebürsten arbeiten nicht	Räder oder Seitenbürsten überprüfen
02	● ●	Fehler bei Cliff-Sensor oder Stoßdämpfersensor	Cliff-Sensor reinigen und Stoßdämpfer leicht schütteln, und überprüfen, ob es Fremdkörper gibt
03	● ● ●	Hauptkörper blockiert	Hauptkörper bewegen und wieder starten

Hinweis:

Wenn alle oben genannten Lösungen nicht funktionieren, nehmen Sie bitte die Aktionen wie folgt.

1. Reset des Roboters durch Rückstellung des Netzschalters.
2. Wenn die Reset Aktion nicht funktioniert, bringen Sie den Roboter zurück zum Händler für weitere Reparatur.

Störungsbehebung

Fehlermeldung

Fehlermeldung	Mögliche Ursache	Lösung
Im Kreis bewegen	Roboter Seitenrad blockiert	Roboter Seiteräder von Haaren und Schmutz reinigen. Die Räder einschieben und ausziehen, und bestätigen, daß sie beide frei drehen. Den Roboter an einem neuen Standort starten.
In Rückbewegung bleiben	Ein Cliff-Sensor ist verschmutzt oder defekt.	Überprüfen und reinigen Sie ggf. Roboter Cliff Sensoren.
Stoßen an das Hindernis kontinuierlich	Der Stoßdämpfer wird komprimiert.	Roboter Stoßstange 10-20 Mal zügig tippen, um alle Ablagerungen zu verdrängen, die unter der Stpßstange gefangen werden oder die Schraube des Stoßfängers lösen können.
Kurze Arbeit	Speicherkapazität der Batterie schwächt. Keine vollständige Aufladung.	Batterie wechseln. Roboter wieder aufladen.
"Reinigung" Anzeige im Ladevorgang erlischt	Etwas wie z.B. Tierhaaren gefüllt in die Buchse des Ladegerätes. Der Roboter-Batterie ist nicht angeschlossen.	Die Steckdose reinigen, die Verbindung zwischen Ladegerät und Batterie überprüfen.
Vakuum schmutzig, Bruchstücke	Filter ist verschmutzt oder nass vom Wasser.	Filter reinigen oder Filter wechseln
Überlauf vom Dreck	Staubbehälter voll.	Staubbehälter entleeren.
Roboter zum geplanten Zeitpunkt nicht automatisch das Reinigen starten.	Die Einstellung für die Zeitplanung wurde nicht gespeichert. Die Planung-Funktion wird storniert, wenn der Roboter neu startet. Der Roboter wird ausgeschaltet. Die Batterie des Roboters ist schwach. Die Komponenten des Roboters sind mit Bruchstücken verwickelt.	Planung-Funktion zurückstellen und bestätigen. Den Roboter einschalten. Den Roboter eingeschaltet auf der Ladestation setzen, um sicherzustellen, dass er volle Batterie jederzeit zur Verfügung hat. Den Roboter ausschalten, den Staubbehälter reinigen und den Roboter umwenden. Die Seitenbürsten und Hauptbürste reinigen.

Spezifikationen

Klassifikation	Artikel	Details
Mechanische	Durchmesser	300mm
	Höhe	77mm
	Gewicht	2.16kg
Elektrische	Spannung	14.4V-14.8V
	Batterie Spezifikation	Lithium ion 2600mAh
	Leistung	22W
	Ladenverfahren	Auto Laden / Manualles Laden
Reinigung	Fassungsvermögen des Staubbehälters	0.3L
	Reinigungsmodus	Auto, Spot, Ecke, tägliche Planung
	Ladezeit	Ca. 280 min
	Reinigungszeit	Bis zu 90 min
Tipo di pulsante del corpo principale		Mechanische Button

Anmerkung: Die Lagertemperatur dieses Gerätes liegt bei -10oC bis 40oC.