

Beta 38 SD

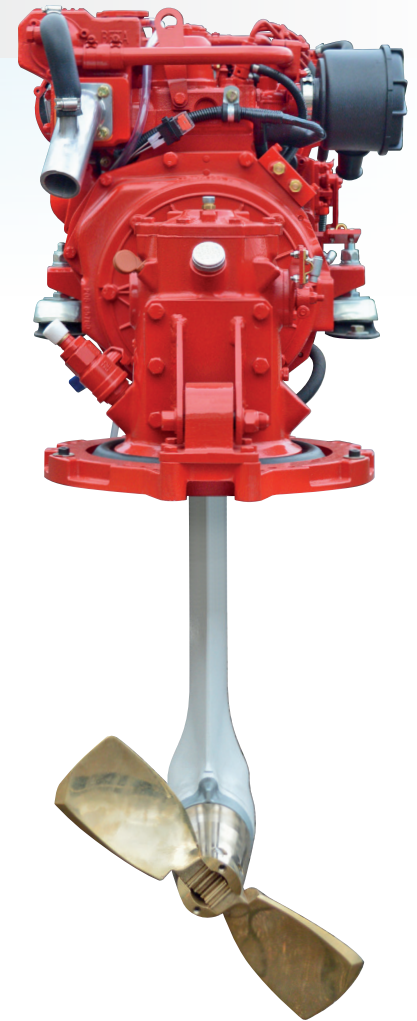
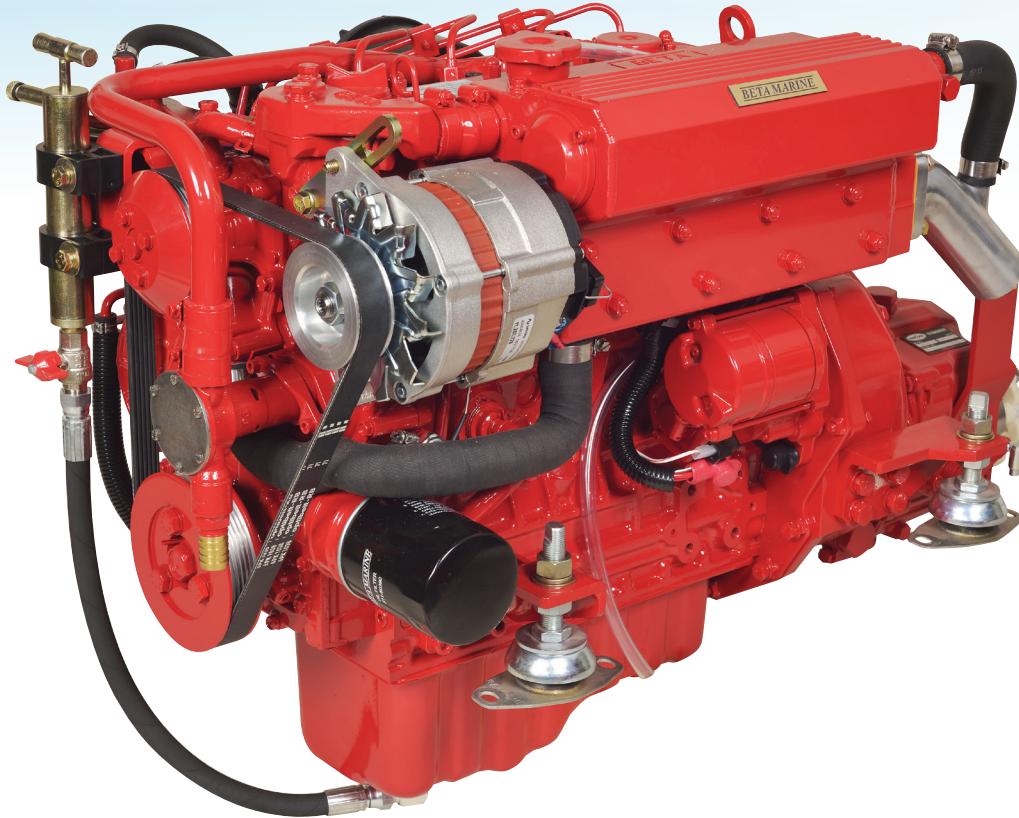

Motore illustrato con cinghia poly-v opzionale

BETA MARINE

5

ANNI DI GARANZIA 'SELF-SERVICE'

Solo per puro uso Diporto

BETA MARINE

2

ANNI DI GARANZIA SAILDRIVE

Solo per puro uso Diporto

L'immagine del motore con Invertitore è a puro scopo illustrativo

Su base Kubota

	Cilindri	4
	Cilindrata	1498cc
	Potenza	38hp max @ 3,600rpm
	Peso	168Kg
	Elica	N.B.*

Possiamo fornire un'indicazione per elica a 3 Pale RH basata su specifiche standard e riduzione 2:1.

*N.B. Per calcoli personalizzati sono necessari tutti i dati dell'imbarcazione.

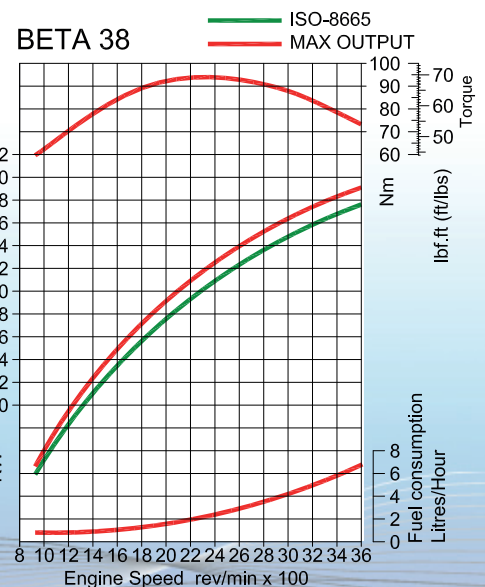

Basata sul carico teorico dell'elica a massimo regime



Opzioni Pannelli di Controllo

Tipo "A"	Opt.
Tipo "ABV"	Std.
Tipo "ABVW" stagno	Opt.

Tipo "B"	Opt.
Tipo "BW" stagno	Opt.
Tipo "C" Deluxe	Opt.
Tipo "CW" Deluxe stagno	Opt.



Opzioni Saildrive

SeaProp 60 Saildrive Leg	Std.
--------------------------	------



Kit Accoppiamento

Volvo	
110S Saildrive	Std.
120S Saildrive	Std.
130S Saildrive	Std.

Bukh	
Bukh Saildrive	Std.
Yanmar	
SD20 Saildrive	Std.



Opzioni Alternatori

Alternatore 70 Amp, 12 Volt	Std.
Alternatore 120 Amp, 12 Volt al posto dello std	Opt.

Alternatore supplementare 120 Amp, 12 Volt	Opt.
Separatore di carica 125 Amp, 12 Volt	Opt.



Dimensioni con Saildrive SeaProp 60

	A	B	C	D	E	F	Peso
Beta 38 SD	228	271	568	784	369	450	188Kg

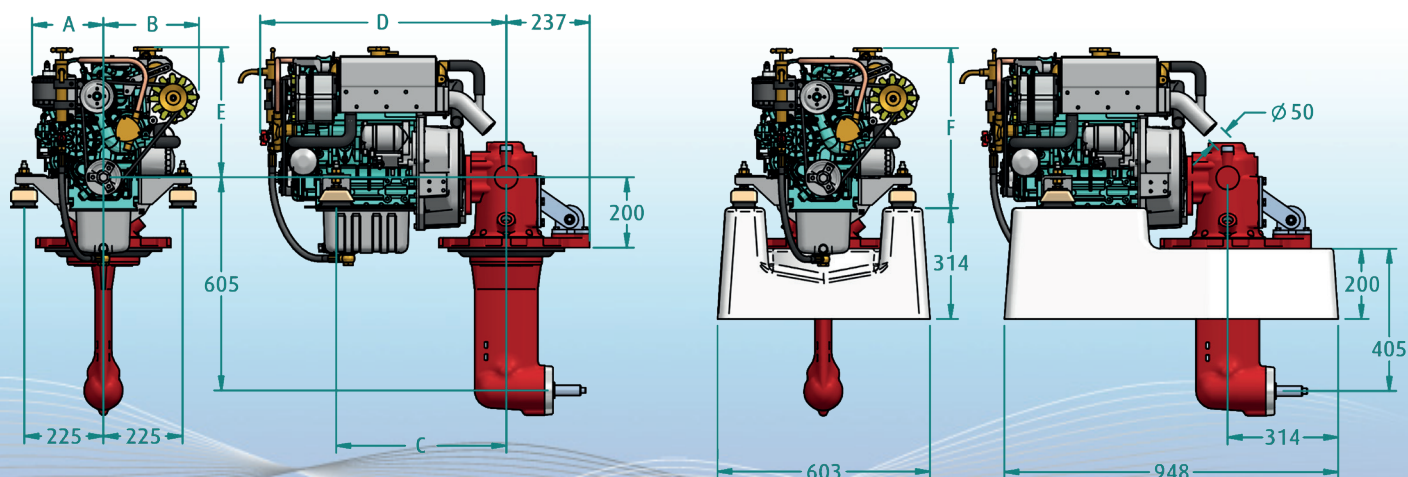

Queste dimensioni sono accurate, i disegni ad uso illustrativo:
visitate il sito internet o contattate il Rivenditore per informazioni dettagliate