

Cuisinart®

Barbecue au gaz de luxe à 4 brûleurs

INSTRUCTIONS D'ASSEMBLAGE

Modèle GAS9456AF

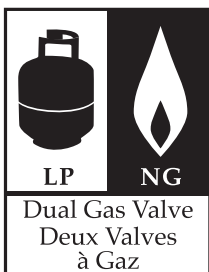
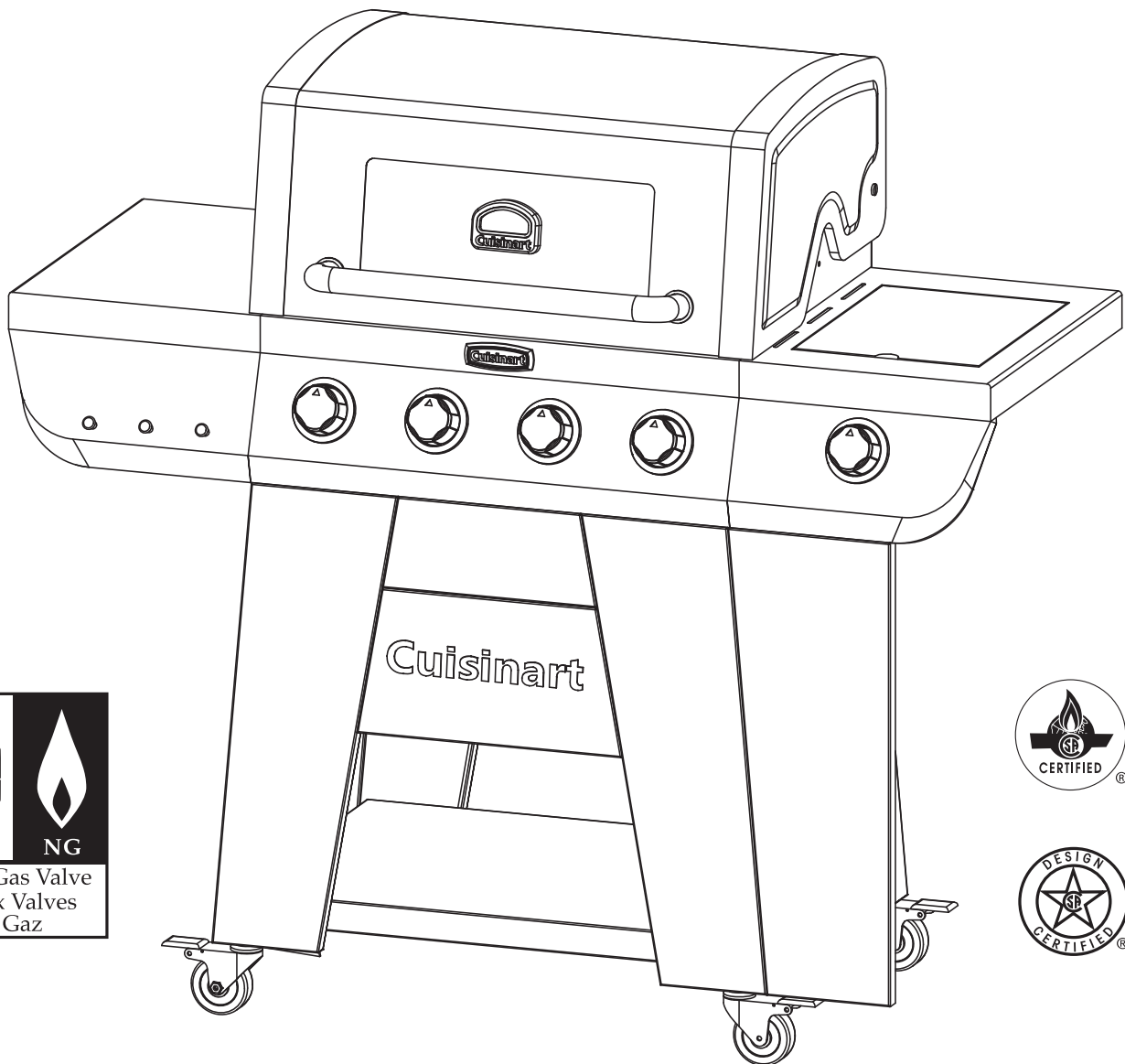

INSTRUCTIONS D'ASSEMBLAGE:

▲ LIRE ATTENTIVEMENT TOUTES LES MISES EN GARDE DE SÉCURITÉ ET LES CONSIGNES AVANT D'ASSEMBLER ET D'UTILISER VOTRE GRIL.

NOUS VOUS RECOMMANDONS DEUX PERSONNES TRAVAILLENT ENSEMBLE LORS DU MONTAGE DE CET APPAREIL.

Les outils suivants sont requis pour assembler le gril à gaz à 4 brûleurs Cuisinart

- Phillips Tournevis
- Pince or Clé Anglaise

LISTE DES PIÈCES:

① 1	Jambe Avant Droite	⑮ 1	Contenant à Graisse
② 1	Panneau Avant	⑯ 1	Grilles du Réchaud
③ 1	Jambe Avant Gauche	⑰ 1	Bouclier Thermique
④ 1	Panneau Latéral Droite	⑱ 1	Table Latéral Droite
⑤ 1	Panneau Latéral Gauche	⑲ 1	Table Latéral Gauche
⑥ 1	Entretoise de la Chariot	⑳ 1	Corps de Gril
⑦ 1	Base du Chariot	㉑ 1	Panneau de Commande Côté Gauche
⑧ 1	Jambe Arrière Gauche	㉒ 4	Roulettes
⑨ 1	Panneau Arrière	㉓ 3	Grilles de Cuisson
⑩ 1	Jambe Arrière Droite	㉔ 1	Bac à Graisse
⑪ 1	Grille de Brûleur Latérale	㉕ 1	Barreau
⑫ 4	Tentes de Chaleur		
⑬ 1	Bouton de Brûleur Latéral		
⑭ 1	Panneau de Commande Côté Droit		

NOTE: La plupart du matériel est pré-attaché au gril. Vous devrez peut-être desserrer des vis partiellement tandis que d'autres peuvent avoir besoin d'être enlevés afin d'assembler les pièces. Les vis que vous retirez seront réutilisées, ne perdez donc pas ce matériel.

Des vis supplémentaires sont incluses dans un petit sac avec le manuel du propriétaire.

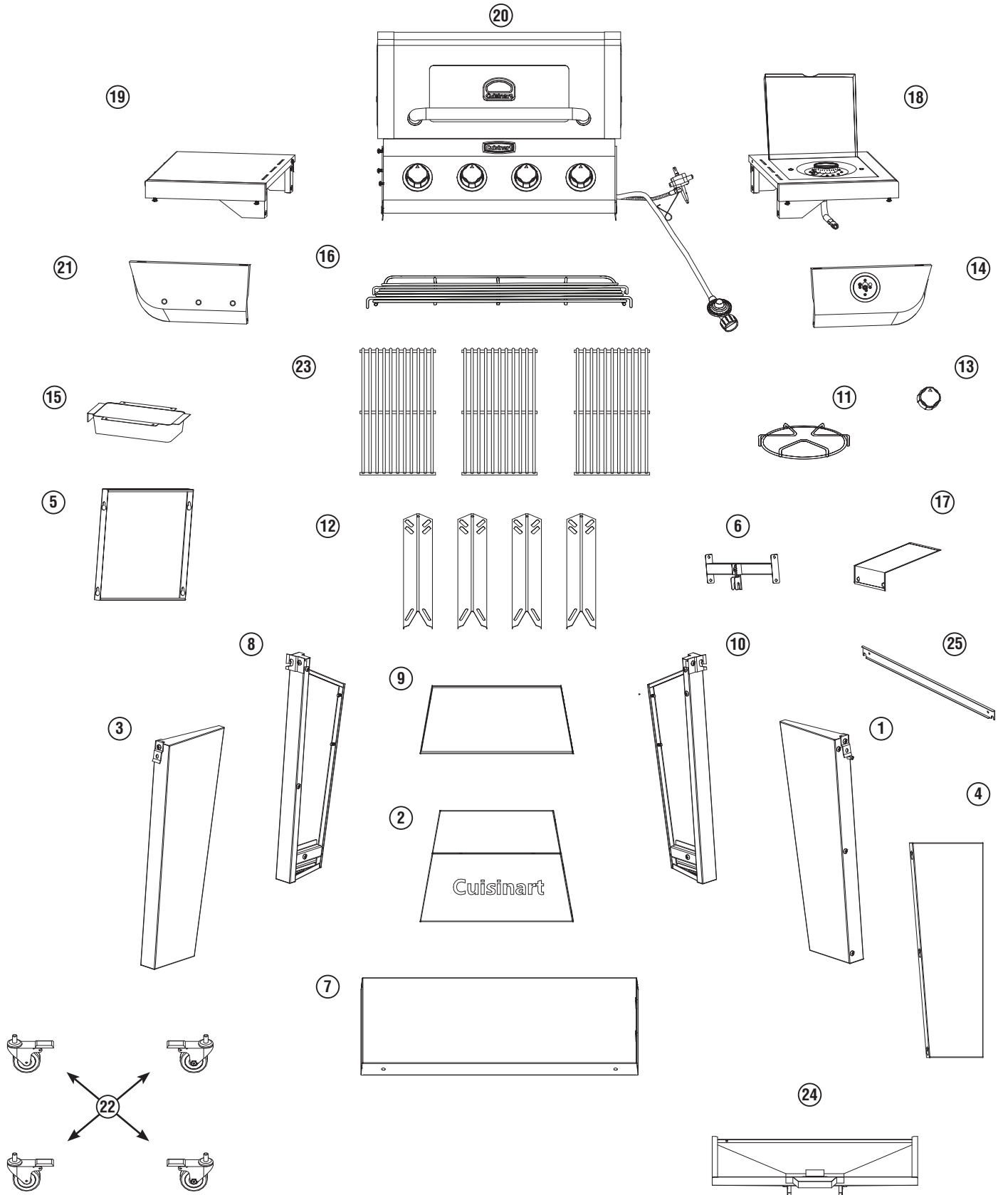

Étape 1a

- Desserrer la vis sur chaque support
- Faites pivoter tous les supports vers le haut et verrouillez-les dans la fente.
- Serrer les vis

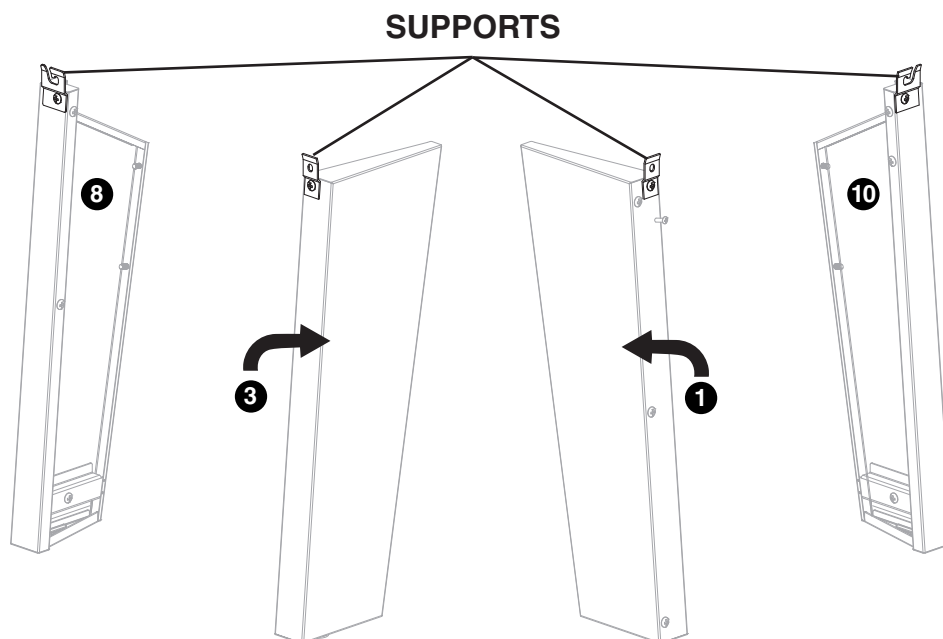

Étape 1b

- Desserrer 6 vis 3-4 tours des jambes avant **1** et **3**
- Ne pas enlever les vis
- Fixez le panneau avant à l'aide des trous de serrure **2**
- Serrer 6 vis

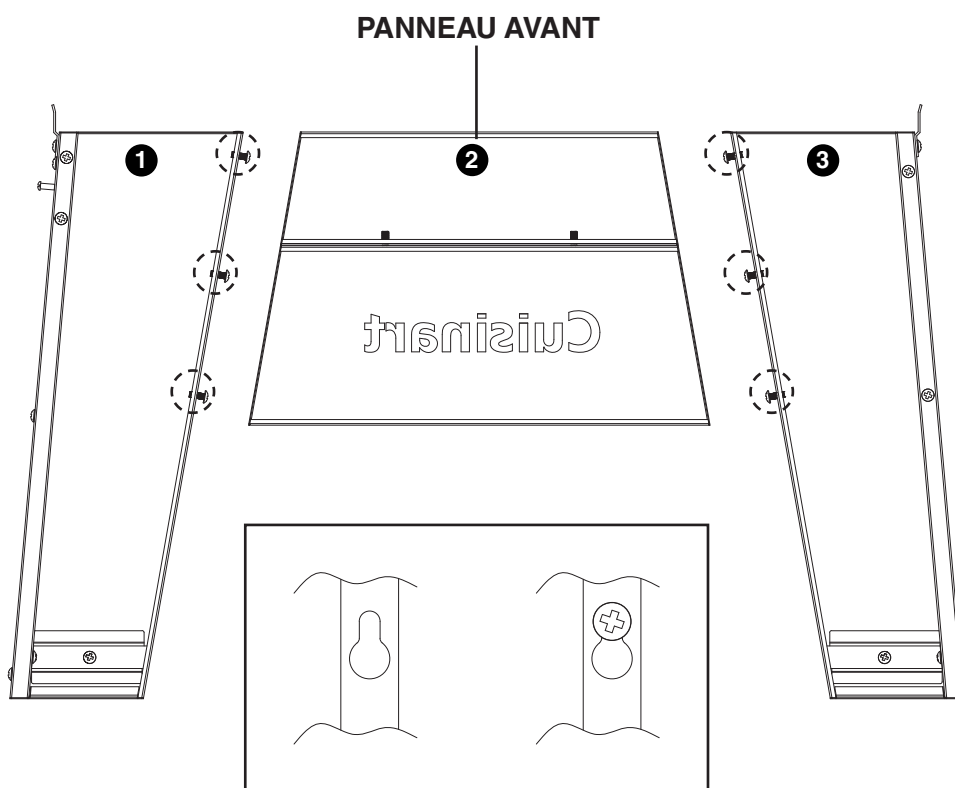

NOTE: Avant de serrer les vis en trou de serrure, assurez-vous que les panneaux sont alignés.

Étape 2

PANNEAU
LATÉRAL
DROITE

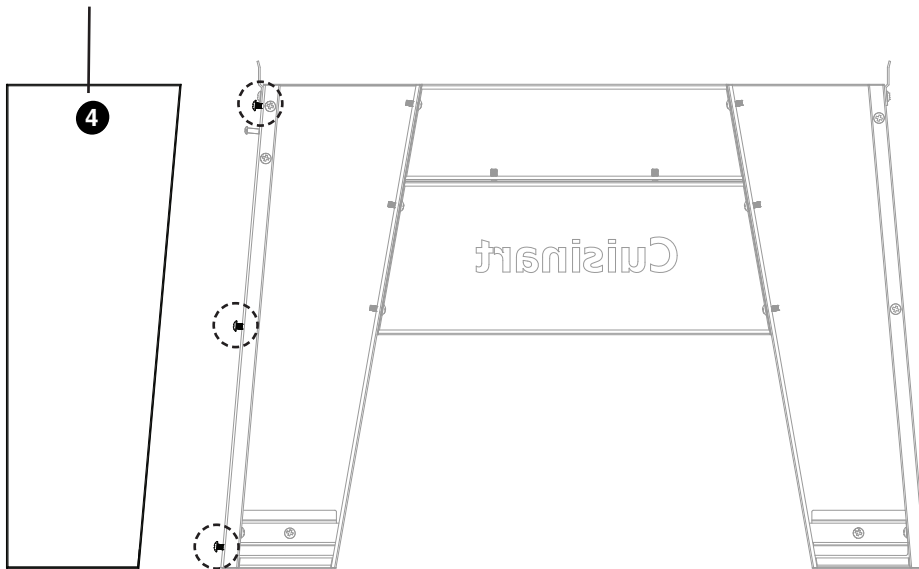

- Desserrer 3 vis
- Fixer le panneau latéral droite 4
- Serrer les 3 vis sur le panneau latéral droite 4

Étape 3

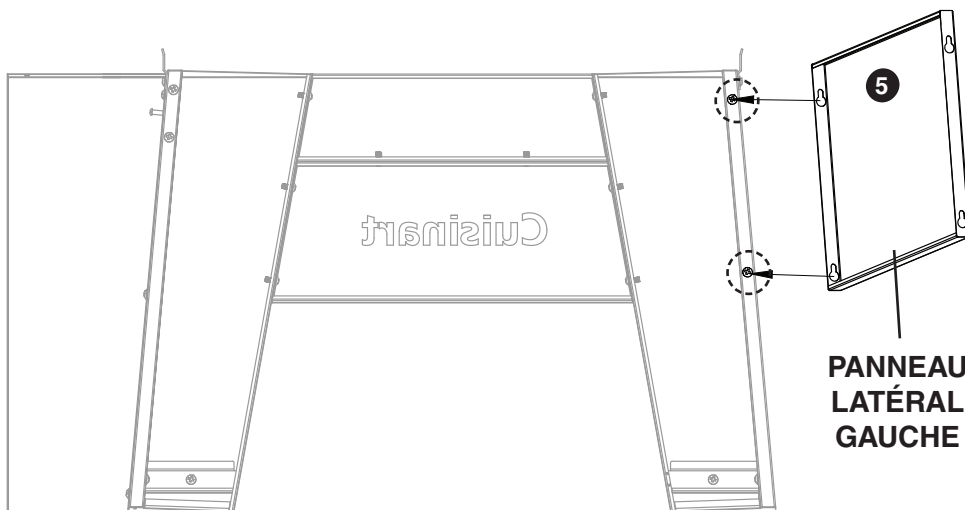

- Desserrer 2 vis
- Fixer le panneau latéral gauche 5
- Serrer les 2 vis sur le panneau latéral gauche 5

Étape 4

- Retirer 6 vis
- Attachez la entretoise de la chariot **6** (stocké dans le bac à graisse)
- Serrer deux vis sur entretoise de la chariot **6**

ENTRETOISE
DE LA CHARIOT

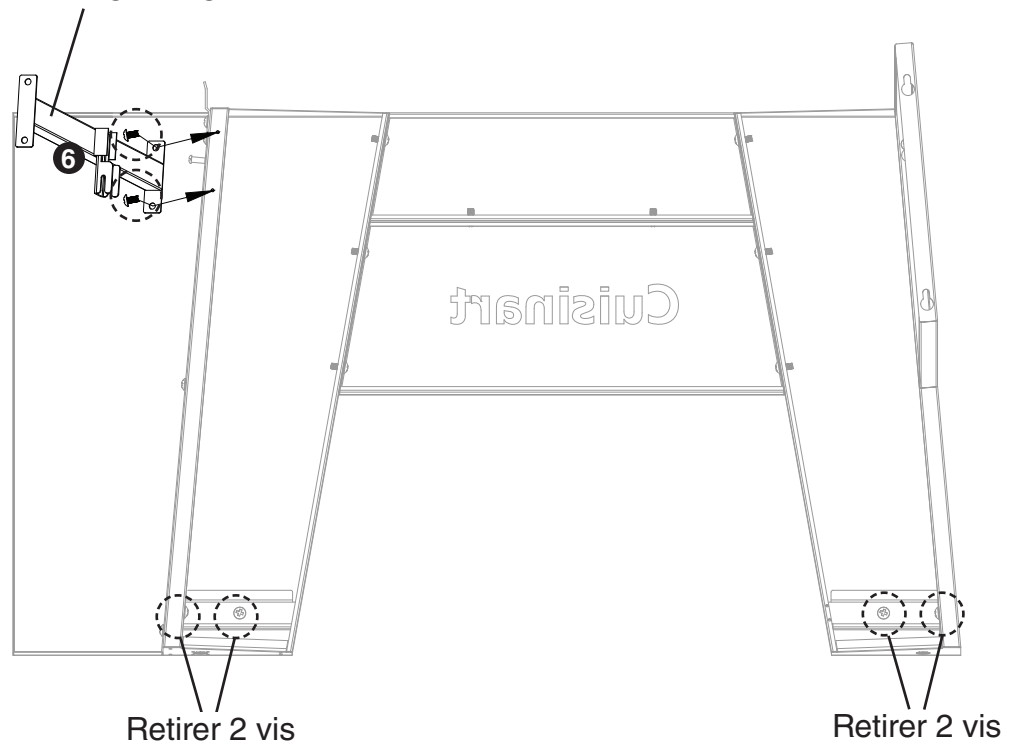

Étape 5

- Fixer la base du chariot **7**
- Assurez-vous que les supports de réservoir sont sur cette extrémité. (Voir dessin ci-dessous)
- Serrer les 4 vis (retiré de Étape 4)

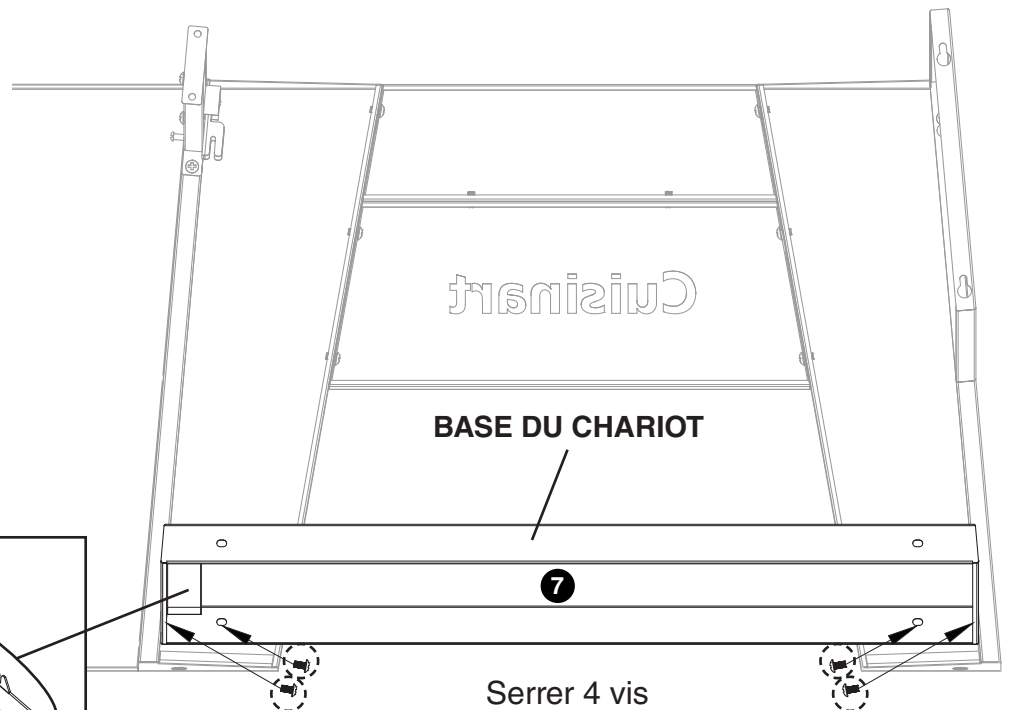
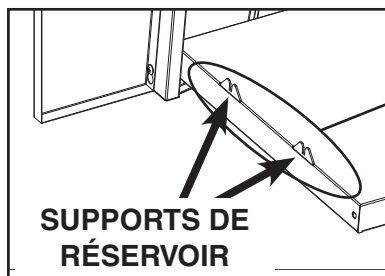

Étape 6

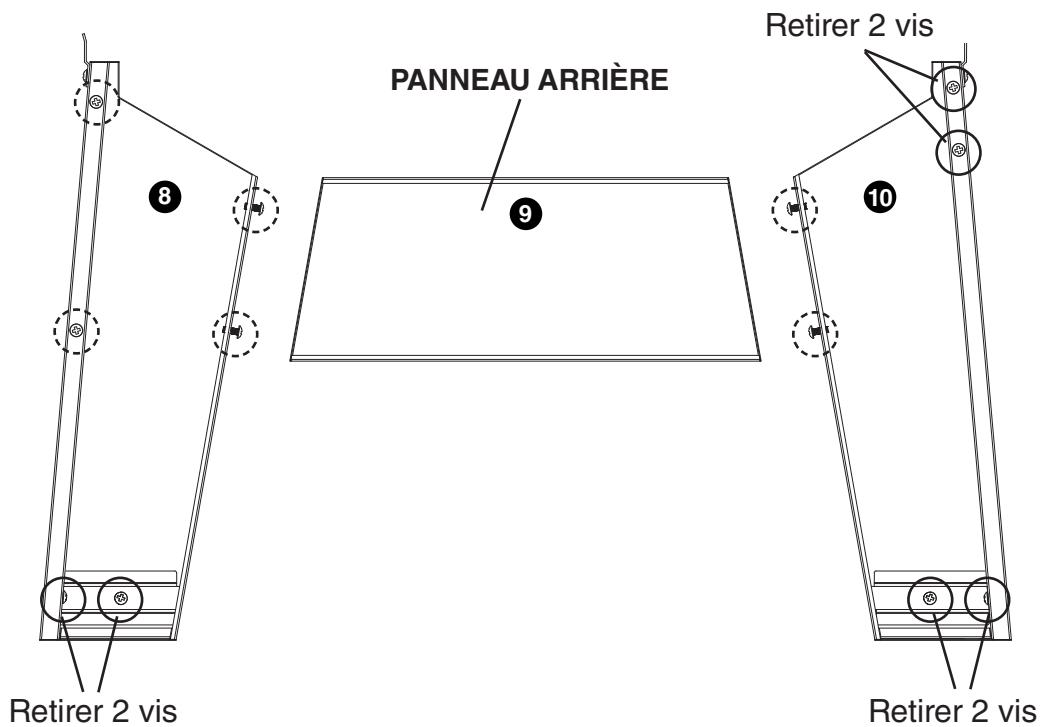

- Desserrer 6 vis sur les jambes arrière **8** et **10**
- Fixer le panneau arrière **9**
- Serrer 4 vis
- Retirer 6 vis

Étape 7

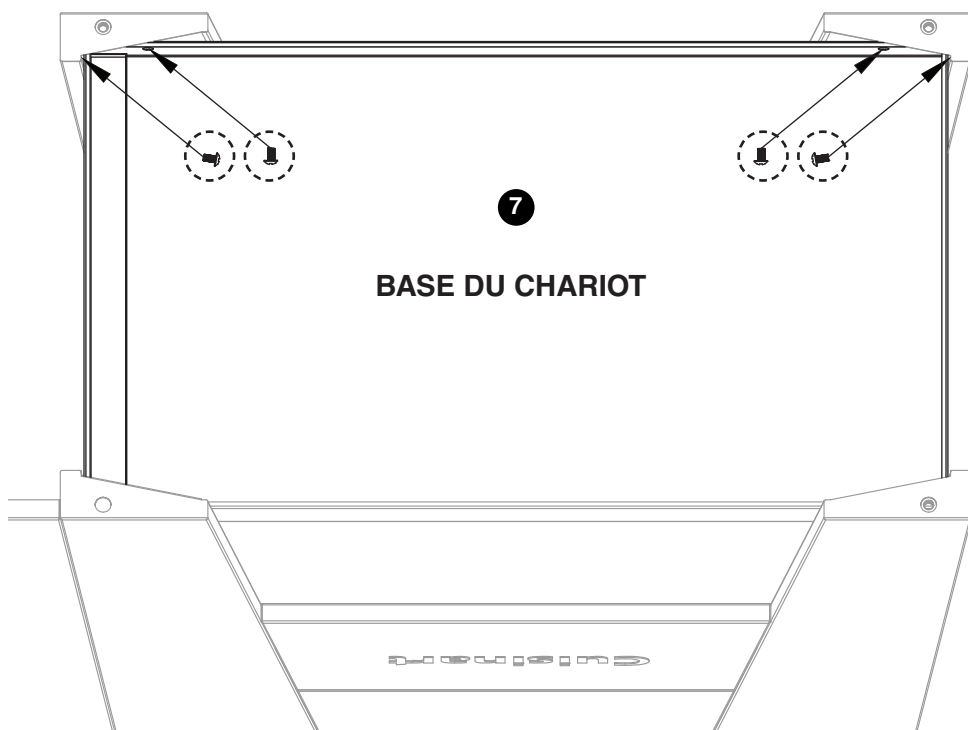

- Fixez la base du chariot à l'arrière des jambes **7**
- Serrez les 4 vis (retirées de Étape 6)

Étape 8

- Fixez le panneau **5** latéral gauche **6** et la entretoise de la chariot
- Serrer 4 vis

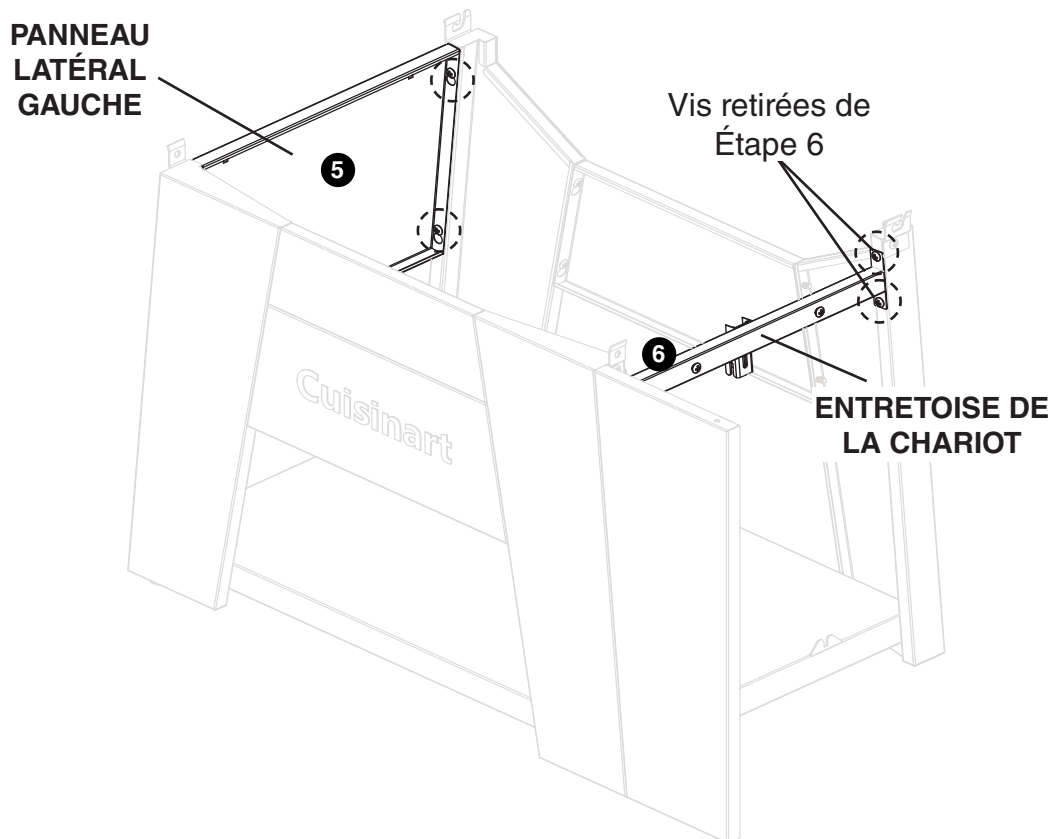

Étape 9

- Serrure roulettes **22**
- Fixer des roulettes **22** aux jambes

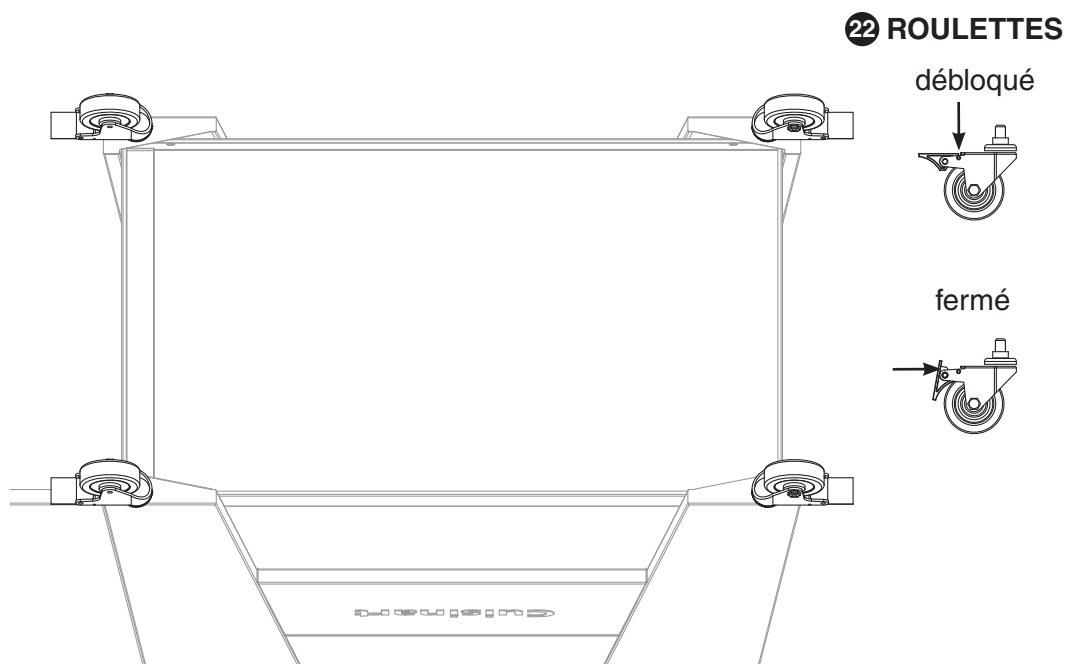

Étape 10

- Mettre le chariot debout sur les roulettes

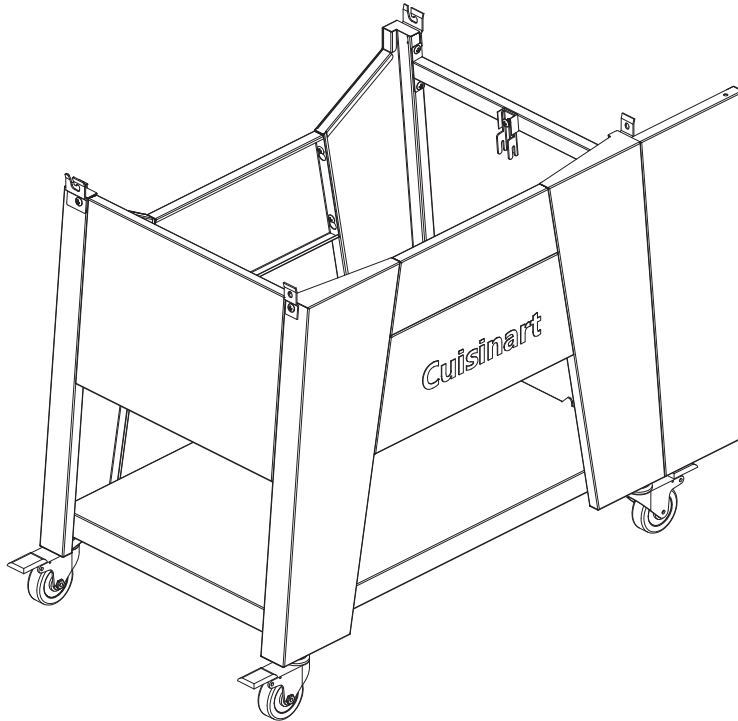

Étape 11a

- Desserrer les 2 vis du bas

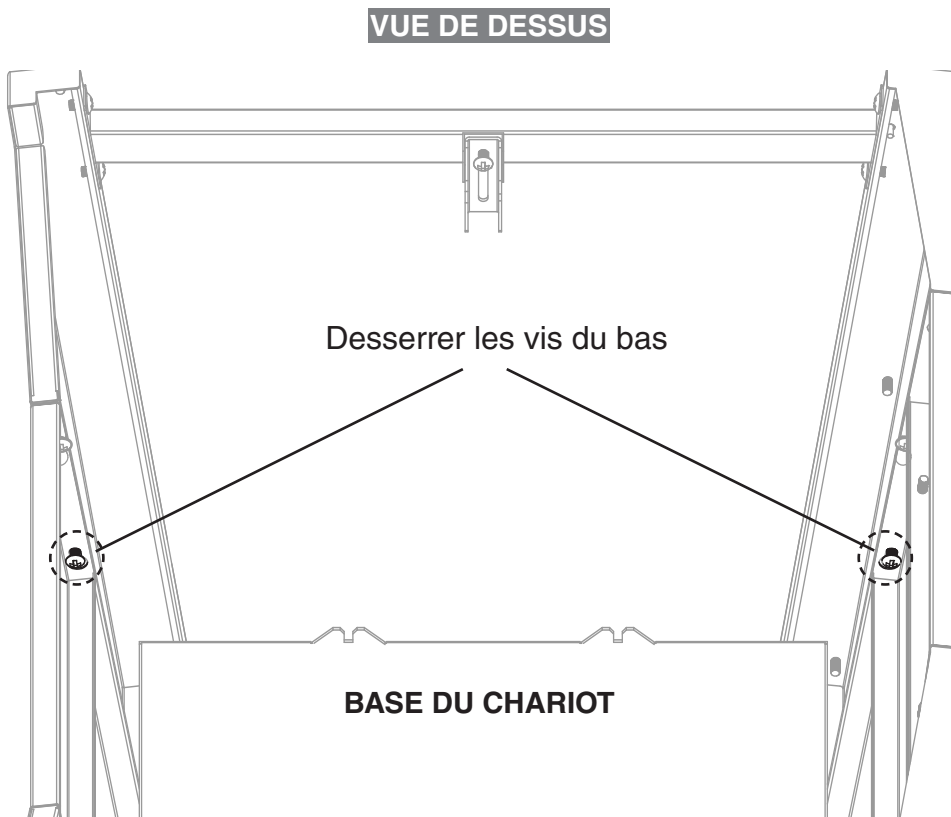

Étape 11b

- Installer la barre 28
- Serrer 2 vis

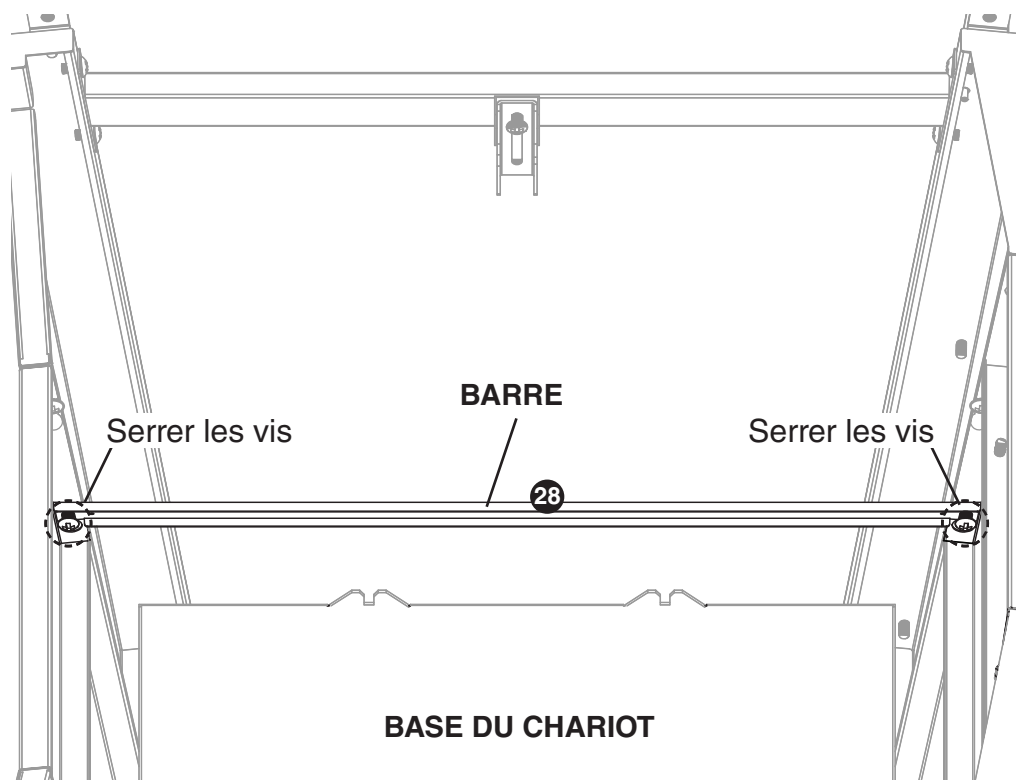

Étape 12

CÔTÉ GAUCHE

- Desserrez la vis
- Serrer 2 vis

CÔTÉ DROIT

- Desserrez la vis
- Serrer 2 vis

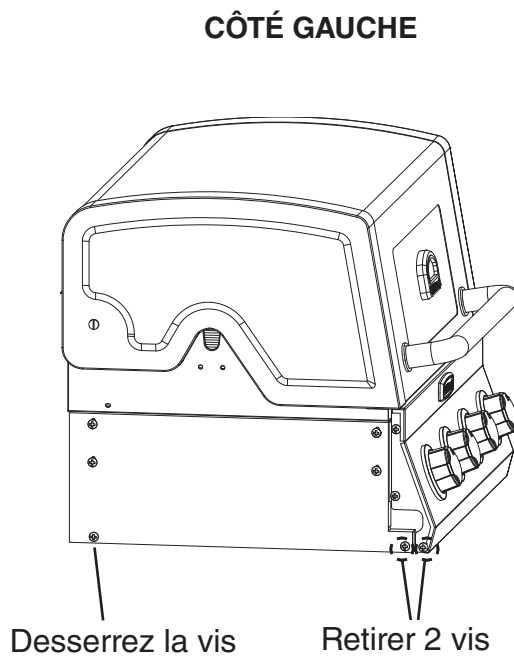

CÔTÉ DROIT

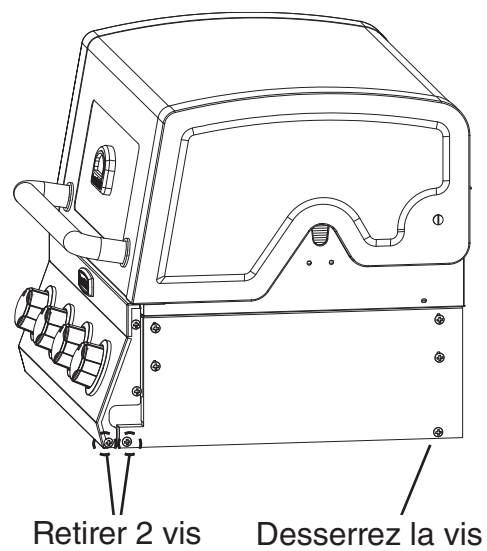

Étape 13

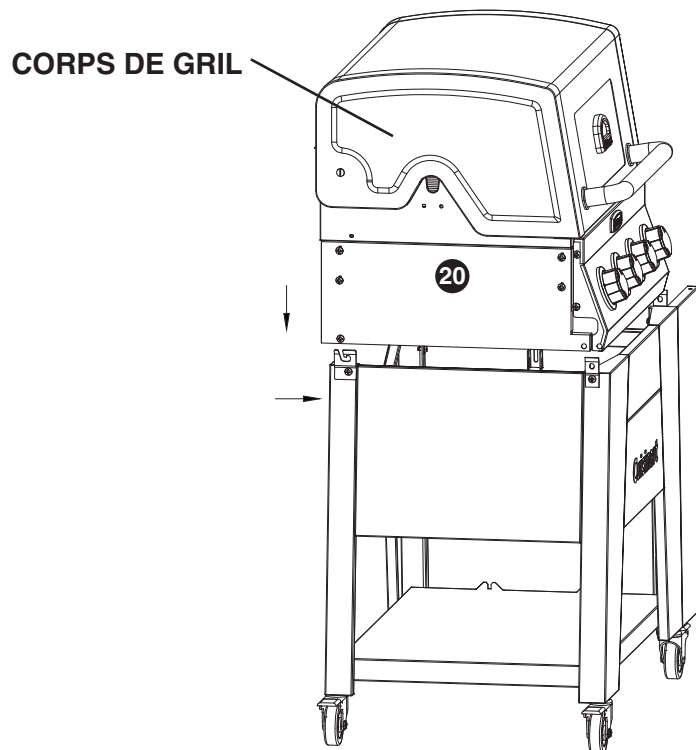

- Définir corps de grill 20 sur le panier
- Assurez-vous que la vis tombe dans les supports arrière du chariot
- Poussez corps de grill 20 vers l'avant du chariot

Étape 14

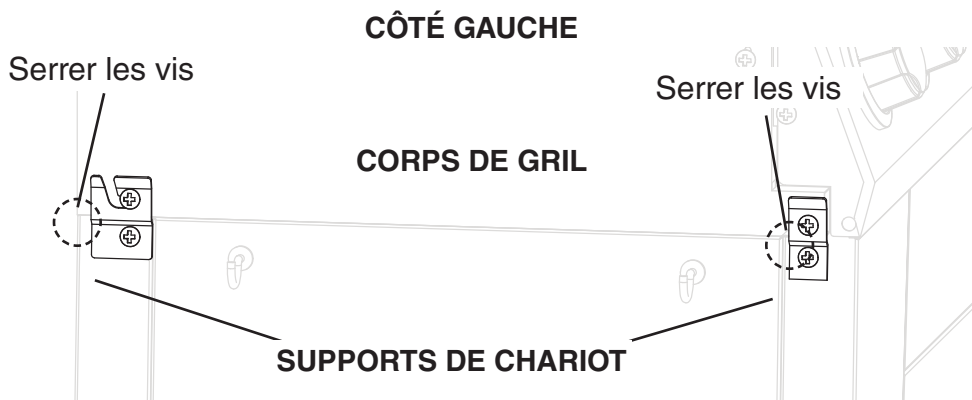

CÔTÉ GAUCHE

- Serrer 2 vis

CÔTÉ DROIT

- Serrer 2 vis

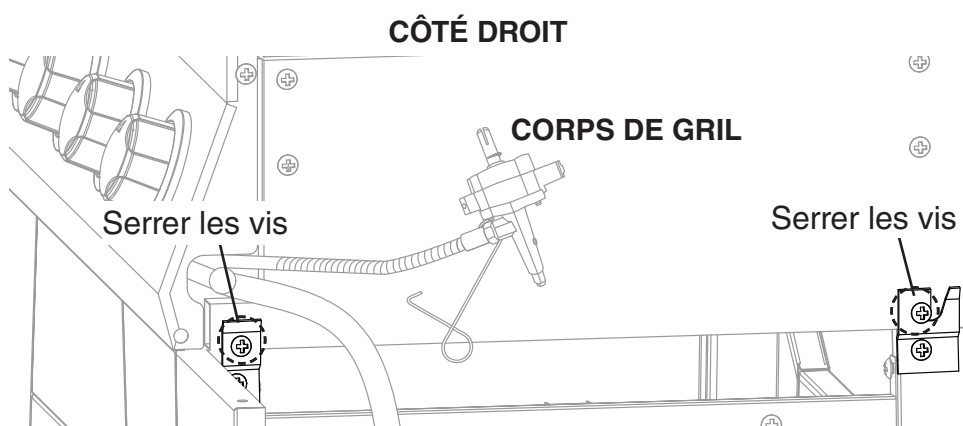

Étape 15

- Retirer 3 vis et rondelles

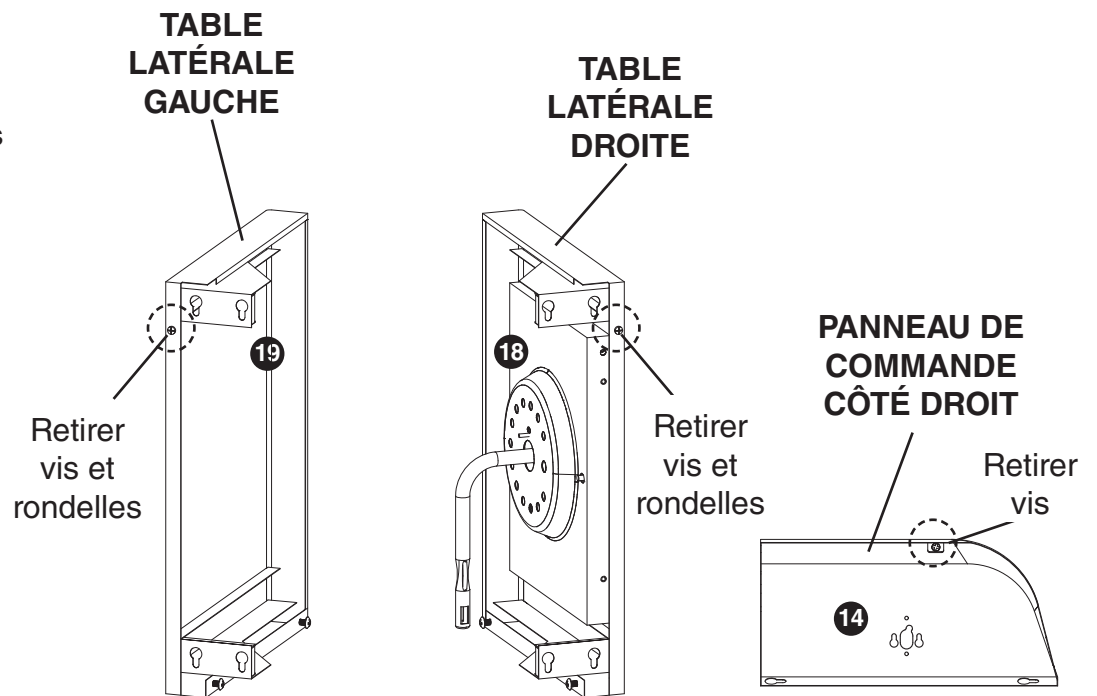

Étape 16

- Desserrer 4 vis
- Fixez les pièces et serrez les vis

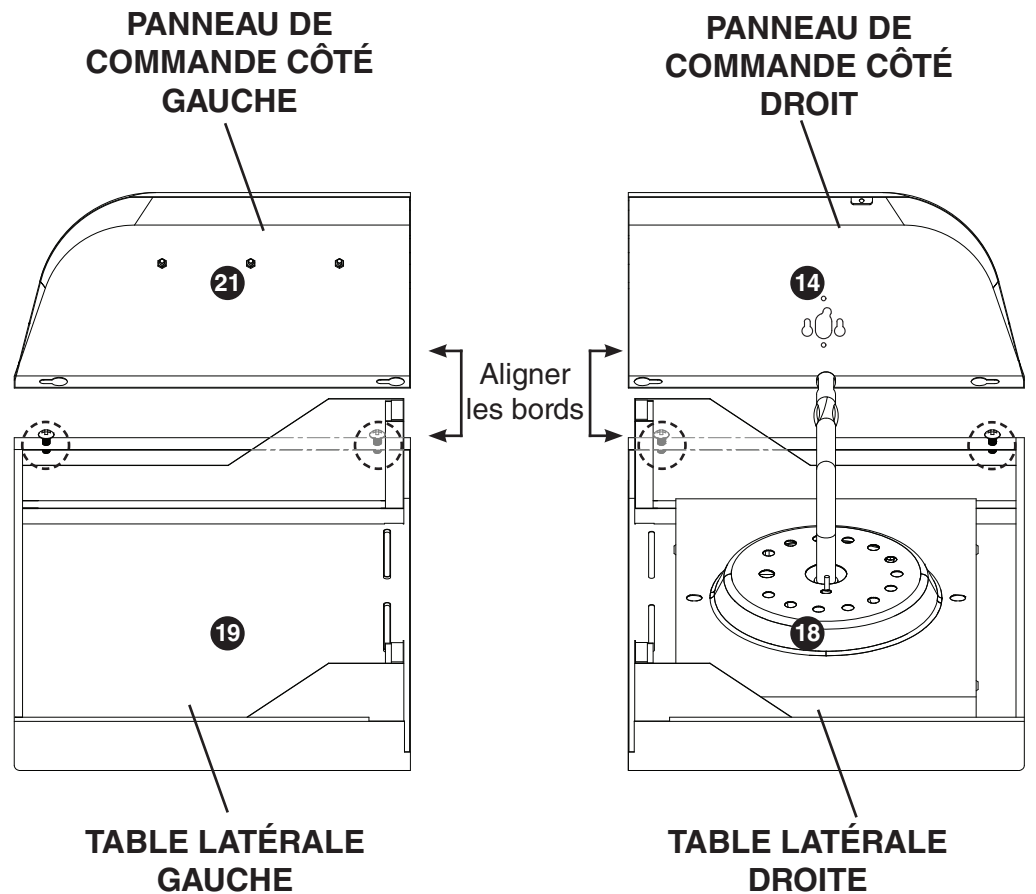

Étape 17

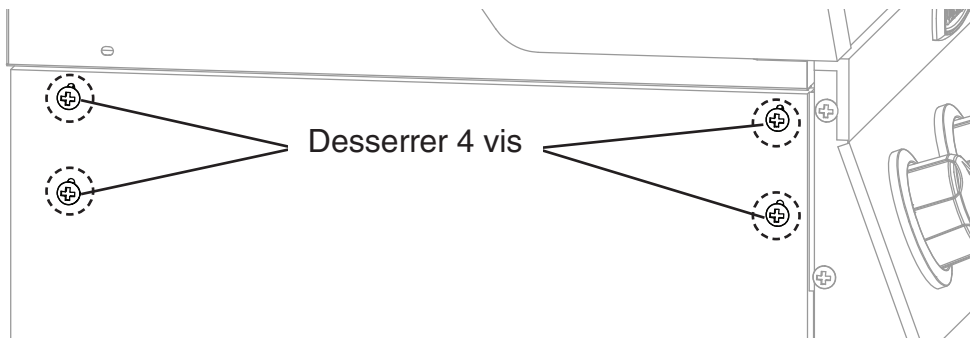

- Desserrer 4 vis
- Fixez la table latérale gauche 19 en utilisant des trous de serrure
- Ne pas serrer les vis à ce stade

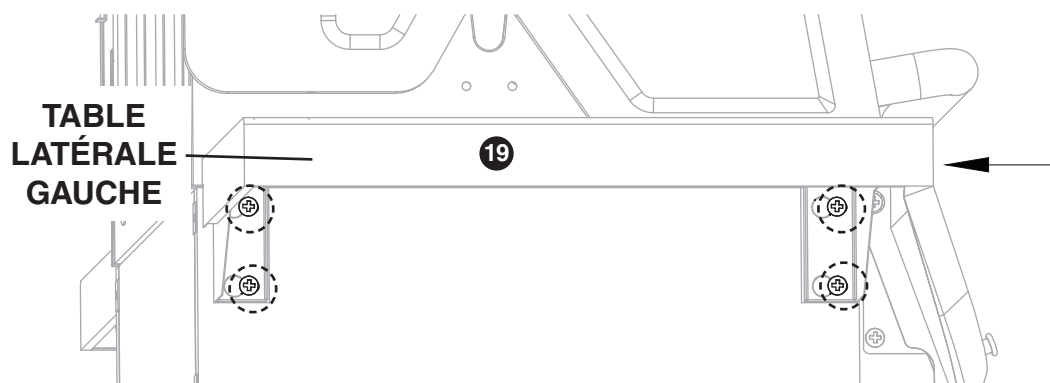

Étape 18

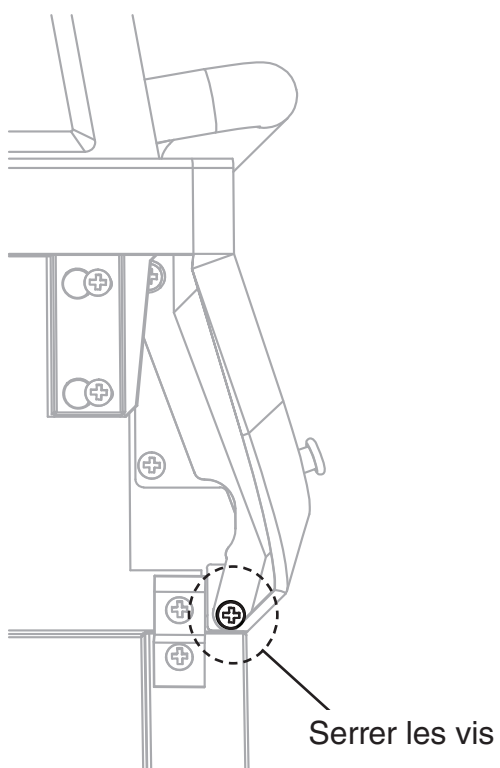

- Installez la vis et serrez (la vis a été retirée en Étape 12)

Étape 19

- Installer la vis et la rondelle (la vis et la rondelle ont été retirées à l'étape 15). Ne pas serrer la vis pour l'instant.
- Assurez-vous que les panneaux sont alignés
- Serrer 5 vis des Étapes 17 à 19

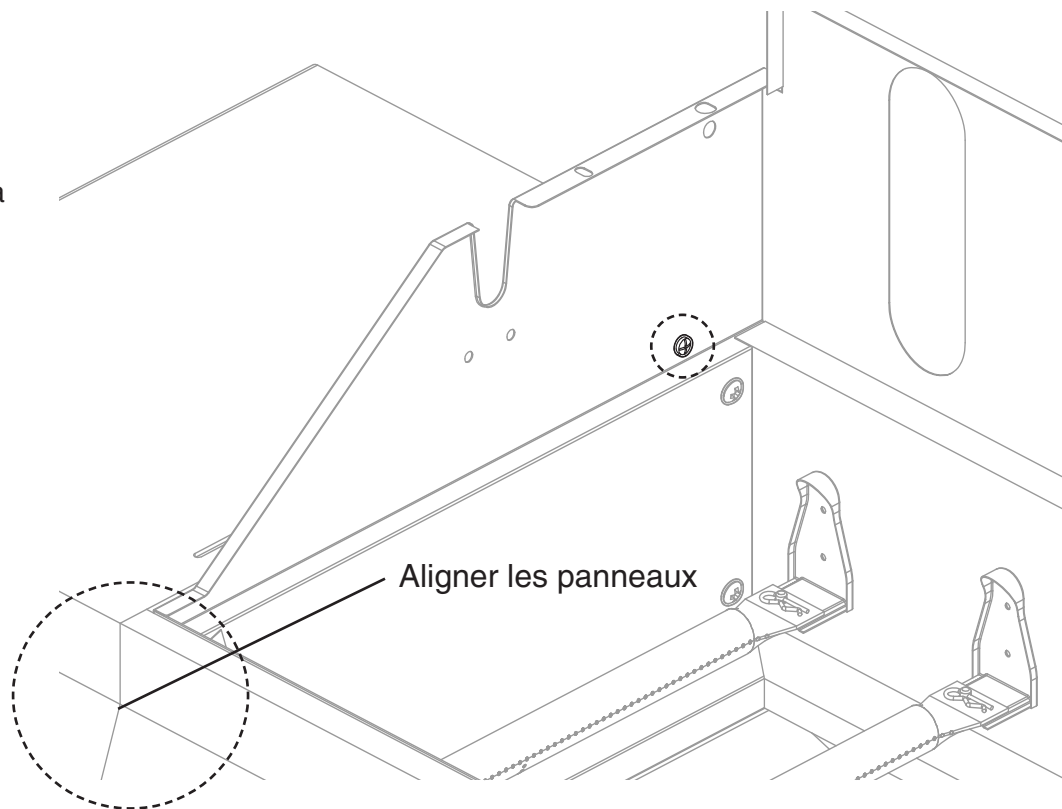

Étape 20

- Desserrer 4 vis
- Fixez la table latérale droite **18** en utilisant des trous de serrure. Ne serrez pas 4 vis pour le moment.

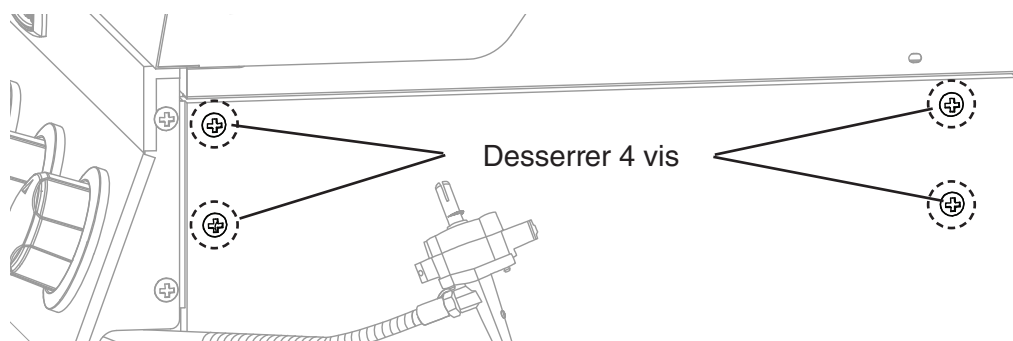
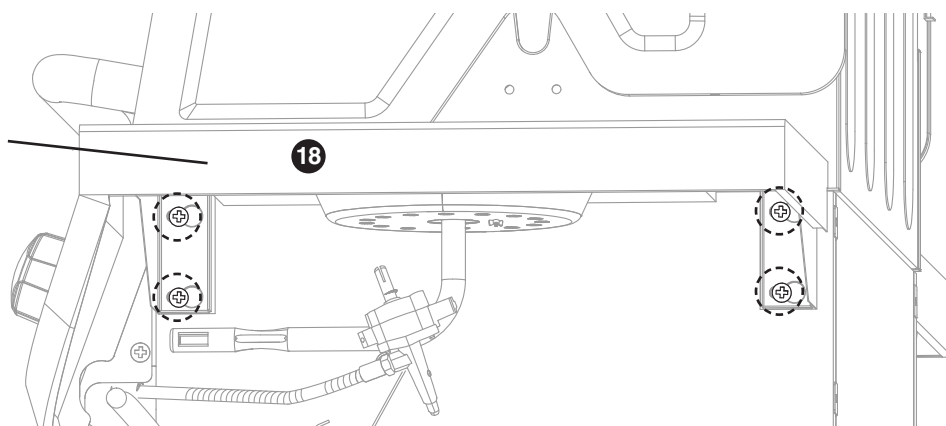
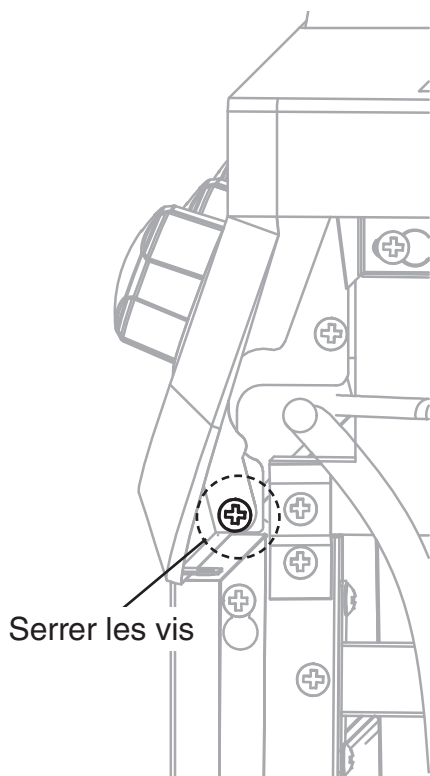

TABLE
LATÉRALE
DROITE



Étape 21



- Installez la vis et serrez (la vis a été retirée en Étape 12)

Étape 22

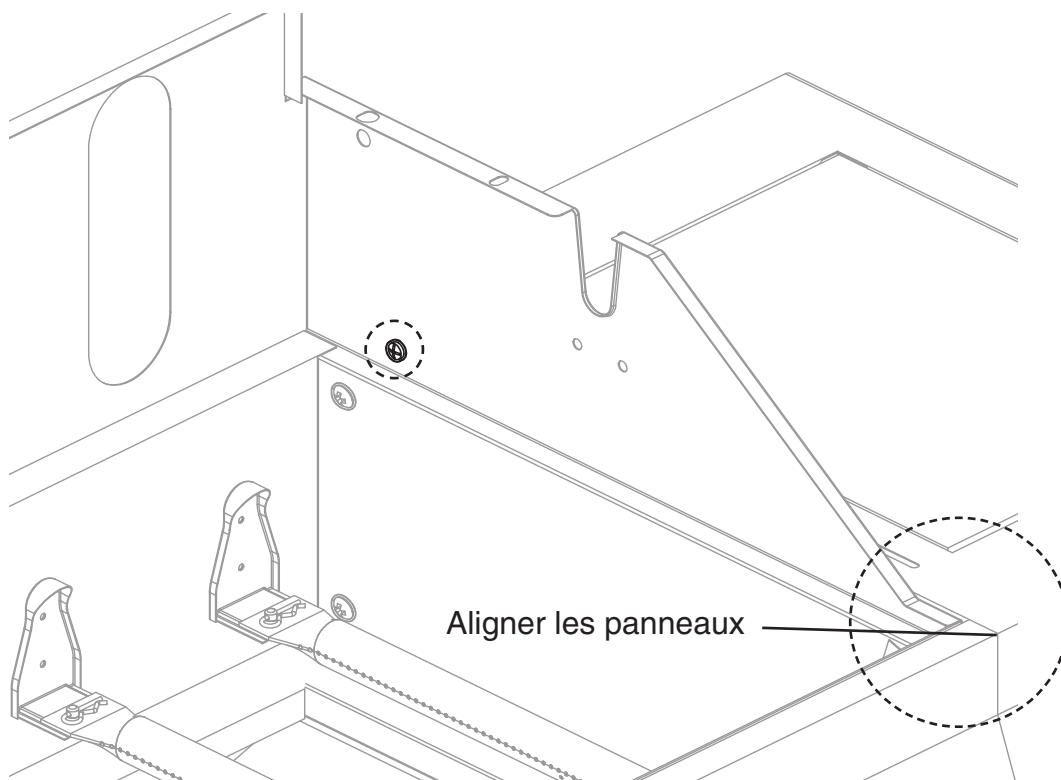

- Installer la vis et la rondelle (la vis et la rondelle ont été retirées à Étape 15). Ne pas serrer la vis pour l'instant
- Assurez-vous que les panneaux sont alignés et serrez les 5 vis de Étapes 20 à 22

Étape 23

- Installez la vis (retirée dans l'étape 15)

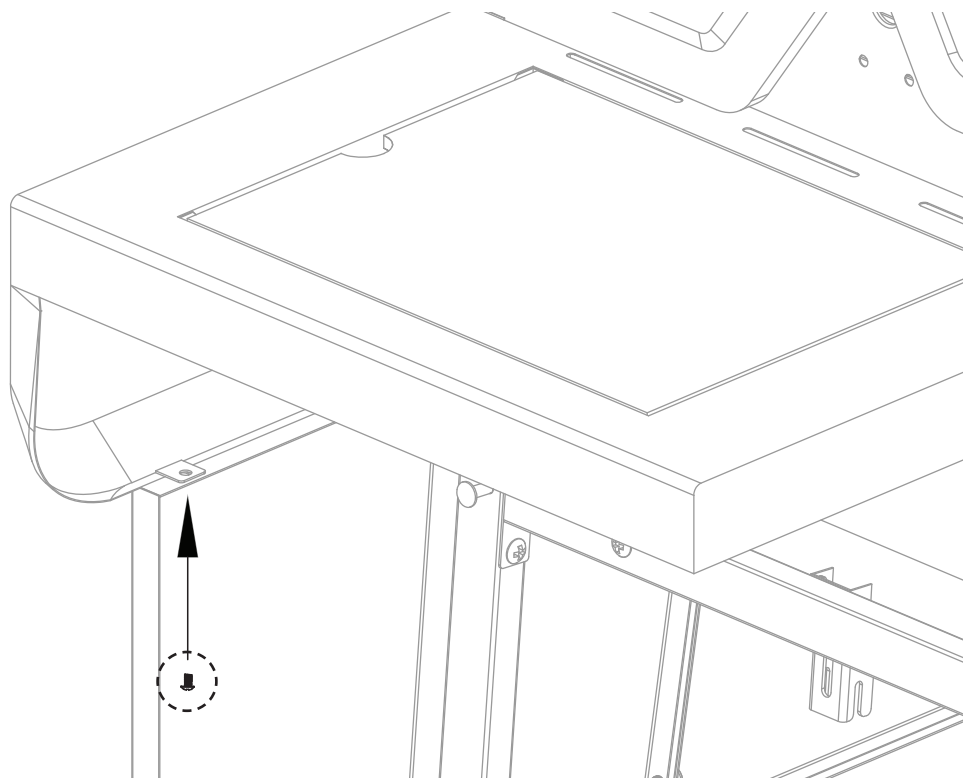

Étape 24a

- Retirez l'écrou à oreilles et retirez le brûleur. Installer la vanne du brûleur latéral dans le panneau de commande
- Faites glisser la vanne vers le bas et serrez les 2 vis pour verrouiller en place (voir le diagramme de l'étape 24b)
- Installer le brûleur et s'assurer que le venturi du brûleur s'adapte sur la buse de la valve
- Serrer l'écrou à oreilles

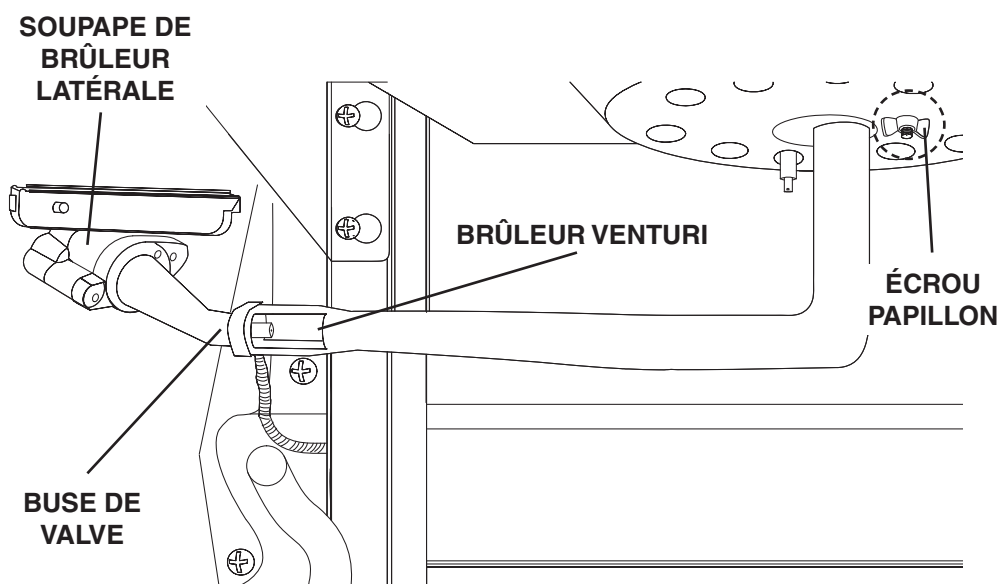

Étape 24b

- Installer le bouton du brûleur latéral 13

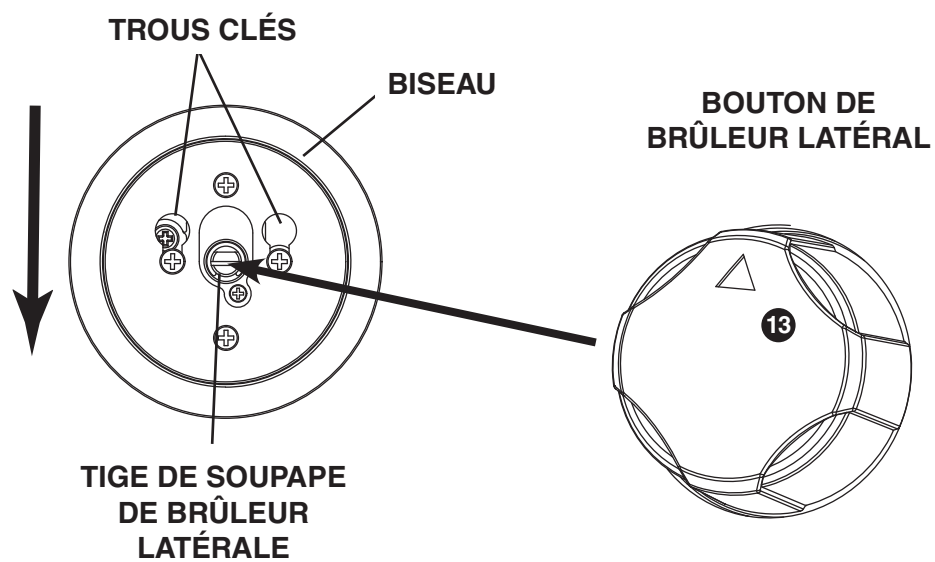

Étape 25a

- Fixer le clip métallique au brûleur latéral

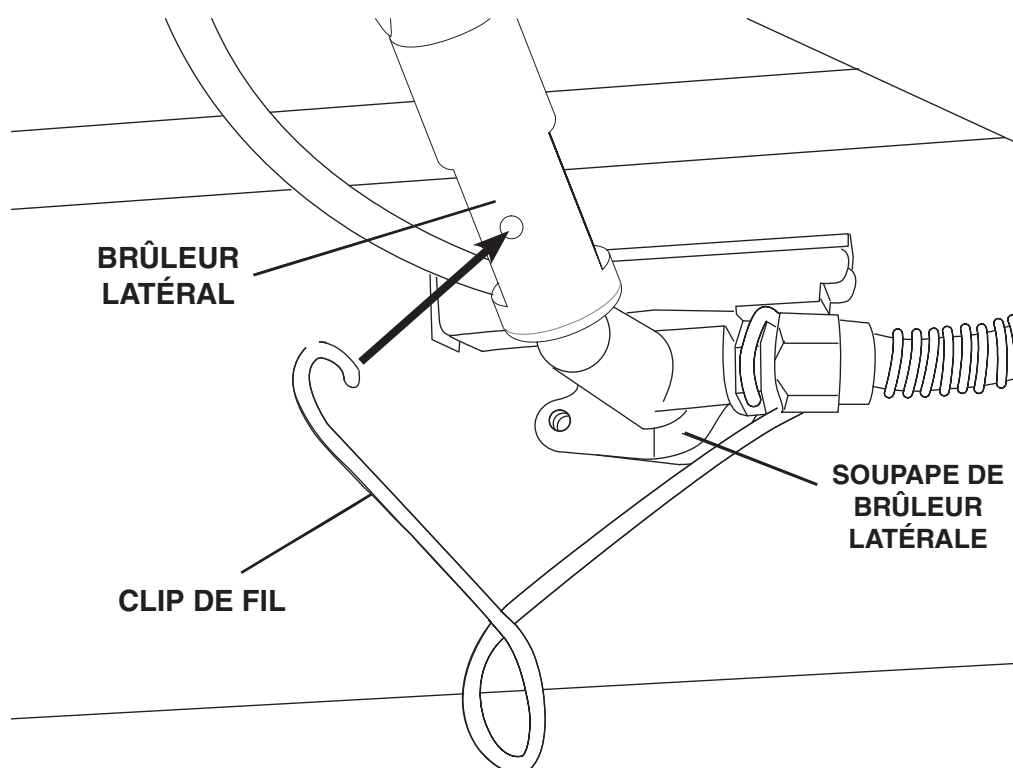

Étape 25b

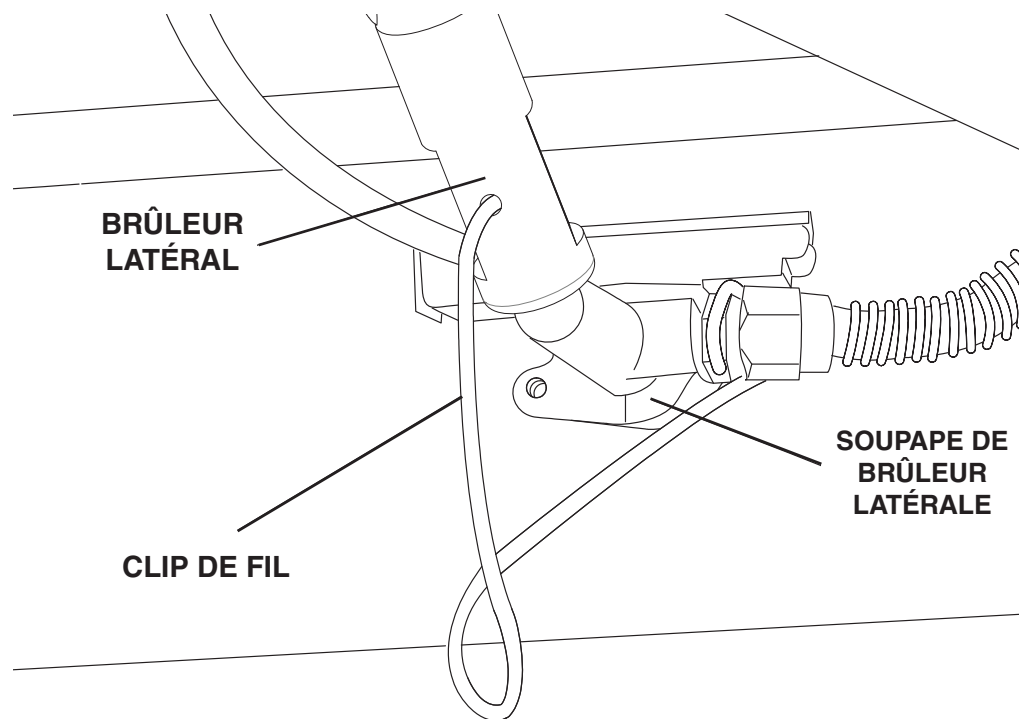

Étape 26

- Fixer le fil d'allumage à l'électrode

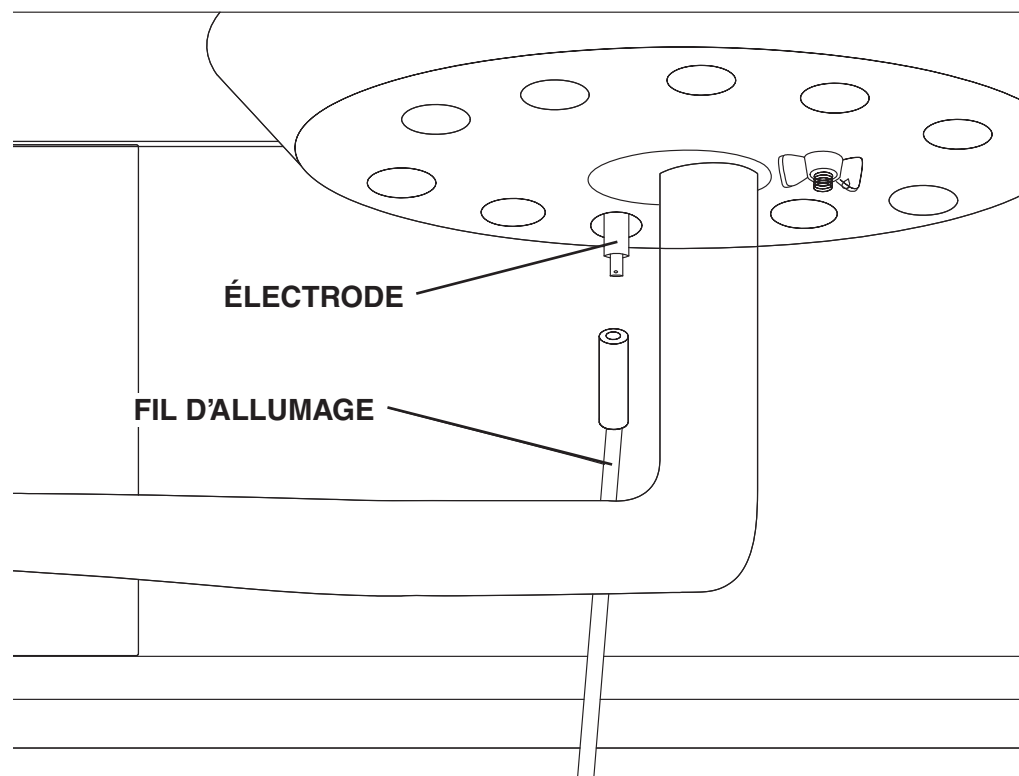

Étape 27

- Installer la grille du brûleur latéral 11

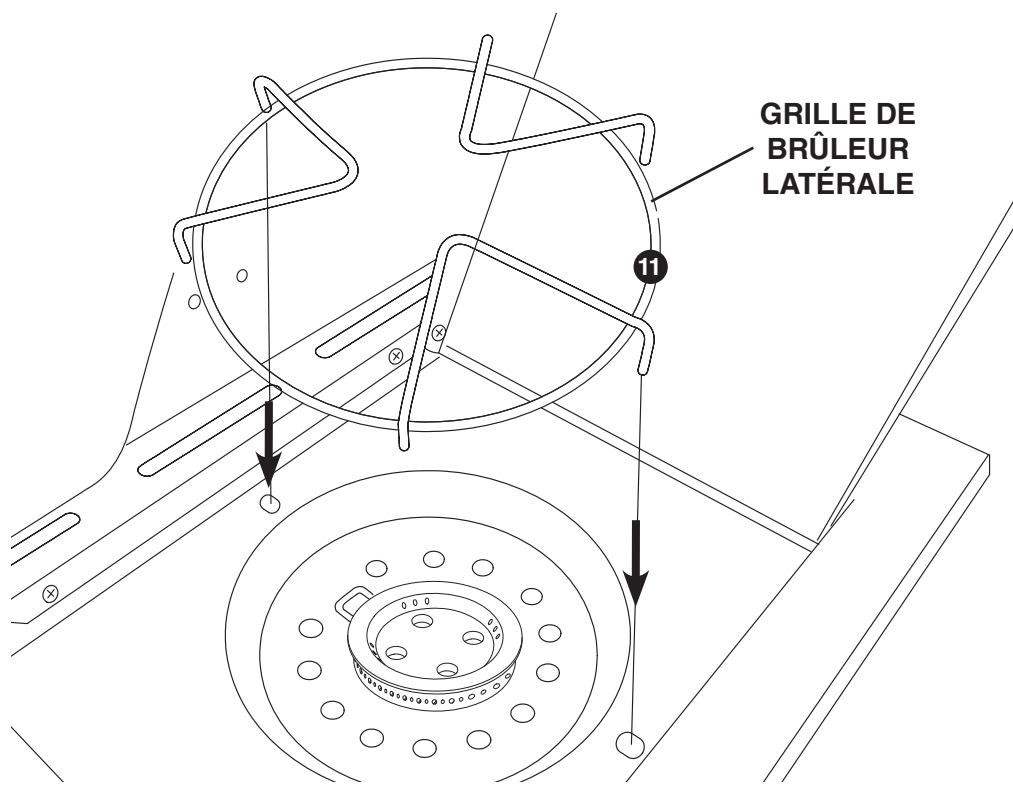

Étape 28

- Desserrer 2 vis
- Fixez bouclier thermique 17 et serrez les vis

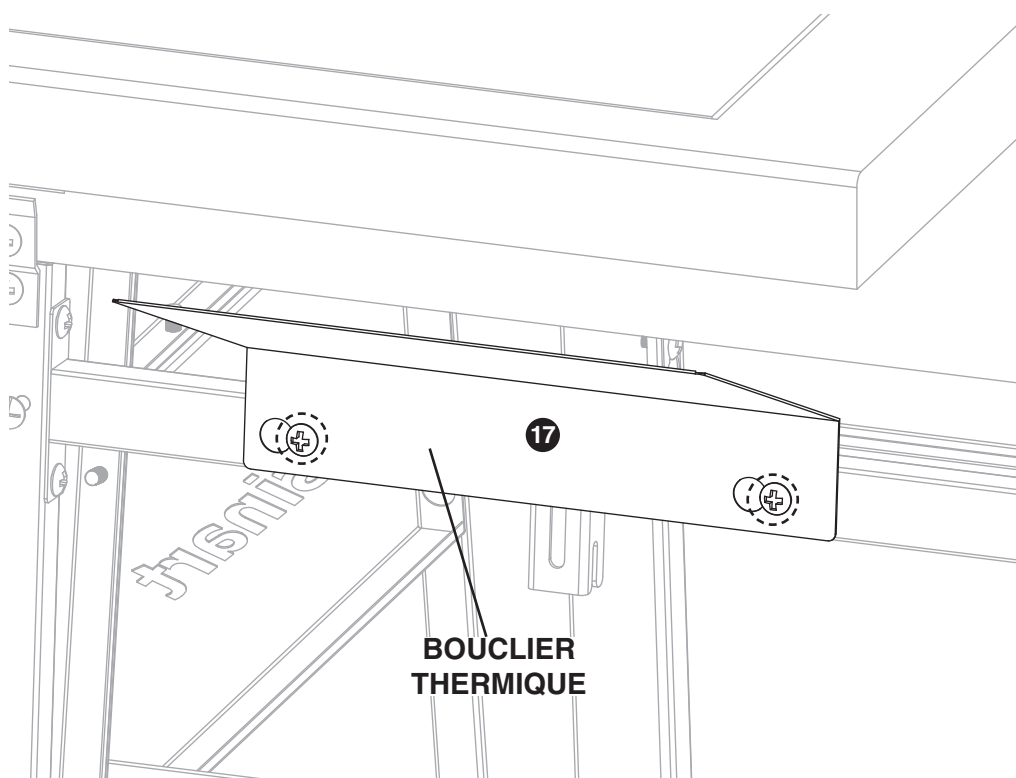

Étape 29

- Installez le bac à graisse **24** et le contenant à graisse **15** à l'arrière du grill

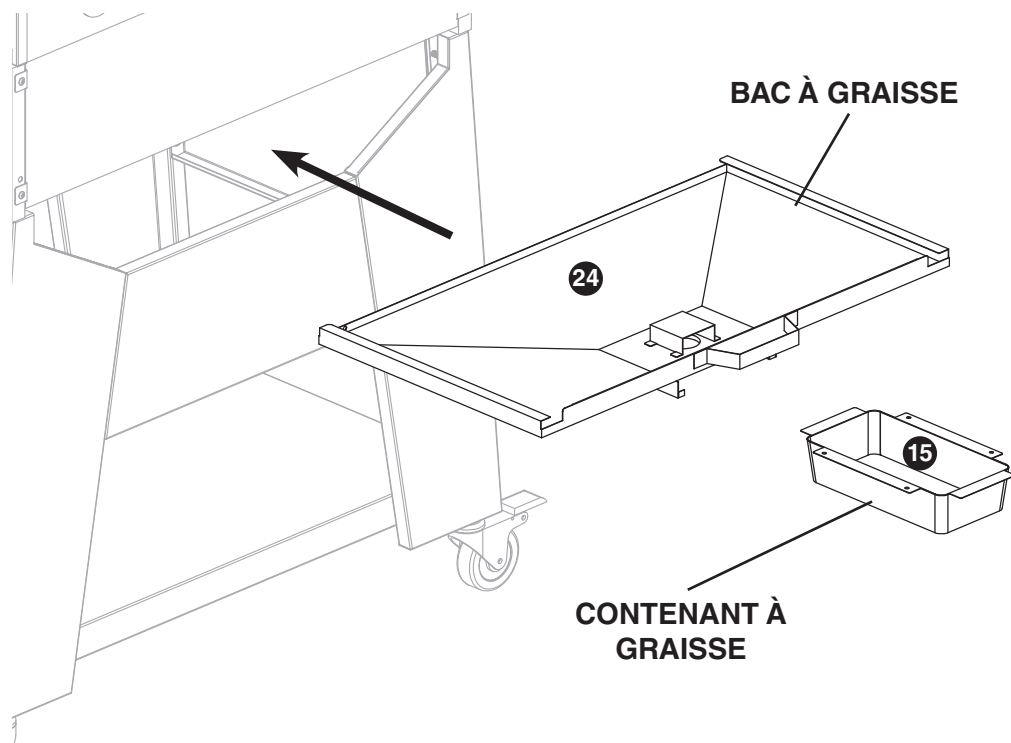

Étape 30

- Installer des tentes de chaleur **12**, les grilles de cuisson **23** et la grille de chauffage **16**

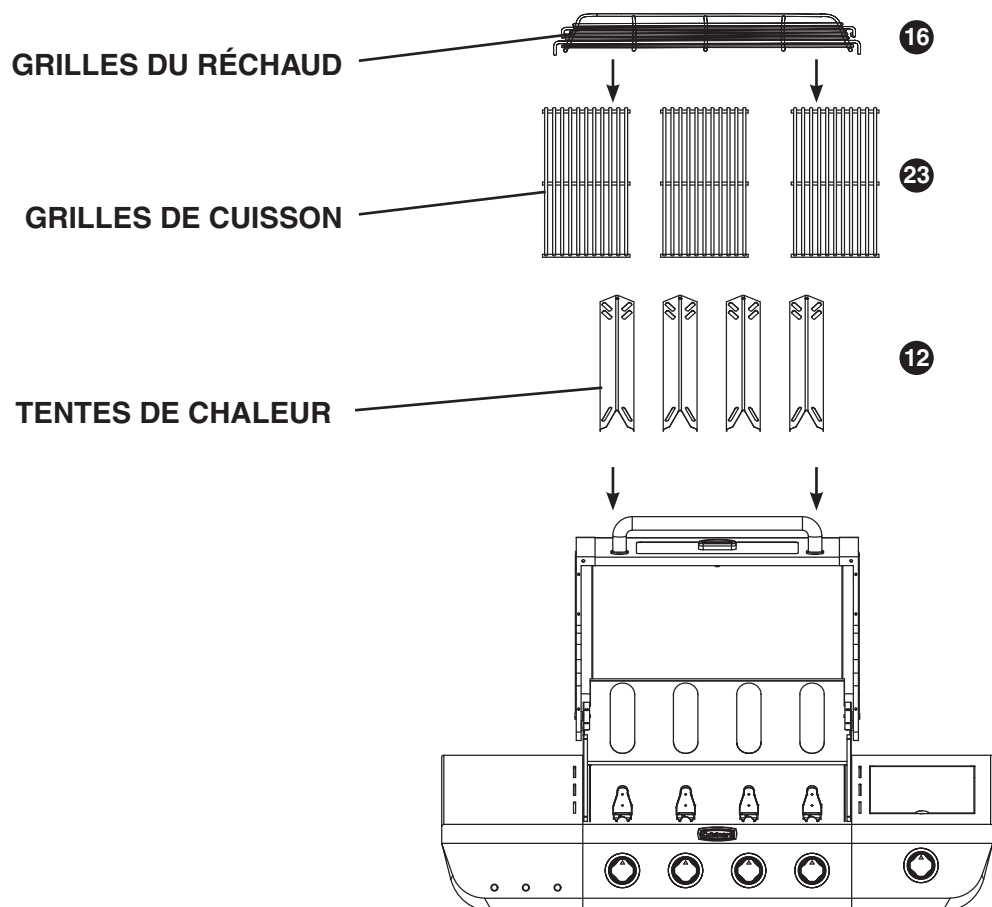

Modèle GAS9456AF assemblée

