

Yale **ERGO 360[®] UT** *Utility!*

Handhebelzug mit Fangvorrichtung

Tragfähigkeit 1.500 - 9.000 kg

Der Yale **ERGO 360[®] UT** definiert die Welt der Hebezeuge nun auch für den Freileitungsbau neu; die zum Patent angemeldete, automatisch wirkende Fangvorrichtung erhöht die Anwendungssicherheit erneut.

Auch hier ermöglichen die ergonomische und sicherheitsfördernde Gestaltung des Gerätes und der revolutionäre, patentierte Handhebel ein effizientes Arbeiten in jedem beliebigen Winkel, bei Hub- und Zugsanwendungen.

Ausstattung und Verarbeitung

AUTOMATISCH WIRKENDE FANGVORRICHTUNG

Der Yale **ERGO 360[®] UT** verfügt über eine einzigartige, automatisch verriegelnde Fangvorrichtung zur Vermeidung eines plötzlichen Lastabsturzes (zum Patent angemeldet). Sie gewährleistet eine permanente Überwachung und ist sowohl während der Bedienung, als auch während inaktiven Phasen ohne Zutun des Bedieners aktiv.

Im Notfall, also nach Ausfall der Betriebs-/Lastdruckbremse und dem daraus folgenden Überschreiten einer festgelegten Geschwindigkeit, wird die Fangvorrichtung automatisch aktiviert. Sie fängt die Last sicher ab und verhindert somit die Entstehung größerer dynamischer Kräfte, die weitergehende Beschädigungen verursachen könnten. Durch eigensicheres Design verbleibt das Gerät auch im Falle eines Fehlers (z.B. festgerostete Sperrhaken, gebrochene Federn oder sonstige Einflüsse wie Grundkorrosion oder Schmutz) im sicheren Zustand.

EXZELLENTER KORROSIONSSCHUTZ

Ein für Außenanwendungen optimiertes Gehäuse (u. a. seitliche Wasserablauföffnungen) verhindert stehendes Wasser und den Einfluss von Feuchtigkeit bei extremen Bedingungen (z.B. Regen, Tag-/Nacht Temperaturunterschiede). Außenliegende Bauteile wie z.B. die Lastkettenführung und der Kettenstreifer sind verzinkt. Ebenso sind einige der innenliegenden beweglichen Teile wie z.B. die Antriebswelle, die Sperrklinken, das Lastkettenrad und das Sperrrad MKS beschichtet (Zinklamellenbeschichtung).

Optional

KETTENSTOPPER & KETTENKLAUE*

Optional können die Geräte mit unserem bewährten und geprüften YKST Kettenstopper oder der KKL Kettenklaue ausgestattet werden (sollte das Gerät unter Last für längere Zeit unbeaufsichtigt bleiben!)

*Die Verwendung richtet sich nach den länderspezifischen Vorschriften.



ZUM PATENT ANGEMELDET
**AUTOMATISCH WIRKENDE
FANGVORRICHTUNG**
**ENTWICKELT FÜR OPTIMALEN
EINSATZ UND SICHERHEIT**

in Anlehnung an EN 1808 - Sicherheitsanforderungen an
hängende Personenaufnahmemittel, 8.9.2

INFO

Umfangreiche Korrosionsschutzmaßnahmen der Einzelkomponenten gewährleisten die ordnungsgemäße Funktion der Fangvorrichtung auch bei längerem Einsatz unter ungünstigen Witterungsbedingungen.

Allseitige Ablauföffnungen
im Gehäuse verhindern
stehendes Wasser
und Feuchtigkeit

Yale **ERGO 360° UT** *Utility!*

Automatisch wirkende
Fangvorrichtung

Knopf zum voll-
ständigen Rückstellen
der Fangvorrichtung

Indikator zur
Richtungsanzeige

Patentierter Klappgriff

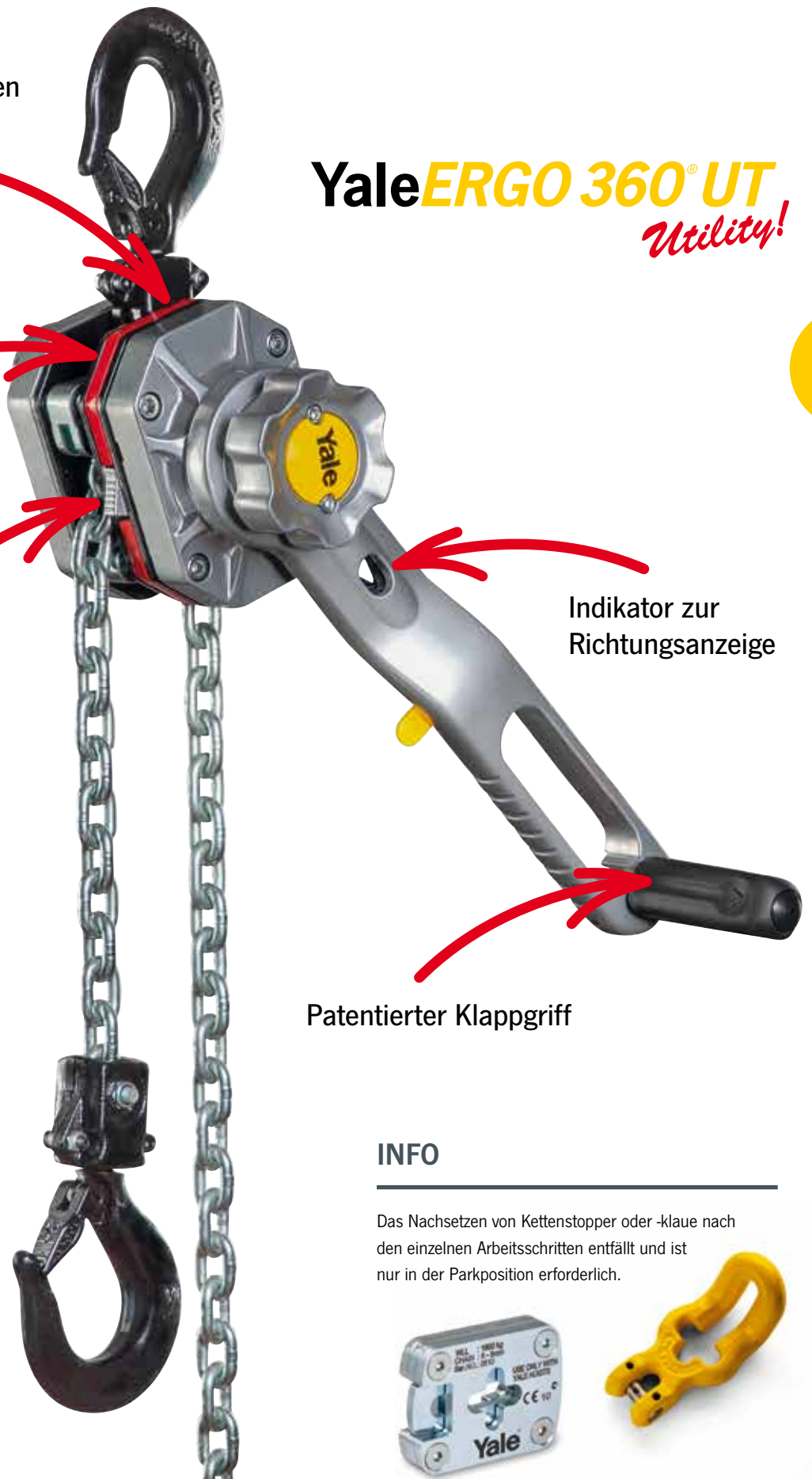

INFO

Das Nachsetzen von Kettenstopper oder -klaue nach den einzelnen Arbeitsschritten entfällt und ist nur in der Parkposition erforderlich.



AUFBAU & FUNKTIONSWEISE DER AUTOMATISCHEN FANGVORRICHTUNG

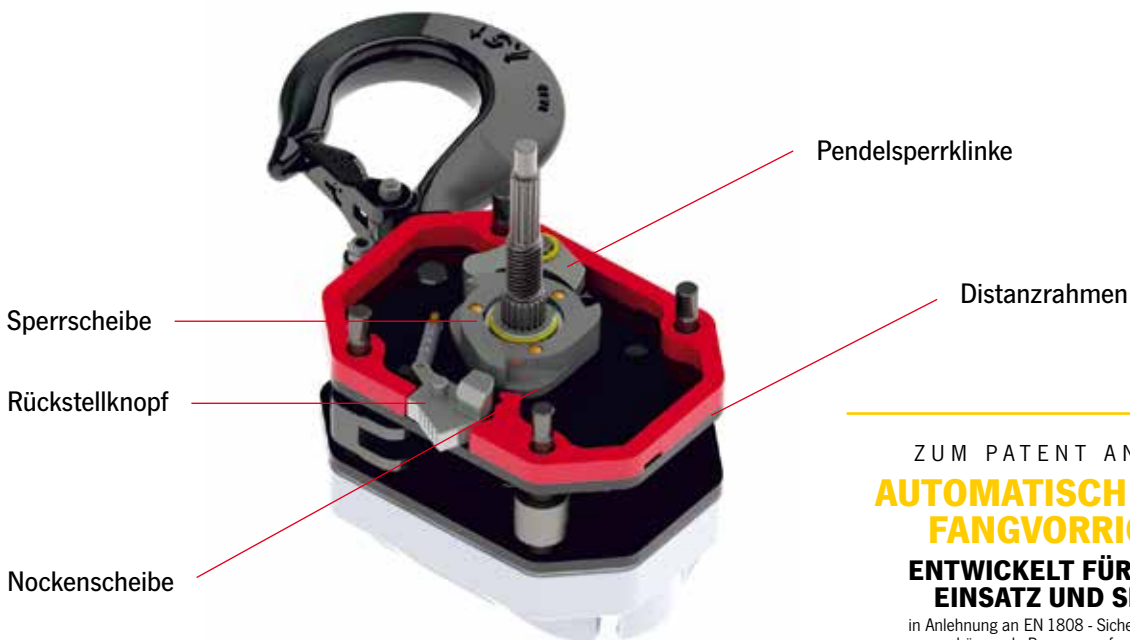

ZUM PATENT ANGEMELDET
**AUTOMATISCH WIRKENDE
 FANGVORRICHTUNG**
 ENTWICKELT FÜR OPTIMALEN
 EINSATZ UND SICHERHEIT

in Anlehnung an EN 1808 - Sicherheitsanforderungen an
 hängende Personenaufnahmemittel, 8.9.2

**ANFORDERUNGEN AN DIE REDUNDANTE
 FANGVORRICHTUNG
 in Anlehnung an EN 1808 -
 Sicherheitsanforderungen an hängende
 Personenaufnahmemittel, 8.9.2**

- sie muß bei Geschwindigkeiten über 0,5 m/s selbsttätig eingreifen
- der max. Anhalteweg darf 500 mm nicht überschreiten
- sie muss rückstellbar sein
- sie muss geprüft werden können
- Heben muss jederzeit möglich sein

INFO

In allen Fällen wird die Last beim Überschreiten von 0,5 m/s sicher gefangen.

Geschwindigkeiten unter 0,5 m/s (entspricht ca. 2 km/h) sind nach EN 1808 nicht sicherheitsrelevant.

FUNKTION NORMALBETRIEB

Geschwindigkeit < 0,5 m/s

Die Pendelsperrklinke fährt kontinuierlich an den Konturen von Nocken- und Sperrscheibe entlang.



FUNKTION FANGEN

Geschwindigkeit > 0,5 m/s

Sobald die Geschwindigkeit 0,5 m/s übersteigt, greift die Pendelsperrklinke in die Sperrscheibe und fängt die Last sicher ab.



Freileitungsbau



Antennenbau

Technische Daten YaleERGO 360® UT

| Modell | Art-Nr. | Tragfähigkeit kg | Anzahl der Kettenstränge | Ketten- abmessungen d x t in mm/ Ausführung | Hub bei einer Hebelumdrehung mm | Hubkraft bei Nennlast daN | Hubkraft bei Nennlast mit Kurbel daN | Gewicht bei Normalhub (1,5 m) kg |
|----------------------|-----------|---------------------|-----------------------------|--|--|---------------------------------|---|---|
| YaleERGO 360 UT 1500 | 192069625 | 1.500 | 1 | 7,1 x 21 - T | 21,7 | 31 | 24 | 9,8 |
| YaleERGO 360 UT 3000 | 192069671 | 3.000 | 1 | 10x28 - V | 20,1 | 43 | 35 | 18,1 |
| YaleERGO 360 UT 6000 | 192071416 | 6.000 | 2 | 10x28 - V | 10,1 | 46 | 37 | 29,8 |
| YaleERGO 360 UT 9000 | 192083321 | 9.000 | 3 | 10x28 - V | 6,7 | 50 | 41 | 50,4 |

Abmessungen YaleERGO 360® UT

| Modell | YaleERGO 360 UT 1500 | YaleERGO 360 UT 3000 | YaleERGO 360 UT 6000 | YaleERGO 360 UT 9000 |
|------------|-------------------------|-------------------------|-------------------------|-------------------------|
| A min., mm | 375 | 445 | 563 | 695 |
| B, mm | 26 | 37 | 45 | 68 |
| C, mm | 31 | 40 | 47 | 68 |
| D, mm | 21 | 28 | 35 | 50 |
| E, mm | 327 | 377 | 377 | 377 |
| F, mm | 300 | 350 | 350 | 350 |
| G, mm | 51 | 57 | 71 | 116 |
| H, mm | 96 | 123 | 162 | 199 |
| J, mm | 147 | 180 | 233 | 315 |
| K, mm | 69 | 86 | 86 | 86 |
| L, mm | 124 | 136 | 136 | 136 |
| M, mm | 193 | 222 | 222 | 222 |
| N mm | 30 | 30 | 30 | 30 |
| O, mm | 120 | 120 | 120 | 120 |
| P, mm | 287 | 314 | 314 | 314 |

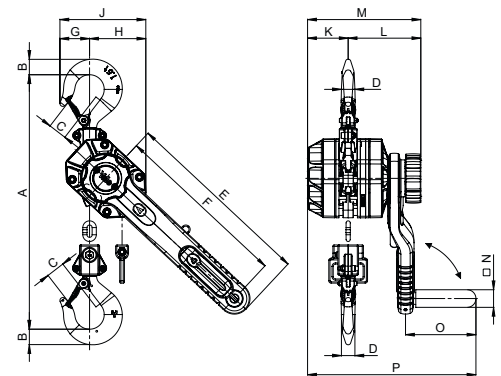

YaleERGO 360® UT, 1.500 - 3.000 kg, einsträngig

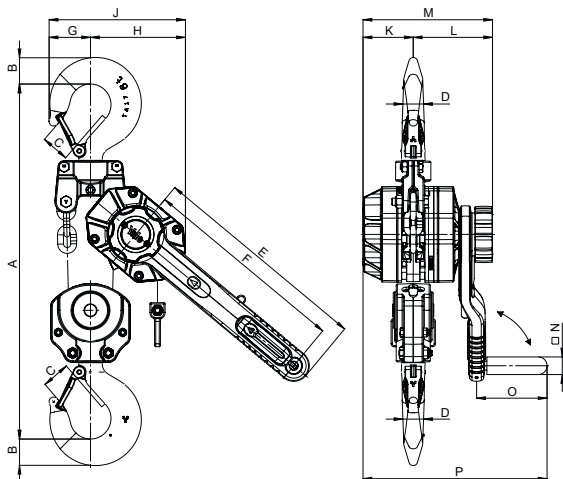

YaleERGO 360® UT, 6.000 kg, zweisträngig

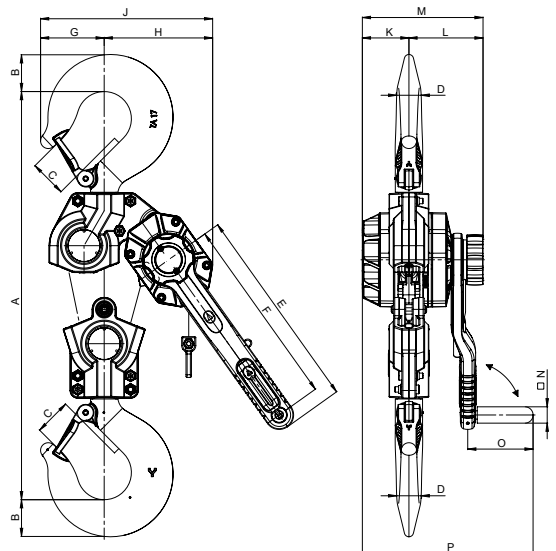

YaleERGO 360® UT, 9.000 kg, dreisträngig



Fahrleitungsbau



Seilbahnbau



Positionierungsarbeiten bei dynamischen Lasten