

STAGESTAR

D8+ ENTERTAINMENT HOIST



MERKMALE UND VORTEILE

Der leichtgewichtige und einfach zu transportierende CM® StageStar™ D8+ Elektrokettenzug ist für Sicherheit und Zuverlässigkeit bei allen Anwendungen im Unterhaltungsbereich ausgelegt. Der StageStar basiert auf jahrzehntelanger Erfahrung mit Hebevorgängen im Unterhaltungsbereich, ist langlebig und bei Bedarf leicht zu warten.

Kapazität:
250 kg

ROBUSTES GEHÄUSE

Die CM StageStar-Hebezüge wurden für die anspruchsvollen Anforderungen der Unterhaltungsindustrie entwickelt und verfügen über ein robustes Gehäuse und faserverstärkten Verbundstoffabdeckungen, die auch den härtesten Anwendungen standhalten.

EINFACHE WARTUNG

Dieses Hebezeug ist ein wartungsfreundliches, modular aufgebautes Gerät. Der Getriebekasten ist während der gesamten Lebensdauer des Hebezeugs wartungsfrei. Alle kritischen Teile wie die Kettenführung und das Lastrad, die Elektronikplatine, die Bremse und der Motor sind mit Standardwerkzeugen leicht zugänglich.

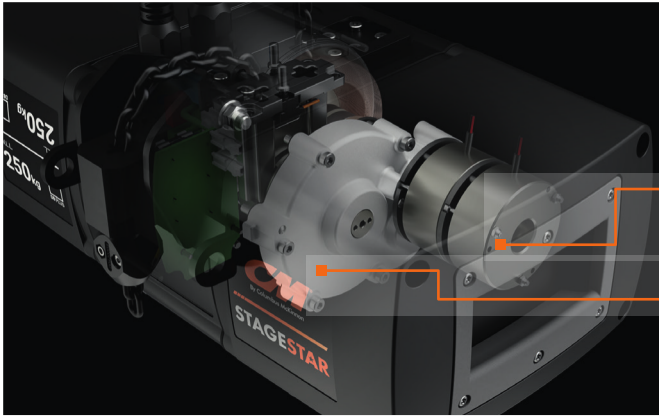

D8 PLUS-RATING

In der Standardkonfiguration sind die Motoren als D8 plus nach SQ P2 (2018) eingestuft.
Die Elektrokettenzüge CM StageStar D8 Plus sind serienmäßig mit einer Doppelbremse ausgestattet.

VERLÄNGERTE LEBENSDAUER

Das lebensdauergeschmierte Getriebe macht einen Ölwechsel überflüssig.

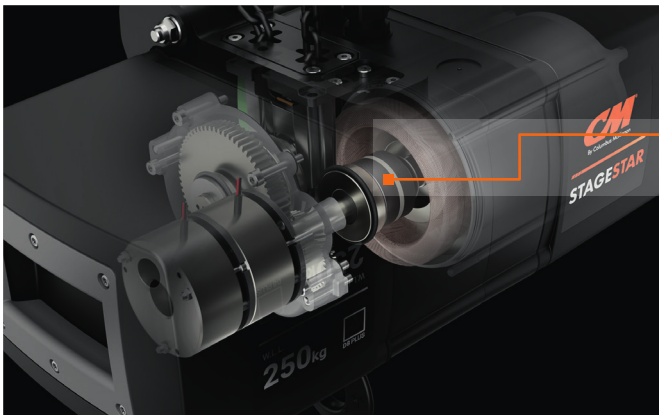

SICHERHEIT

Die Rutschkupplung schützt alle lasttragenden Komponenten vor Überlastung. Entwickelt, um eine sichere, dauerhafte Verbindung zwischen der Last und der Bremse zu gewährleisten, um höhere Sicherheitsanforderungen zu erfüllen.

ANPASSBARE ZUSATZEINRICHTUNGEN

- Endschalter
- Getriebewelle für Back-up-Endschalter oder Encoder

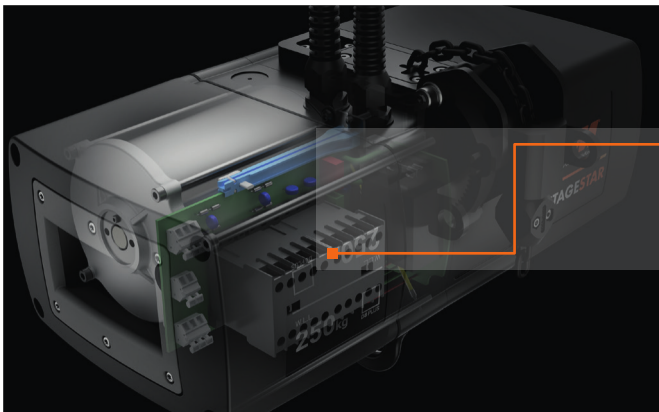

EINFACHE WARTUNG

Das Zurücksetzen der Rutschkupplung und die Inspektion der Bremse sind einfach und zeitsparend.
Direktsteuerung oder Niederspannungssteuerung (24 V) verfügbar. Die elektronische Platine ist leicht zugänglich.

WEITERE EIGENSCHAFTEN:

- Drehbarer Haken
- Betriebsspannung 230/400 V, 3 Phasen, 50 Hz
- Robuster Kettenführungseinlauf zur Vermeidung von Kettenklammern
- Robustes Gehäuse mit ergonomischen Tragegriffen

ABMESSUNGEN & TECHNISCHE DATEN

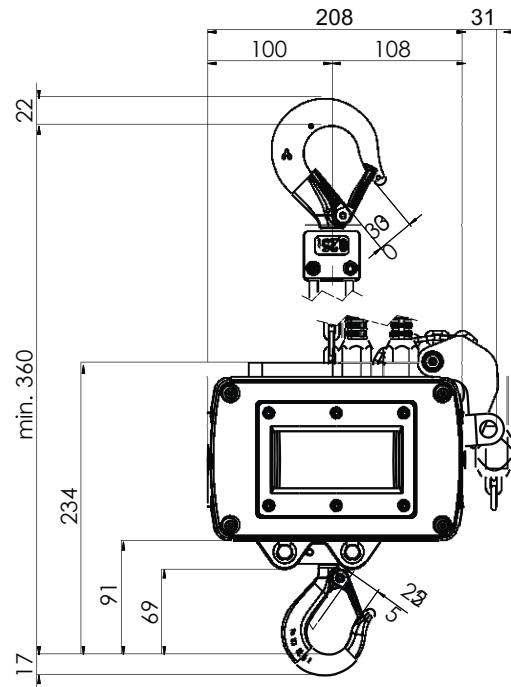
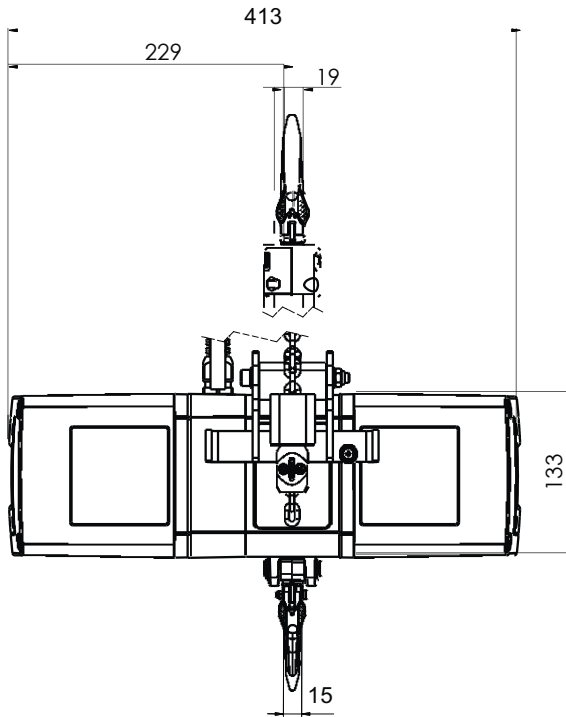

* Maße in mm

TECHNISCHE DATEN

Modell	CM StageStar
Direct Steuerung Produktnr.	192105358*
Niederspannung Produktnr.	192105359*
Tragkraft	250 kg (D8 Plus)
Hubgeschwindigkeit 50 Hz	4 m/min
Kettenteilung	4.0 x 12.2 mm
Leistung bei 50 Hz	0.25kW
Stromstärke bei 230 V, 50 Hz	1.30 A
Stromstärke bei 400 V, 50 Hz	0.75 A
Gewicht ohne Kette	17 kg

* Züge mit 18 m Kette (andere Kettenlängen können auf Anfrage bestellt werden), einschließlich drehbarem, am Gehäuse montiertem Haken, fertig montiertem Kettensackhalter, 0,5 m Stromkabel (LVC-Geräte enthalten 0,5 m verdrahtetes Steuerkabel).





CMCO
INTELLIGENT MOTION

