

DOKUMENTATION
PUMPEN 15-C25 & 30-C25

Betriebsanleitung : 582.019.110-DE - 2009

Date : 30/09/20

Ersetzt : 29/06/20

Änderung : Aktualisierung

ÜBERSETZUNG DER ORIGINAL BETRIEBSANLEITUNG

WICHTIGER HINWEIS: Vor Lagerung, Installation oder Inbetriebnahme des Geräts bitte sämtliche Dokumente sorgfältig lesen (Einsatz nur von geschultem Personal).

ALLE IN DIESEM DOKUMENT ENTHALTENEN SCHRIFTLICHEN ANGABEN UND ABBILDUNGEN STELLEN DIE NEUESTEN PRODUKTINFORMATIONEN DAR. WIR BEHALTEN UNS DAS RECHT VOR, JEDERZEIT OHNE VORANKÜNDIGUNG ÄNDERUNGEN VORZUNEHMEN.

SAMES KREMLIN SAS
13, chemin de Malacher
38 240 - MEYLAN - France
 : 33 (0)4 76 41 60 60
www.sames-kremlin.com



<p align="center">FR</p> <p>Pour une utilisation sûre, il est de votre responsabilité de :</p> <ul style="list-style-type: none"> • Lire attentivement tous les documents contenus dans le CD joint avant la mise en service de l'équipement, • D'installer, d'utiliser, d'entretenir et de réparer l'équipement conformément aux préconisations de SAMES KREMLIN ainsi qu'aux réglementations nationales et/ou locales, • Vous assurez que les utilisateurs de cet équipement ont été formés, ont parfaitement compris les règles de sécurité et qu'ils les appliquent. 	<p align="center">UK</p> <p>To ensure safe use of the machinery, it is your responsibility to:</p> <ul style="list-style-type: none"> • Carefully read all documents contained on the enclosed CD before putting the machinery into service, • Install, use, maintain and repair the machinery in accordance with SAMES KREMLIN's recommendations and national and/or local regulations, • Make sure that the users of the machinery have received proper training and that they have perfectly understood the safety rules and apply them. 	<p align="center">DE</p> <p>Eine sichere Nutzung setzt voraus, dass Sie :</p> <ul style="list-style-type: none"> • alle in der CD enthaltenen Dokumente vor der Inbetriebnahme der Anlage aufmerksam lesen, • die Anlage im Einklang mit den Empfehlungen von SAMES KREMLIN sowie mit den nationalen und/oder lokalen Bestimmungen installieren, verwenden, warten und reparieren, • sich vergewissern, dass die Nutzer dieser Anlage angemessen geschult wurden, die Sicherheitsbestimmungen verstanden haben und sie anwenden.
<p align="center">ES</p> <p>Para una utilización segura, será de su responsabilidad:</p> <ul style="list-style-type: none"> • leer atentamente todos los documentos que se incluyen en el CD adjunto antes de la puesta en servicio del equipo, • instalar, utilizar, efectuar el mantenimiento y reparar el equipo con arreglo a las recomendaciones de SAMES KREMLIN y a la normativa nacional y/o local, • cerciorarse de que los usuarios de este equipo han recibido la formación necesaria, han entendido perfectamente las normas de seguridad y las aplican. 	<p align="center">IT</p> <p>Per un uso sicuro, vi invitiamo a:</p> <ul style="list-style-type: none"> • leggere attentamente tutta la documentazione contenuta nel CD allegato prima della messa in funzione dell'apparecchio, • installare, utilizzare, mantenere e riparare l'apparecchio rispettando le raccomandazioni di SAMES KREMLIN, nonché le normative nazionali e/o locali, • accertarvi che gli utilizzatori dell'apparecchio abbiano ricevuto adeguata formazione, abbiano perfettamente compreso le regole di sicurezza e le applichino. 	<p align="center">PT</p> <p>Para uma utilização segura, é da sua responsabilidade:</p> <ul style="list-style-type: none"> • Ler atentamente todos os documentos incluídos no CD em anexo antes de pôr o equipamento em funcionamento, • Proceder à instalação, utilização, manutenção e reparação do equipamento de acordo com as preconizações de SAMES KREMLIN, bem como com outros regulamentos nacionais e/ou locais aplicáveis, • Assegurar-se que os utilizadores do equipamento foram devidamente capacitados, compreenderam perfeitamente e aplicam as devidas regras de segurança.
<p align="center">NL</p> <p>Voor een veilig gebruik dient u:</p> <ul style="list-style-type: none"> • alle document op de bijgevoegde cd aandachtig te lezen alvorens het apparaat in werking te stellen, • het apparaat te installeren, gebruiken, onderhouden en repareren volgens de door SAMES KREMLIN gegeven aanbevelingen en overeenkomstig de nationale en/of plaatselijke reglementeringen, • zeker te stellen dat de gebruikers van dit apparaat zijn opgeleid, de veiligheidsregels perfect hebben begrepen en dat zij die ook toepassen. 	<p align="center">SE</p> <p>För en säker användning av utrustningen ansvarar ni för följande:</p> <ul style="list-style-type: none"> • Läs noga samtliga dokument som finns på den medföljande cd-skivan innan utrustningen tas i drift. • Installera, använd, underhåll och reparera utrustningen enligt anvisningarna från SAMES KREMLIN och enligt nationella och/eller lokala bestämmelser. • Försäkra er om att användare av denna utrustning erhållit utbildning, till fullo förstått säkerhetsföreskrifterna och tillämpar dem. 	<p align="center">FI</p> <p>Käytön turvallisuuden varmistamiseksi velvollisuutesi on:</p> <ul style="list-style-type: none"> • Lukea huolella kaikki CD:llä olevat asiakirjat ennen laitteiston käyttöönottoa, • Noudattaa laitteiston asennuksessa, käytössä, kunnossapidossa ja huollossa SAMES KREMLIN in suosituksia sekä kansallisia ja/tai paikallisia määräyksiä, • Varmistaa, että laitteiston käyttäjät ovat koulutettuja ja ymmärtävät täysin turvallisuusmääräykset ja miten niitä sovelletaan.
<p align="center">PL</p> <p>Dla zapewnienia bezpiecznego użytkowania na użytkownika spoczywa obowiązek:</p> <ul style="list-style-type: none"> • Uważnego zapoznania się ze wszystkimi dokumentami znajdującymi się na załączonej płycie CD przed pierwszym uruchomieniem urządzenia, • Instalowania, użytkowania, konserwacji i naprawy urządzenia zgodnie z zaleceniami firmy SAMES KREMLIN oraz z przepisami miejscowymi, • Upewnienia, że wszyscy przeszkoleni użytkownicy urządzenia zrozumieli zasady bezpieczeństwa i stosują się do nich. 	<p align="center">CS</p> <p>Pro bezpečné používání jste povinni:</p> <ul style="list-style-type: none"> • Před uvedením zařízení do provozu si pozorně přečíst veškeré dokumenty obsažené na příloženém CD, • Nainstalovat, používat, udržovat a opravovat zařízení v souladu s pokyny firmy SAMES KREMLIN a s národními a/nebo místními legislativními předpisy, • Ujistit se, že uživatelé tohoto zařízení byli vyškoleni, že dokonale pochopili bezpečnostní pravidla a že je dodržují. 	<p align="center">SL</p> <p>Za varno uporabo ste dolžni:</p> <ul style="list-style-type: none"> • natančno prebrati vse dokumente na CD pred zagonom stroja, • instalirati, uporabljati, vzdrževati in popravljati opremo po določilih SAMES KREMLIN in v skladu z veljavnimi nacionalnimi in/ali lokalnimi predpisi, • poskrbeti, da so uporabniki te opreme ustrezno usposobljeni, poznajo varnostne predpise in da jih upoštevajo.
<p align="center">SK</p> <p>V záujme bezpečného je vašou povinnosťou:</p> <ul style="list-style-type: none"> • pozorne si prečítať všetky dokumenty obsiahnuté na príloženom CD predtým, ako zariadenie uvediete do prevádzky, • nainštalovať, používať, udržiavať a opravovať zariadenie v súlade s odporúčaniami spoločnosti SAMES KREMLIN a národnými a/alebo miestnymi predpismi, • uistiť sa, že používatelia tohto zariadenia boli zaškolení, riadne porozumeli pravidlám bezpečnosti a používajú ich. 	<p align="center">HU</p> <p>A biztonságos használat érdekében az Ön felelőssége, hogy:</p> <ul style="list-style-type: none"> • a berendezés üzembe helyezése előtt figyelmesen elolvassa a mellékelt CD által tartalmazott összes dokumentumot, • a berendezést a SAMES KREMLIN ajánlásainak valamint a nemzeti és/vagy helyi szabályozásoknak megfelelően helyezze üzembe, használja, tartsa karban és javítsa, • megbizonyosodjon róla, hogy a berendezés felhasználói képzettek, tökéletesen megértették és alkalmazzák a biztonsági előírásokat. 	<p align="center">RO</p> <p>Pentru o utilizare sigură, este responsabilitatea dvs. să:</p> <ul style="list-style-type: none"> • Citiți cu atenție toate documentele de pe CD-ul anexat, înainte de punerea în funcțiune a echipamentului, • Instalați, utilizați, întrețineți și reparați echipamentul conform instrucțiunilor SAMES KREMLIN precum și reglementărilor naționale și/sau locale, • Vă asigurați că utilizatorii acestei echipament au fost instruiți, au înțeles perfect regulile de securitate și le aplică integral.

Declaration(s) de conformité au verso de ce document / Declaration(s) of conformity at the back of this document / Konformitätserklärung(en) auf der Rückseite dieser Unterlage / Declaración (es) de conformidad en el reverso de este documento / Dichiarazione/i di conformità sul retro del presente documento / Declaração(ões) de conformidade no verso do documento / Conformiteitsverklaring(en) op de keerzijde van dit document / Försäkran om överensstämmelse på omstående sida av detta dokument / Vaatimustenmukaisuusvakuutuskeskustämän asiakirjan kääntöpuolella / Deklaracja(e) zgodności na odwrocie dokumentu / Prohlášení o shodě se nachází/nacházejí na zadní straně tohoto dokumentu / Deklaracija(e) o skladnosti na hrbtni strani tega dokumenta / Vyhlášení/-a o zhode sa nachádzajú na zadnej strane dokumentu / A dokumentum hátlapján szereplő megfeleléségi nyilatkoz(ok) / Declarații de conformitate pe versoul acestui document



DECLARATION UE DE CONFORMITE
EU DECLARATION OF CONFORMITY
EU- KONFORMITÄTSEKTLÄRUNG
DECLARACIÓN UE DE CONFORMIDAD
DICHIARAZIONE DI CONFORMITÀ UE
DECLARAÇÃO UE DE CONFORMIDADE
EU-KONFORMITEITSVERKLARING
EU-FÖRSÄKRAN OM ÖVERENSSTÄMMELSE
EU- VAATIMUKSEN MUKAISUUSVAKUUTUS
DEKLARACJA ZGODNOŚCI UE
EU PROHLÁŠENÍ O SHODĚ
IZJAVA EU O SKLADNOSTI
VYHLÁSENIE O ZHODE
EU-MEGFELELŐSÉGI NYILATKOZAT
DECLARAȚIA DE CONFORMITATE UE

Le fabricant / The manufacturer / Der Hersteller / El fabricante / Il produttore / O fabricante / De fabrikant / Tillverkare / Valmistaja / Producent / Výrobce / Proizvajalec / Výrobca / Gyártó / Fabricantul:	SAMES KREMLIN SAS 13, chemin de Malacher 38 240 - MEYLAN - FRANCE Tél. : 33 (0)4 76 41 60 60
---	--

Déclare que le matériel désigné ci-après / Herewith declares that the equipment / erklårt hiermit, dass die / Declara que el material designado a continuación / Dichiaro che il materiale sottoindicato / Declara que o material a seguir designado / verklaart dat de hieronder aangeduide apparatuur / Kungör att den utrustning som anges här nedan / ilmoittaa, että alla mainitut laitteistot / Oświadczam, że wymienione poniżej urządzenia / Prohlašuje, že níže uvedené vybavení / Izjavljam, da je opisana oprema spodaj / Vyhlasuje, že zariadenie uvedené nižšie / Kijelenti, hogy a megjelölt anyag a továbbiakban / Declară că echipamentul precizat mai jos:

POMPES / PUMPS / PUMPEN / BOMBAS / POMPE / POMPEN / PUMPAR / PUMPUT / POMPY / НАСОСЫ

15-C25
30-C25

Est conforme à la législation d'harmonisation de l'Union applicable suivante / Is in conformity with the relevant Union harmonisation legislation / Erfüllt die einschlägigen Harmonisierungsrechtsvorschriften der Union / es conforme con la legislación de armonización pertinente de la Unión / è conforme alla pertinente normativa di armonizzazione dell'Unione / in overeenstemming met de desbetreffende harmonisatiewetgeving van de Unie / med den relevanta harmoniserade unionslagstiftningen / on asiaa koskevan unionin yhdenmukaistamislainsäädännön vaatimusten mukainen / jest zgodny z odpowiednimi wymaganiami unijnego prawodawstwa harmonizacyjnego / Shoduje se s následující příslušnou evropskou harmonizační legislativou / V skladu s harmonizirano zakonodajno Unije / Je v súlade s uplatniteľnými harmonizačnými právnymi predpismi EÚ / Megfelel a következõ alkalmazandó uniós harmonizációs szabályozásnak / Este conform cu legislația aplicabilă de armonizare de mai jos

Directive ATEX / ATEX Directive / ATEX Richtlinie / Directiva ATEX / Direttiva ATEX / Diretiva ATEX / ATEX-Richtlijn / ATEX-direktivet / ATEX-direktivi / Dyrektywa ATEX / Směrnice ATEX / Direktiva ATEX / Smernica ATEX / ATEX-irányelv	 II 2G Ex h IIA TX Gb	2014/34/UE
NF EN ISO 80079-36		
Procédure d'évaluation de la conformité : Module A Documentation technique (Annexe VIII) archivée par : / Conformity assessment procedure: Module A Technical documentation (ANNEX VIII) recorded by: / Verfahren zur Konformitätsbewertung: Modul A Technische Unterlagen (ANLAGE VIII) archiviert durch: / Procedimiento de evaluación de la conformidad: Módulo A Documentación técnica (ANEXO VIII) archivada por: / Procedura di valutazione della conformità: Modulo A Documentazione tecnica (ALLEGATO VIII) archiviata a cura di: / Procedimento de avaliação da conformidade: Módulo A Documentação técnica (ANEXO VIII) arquivada por: / Conformiteitsbeoordelingsprocedure: Module A Technische documentatie (BIJLAGE VIII) gearhiveerd door: / Förfarande för bedömning av överensstämmelse: Modul A Teknisk dokumentation (BILAGA VIII) arkiverad av: / Vaatimusten mukaisuusarviointimenetelmä: moduuli A Tekninen dokumentaatio (LIITE VIII) arkistoitu: / Procedura oceny zgodności: Moduł A Dokumentacja techniczna (ZAŁĄCZNIK VIII) zarchiwizowane przez: / Postup posuzování shody: Modul A Technická dokumentace (PŘÍLOHA VIII) archivována: / Процедура оценки соответствия: Модуль А Техническая документация (ПРИЛОЖЕНИЕ VIII), архивированная: APRAGAZ A.S.B.L CE0029. - Chaussée de Vilvorde, 156, B-1120 Bruxelles/Brussel - Belgique/Belgium		
N° APRAGAZ 19 ATEX 0196		

La présente déclaration de conformité est établie sous la seule responsabilité du fabricant / This declaration of conformity is issued under the sole responsibility of the manufacturer / Die alleinige Verantwortung für die Ausstellung dieser Konformitätserklärung trägt der Hersteller / La presente declaración de conformidad se expide bajo la exclusiva responsabilidad del fabricante / La presente dichiarazione di conformità è rilasciata sotto la responsabilità esclusiva del fabbricante / A presente declaração de conformidade é emitida sob a exclusiva responsabilidade do fabricante / Deze conformiteitsverklaring wordt verstrekt onder volledige verantwoordelijkheid van de fabrikant / Denna försäkran om överensstämmelse utfärdas på tillverkarens eget ansvar / Tämä vaatimustenmukaisuusvakuutus on annettu valmistajan yksinomaisella vastuulla / Niniejsza deklaracja zgodności wydana zostaje na wyłączną odpowiedzialność producenta / Toto prohlášení o skodě se vydává na výhradní odpovědnost výrobce / Za izdajo te izjave o skladnosti je odgovoren izključno proizvajalec / Toto vyhlásenie o zhode sa vydáva / na vlastnú zodpovednosť výrobcu / Ezt a megfelelőségi nyilatkozatot a gyártó kizárólagos felelőssége mellett adják ti / Prezenta declarație de conformitate este emisă pe răspunderea exclusivă a producătorului.



Hervé WALTER

Directeur Innovation & Développement / Innovation & Development
Director / Direktor für Innovation & Entwicklung / Director de
Inovación y Desarrollo / Direttore Innovazione e sviluppo
/ Diretor de Inovação / Manager Innovatie en Ontwikkeling / Direktör
för Forskning och Utveckling / Innovaatio- ja kehitysohjaaja
/ Dyrektor ds. Innowacji I Rozwoju / Ředitel pro inovace a vývoj
/ Direktor za inovacije in razvoj / Riaditeľ pre inováciu a rozvoj
/ Innovációs és fejlesztési igazgató / Director Inovație și Dezvoltare

Fait à Meylan, le / Established in Meylan, on / Geschehen zu Meylan, am / En Meylan, a / Redatto a Meylan, / Vastgesteld te Meylan, / Utformat i
Meylan, den / Meylan, Ranska, / Sporządzono w Meylan, dnia / Meylan, dnia / V Meylanu, / V Meylan dňa / Kelt Meylanban, / Întocmită la Meylan, pe
data de 23/09/2019 - 09/23/2019



SICHERHEITS- UND INSTALLATIONSHINWEISE

ÜBERSETZUNG DER ORIGINAL BETRIEBSANLEITUNG

WICHTIGER HINWEIS: Vor Lagerung, Installation oder Inbetriebnahme des Geräts bitte sämtliche Dokumente sorgfältig lesen (nur für den professionellen Gebrauch bestimmt).

FOTOS UND ABBILDUNGEN SIND NICHT VERBINDLICH. ÄNDERUNGEN OHNE VORANZEIGE VORBEHALTEN.

SAMES KREMLIN SAS
13, chemin de Malacher
38 240 - MEYLAN - France
☎ : 33 (0)4 76 41 60 60

www.sames-kremlin.com

1. SICHERHEIT

ALLGEMEINE SICHERHEITSHINWEISE



ACHTUNG: Die nicht vorschriftsmäßige Verwendung dieses Geräts kann gefährlich sein. Lesen Sie die folgenden Sicherheitshinweise vor Inbetriebnahme des Geräts bitte aufmerksam durch.

Dieses Gerät darf nur durch entsprechend geschultes Personal verwendet werden.

Der Werkstattleiter muss sich vergewissern, dass die Belegschaft alle Anweisungen und Sicherheitsvorschriften bezüglich dieses Geräts sowie weiterer Elemente und des Zubehörs der Anlage voll und ganz verstanden hat.

Vor Inbetriebnahme des Geräts lesen Sie bitte alle Bedienungs- und Wartungsanleitungen aufmerksam durch und beachten Sie Hinweisschilder.

Unsachgemäßer Gebrauch oder Betrieb des Geräts kann schwere Verletzungen verursachen. Dieses Gerät ist nur für den professionellen Gebrauch bestimmt. Es darf nur für den vorgesehenen Zweck eingesetzt werden.



















Schutzvorrichtungen an diesem Gerät, wie Motorhaube, Kupplungsschutz, Gehäuse, ggf. Erdungskabel, sowie weitere Vorrichtungen, wurden für eine sichere Benutzung dieses Gerätes entwickelt und angebracht. Der Hersteller lehnt jede Verantwortung für Körperschäden, Fehlfunktionen, Beschädigung der Geräte und jegliche andere Fehler ab, die durch die ganze oder teilweise Entfernung, Modifikation oder unsachgemäße Handhabung der Schutzvorrichtungen oder anderer Geräteteile entstehen.

Das Gerät nicht verändern oder umbauen. Nur von SAMES KREMLIN gelieferte oder zugelassene Teile oder Zubehör verwenden. Das Gerät in regelmäßigen Abständen prüfen. Defekte oder abgenutzte Teile ersetzen.

Den maximalen Arbeitsdruck nicht überschreiten.

Die gesetzlichen Bestimmungen zu Sicherheit, Brandschutz und Anschluss an das elektrische Versorgungsnetz des jeweiligen Bestimmungslands stets einhalten. Verwenden Sie ausschließlich Materialien oder Lösemittel, die mit den materialberührenden Teilen des Geräts kompatibel sind. (Siehe Datenblätter des Materialherstellers).

SICHERHEITSSYMBOL

					
Vorsicht Quetschgefahr	Gefahr: Hubwerk in Bewegung	Gefahr durch bewegliche Teile	Gefahr: Schöpfteller in Bewegung	Diesen Druck nicht überschreiten	Gefahr: Injektionsgefahr
					
Druckentlastungs- oder Ablassventil	Gefahr: Druckschlauch	Schutzbrille tragen	Schutzhandschuh e tragen	Gefahr durch ausströmende Gase	Gefahr: Heiße Oberflächen oder Teile
					
Gefahr: Elektrische Spannung	Gefahr: Entflammbar	Explosionsgefahr	Erdung	Gefahr (Anwender)	Gefahr schwerer Verletzungen

GEFAHREN DURCH DRUCK



Das aktuelle Recht fordert die Montage eines **Luftabsperrentils** an der Versorgungsleitung des Pumpenmotors um die Anlage zu druckentlasten, sobald die Versorgungsleitung abgesperrt wird. Wenn Sie diese Sicherheitsvorkehrungen nicht beachten, könnte die Restluft des Motors die Pumpe bewegen und sie beschädigen und ernsthafte Verletzungen verursachen.

Stellen Sie sicher, dass ein **Entleerungsventil** an der Materialversorgungsleitung installiert ist, damit Sie die Anlage entleeren können (nachdem die Motorluft abgesperrt und die Anlage druckentlastet ist) bevor Sie Wartungsarbeiten vornehmen. Während der Wartung müssen die Ventile:

- für Luft : geschlossen bleiben,
- für Material : geöffnet bleiben.

GEFAHREN DURCH HOCHDRUCK INJEKTION



Wenn Sie mit Hochdruckgeräten arbeiten ist besondere Vorsicht geboten, da Flüssigkeiten durch Leckagen austreten können. Dadurch entsteht das Risiko der Injektion an ungeschützten Stellen des Körpers, welches bedrohliche Verletzungen verursachen kann, die sogar eine Amputation nach sich ziehen könnte.



- Eine Materialinjektion in die Haut oder andere Teile des Körpers (Augen, Finger, usw.) muss sofort ärztlich behandelt werden.
- Richten Sie die Pistole nie auf Personen. Nie den Spritzstrahl mit dem Körper (Hände, Finger, usw.) oder mit einem Tuch aufhalten.
- **Folgen Sie dem Druckverminderungs- und Entleerungsverfahren bevor Sie Wartungsarbeiten an der Pistole durchführen.** (Reinigung, Prüfung, Maschinenpflege oder Reinigung der Düse).
- Für die Pistolen, die mit einem Sicherheitssystem ausgestattet wurden: wenn die Pistole nicht in Betrieb ist, blockieren Sie immer den Abzughebel.

GEFAHREN DURCH FEUER, EXPLOSION, LICHTBÖGEN UND STATISCHE ELEKTRIZITÄT



Eine falsche Erdung, nicht ausreichende Belüftung, Flammen oder Funken können eine Explosion oder einen Brand verursachen und schwere Verletzungen verursachen. Zur Vermeidung dieser Gefahren, insbesondere beim Einsatz von Pumpen, sind unbedingt folgende Sicherheitsvorschriften einzuhalten:



- das Gerät, die zu behandelnden Teile, die Material enthaltenden Kanister und Reinigungsmittel erden,
- für ausreichende Belüftung sorgen,
- den Arbeitsbereich sauber und frei von Lappen, Papier und Lösemitteln halten,
- keine elektrischen Schalter bei Auftreten von Lösemitteldämpfen oder während des Abbaus betätigen,
- Arbeiten bei Lichtbögen sofort einstellen,
- keine flüssigen Chemikalien im Arbeitsbereich lagern,
- Materialien mit möglichst hohem Flammpunkt verwenden, um der Gefahr der Bildung entzündlicher Gase und Dämpfe vorzubeugen (siehe Sicherheitsdatenblätter zu den Materialien),
- Fässer mit Deckeln versehen, um die Ausbreitung von Gas und Dämpfen zu verringern.

GEFAHREN DURCH GIFTIGE MATERIALIEN



Giftige Materialien oder Dämpfe können bei Kontakt mit Körperteilen, Augen und Haut, aber auch bei Verschlucken oder Einatmen schwere Verletzungen verursachen. Es ist daher unbedingt erforderlich:



- sich über den verwendeten Materialtyp und die damit verbundenen Gefahren zu informieren,
- die zu verwendenden Materialien und Abfallstoffe in dafür geeigneten Bereichen zu lagern,
- das Material bei der Verwendung in einem für diesen Zweck vorgesehenen Behälter aufzubewahren,
- die Materialien gemäß den gesetzlichen Bestimmungen des jeweiligen Landes zu entsorgen,
- die vorgeschriebene Schutzkleidung zu tragen bzw. Schutzvorrichtungen zu verwenden,
- Schutzbrille, Gehörschutz, Handschuhe, Sicherheitsschuhe, Schutzanzüge und Atemschutzmasken zu tragen.

(Siehe das Kapitel „Individuelle Schutzausrüstung“ des SAMES KREMLIN Katalogs).



ACHTUNG!

Keine Lösemittel auf Basis von Halogenkohlenwasserstoffen oder Materialien, die diese Lösemittel enthalten, mit **Aluminium** oder **Zink in Berührung bringen**. Nichtbeachtung dieses Hinweises kann zu Explosionen führen, die schwere oder tödliche Verletzungen verursachen können.



BETRIEBSMITTELEMPFEHLUNG

Schutzvorrichtungen an diesem Gerät, wie Motorhaube, Kupplungsschutz, Gehäuse, ggf. Erdungskabel, sowie weitere Vorrichtungen, wurden für eine sichere Benutzung dieses Gerätes entwickelt und angebracht. Der Hersteller lehnt jede Verantwortung für Körperschäden, Fehlfunktionen, Beschädigung der Geräte und jegliche andere Fehler ab, die durch die ganze oder teilweise Entfernung, Modifikation oder unsachgemäße Handhabung der Schutzvorrichtungen oder anderer Geräteteile entstehen.



PUMPE

Vor der Kopplung von Motor und Pumpe muss der Anwender unbedingt deren Kompatibilität prüfen und sich mit den besonderen Sicherheitshinweisen vertraut machen. Diese sind in der Bedienungsanleitung der Pumpe aufgeführt.

Der Luftmotor ist mit einer Pumpe zu koppeln. An dem Kopplungssystem dürfen unter keinen Umständen Veränderungen vorgenommen werden. Während des Betriebs die Hände von sich bewegenden Teilen fernhalten. Diese Teile sind sauber zu halten. Vor Inbetriebnahme oder Wartung der Motorpumpe bitte die Hinweise zur DRUCKENTLASTUNG aufmerksam lesen. Die einwandfreie Funktion der Druckentlastungs- und Ablassventile ist sicherzustellen.

SCHLÄUCHE

- Schläuche von Verkehrsbereichen, sich bewegenden Teilen und Heißbereichen fernhalten.
- Die Materialschläuche unter keinen Umständen Temperaturen von über 60°C oder unter 0°C aussetzen.
- Die Schläuche dürfen nicht dazu verwendet werden, das Gerät zu ziehen oder zu bewegen.
- Alle Schläuche und Verbindungsanschlüsse vor Inbetriebnahme des Geräts anziehen.
- Schläuche regelmäßig überprüfen und bei Beschädigung ersetzen.
- Den auf dem Schlauch angegebenen Arbeitsdruck nicht überschreiten.

VERWENDETE MATERIALIEN

Durch die Vielzahl der verwendeten Materialien ist es nicht möglich, die jeweiligen Wechselwirkungen bezüglich der eingebauten Materialien dokumentieren. Daher kann SAMES KREMLIN in folgenden Fällen keine Haftung übernehmen :

- nicht ausreichende Kompatibilität der materialberührenden Teile,
- unvermeidbare Risiken für Personal und Umwelt,
- Abnutzungen, Fehlregelungen, Funktionsstörungen des Geräts oder der Anlagen sowie die Qualität des Endprodukts.

Der Benutzer muss über die bei der Verwendung der Materialien möglicherweise auftretenden Gefahren wie giftige Dämpfe, Feuer oder Explosionen informiert sein und entsprechende Sicherheitsmaßnahmen ergreifen. Er sollte sowohl die für die Belegschaft unmittelbar bestehenden als auch die durch wiederholte Einwirkung bedingten Gefahren ermitteln.

SAMES KREMLIN kann nicht für Personenschäden, sowie direkte oder indirekte Materialschäden verantwortlich gemacht werden, die infolge der Verwendung der Chemikalien entstehen.

2. HANDHABUNG

☞ **Das Gewicht und die Abmessungen des Geräts prüfen**
(☞ **siehe Abschnitt "Technische Daten" der Bedienungsanleitung**)

Große und schwere Geräte dürfen nur mit den hierzu geeigneten Beförderungsmitteln und durch qualifiziertes Personal auf einer ebenen, freigeräumten Fläche bewegt werden, um ein Umkippen und die Gefahr von Quetschungen auszuschließen.

Der Schwerpunkt befindet sich nicht zwangsläufig im Zentrum der Maschine. Die Baugruppe daher auf max. 10 cm anheben und einen manuellen Stabilitätstest durchführen.

Die Beförderung einer Baugruppe (z.B. Pumpe mit Presse) erfolgt mit einem Gabelhubwagen durch Anheben des Rahmens der Baugruppe von unten.



Bitte beachten: Jeder Pumpenmotor ist mit einer Ringschraube ausgerüstet. Diese Ringschraube dient nur zum Anheben einer Pumpe und darf unter keinen Umständen für den Transport einer kompletten Anlage verwendet werden.

3. LAGERUNG

Lagerung vor Installation:

- Lagertemperatur: 0 / +50 °C
- Anlage vor Staub, Wasser, Feuchtigkeit und Stoßeinwirkung schützen.

Lagerung nach Installation:

- Betriebstemperatur: +15 / +35 °C
- Anlage vor Staub, Wasser, Feuchtigkeit und Stoßeinwirkung schützen.

4. UMGEBUNG VOR ORT

Das Gerät muss auf einer festen, waagerechten Fläche installiert werden (z.B. Betonplatten).

Das Gerät sollte durch entsprechende Maßnahmen fixiert und stabilisiert werden. Zum Beispiel durch Verankerung mit Dübel oder anderen Befestigungsmittel auf dem Boden oder an der Wand. Die Verankerung muss so stabil sein, dass das Gerät keine Eigenbewegungen ausführen kann.



Zur Vermeidung von Gefahren durch statische Elektrizität ist eine Erdung des Geräts und aller seiner Bestandteile erforderlich.

- **Für die Pumpenausrüstung** (Pumpen, Hubwerke, Rahmen...) wird ein Draht von 2,5 mm Querschnitt auf dem Gerät befestigt. Dieser Draht ist für die Erdung des Geräts zu verwenden. Bei Umgebungen, in denen aufgrund besonders ungünstiger Bedingungen (unzureichender mechanischer Schutz des Erdungsdrahts, Vibrationen, mobiles Gerät ...) die erhöhte Wahrscheinlichkeit von Beeinträchtigungen der Erdungsfunktion besteht, muss der Anwender den 2-5-mm-Draht durch eine Vorrichtung ersetzen, die an die Anforderungen dieser Umgebung besser angepasst ist (Draht mit größerem Querschnitt, Massegeflecht, Befestigung durch Ringöse usw.).

Die Kontinuität der Erdung durch einen qualifizierten Elektriker prüfen lassen. Wenn die Kontinuität der Erdung nicht gewährleistet ist, sind die Klemme, der Erdungsdraht und der Erdungspunkt zu prüfen. Das Gerät nicht verwenden, bevor die Kontinuität der Erdung sichergestellt ist.

- **Die Pistole** muss über den Luft- oder Materialschlauch geerdet werden. Wenn für die Zerstäubung eine Becherspritzpistole verwendet wird, muss der Luftschlauch leitfähig sein.
- **Die zu lackierenden Teile** sind ebenfalls durch mit Zangen versehene Erdungskabel oder - falls sie aufgehängt sind - mit Hilfe von Haken zu erden, die ständig sauber gehalten werden müssen.

Alle Gegenstände, die sich im Arbeitsbereich befinden, müssen ebenfalls geerdet werden.



- **Entflammbare Materialien** nur dann im Arbeitsbereich lagern, wenn diese unbedingt benötigt werden.
- Die betreffenden Materialien sind in **den Normen entsprechenden geerdeten Behältern** aufzubewahren.
- Nur geerdete **Metalleimer** für die Reinigungslösemittel verwenden.
- **Karton und Papier sind untersagt**, da sie sehr schlechte Leiter bzw. Isolierstoffe sind.

5. KENNZEICHNUNG DER GERÄTE



Dieses Gerät hat ein Typenschild mit dem Namen des Herstellers, dem Gerätetyp, den wichtigen Hinweisen für die Benutzung des Gerätes (Druck, Spannung...) und dem nebenstehenden Piktogramm.

Ihr Gerät wurde aus hochwertigen Materialien und Bauteilen hergestellt, die aufbereitet und wieder verwendet werden können.

Wenn Sie dieses Symbol mit der durchgekreuzten Mülltonne auf Rädern vorfinden, wurde das Produkt nach der EU-Richtlinie 2012/19/UE gefertigt.

Bitte informieren Sie sich über die jeweiligen örtlichen Sammelsysteme für elektronische Geräte. Bitte befolgen Sie die örtlichen Bestimmungen und **entsorgen Sie Ihre Altgeräte nicht über den normalen Hausmüll**. Die Vorschriftsmäßige Entsorgung Ihres Altgerätes schützt die Umwelt und die Gesundheit der Menschen.

**POMPES / PUMPS / PUMPE / BOMBA
15-C25 & 30-C25**

NOTICE ORIGINALE
/ TRANSLATION FROM THE ORIGINAL MANUAL
/ ÜBERSETZUNG DER ORIGINAL BETRIEBSANLEITUNG
/ TRADUCCIÓN DEL LIBRO ORIGINAL

**La pompe est soumise à la directive ATEX et ne doit en aucun cas être modifiée.
Le non-respect de cette préconisation ne saurait engager notre responsabilité.
/ The pump is manufactured under the ATEX agreement and can not be modified.
SAMES KREMLIN will not be held responsible for any failure to comply with that
instruction.**

**/ Diese Pumpe hat die ATEX Zulassung, deswegen darf sie nie verändert werden. Bei
Nichtbeachtung dieser Anordnung, können wir keine Verantwortung für eine
einwandfreie, regelkonforme Funktion der Pumpe übernehmen.**

**/ La bomba es de conformidad a la directiva ATEX y no debe ser modificada, en ningún
caso. SAMES KREMLIN no se hace responsable de que esta preconización no sea
respetada.**

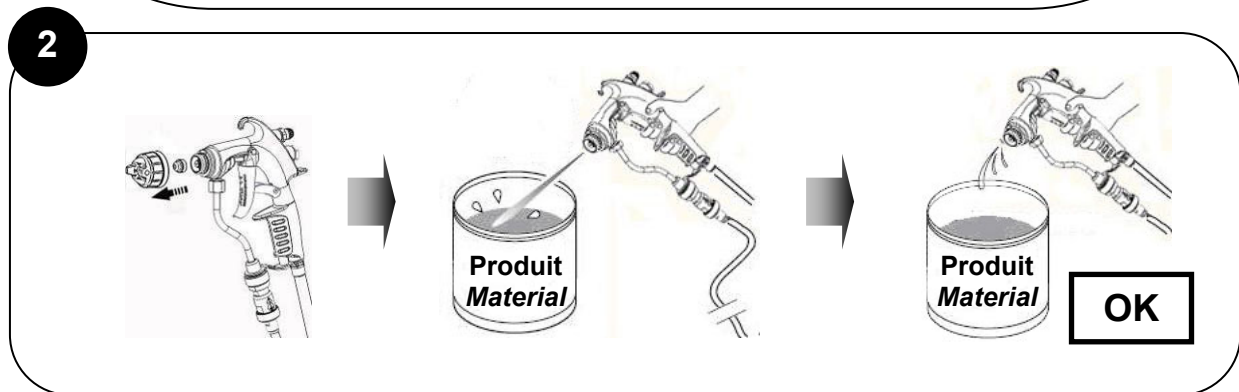
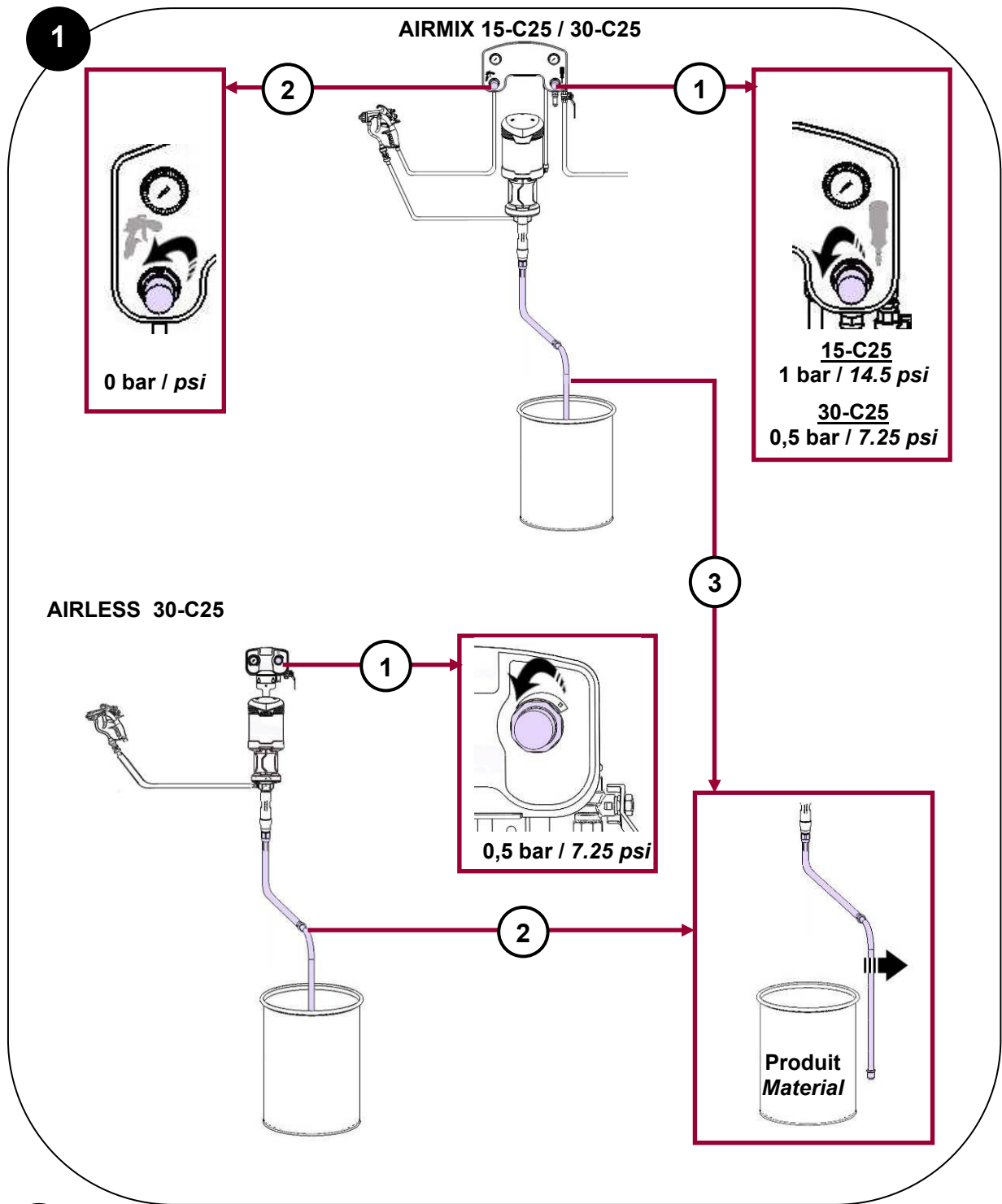

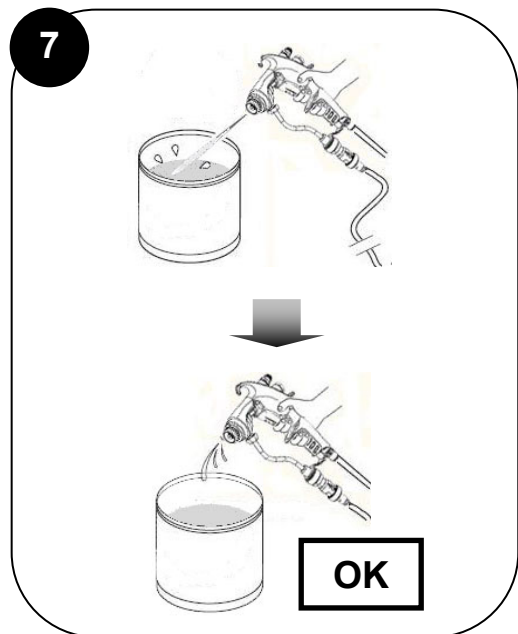
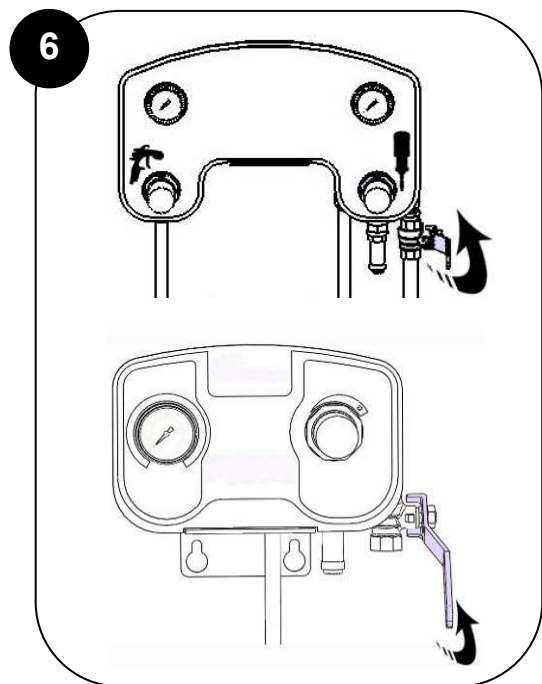
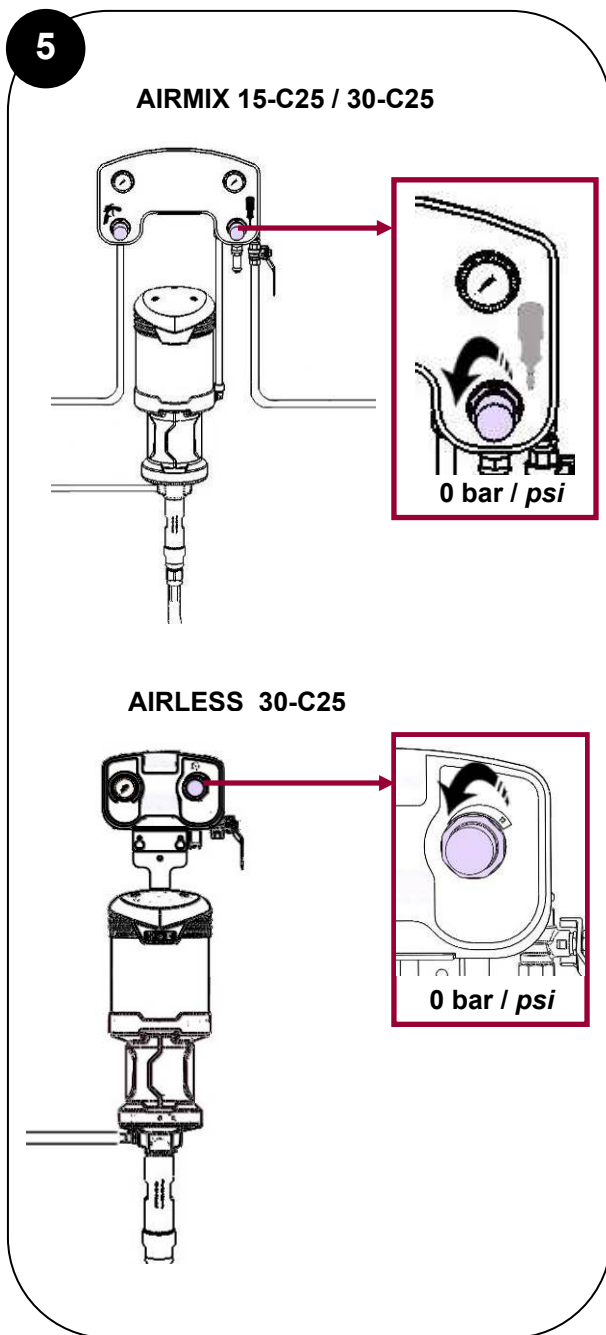
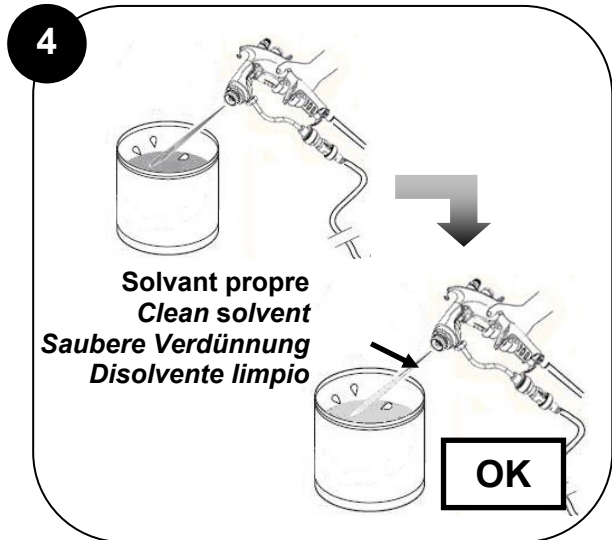
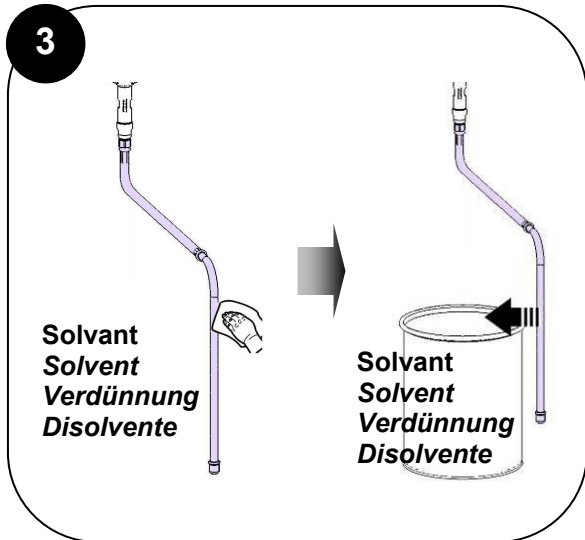

AIRMIX 15-C25 / 30-C25

**Voir / Refer to
Siehe / Consultar
p. 21 → 24**

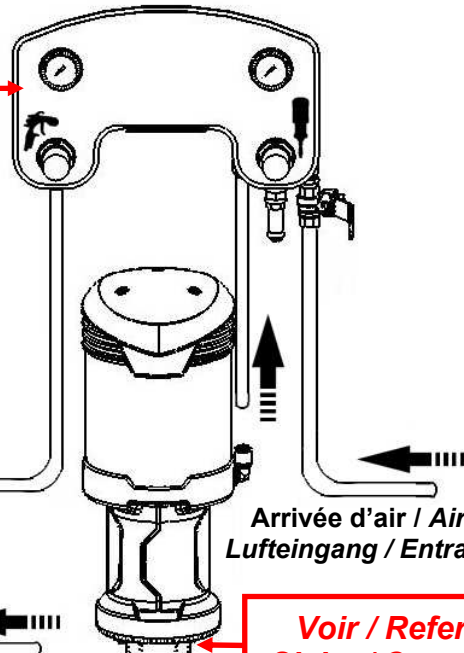
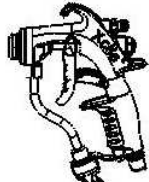

**Arrivée d'air / Air inlet
Lufteingang / Entrada aire**

**Voir / Refer to
Siehe / Consultar
p. 7 → 20**

**Vous aurez besoin de / You need
Werkzeugaufstellung / Vd necesita**

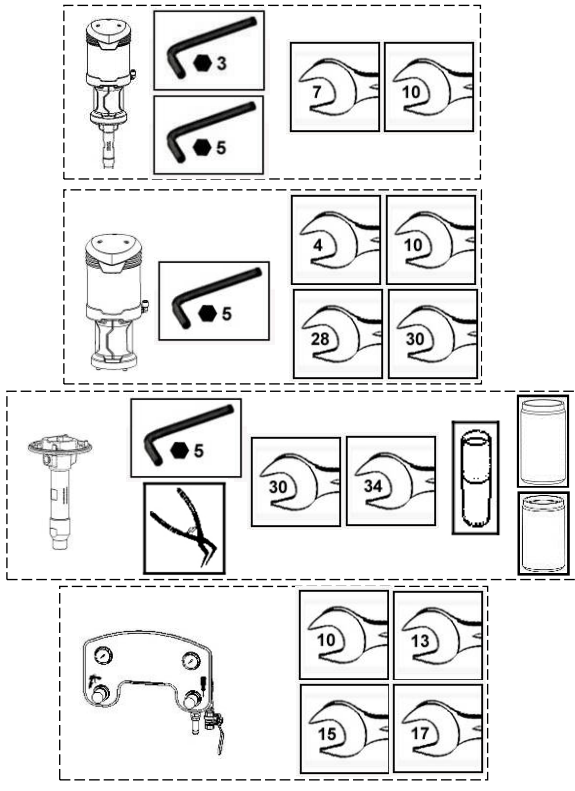

**Voir / Refer to
Siehe / Consultar
p. 28**

AIRLESS 30-C25

**Voir / Refer to
Siehe / Consultar
p. 25 → 27**

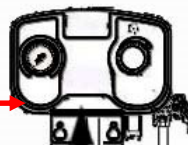

**Arrivée d'air / Air inlet
Lufteingang / Entrada aire**

**Voir / Refer to
Siehe / Consultar
p. 7 → 20**

**Vous aurez besoin de / you need
Werkzeugaufstellung / Vd necesita**

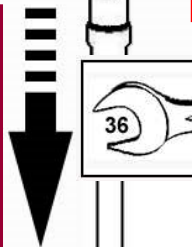
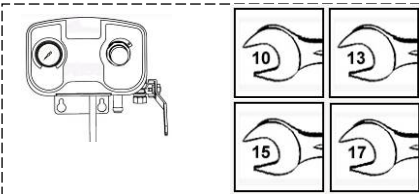
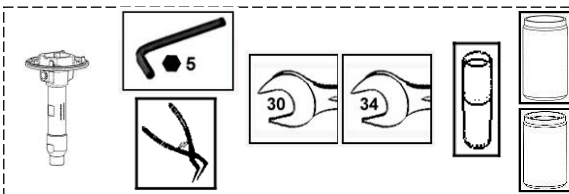
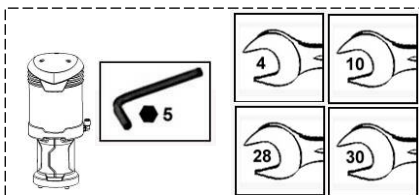
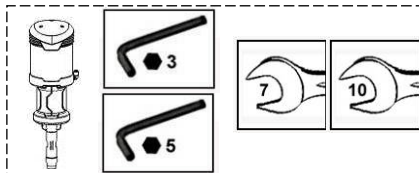

**Voir / Refer to
Siehe / Consultar
p. 28**

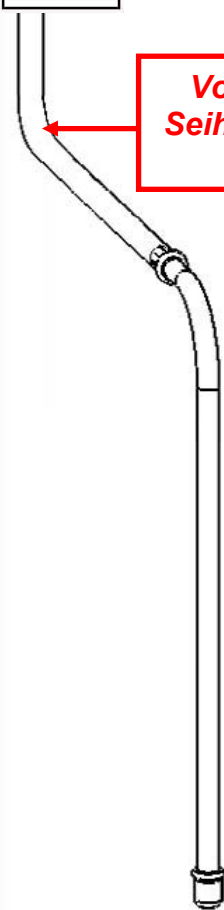

**Graisses et colles / Greases and adhesives
/ Fette und Kleber / Grasas y colas**

Repère / Index / Pos. / Índice	Instructions / Montage-Hinweis / Instrucciones	Désignation / Description / Bezeichnung / Descripción	Référence / Part number / Artikel-Nr. / Referencia
A 1	Graisse PTFE	Tube de graisse "TECHNILUB" (10 ml)	560.440.101
	PTFE grease	PTFE grease (10 ml / 0.0026 US gal)	
	PTFE-Fett	PTFE Fett (10 ml)	
	Grasa PTFE	Tubo de grasa "TECHNILUB" (10 ml)	
A 2	Graisse anti-seize	Boîte de graisse (450 g)	560.420.005
	Anti-seize grease	Grease box (450 g / 0.99 lb)	
	Grafit Fett	Grafit Fett (450 g Dose)	
	Grasa anti-seize	Caja de grasa anti-seize (450 g)	
C 1	Colle Anaérobie Tube étanche	Loctite 5772 (50 ml)	554.180.015
	Medium strength Aneorobic Pipe sealant	Loctite 5772 (50 ml / 0.013 US gal)	
	Mittelfester anaerober Kleber	Loctite 5772 (50 ml)	
	Cola PTFE (para la estanqueidad)	Loctite 5772 (50 ml)	
C 2	Colle Anaérobie frein filet faible	Loctite 222 (50 ml)	554.180.010
	Low strength - Anaerobic Adhesive	Loctite 222 (50 ml / 0.013 US gal)	
	Niedrigfester anaerober Kleber	Loctite 222 (50 ml)	
	Cola freno suave	Loctite 222 (50 ml)	

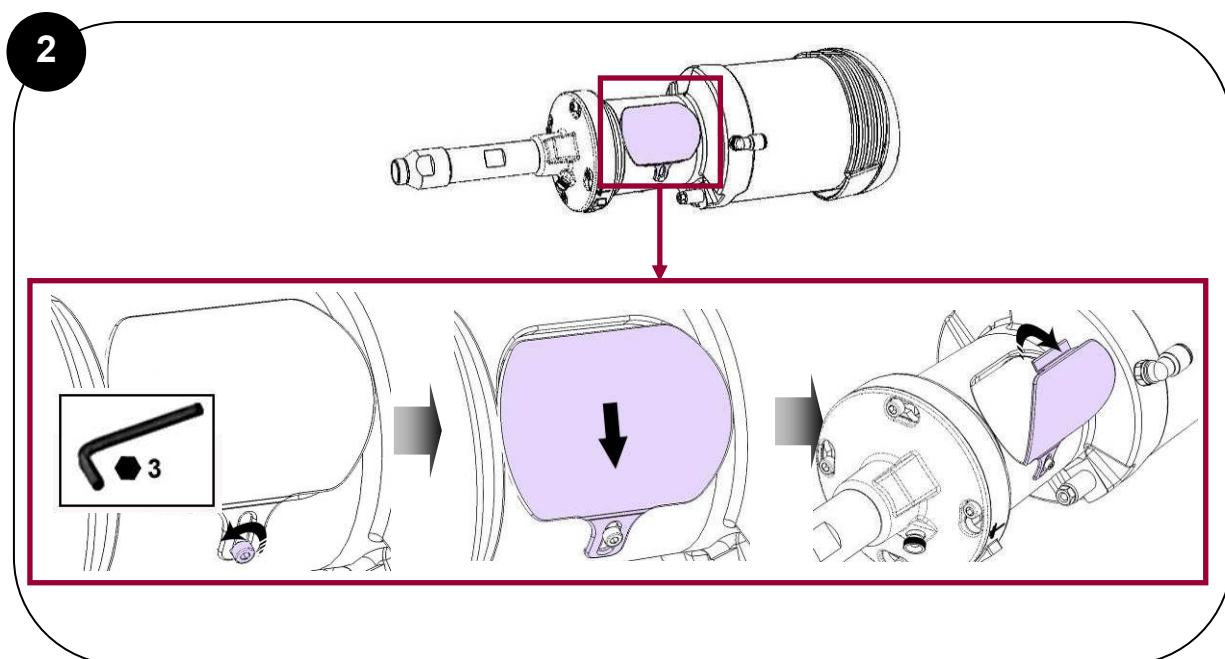
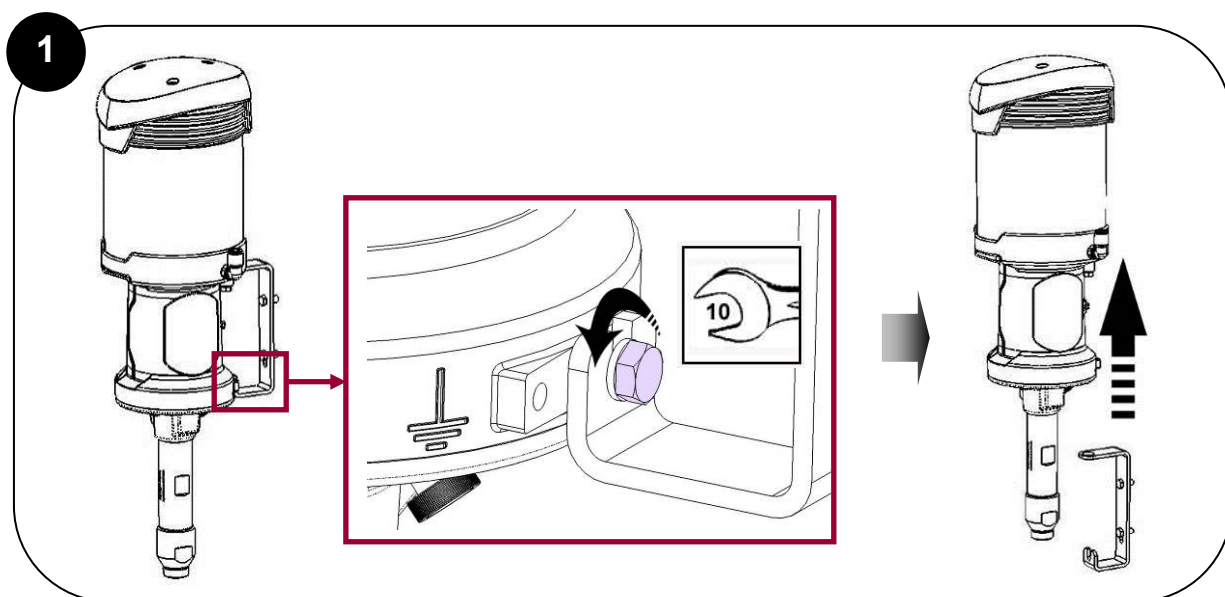
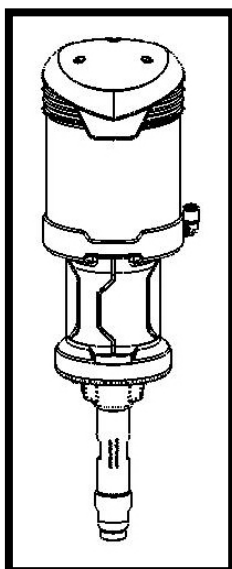

3

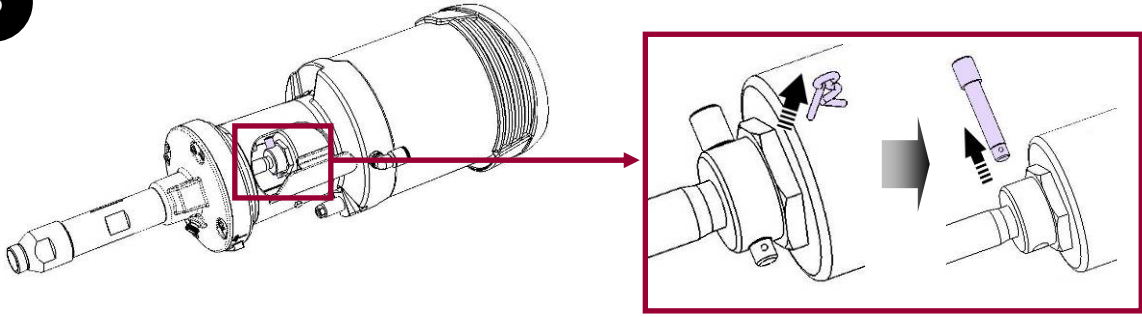

4

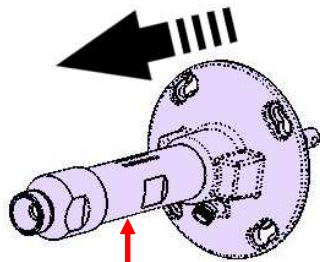
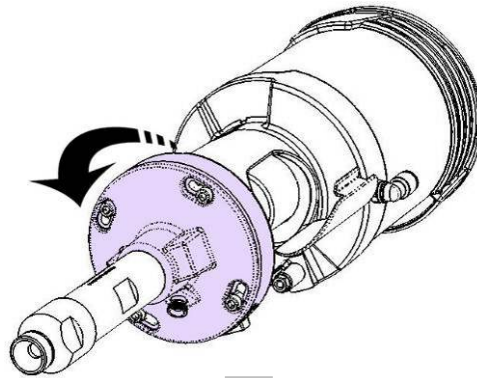
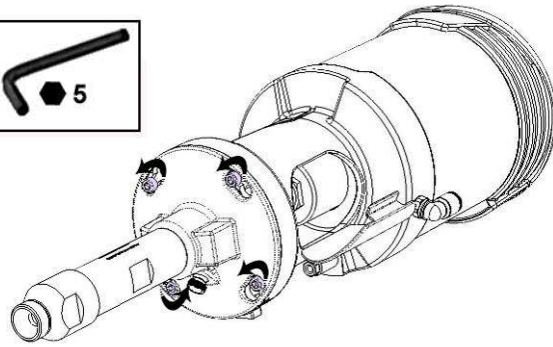

**Voir / Refer to
Siehe / Consultar
p. 17 → 20**

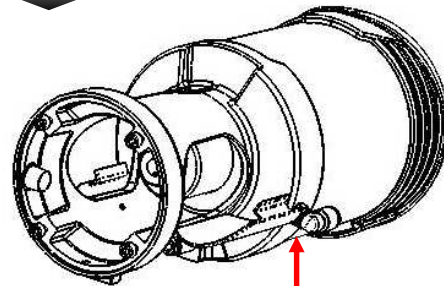

**Voir / Refer to
Siehe / Consultar
p. 11 → 16**

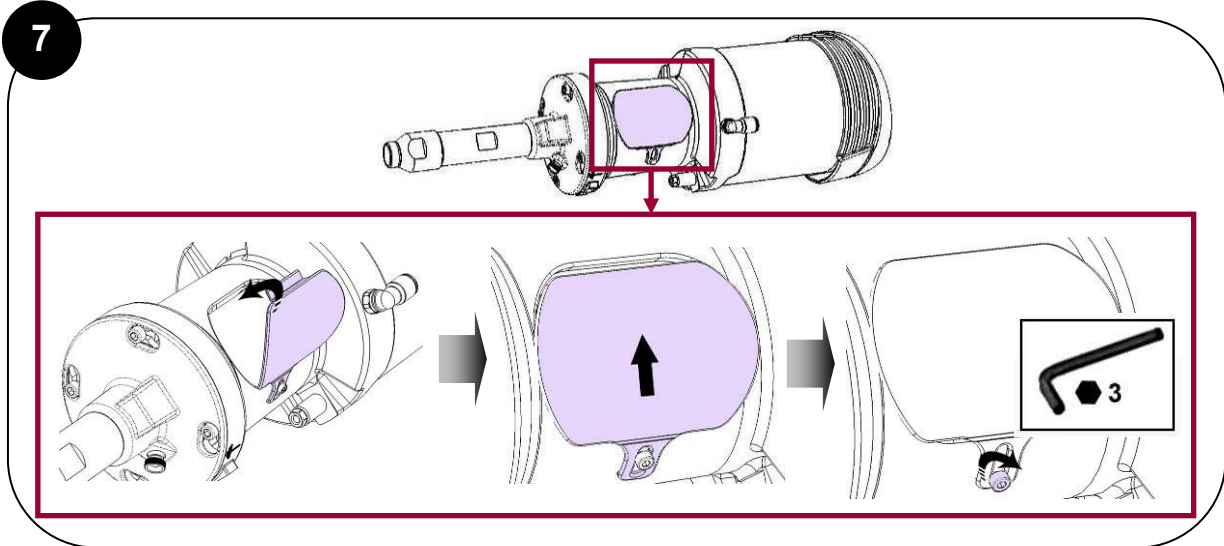
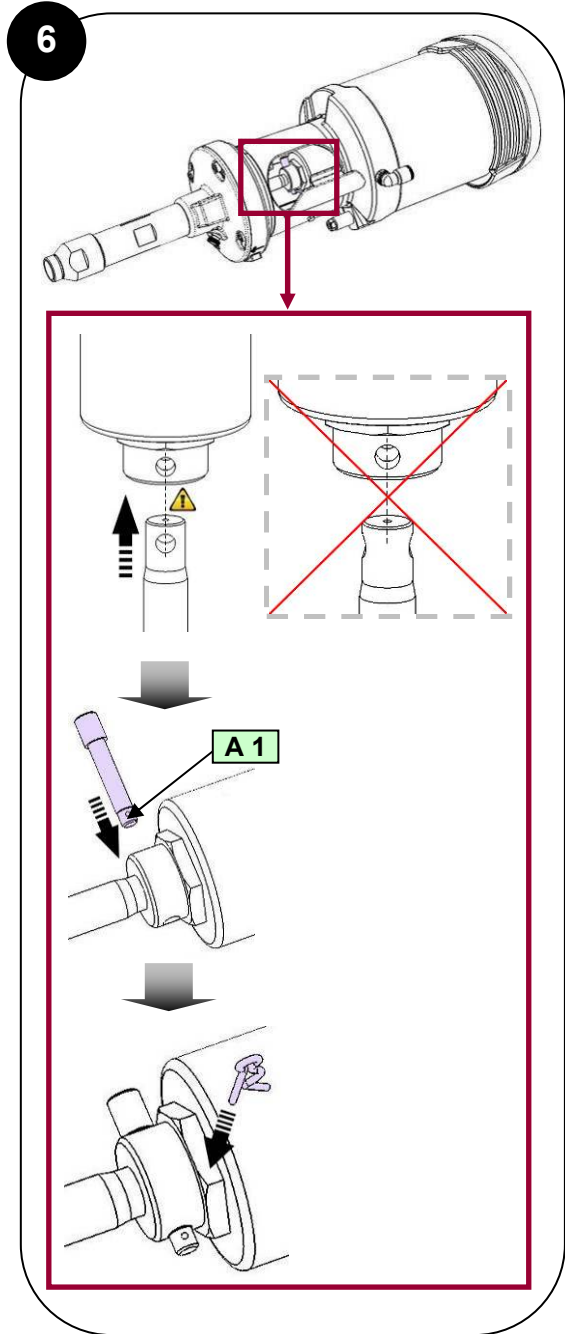
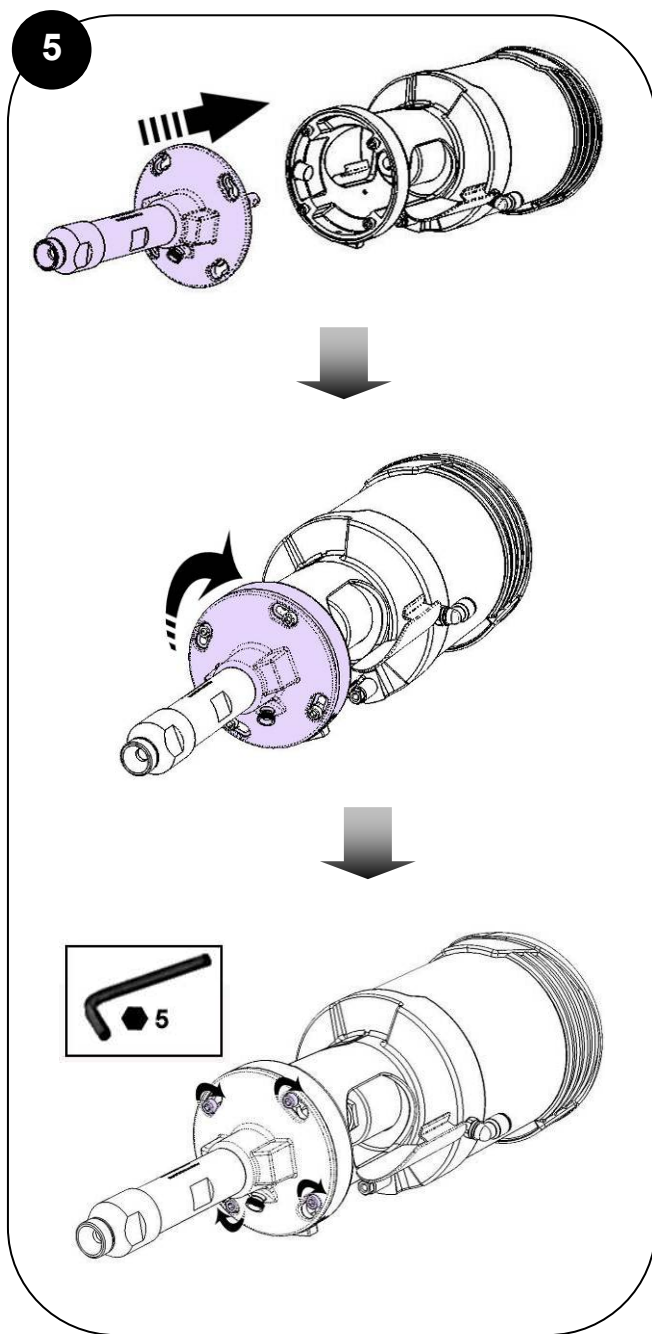

8

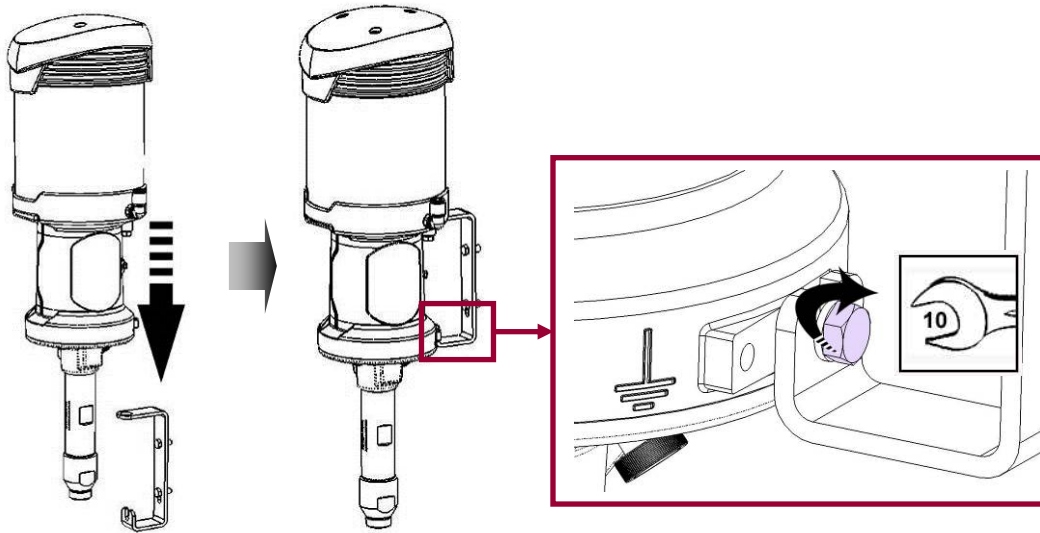

Des protecteurs (capot moteur, protecteur d'accouplement, carters,...) sont mis en place pour une utilisation sûre du matériel.

Le fabricant ne peut être tenu pour responsable en cas de dommages corporels ainsi que des pannes et / ou endommagement du matériel résultant de la destruction, de l'occultation ou du retrait total ou partiel des protecteurs.

/ Guards (air motor cover, coupling shields, housings ...) have been designed for safe use of the equipment. The manufacturer will not be held responsible for bodily injury or failure and / or damage to property due to removal or partial removal of the guards.

/ Schutzvorrichtungen an diesem Gerät, wie Motorhaube, Kupplungsschutz, Gehäuse, ggf. Erdungskabel, sowie weitere Vorrichtungen, wurden für eine sichere Benutzung dieses Gerätes entwickelt und angebracht. Der Hersteller lehnt jede Verantwortung für Körperschäden, Fehlfunktionen, Beschädigung der Geräte und jegliche andere Fehler ab, die durch die ganze oder teilweise Entfernung, Modifikation oder unsachgemäße Handhabung der Schutzvorrichtungen oder anderer Geräteteile entstehen.

/ Protectores (capó motor, protector de acoplamiento, cárteres,...) se colocan para una utilización segura del material. El fabricante no se hace responsable, en caso de daños y / o daños del material, resultantes de la destrucción, la ocultación o la retirada total o parcial de los protectores.

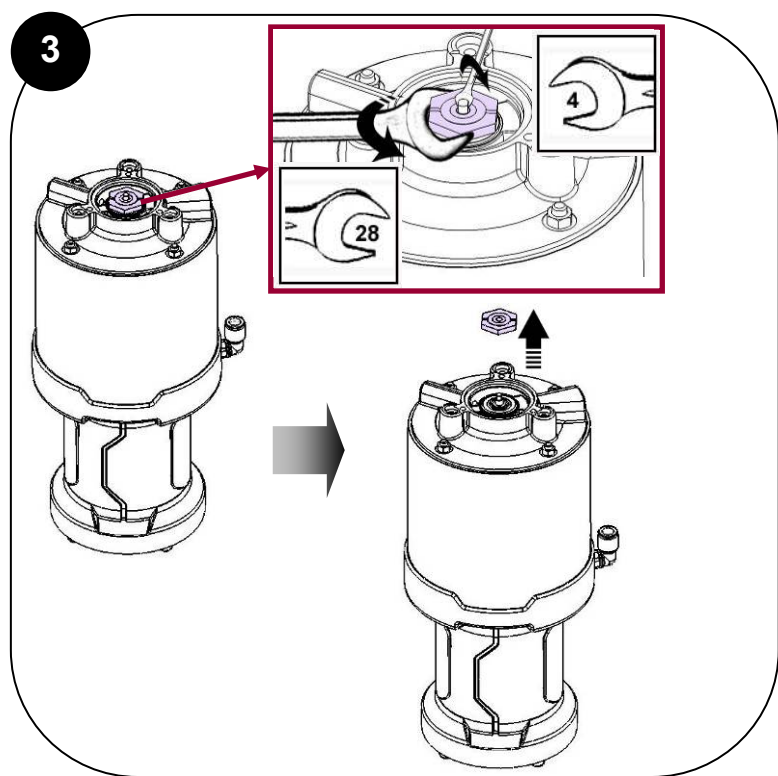
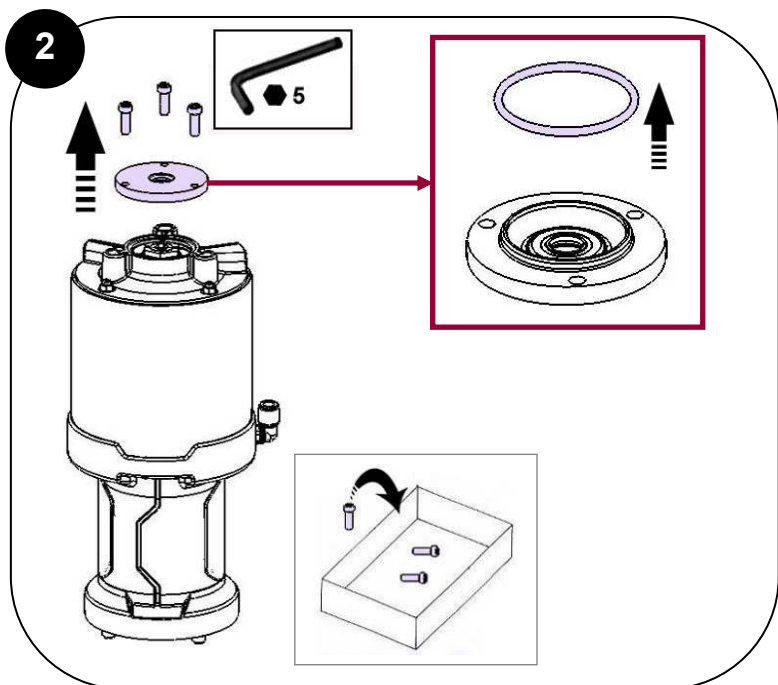
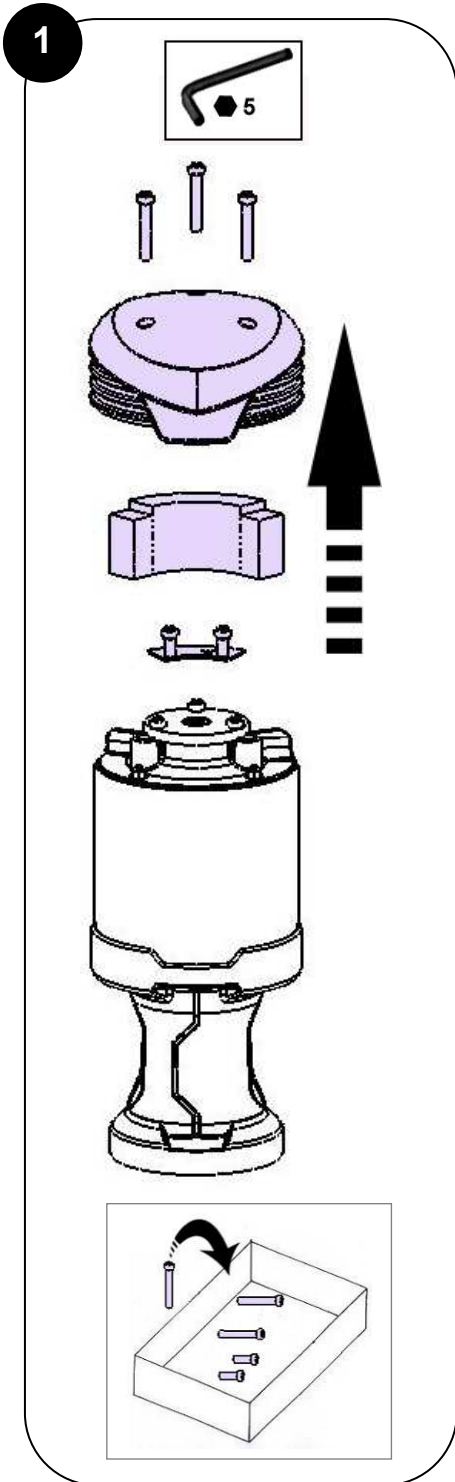
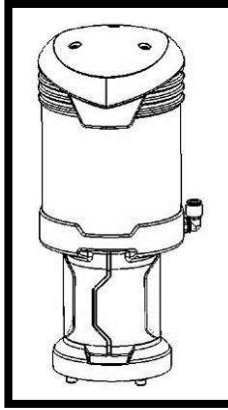

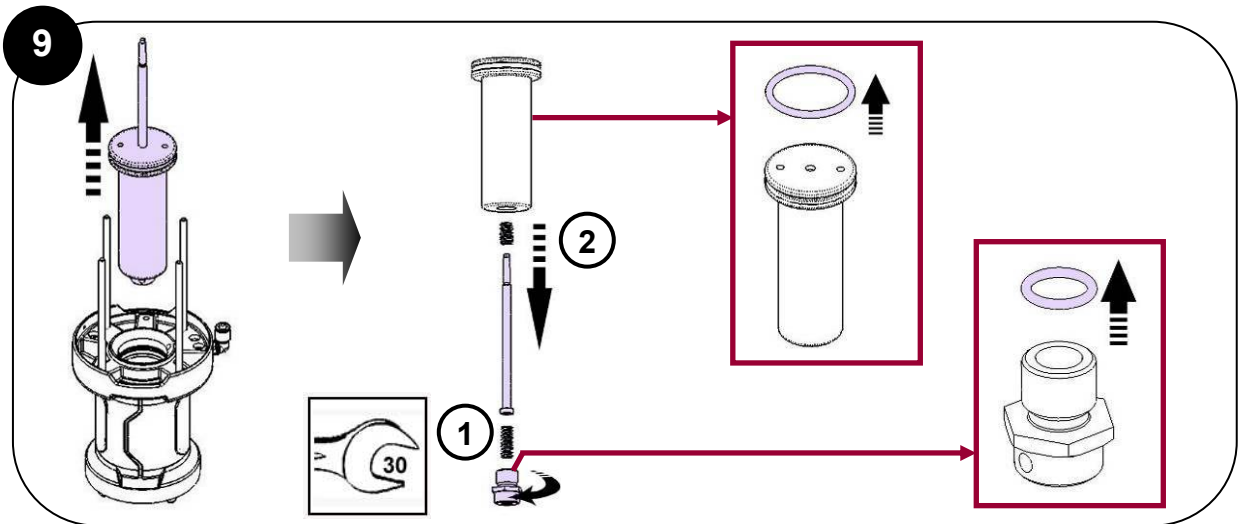
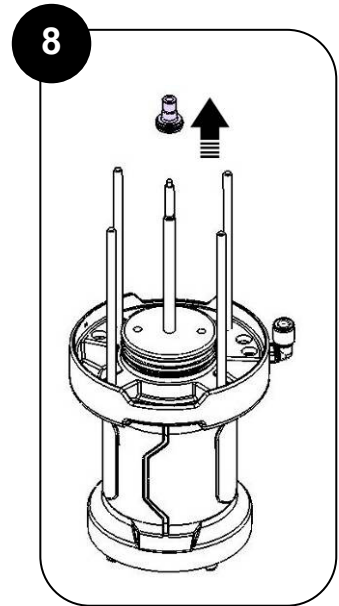
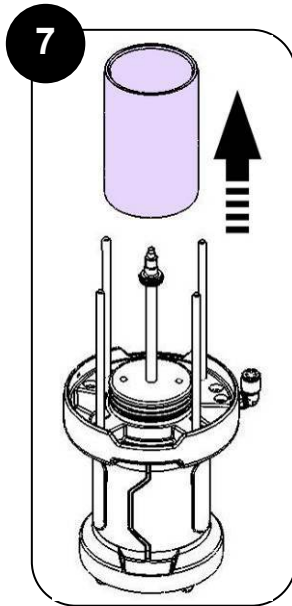
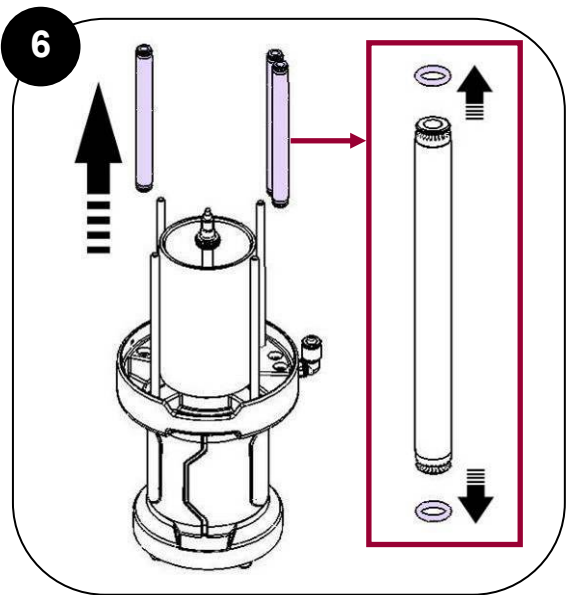
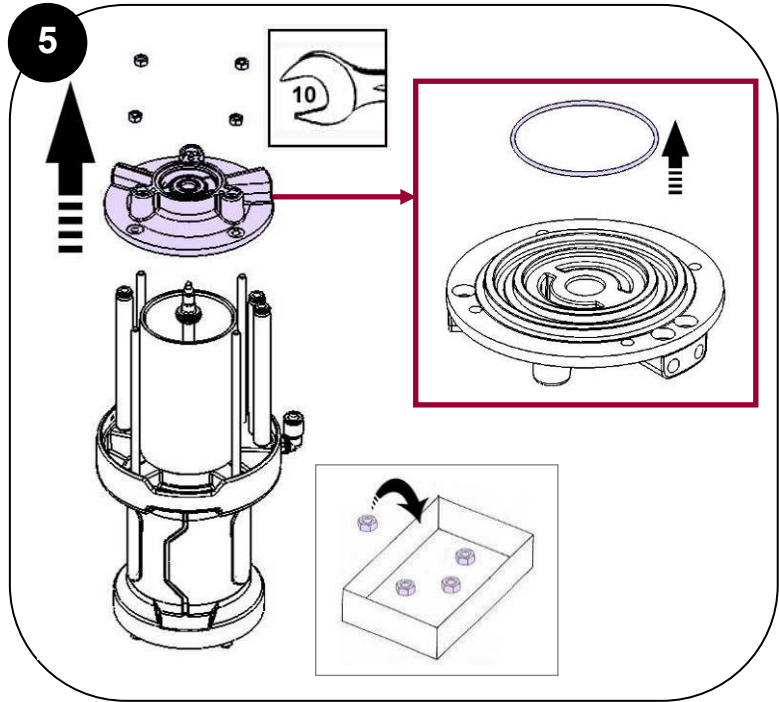
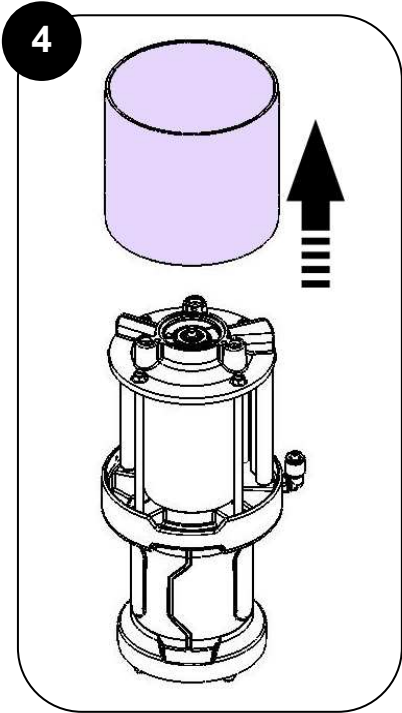

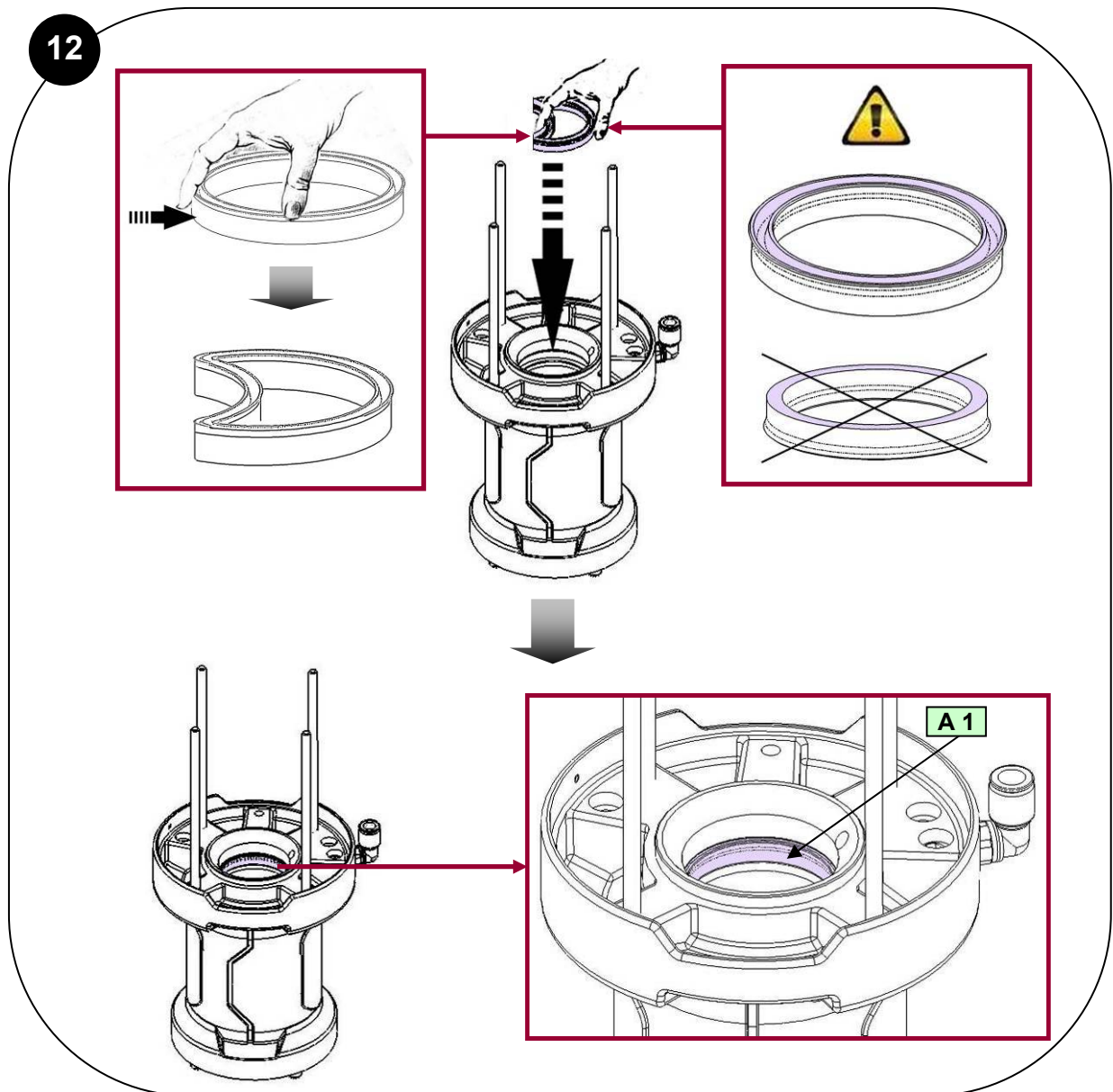
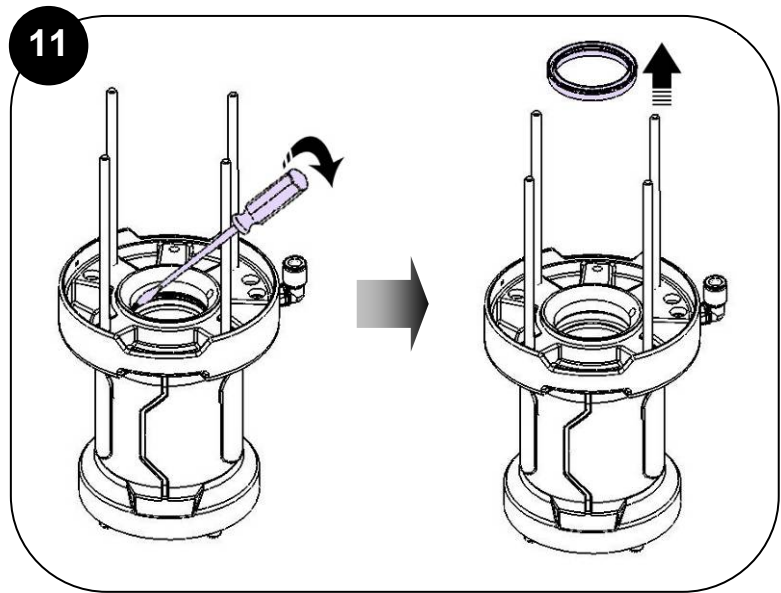
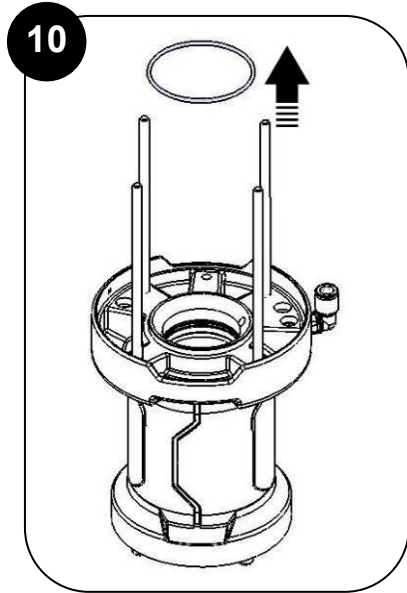

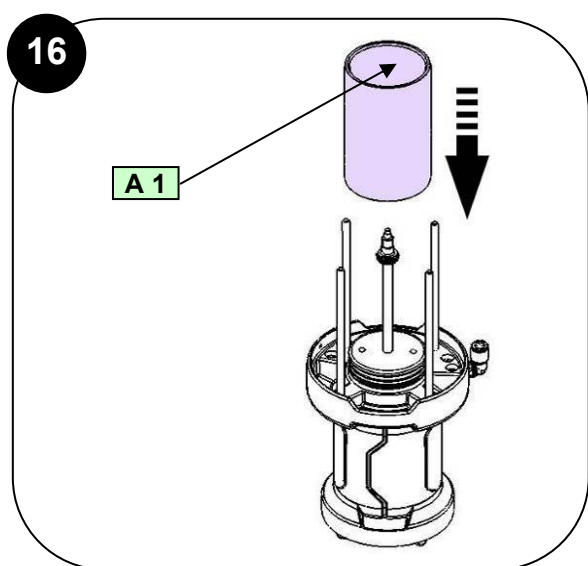
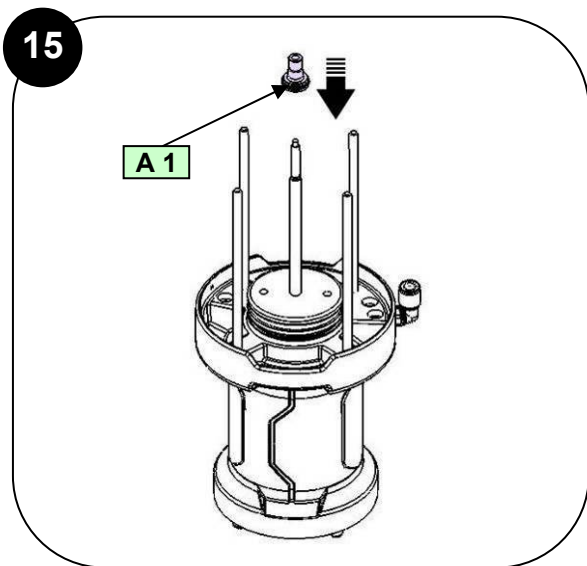
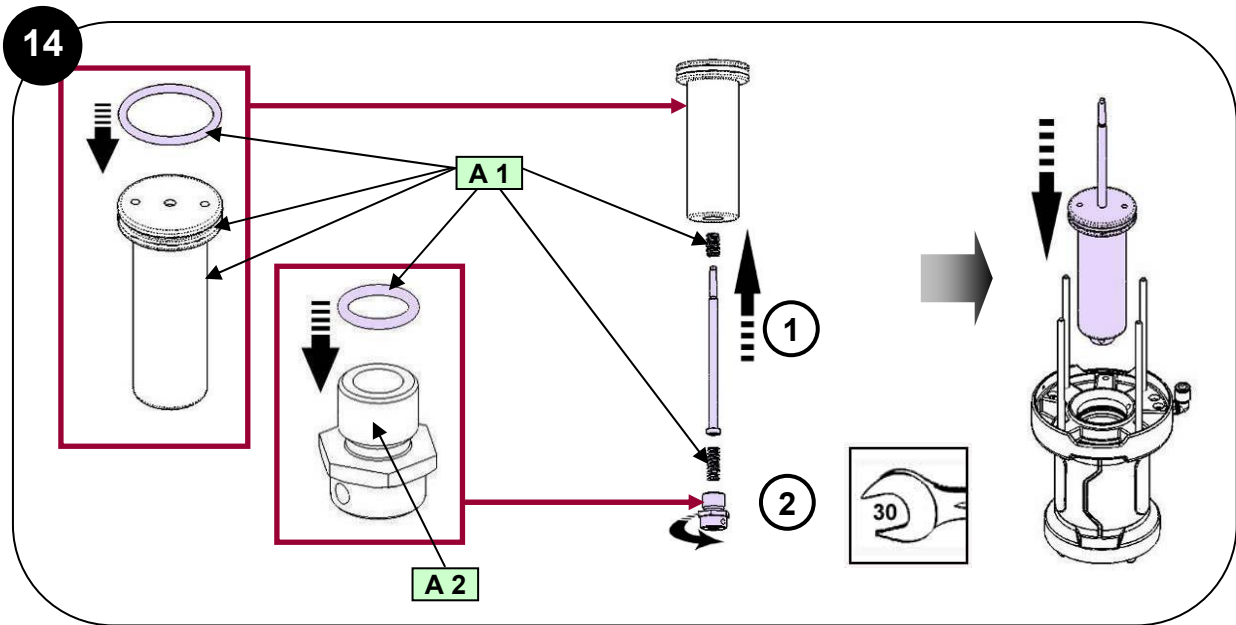
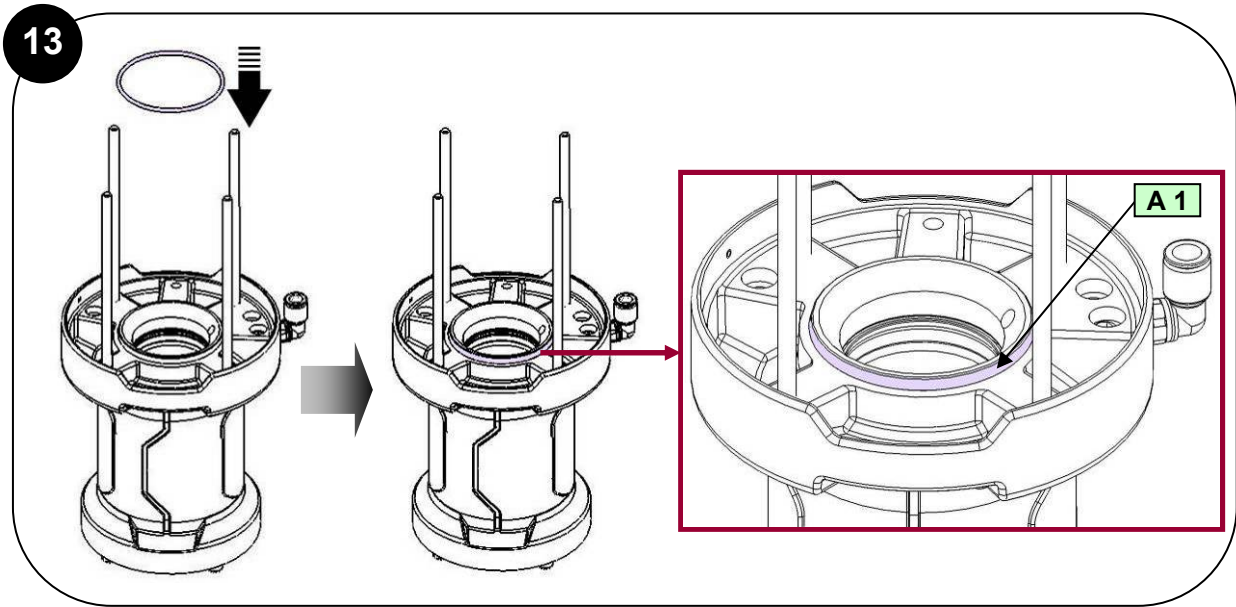

17

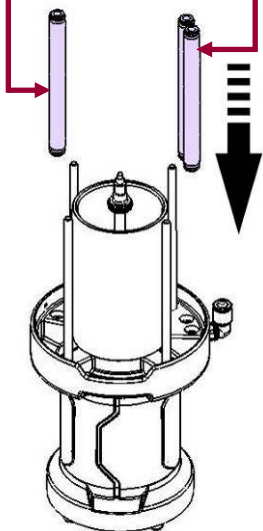
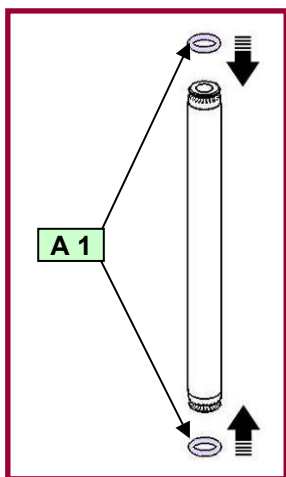

18

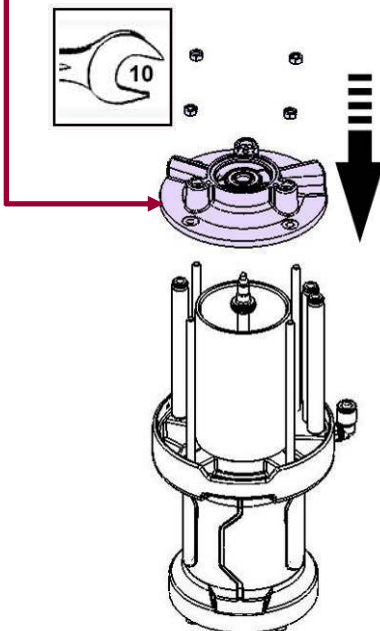
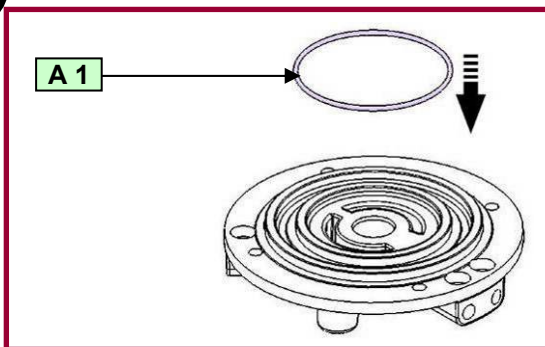

19

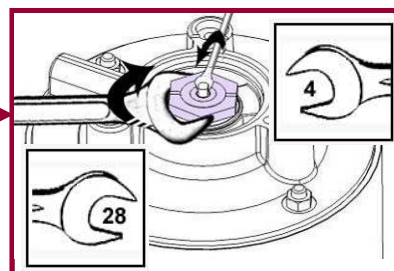
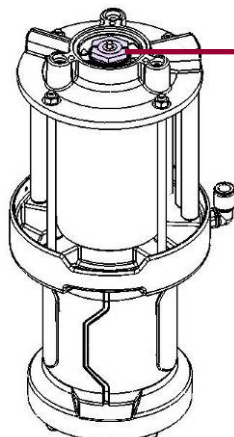
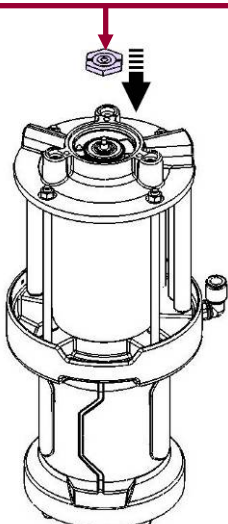
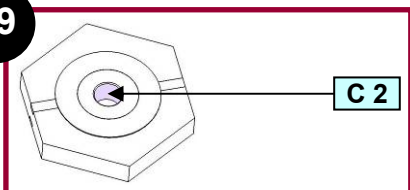

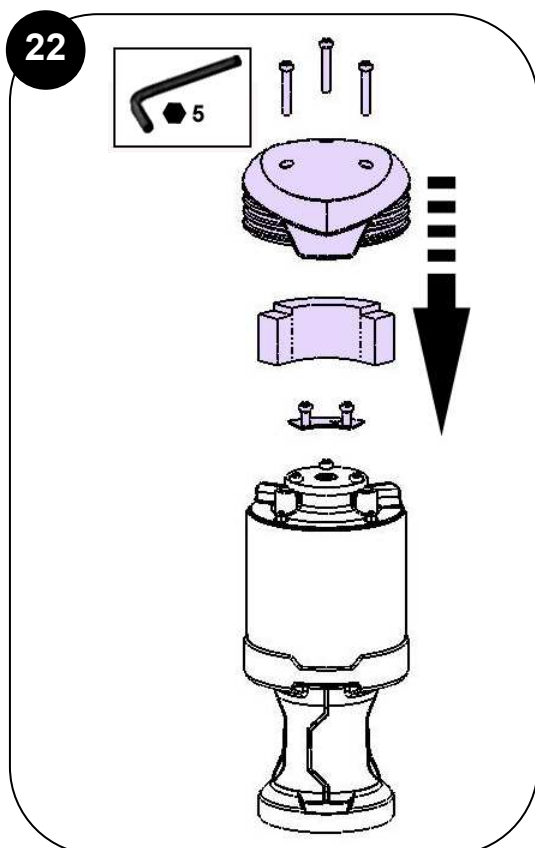
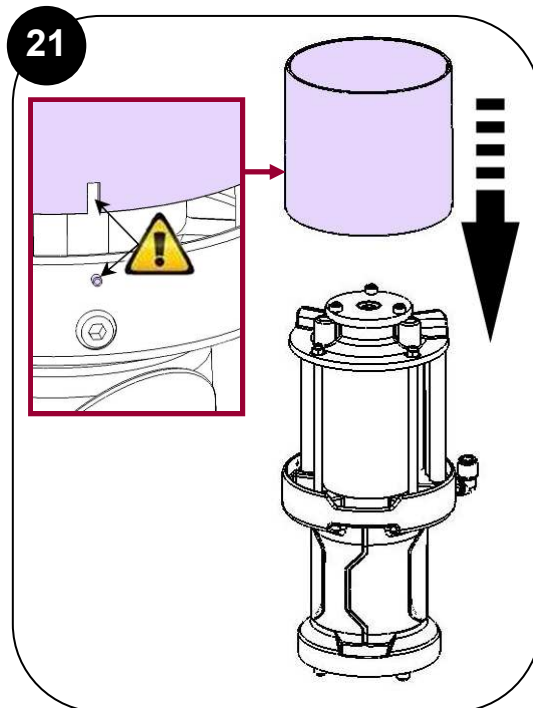
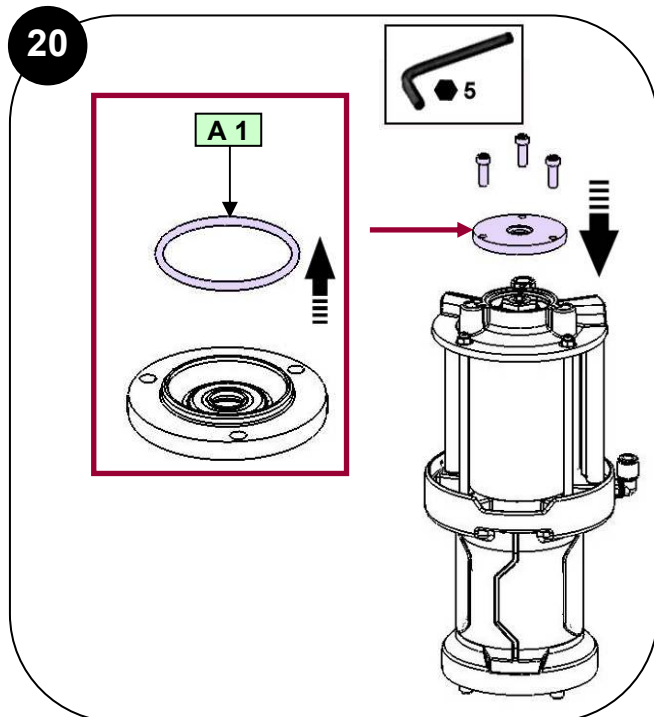

Des protecteurs (capot moteur, protecteur d'accouplement, carters,...) sont mis en place pour une utilisation sûre du matériel.

Le fabricant ne peut être tenu pour responsable en cas de dommages corporels ainsi que des pannes et / ou endommagement du matériel résultant de la destruction, de l'occultation ou du retrait total ou partiel des protecteurs.

/ Guards (air motor cover, coupling shields, housings ...) have been designed for safe use of the equipment. The manufacturer will not be held responsible for bodily injury or failure and / or damage to property due to the removal or partial removal of the guards.

/ Schutzvorrichtungen an diesem Gerät, wie Motorhaube, Kupplungsschutz, Gehäuse, ggf. Erdungskabel, sowie weitere Vorrichtungen, wurden für eine sichere Benutzung dieses Gerätes entwickelt und angebracht. Der Hersteller lehnt jede Verantwortung für Körperschäden, Fehlfunktionen, Beschädigung der Geräte und jegliche andere Fehler ab, die durch die ganze oder teilweise Entfernung Modifikation oder unsachgemäße Handhabung der Schutzvorrichtungen oder anderer Geräteteile entstehen.

/ Protectores (capó motor, protector de acoplamiento, cárteres,...) se colocan para una utilización segura del material. El fabricante no se hace responsable, en caso de daños y / o daños del material, resultantes de la destrucción, la ocultación o la retirada total o parcial de los protectores.

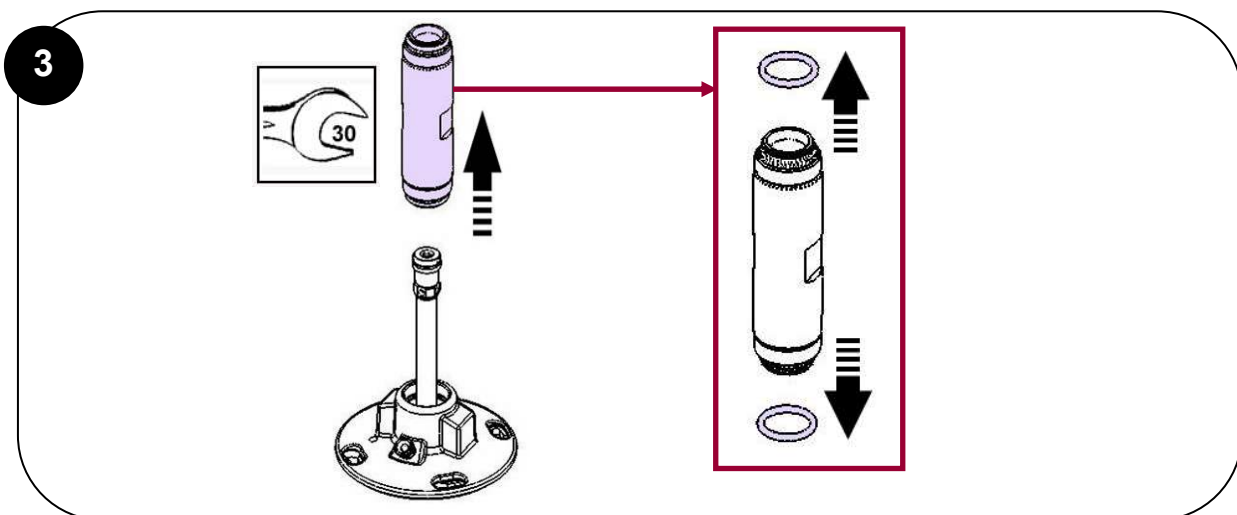
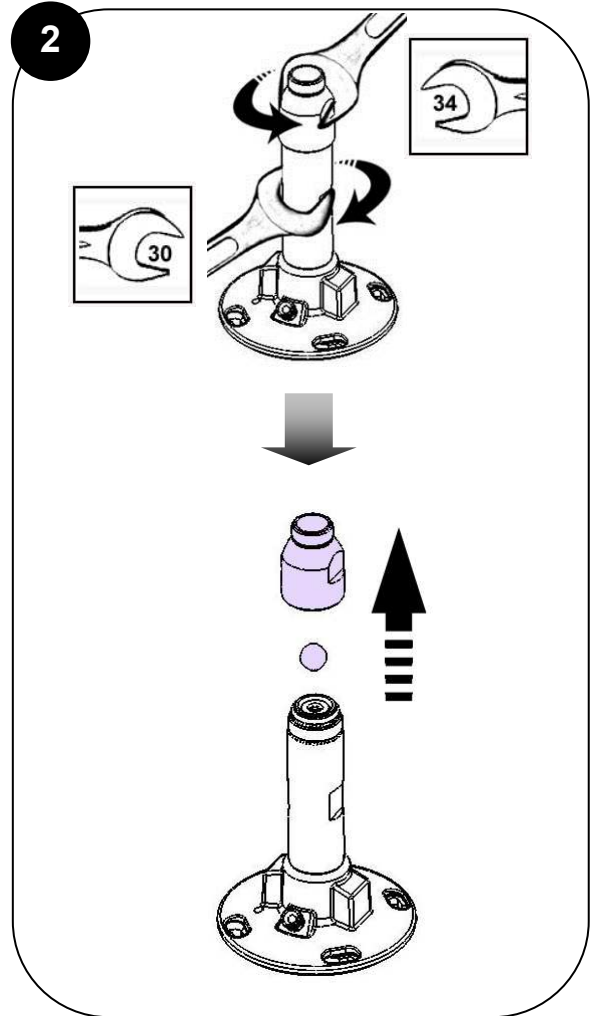
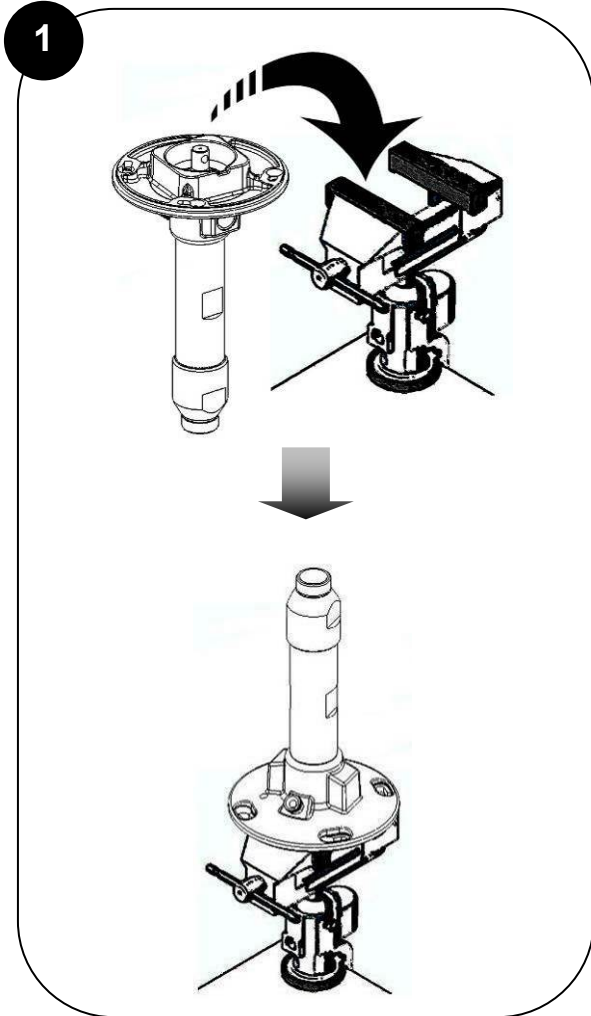
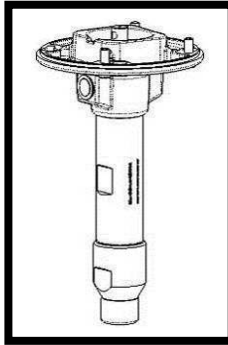

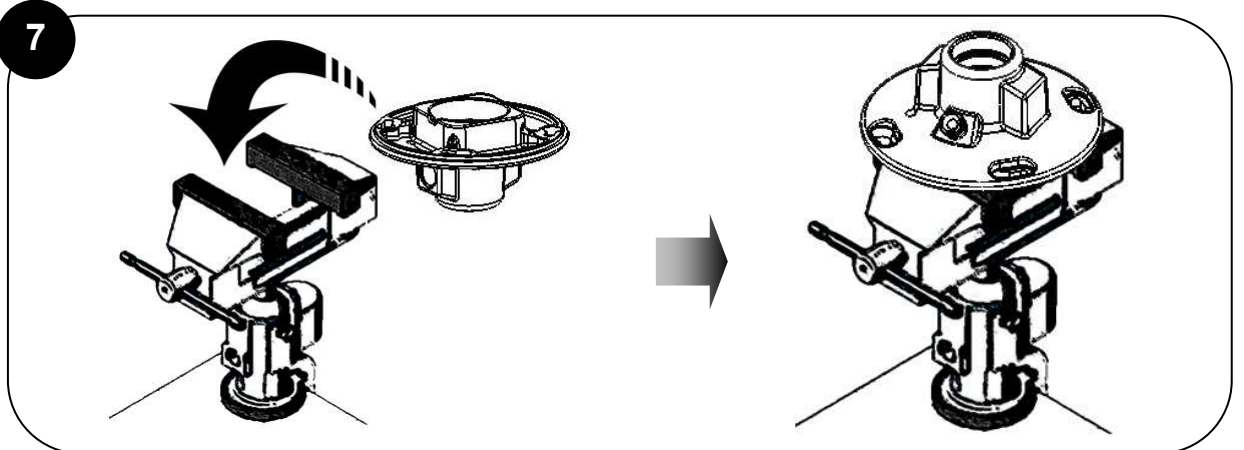
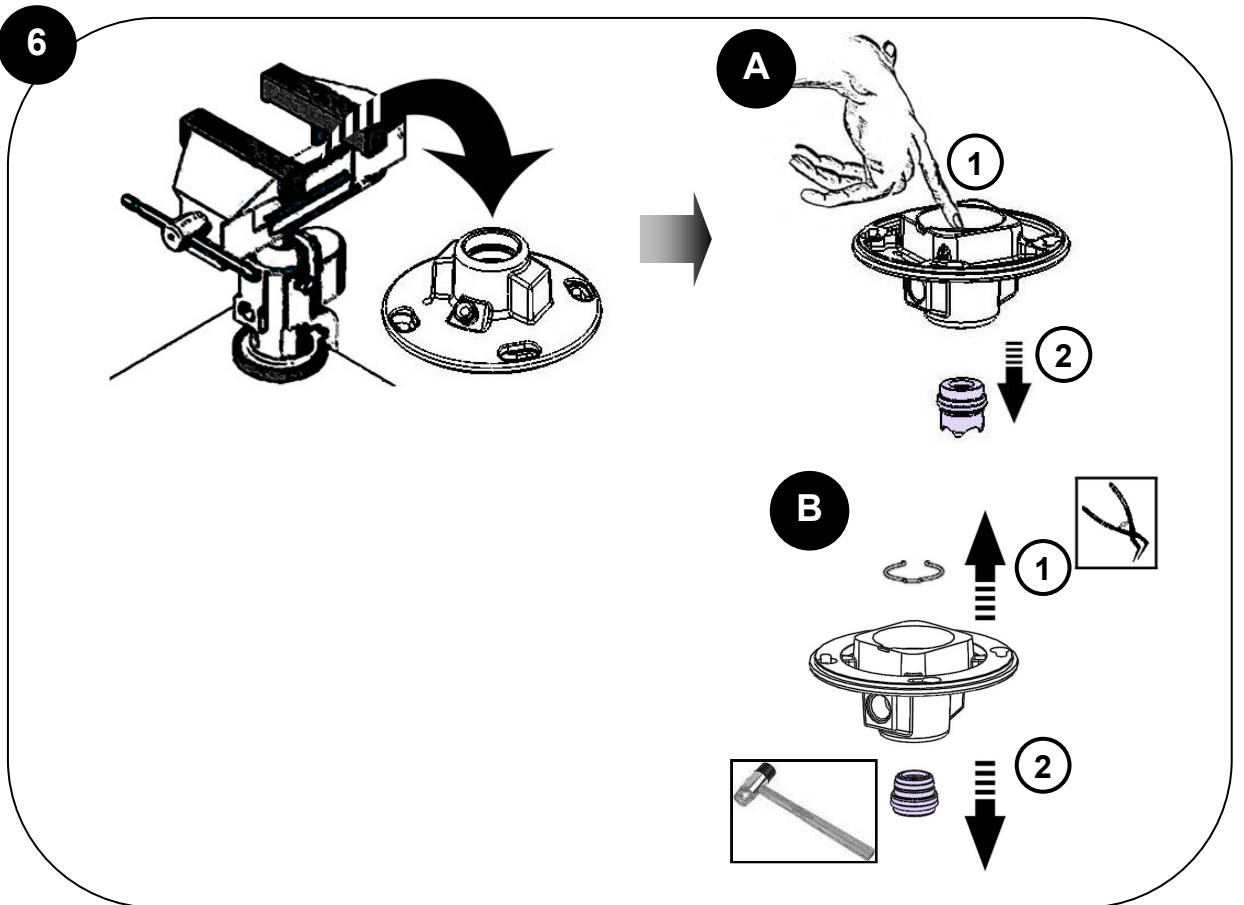
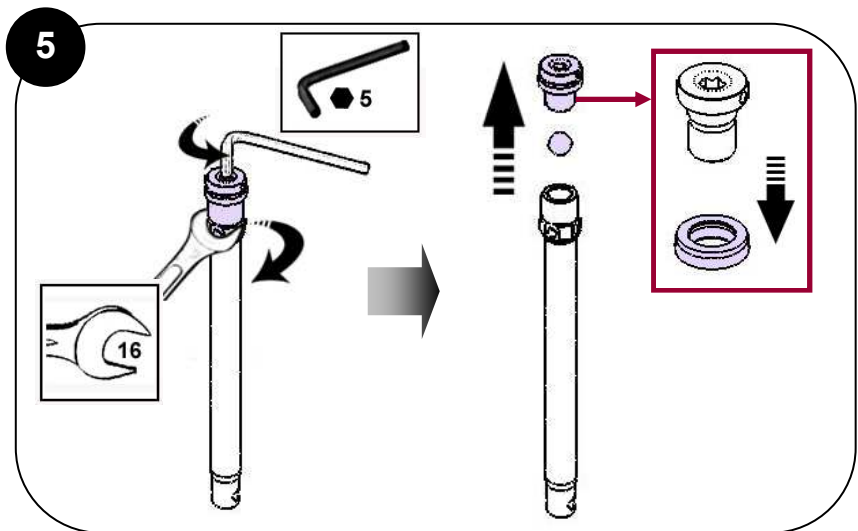
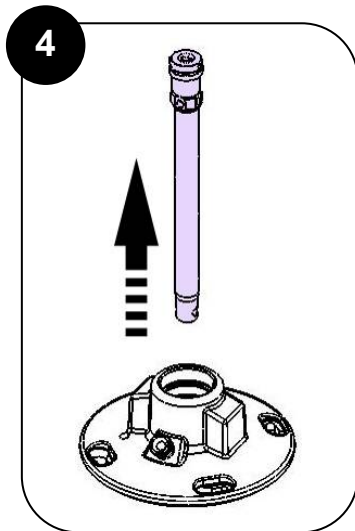



NOTA : Si le piston est endommagé, le remplacement de ce dernier implique le remplacement systématique de la cartouche. / **If the piston is damaged, you must change at the same time the cartridge.** / **ANMERKUNG :** Wenn der Kolben beschädigt ist, müssen Sie gleichzeitig den Kolben und die Packung ersetzen. / **NOTA :** Si el pistón tiene un desgaste, su cambio llega al cambio del cartucho.

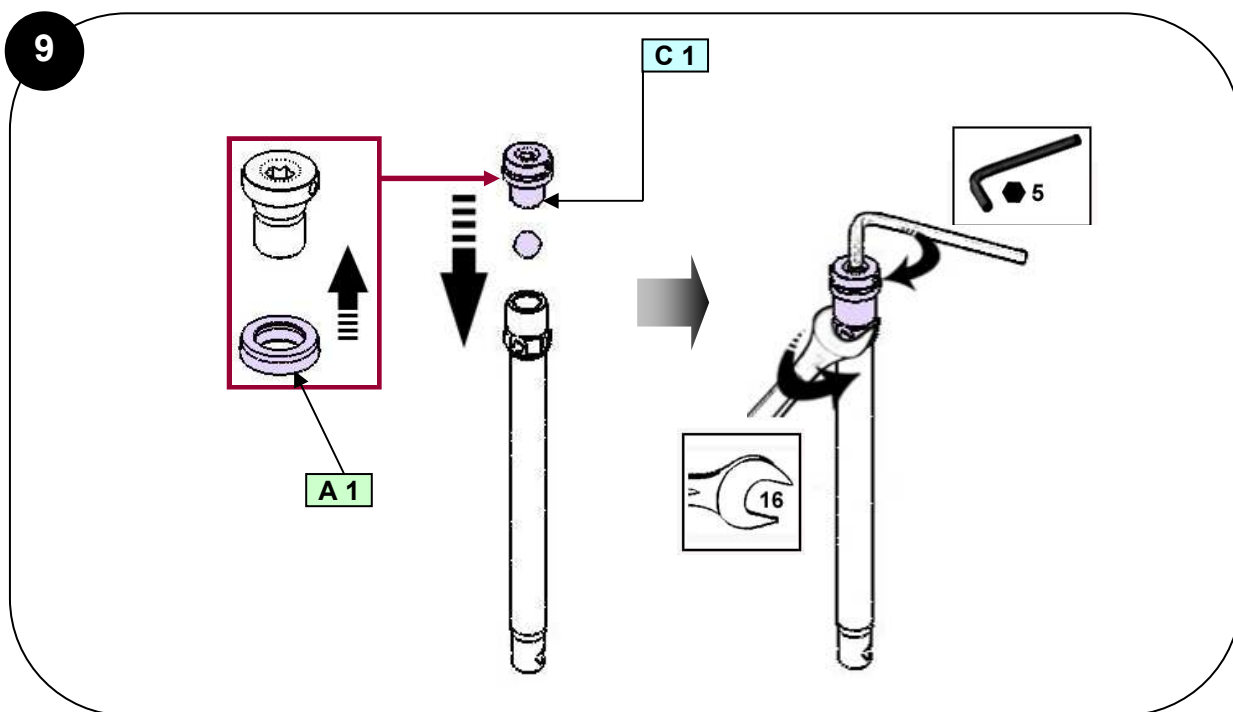
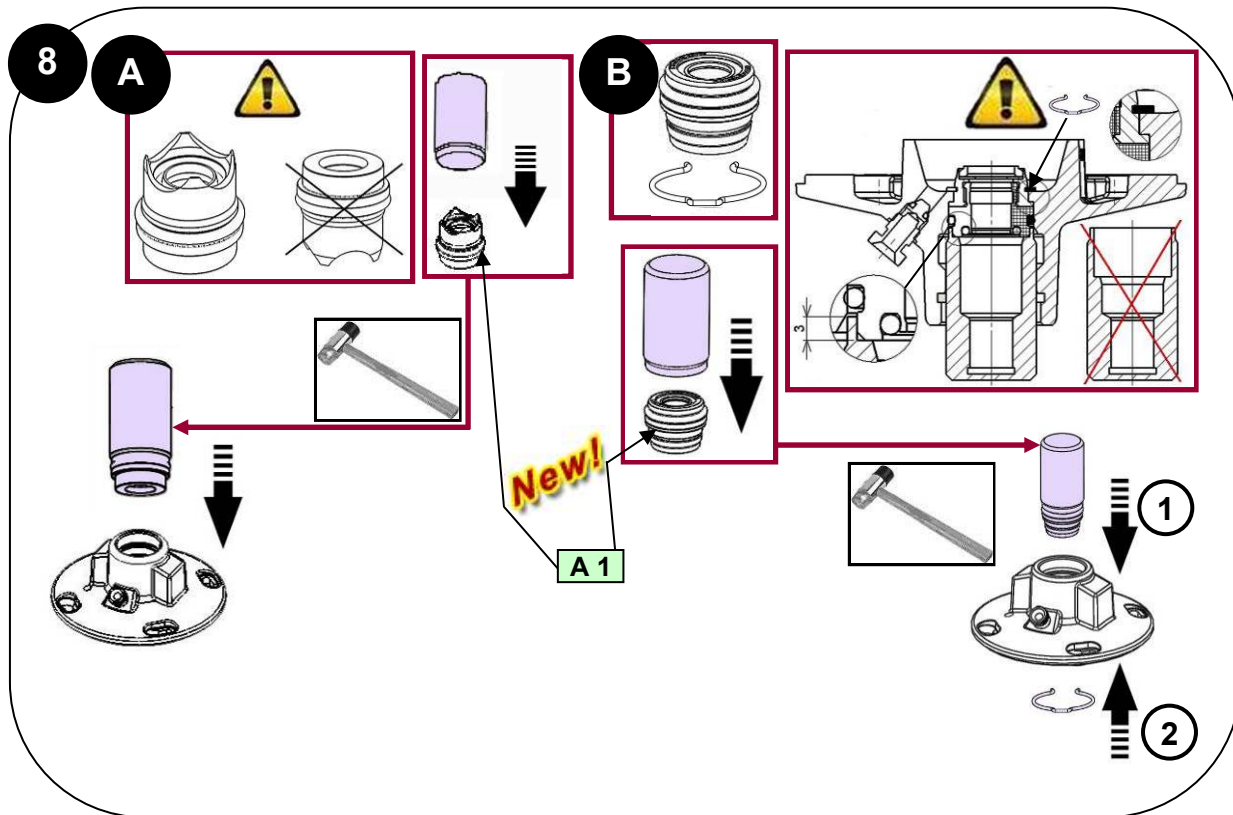

10

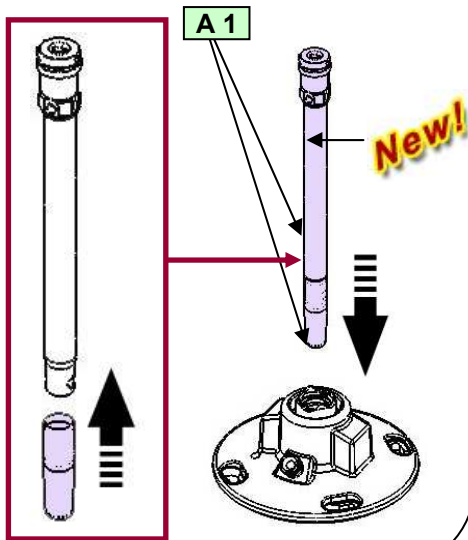

11

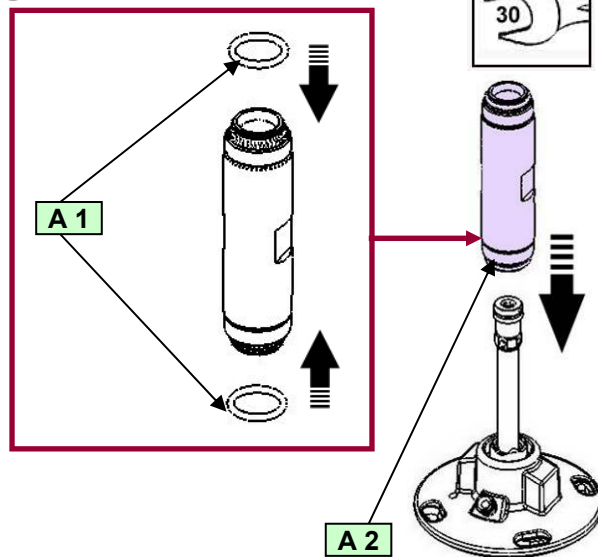

12

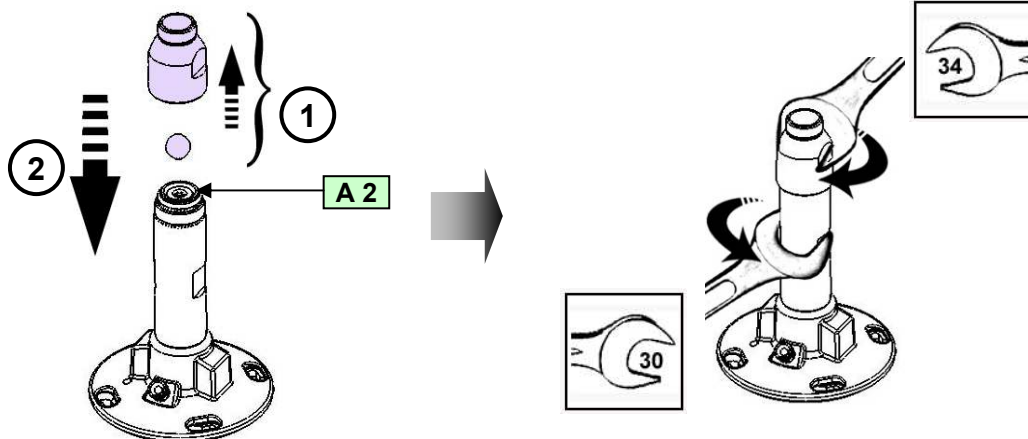

Des protecteurs (capot moteur, protecteur d'accouplement, carters,...) sont mis en place pour une utilisation sûre du matériel.

Le fabricant ne peut être tenu pour responsable en cas de dommages corporels ainsi que des pannes et / ou endommagement du matériel résultant de la destruction, de l'occultation ou du retrait total ou partiel des protecteurs.

/ Guards (air motor cover, coupling shields, housings ...) have been designed for safe use of the equipment. The manufacturer will not be held responsible for bodily injury or failure and / or damage to property due to removal or partial removal of the guards.

/ Schutzvorrichtungen an diesem Gerät, wie Motorhaube, Kupplungsschutz, Gehäuse, ggf. Erdungskabel, sowie weitere Vorrichtungen, wurden für eine sichere Benutzung dieses Gerätes entwickelt und angebracht. Der Hersteller lehnt jede Verantwortung für Körperschäden, Fehlfunktionen, Beschädigung der Geräte und jegliche andere Fehler ab, die durch die ganze oder teilweise Entfernung, Modifikation oder unsachgemäße Handhabung der Schutzvorrichtungen oder anderer Geräteteile entstehen.

/ Protectores (capó motor, protector de acoplamiento, cárteres,...) se colocan para una utilización segura del material. El fabricante no se hace responsable, en caso de daños y / o daños del material, resultantes de la destrucción, la ocultación o la retirada total o parcial de los protectores.

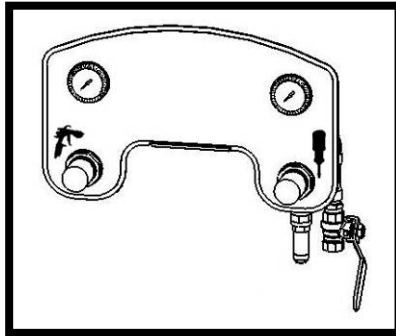

A

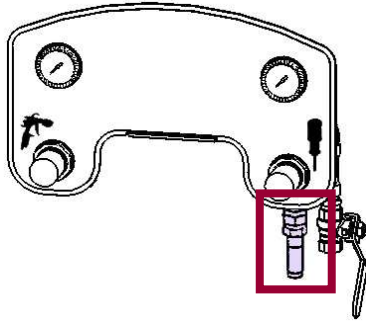

1

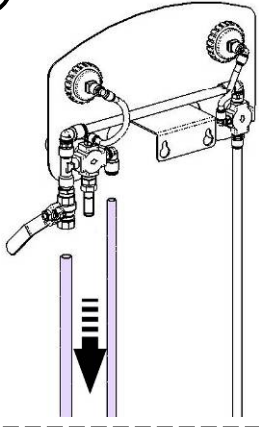

2

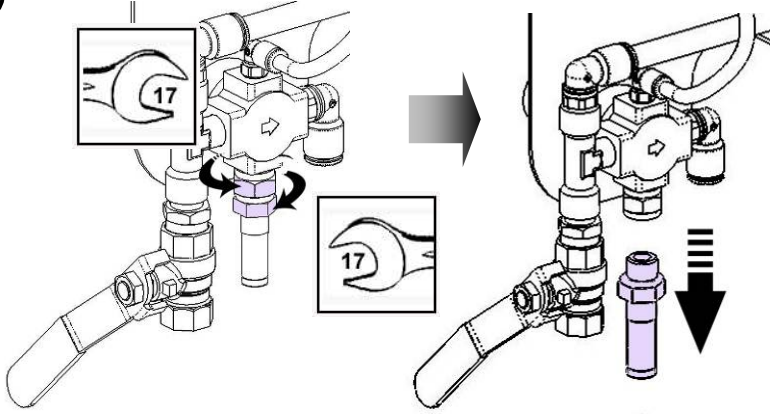

3

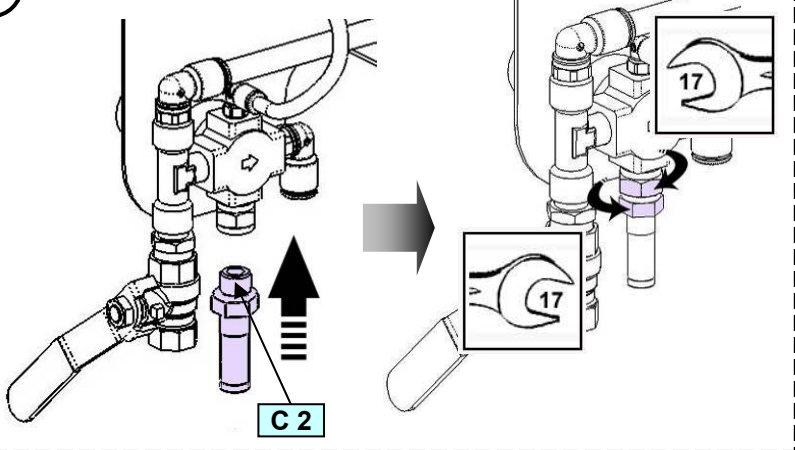

4

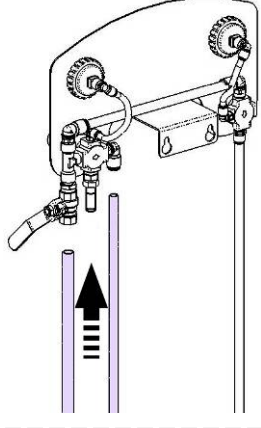

B

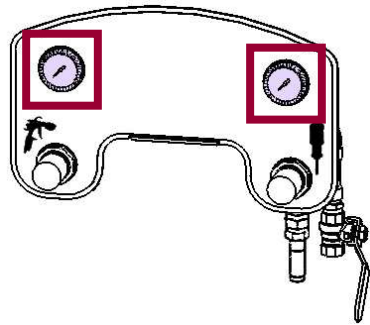

1

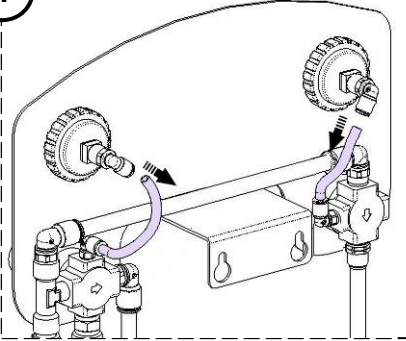

2

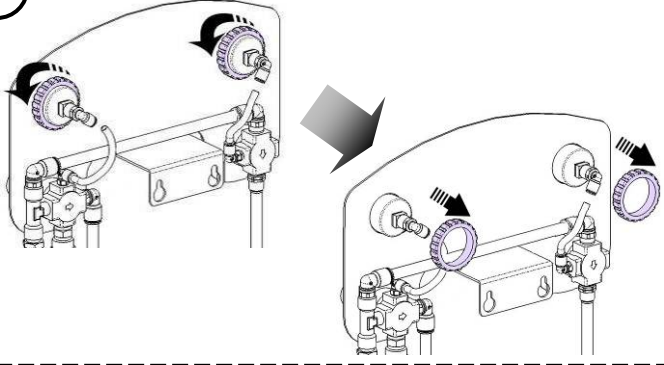

3

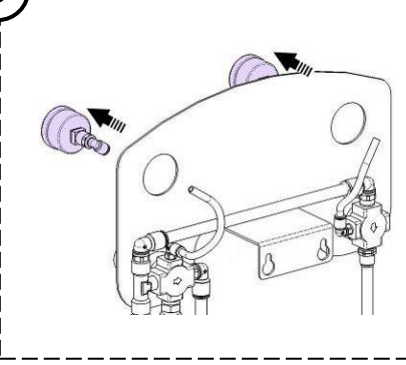

4

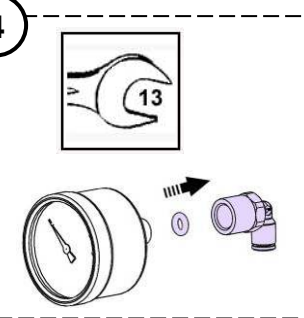

5

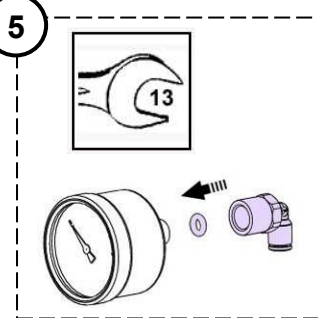

6

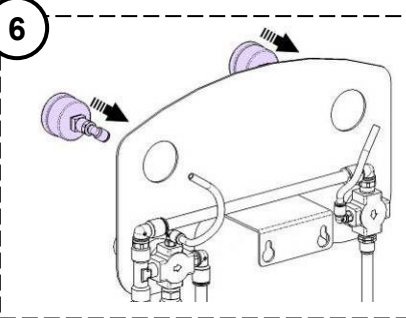

7

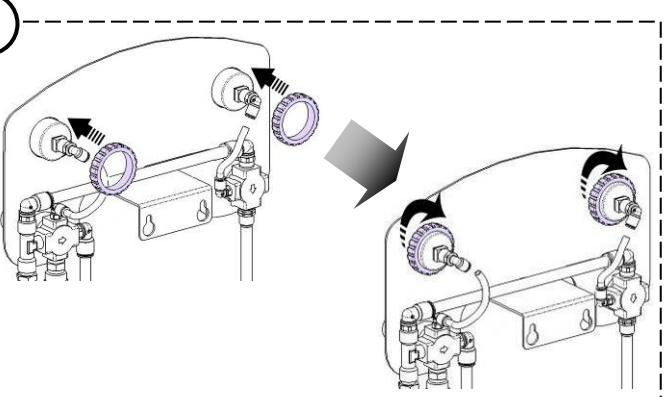

8

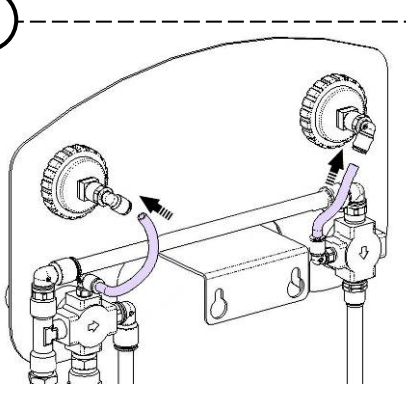

C

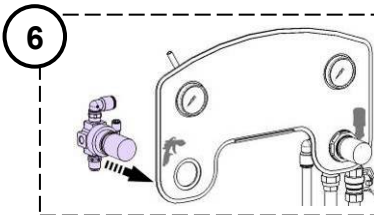
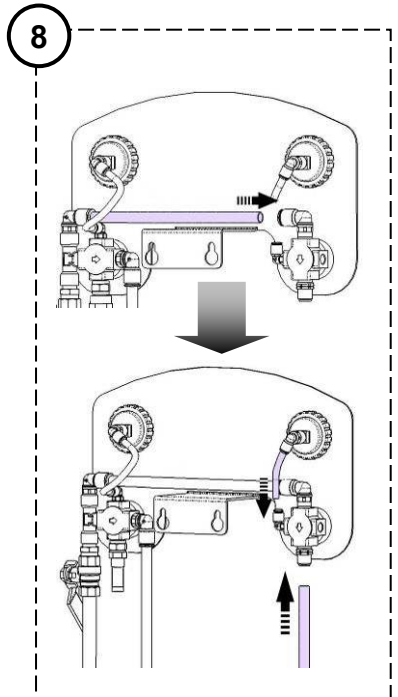
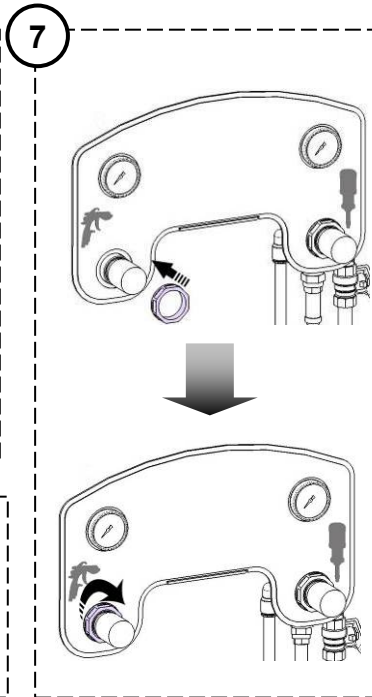
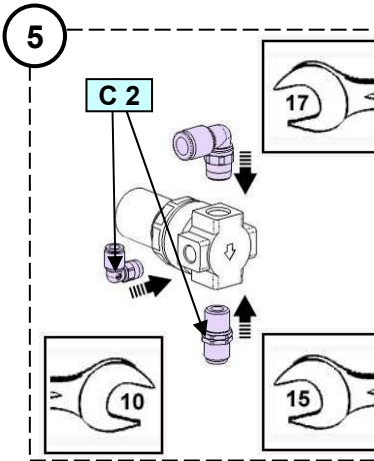
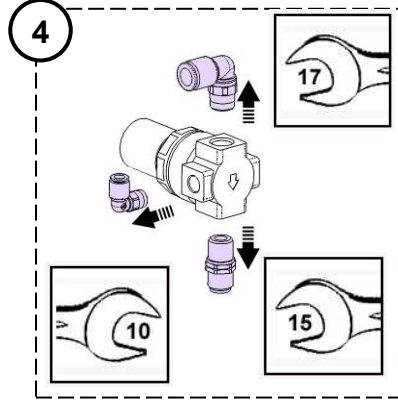
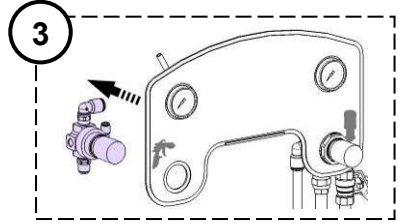
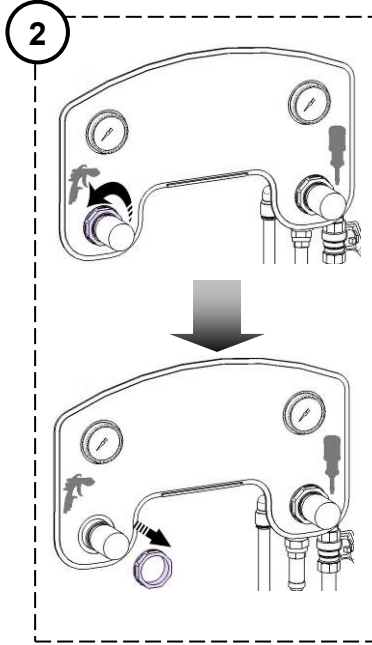
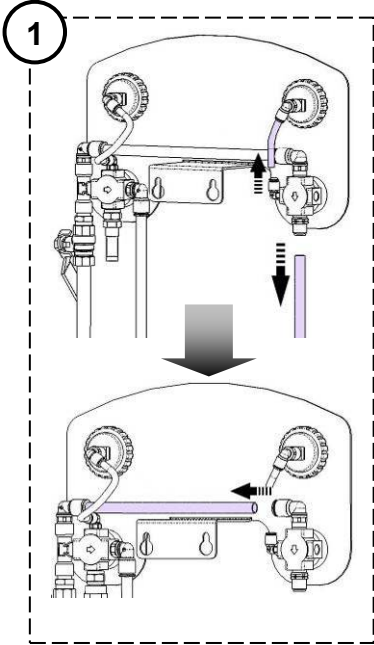
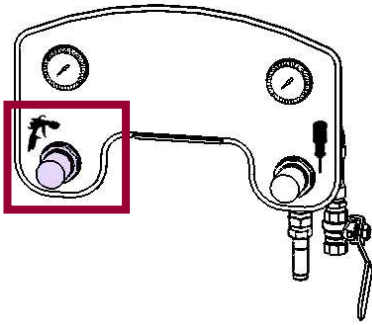

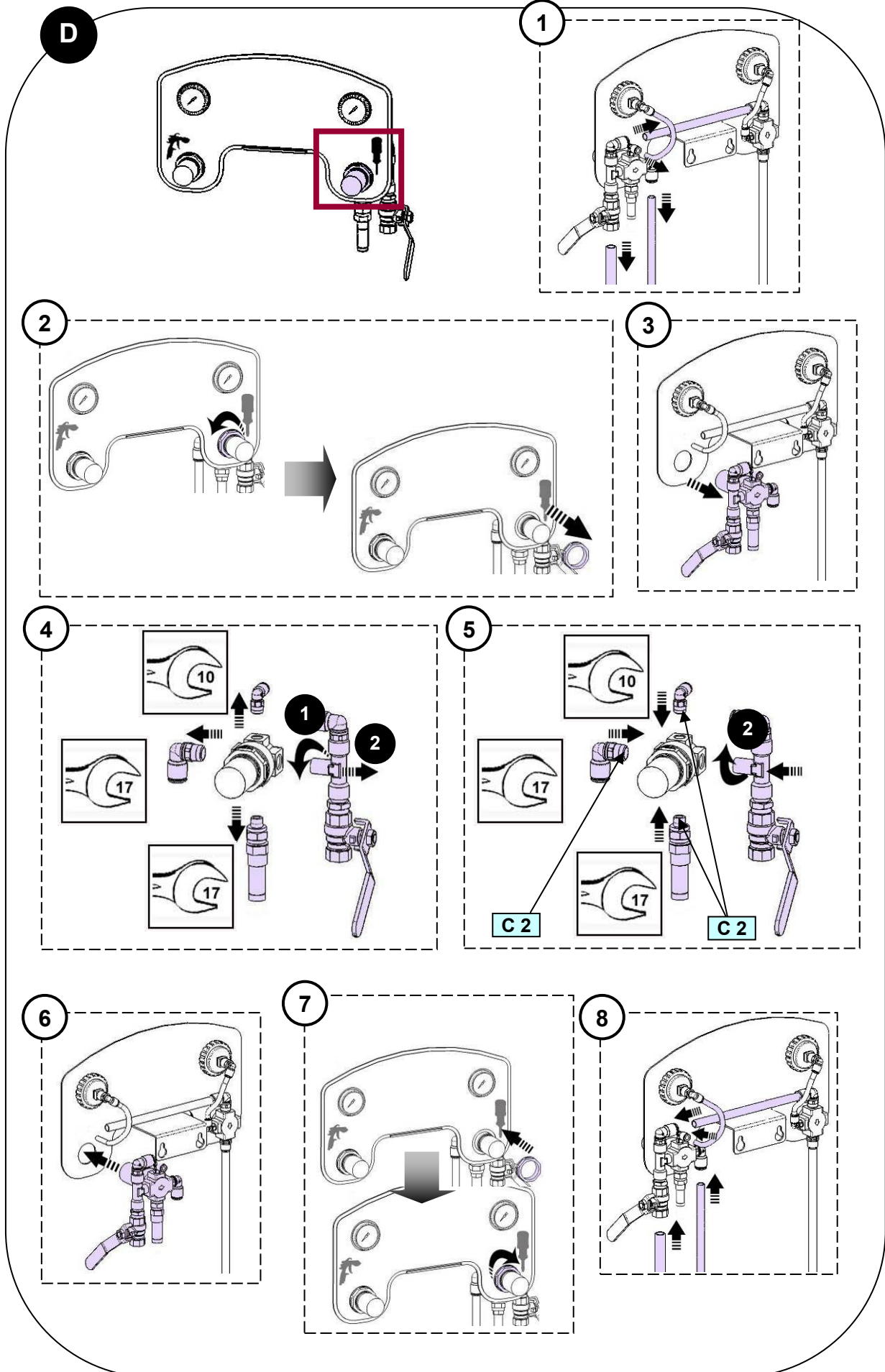

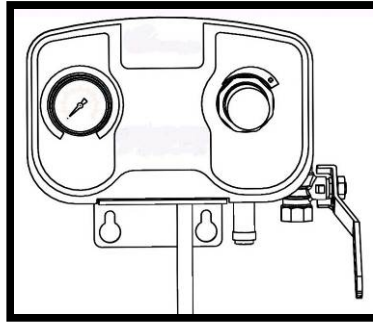

A

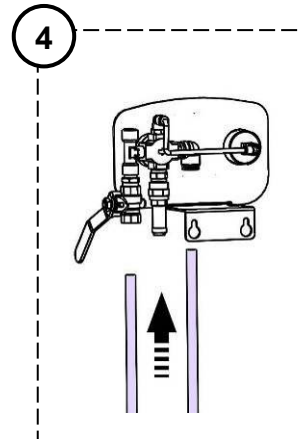
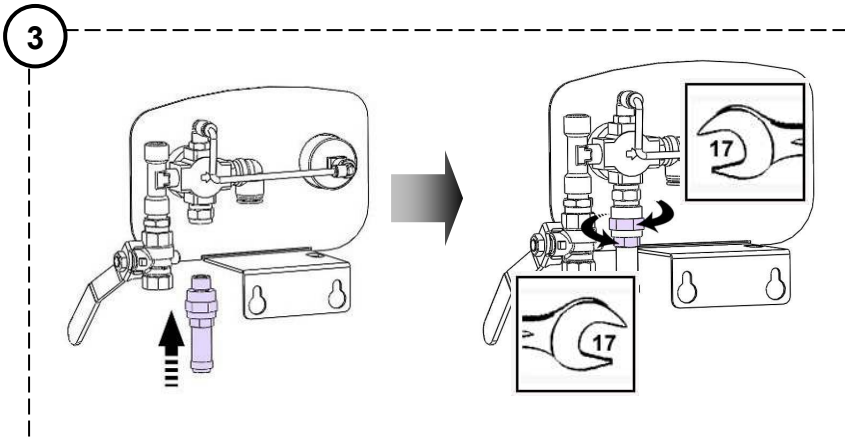
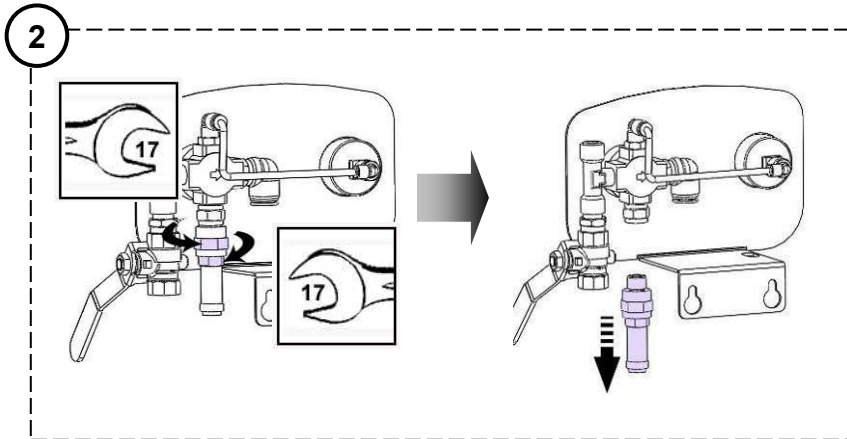
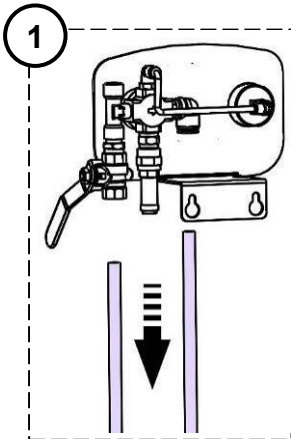
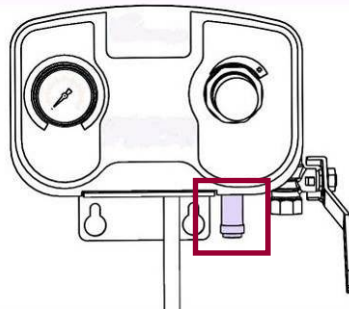

B

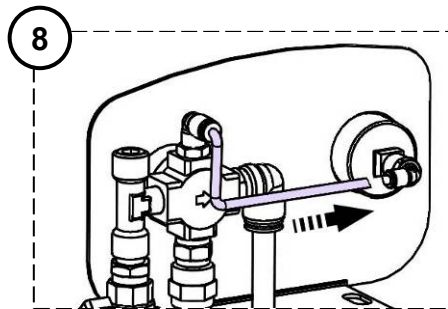
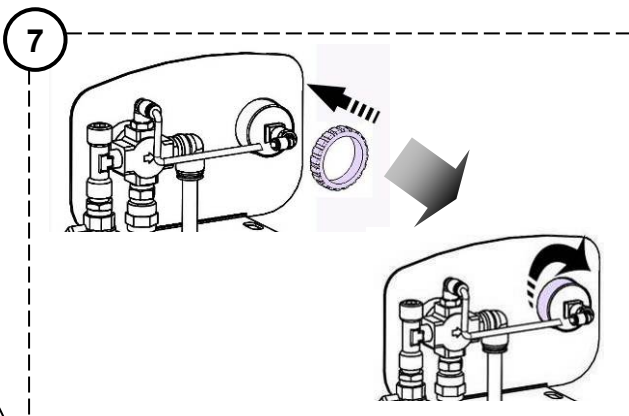
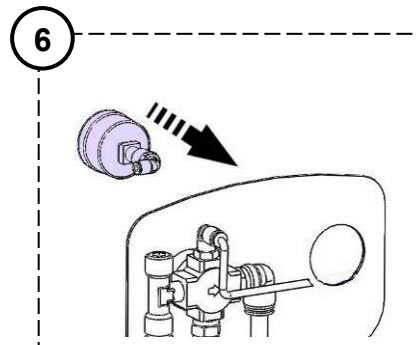
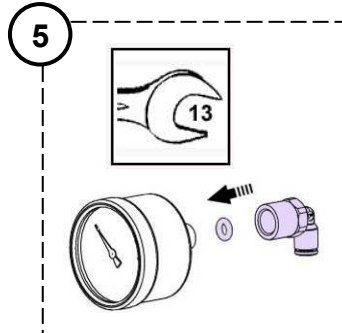
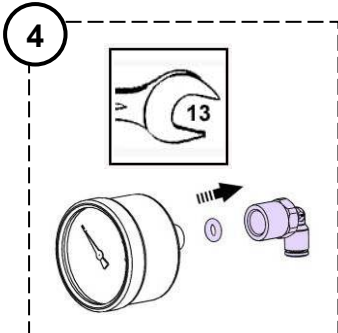
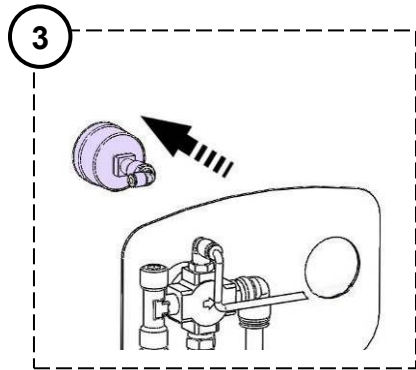
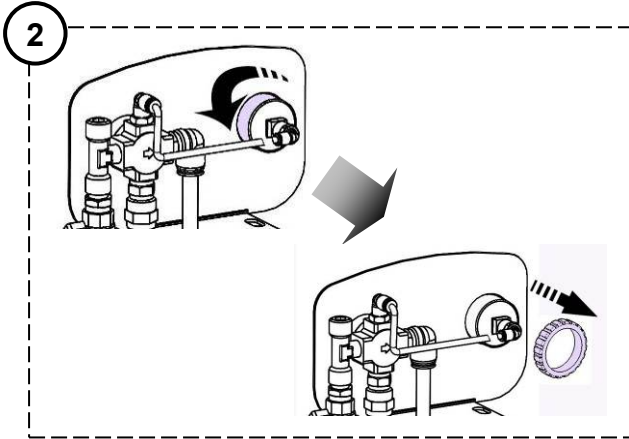
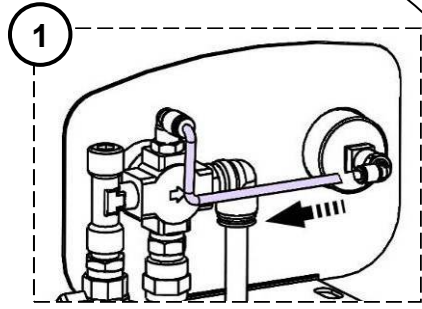
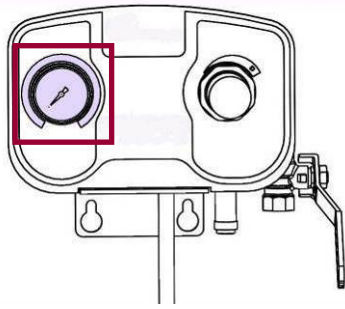

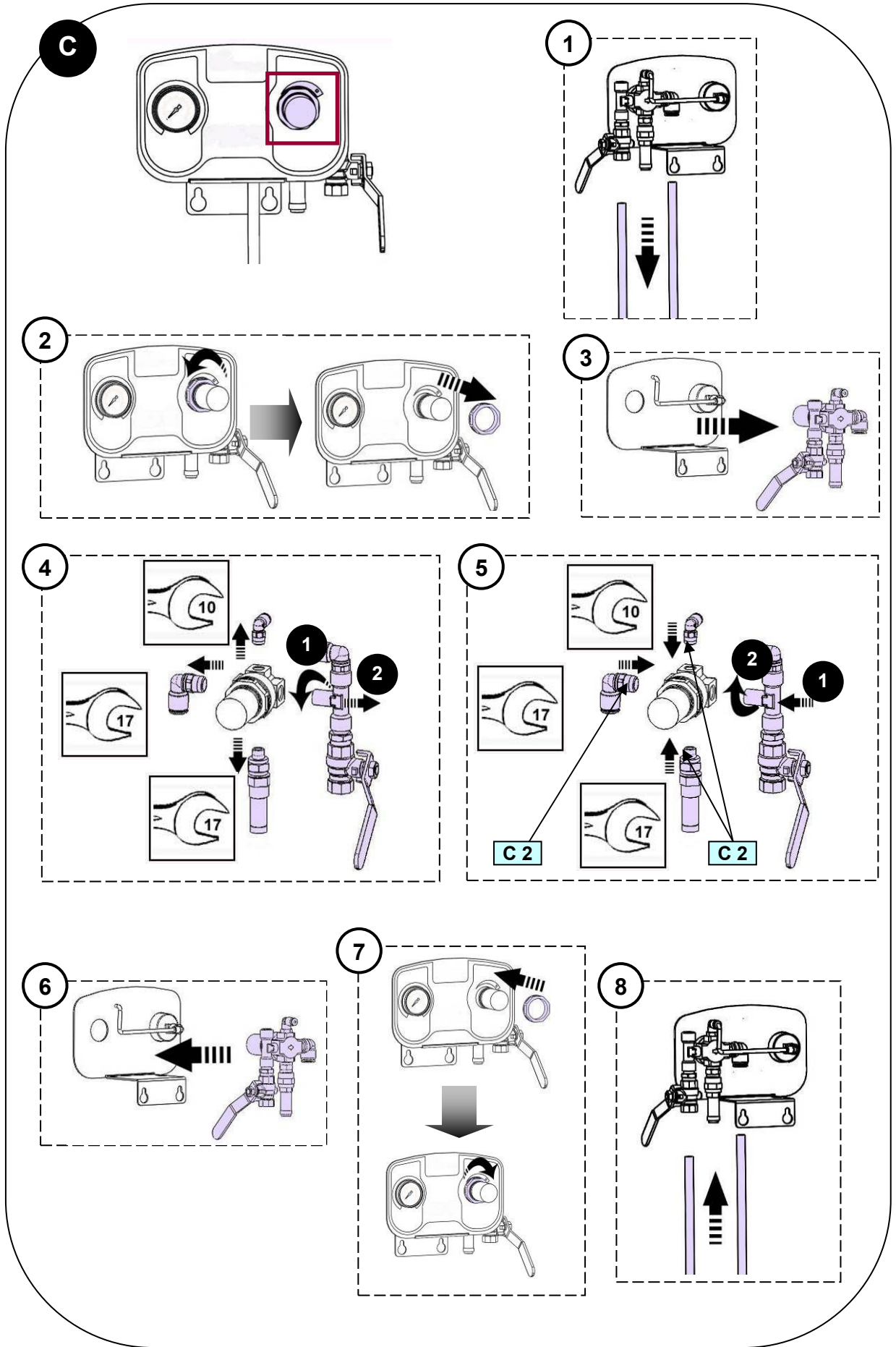

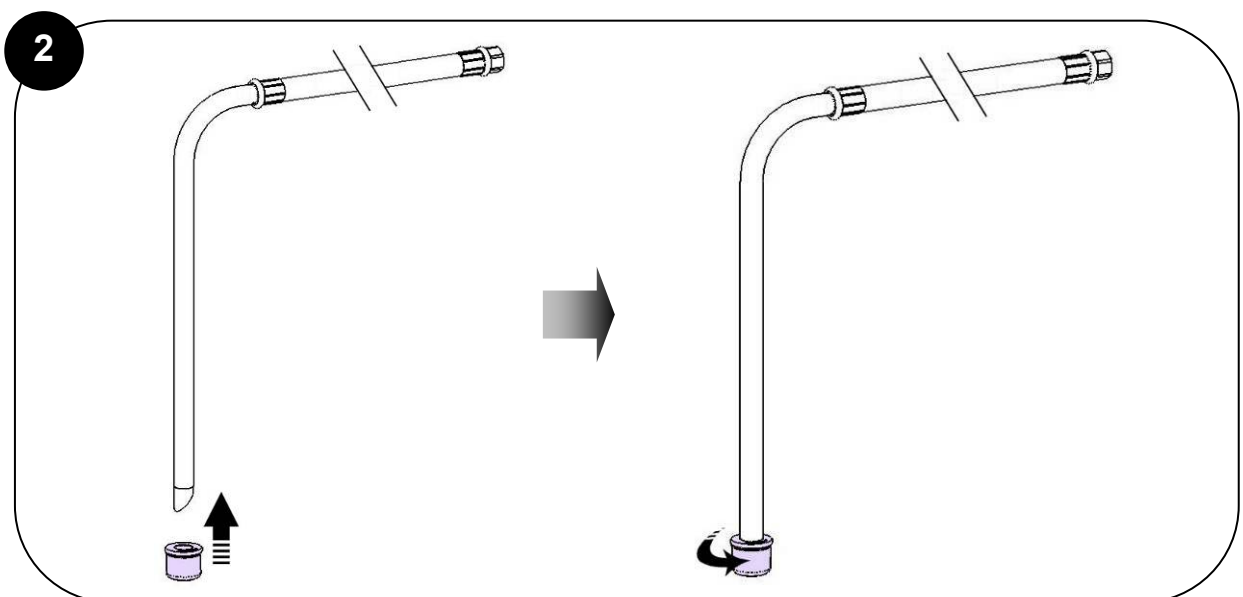
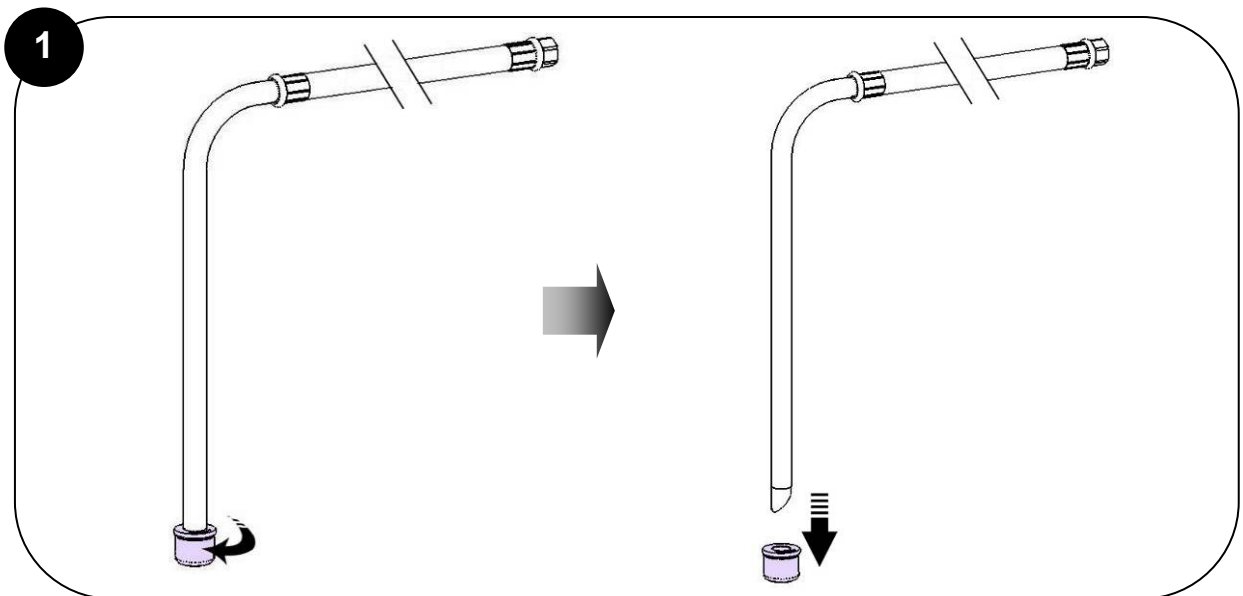
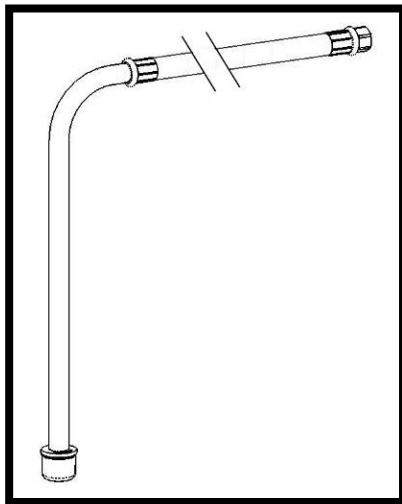





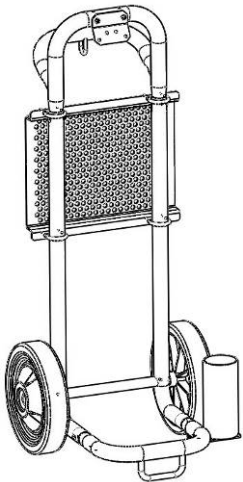
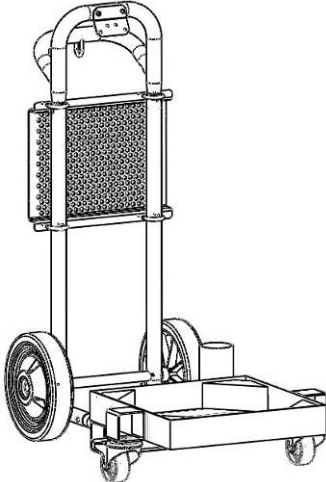
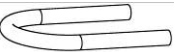





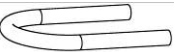





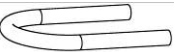



**ASSEMBLAGE
ASSEMBLY
MONTAGE
MONTAJE**

**Chariot / Cart
Fahrgestell / Carretilla**

# 151 241 000	# 151 242 000							
								
<p>Poids chariot/ Cart weight/ Peso carretilla/ Gewicht fahrgestell: 9,6 Kg / 21.16 lbs</p>	<p>Poids chariot/ Cart weight/ Peso carretilla/ Gewicht fahrgestell: 23,7 Kg / 52.24 lbs</p>							
<table border="0"> <tr> <td data-bbox="386 1438 667 1585"> <p>A :  x 4</p> </td> <td data-bbox="727 1438 906 1585"> <p>B :  x 8</p> </td> <td data-bbox="983 1438 1161 1585"> <p>C :  x 8</p> </td> </tr> <tr> <td data-bbox="386 1626 587 1774"> <p>D :  x 10</p> </td> <td data-bbox="638 1626 753 1774"> <p> x 1</p> </td> <td data-bbox="810 1626 957 1774"> <p> x 1</p> </td> <td data-bbox="1008 1626 1161 1774"> <p> x 1</p> </td> </tr> </table>		<p>A :  x 4</p>	<p>B :  x 8</p>	<p>C :  x 8</p>	<p>D :  x 10</p>	<p> x 1</p>	<p> x 1</p>	<p> x 1</p>
<p>A :  x 4</p>	<p>B :  x 8</p>	<p>C :  x 8</p>						
<p>D :  x 10</p>	<p> x 1</p>	<p> x 1</p>	<p> x 1</p>					
<p> 2 - 6</p>	<p> 7 - 11</p>							

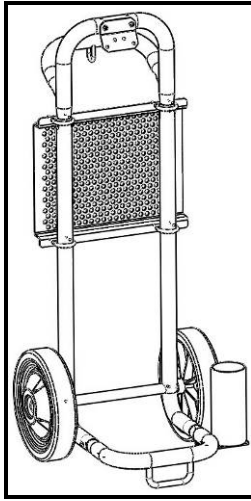

1

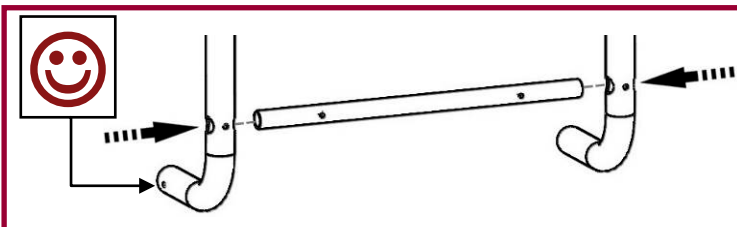
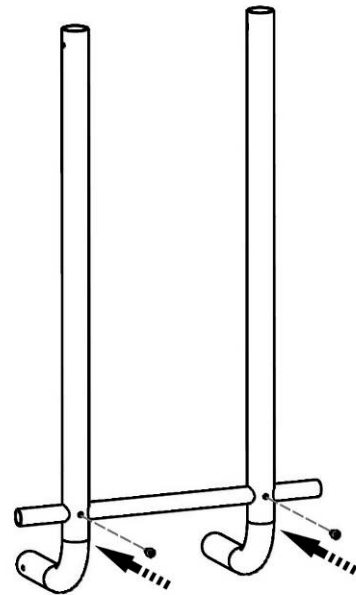
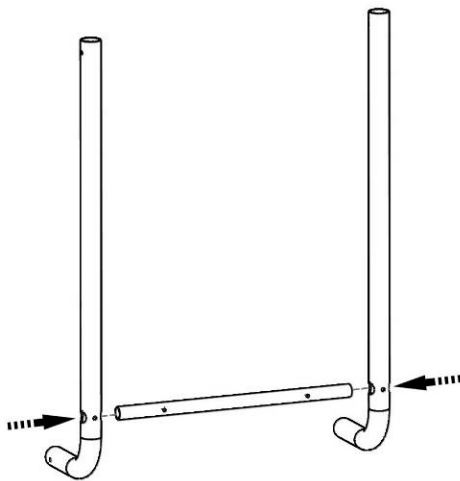

2

1

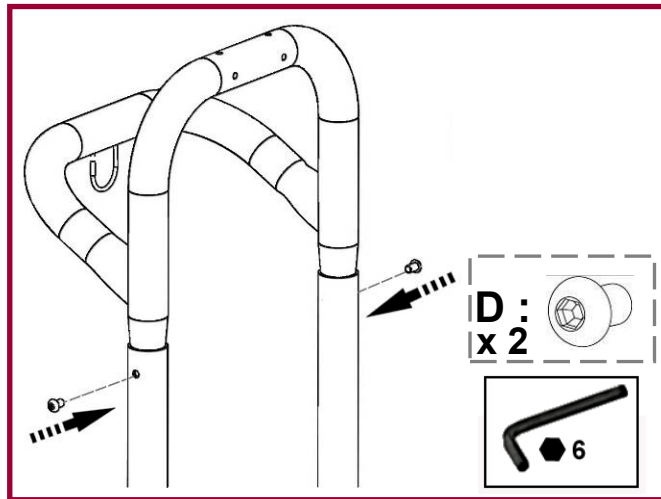
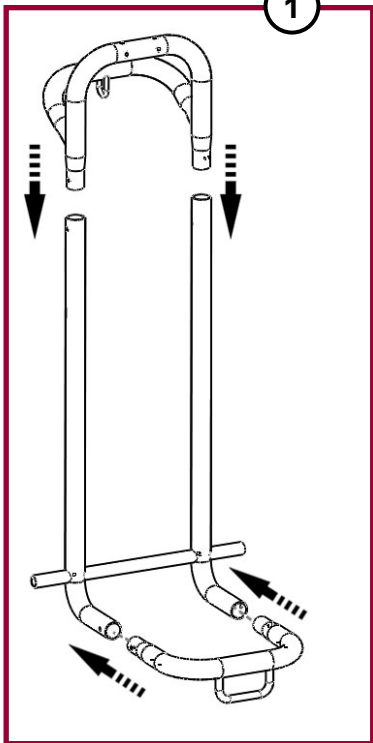

2

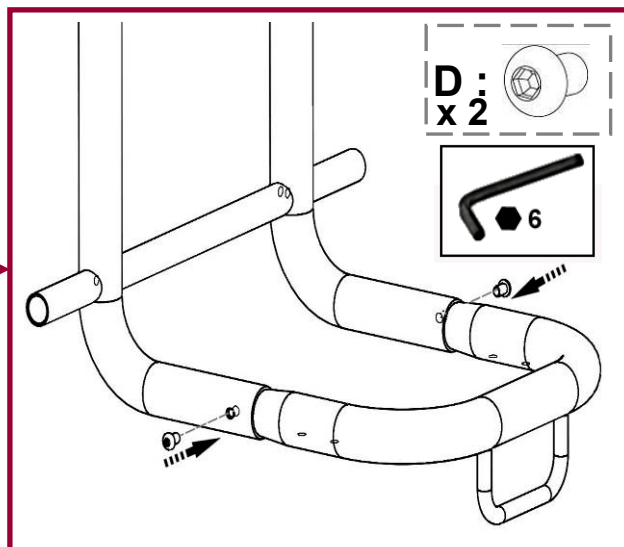
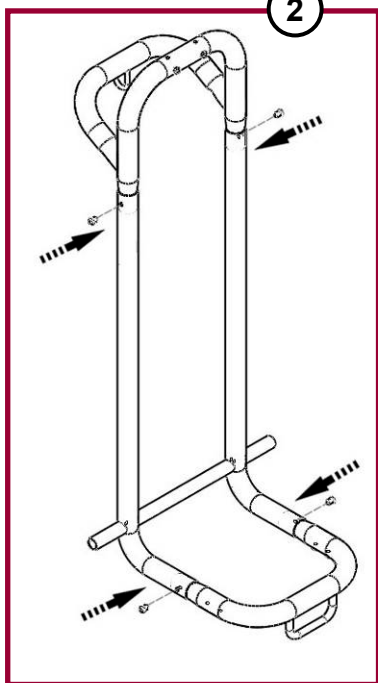

3

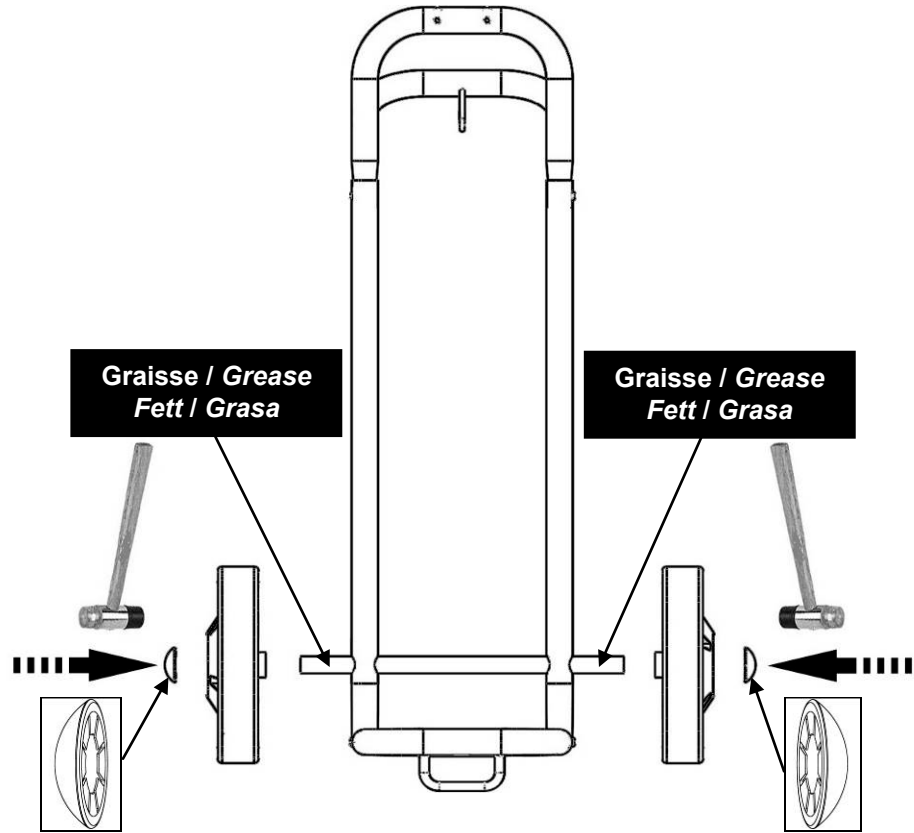

4



OU / OR
ODER / O

D :
x 2

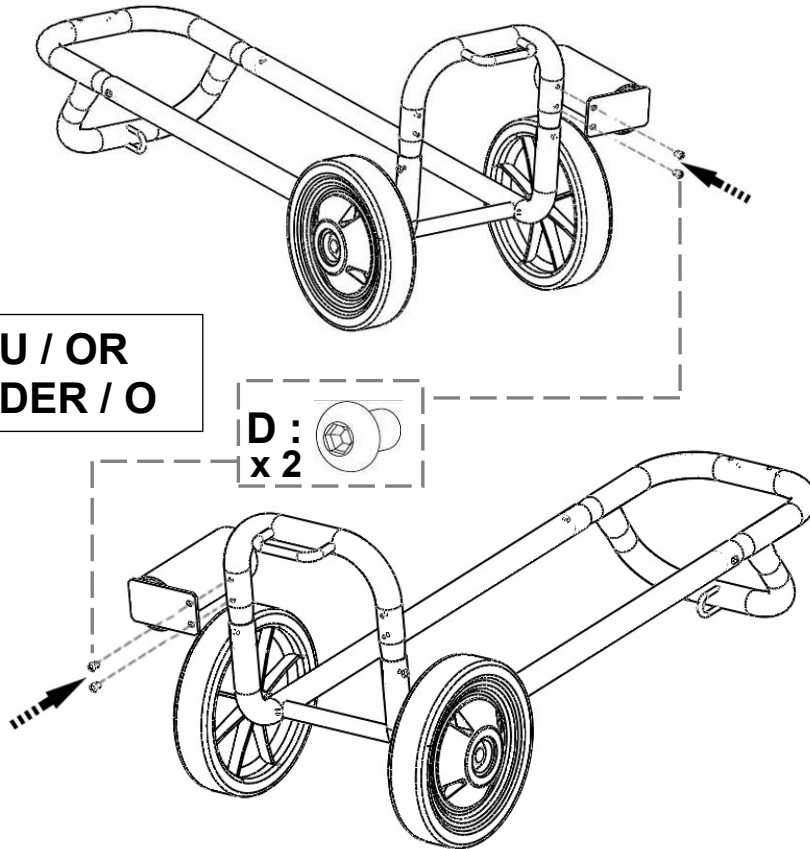

5A

Pompe / Pump / Pumpe / Bomba
15C25 / 30C25 / 15C50

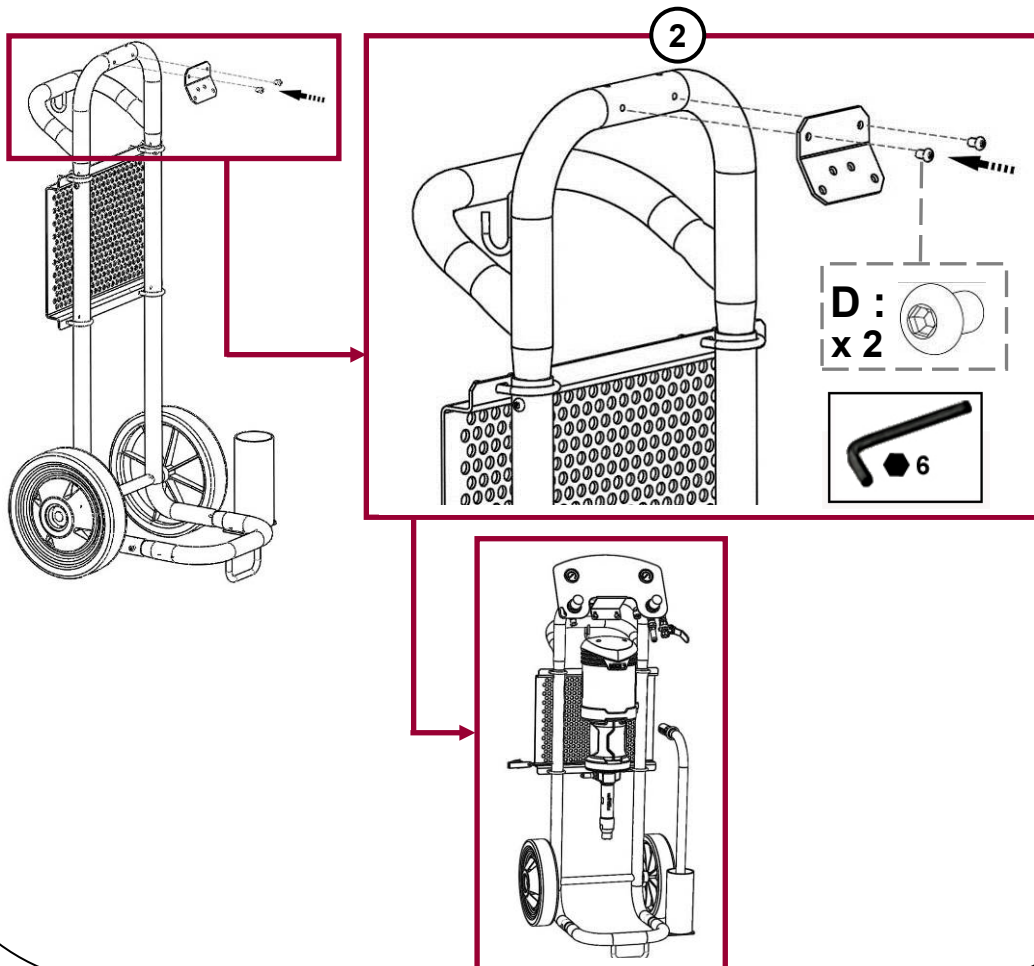
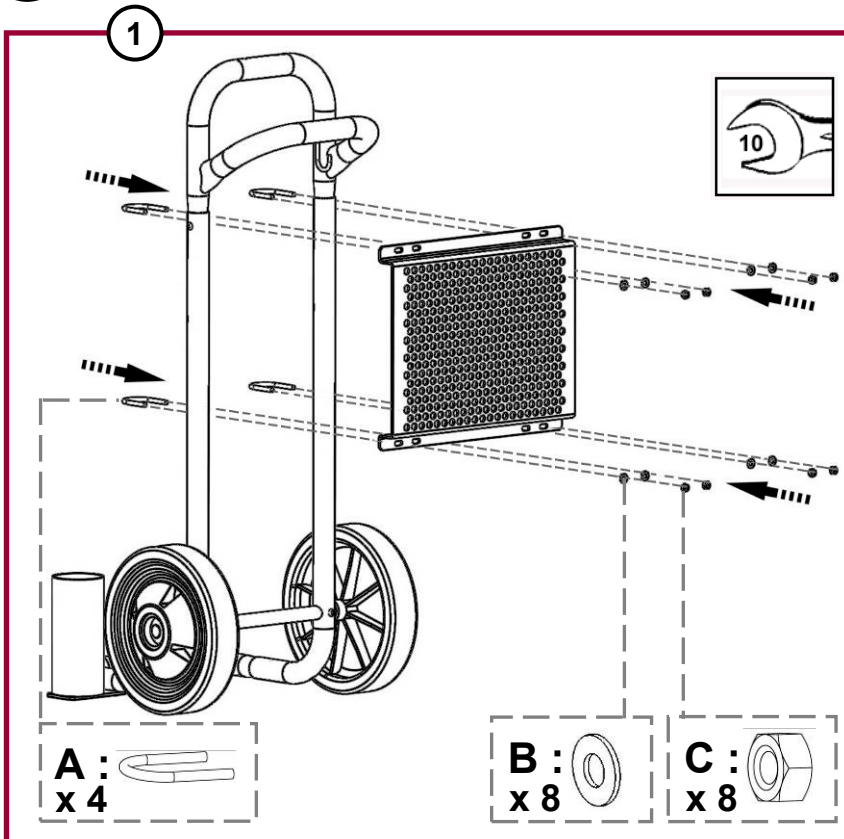

5B

Pompe / Pump / Pumpe / Bomba
20-25F / 40-25F
20-25 WB / 20-50F / 20-25 FT / 40-50 F / 40-50 WB
17 A2 / 34 A2
04-120 F / 08-120 F / 08-120 FT / 16-120 F / 16-120FT

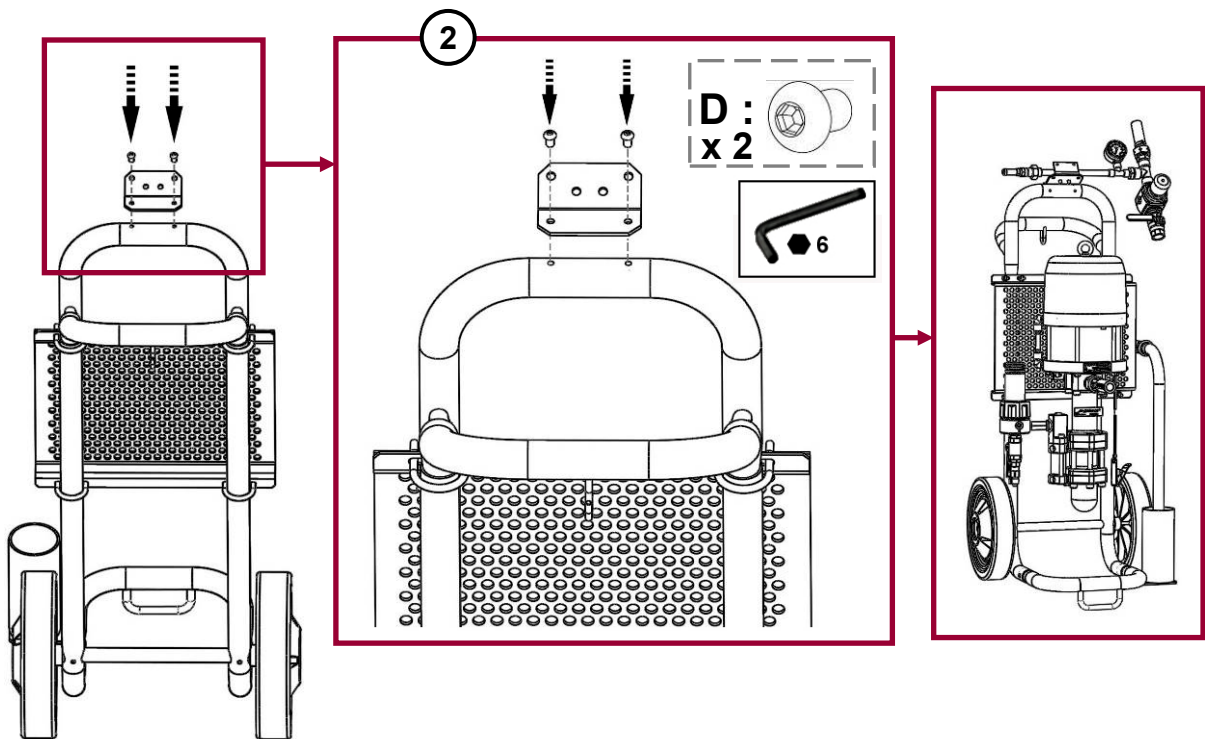
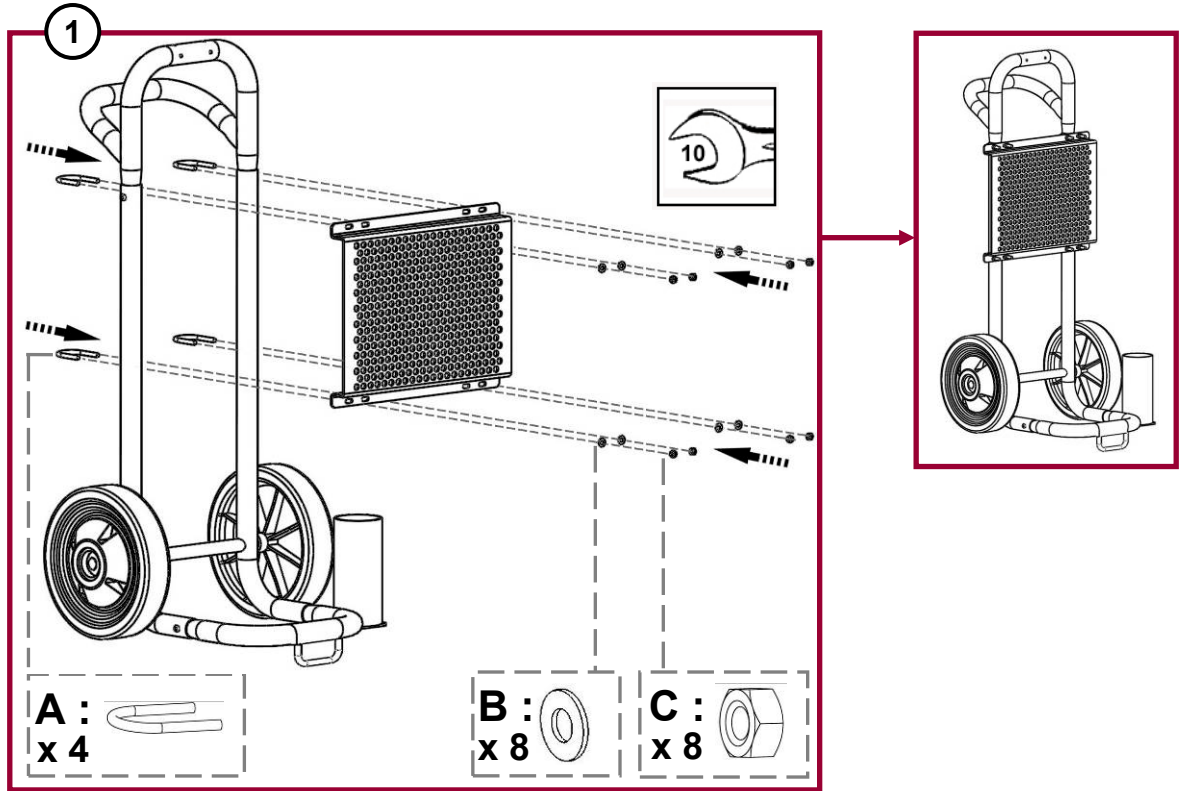

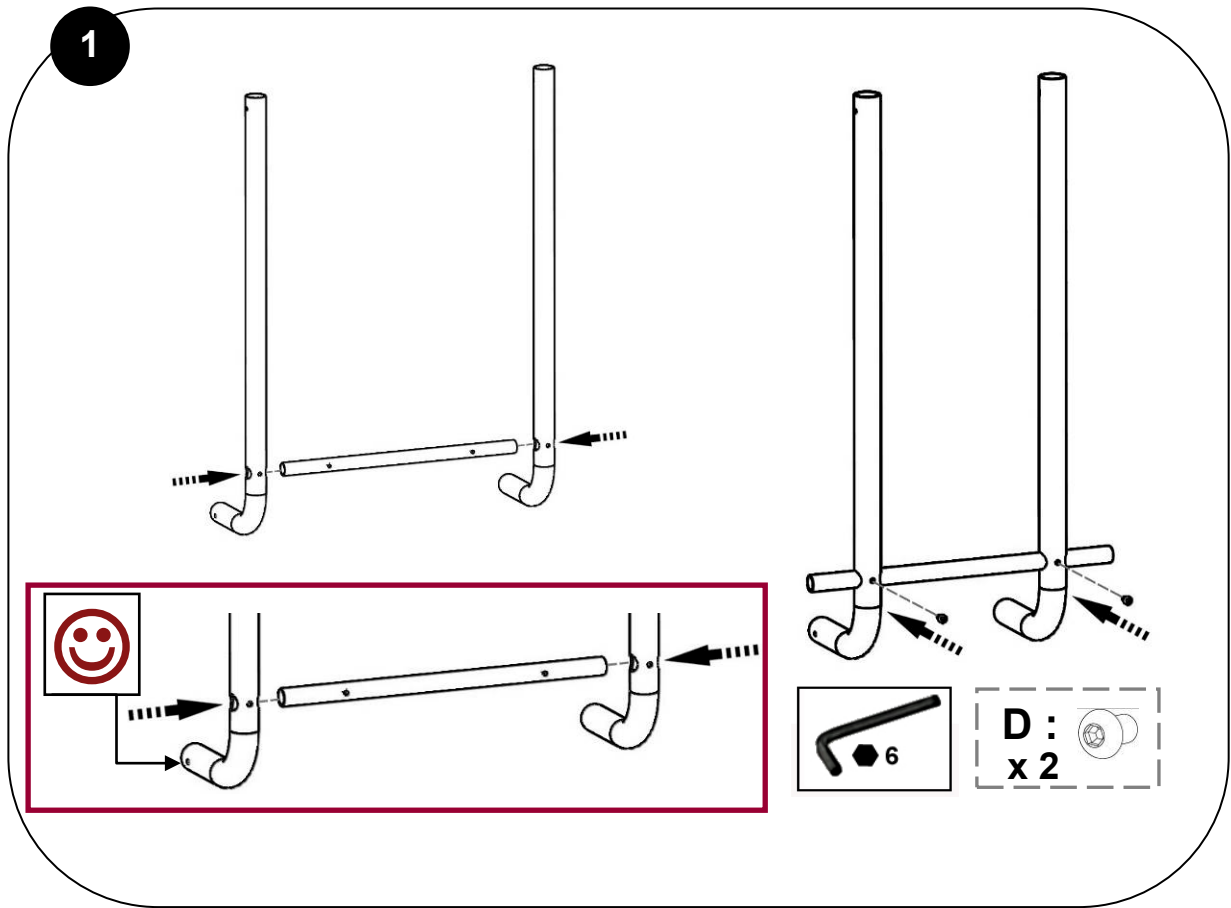
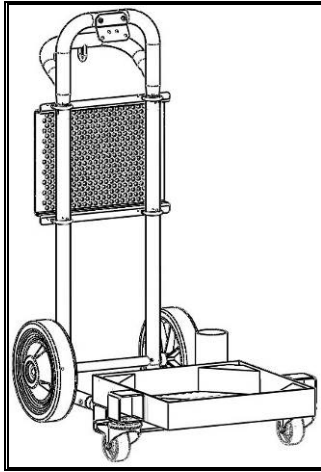

2

1

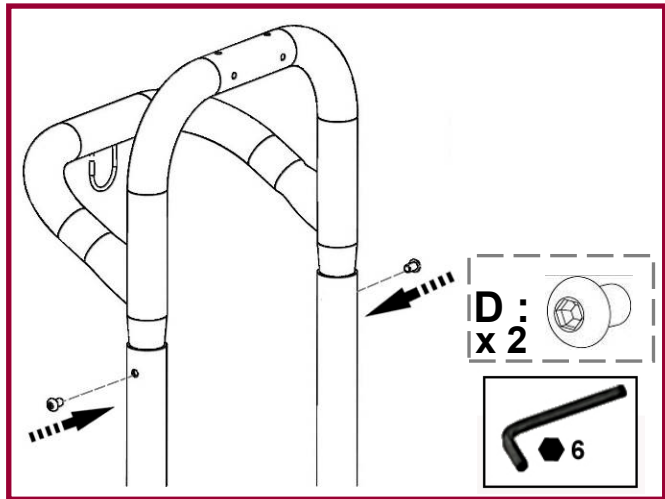
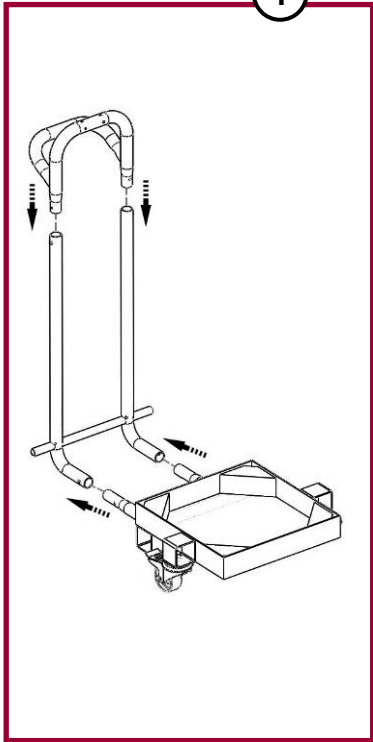

2

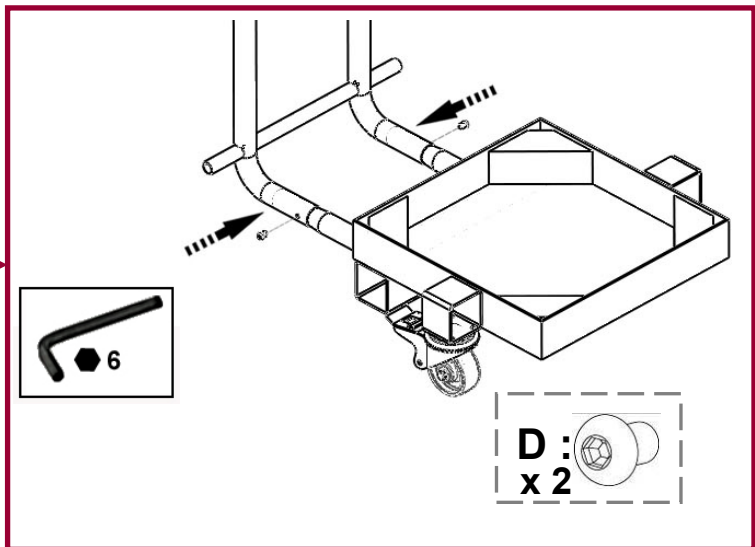
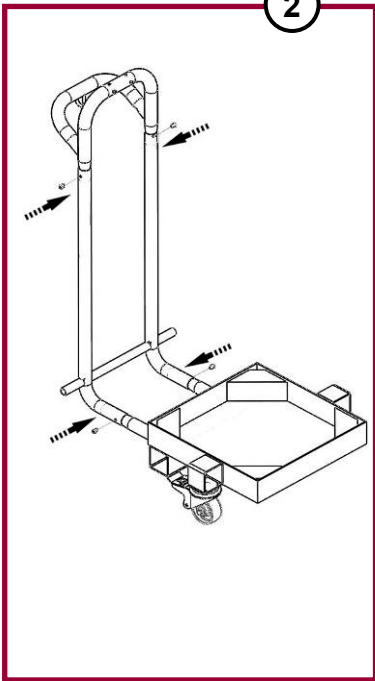

3

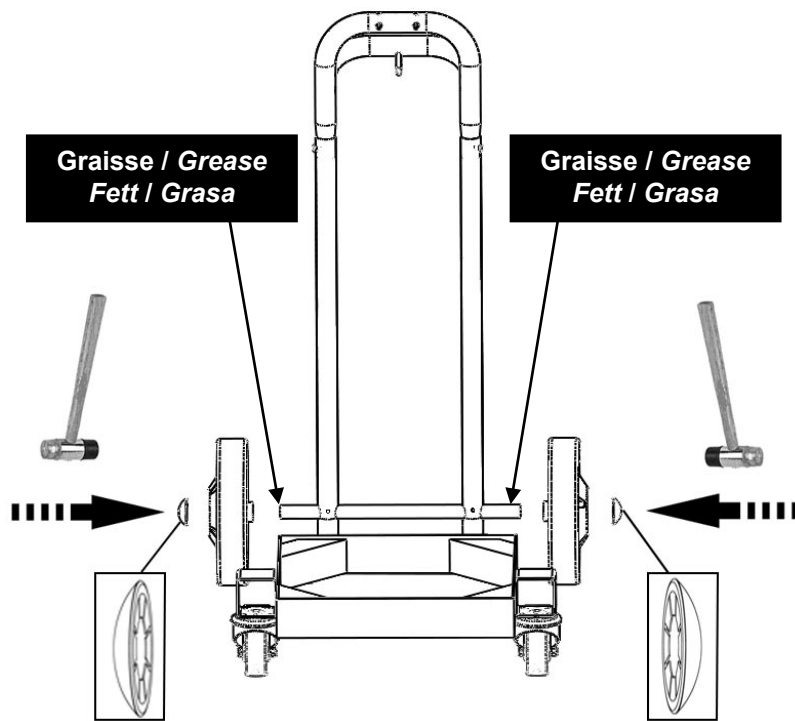

4

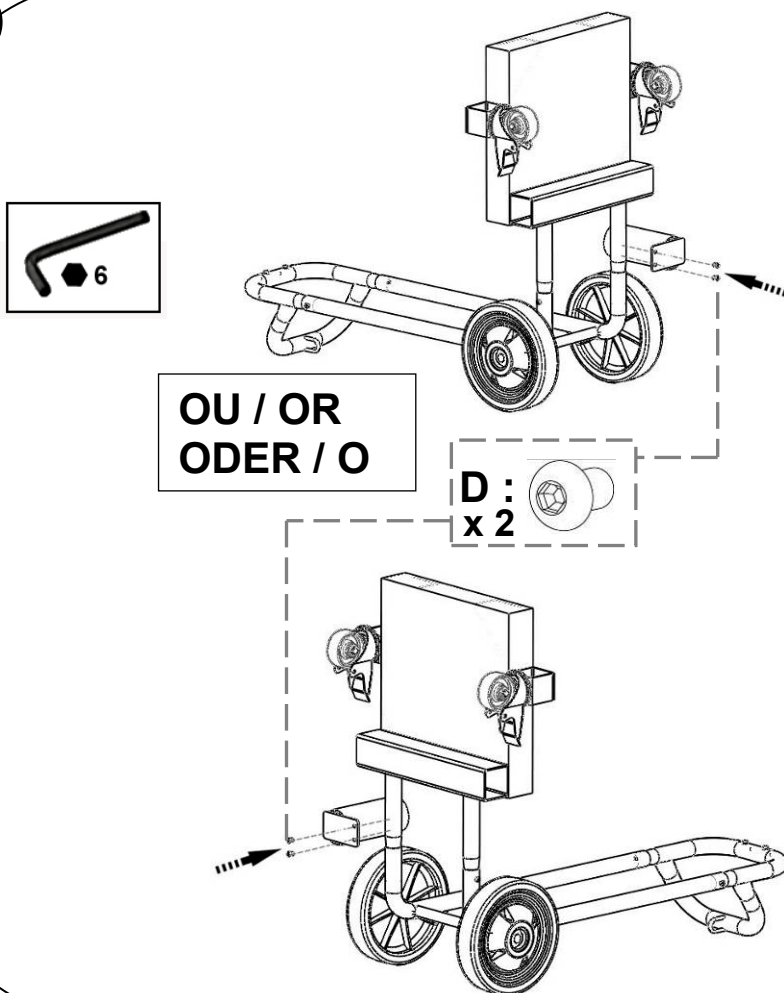

5A

Pompe / Pump / Pumpe / Bomba
15C25 / 30C25 / 15C50

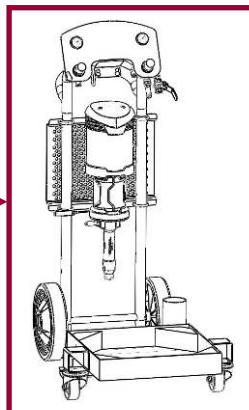
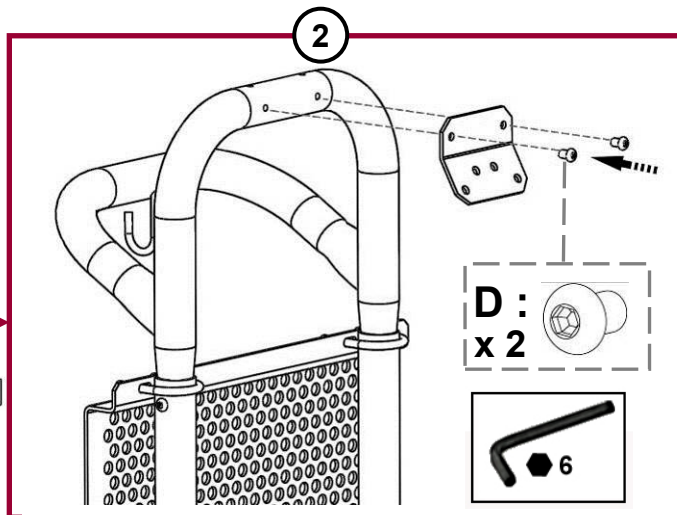
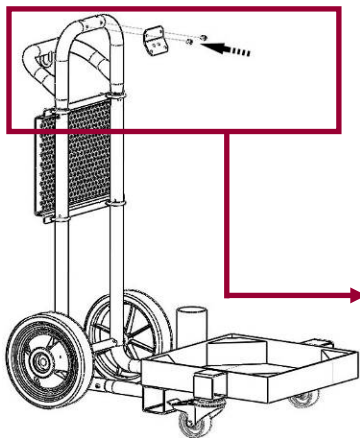
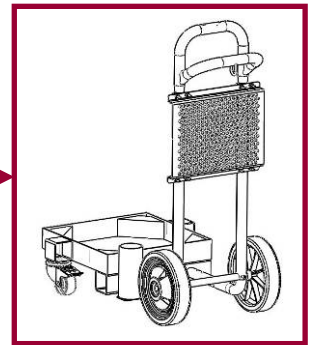
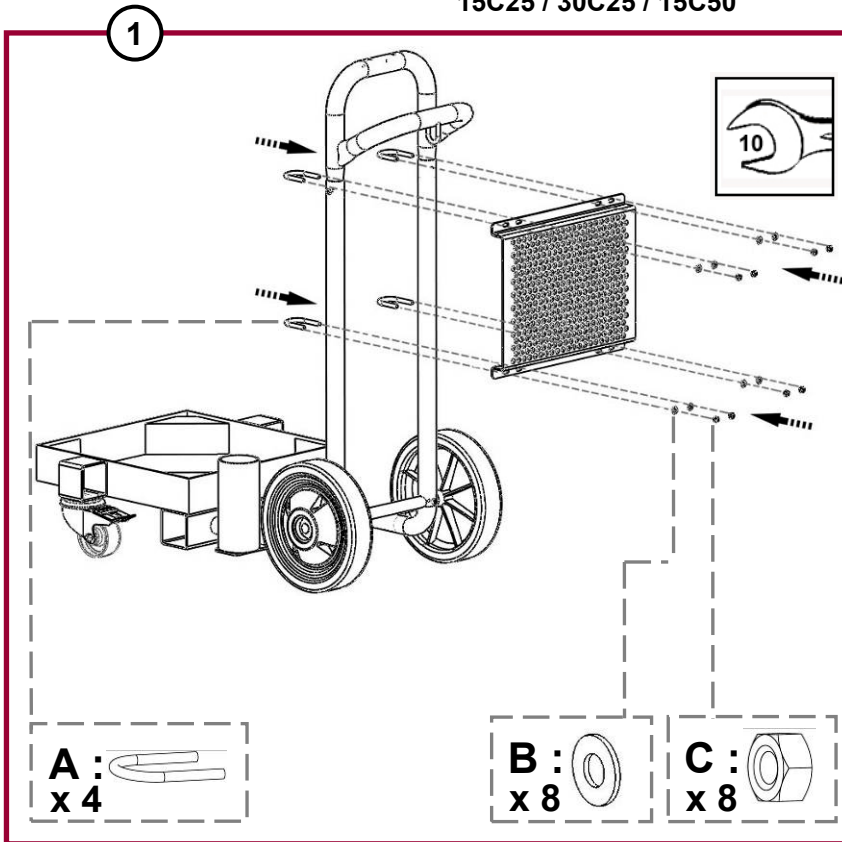

5B

Pompe / Pump / Pumpe / Bomba
20-25F / 40-25F
20-25 WB / 20-50F / 20-25 FT / 40-50 F / 40-50 WB
17 A2 / 34 A2
04-120 F / 08-120 F / 08-120 FT / 16-120 F / 16-120FT

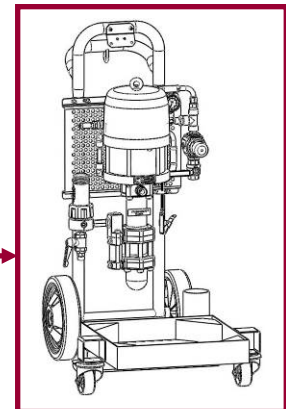
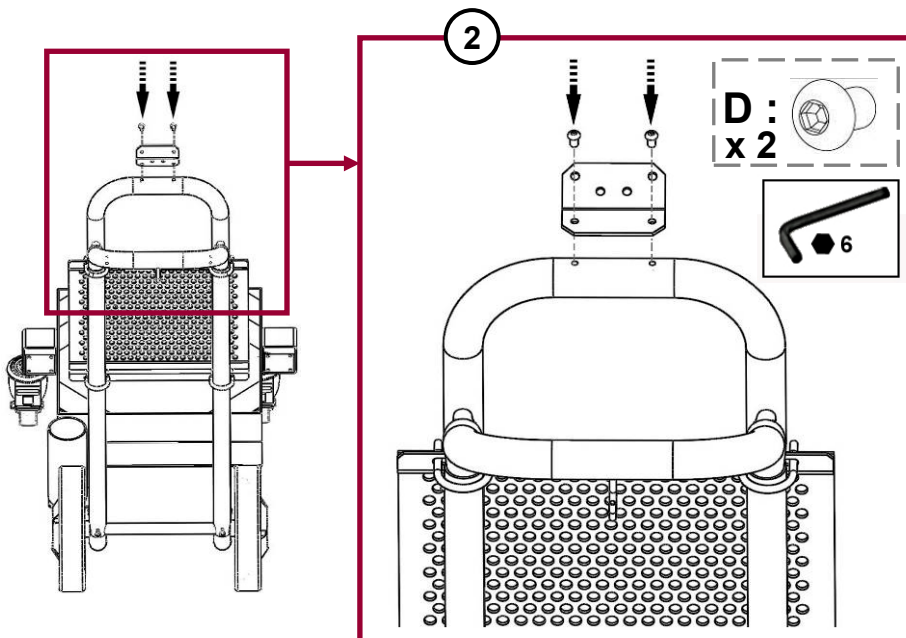
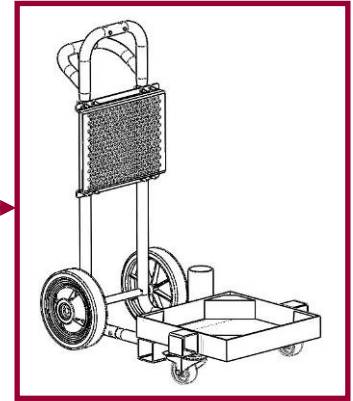
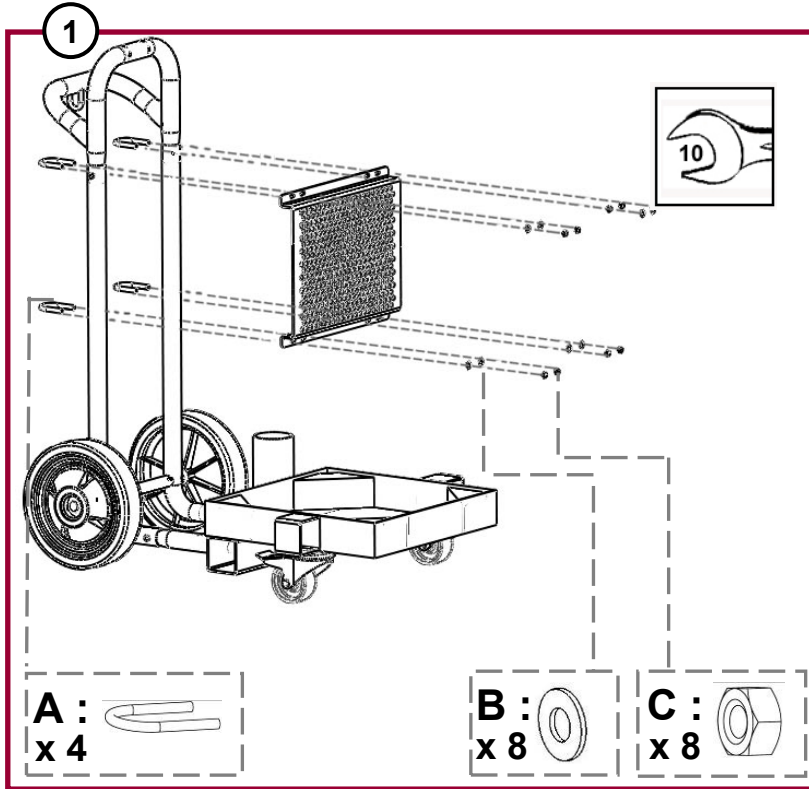

ASSEMBLAGE
ASSEMBLY
Trépied / Tripod

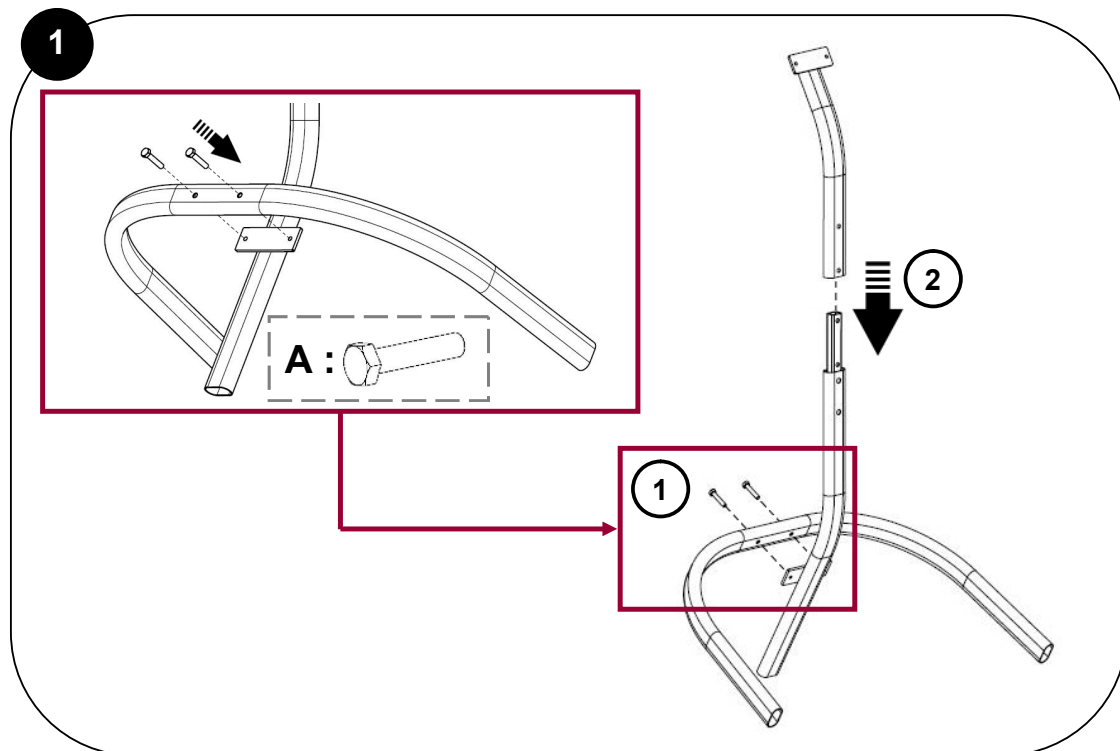
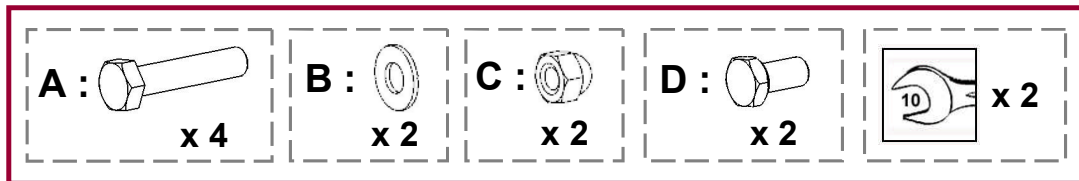
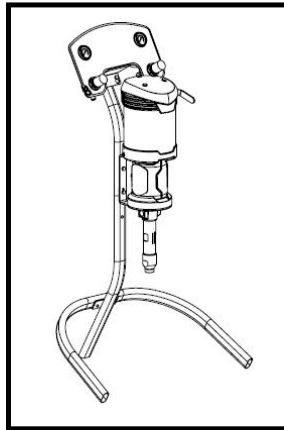

2

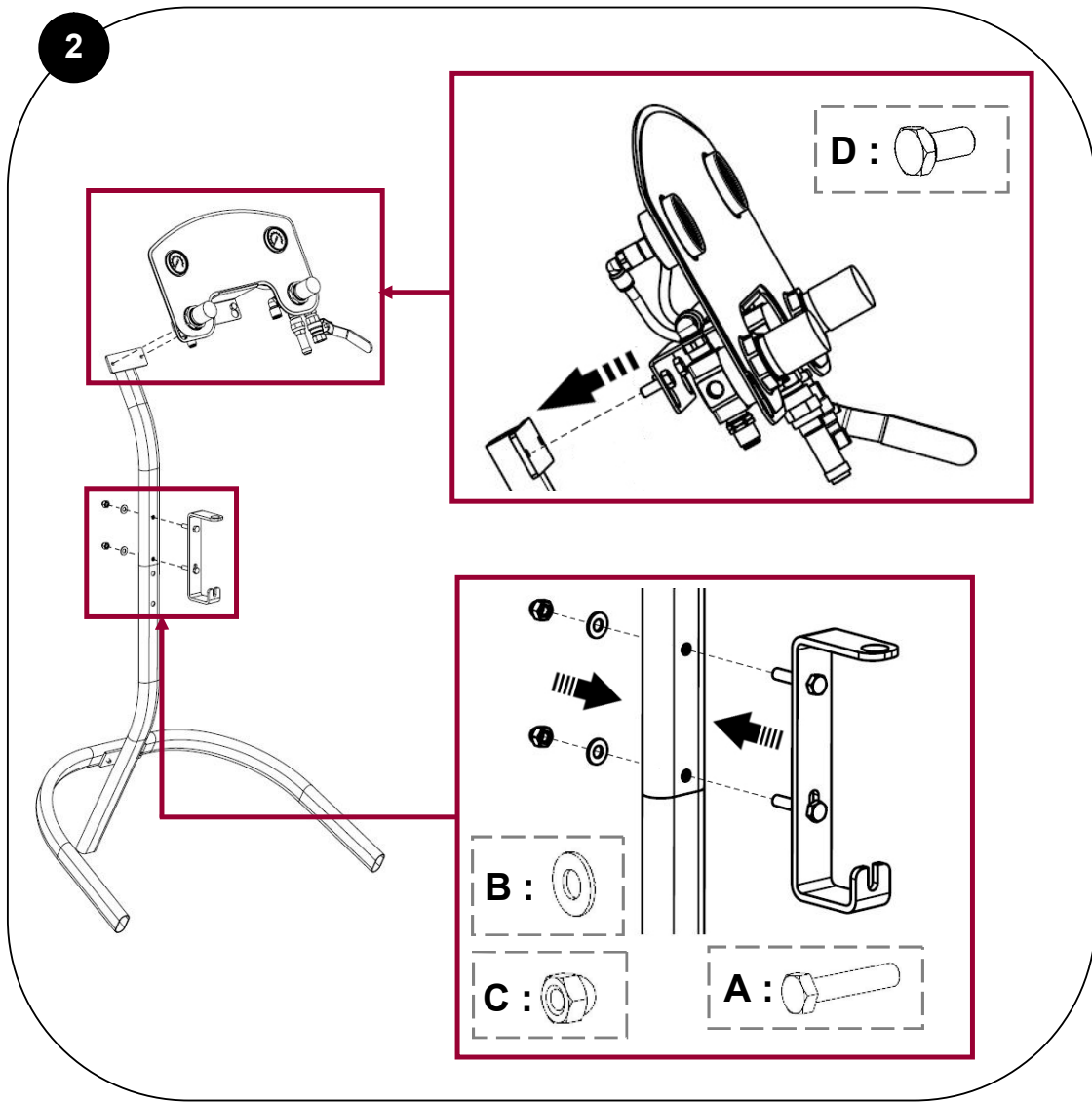

3

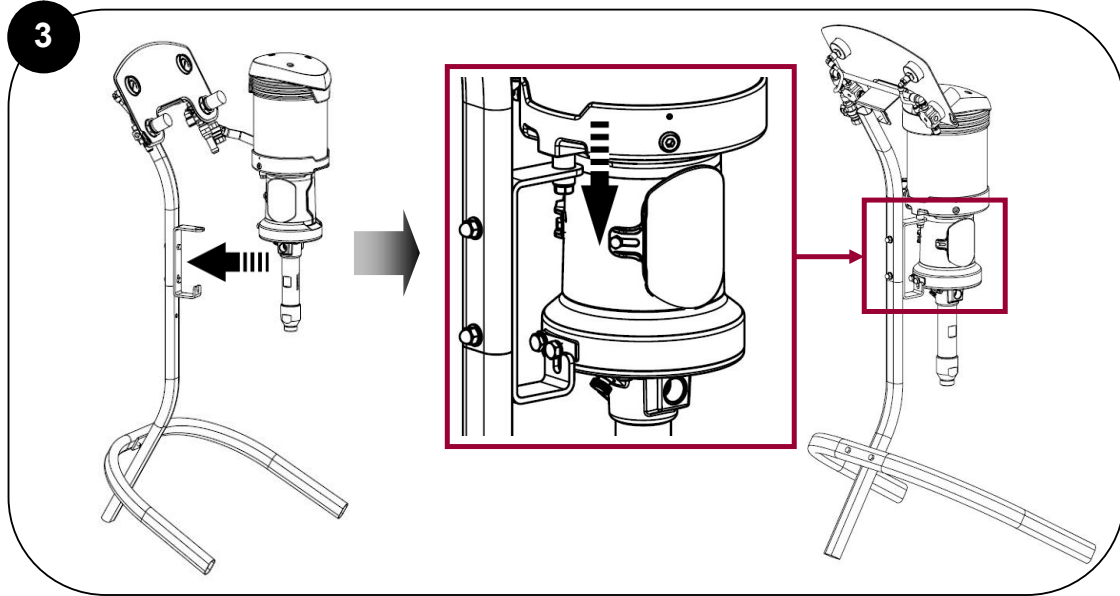

4

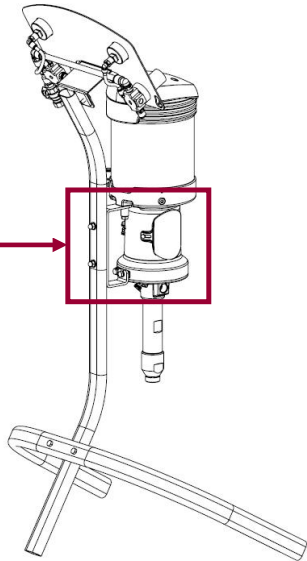
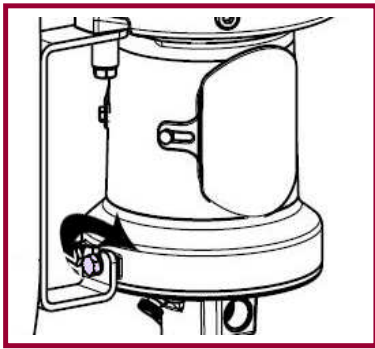

ASSEMBLAGE ASSEMBLY

Totem

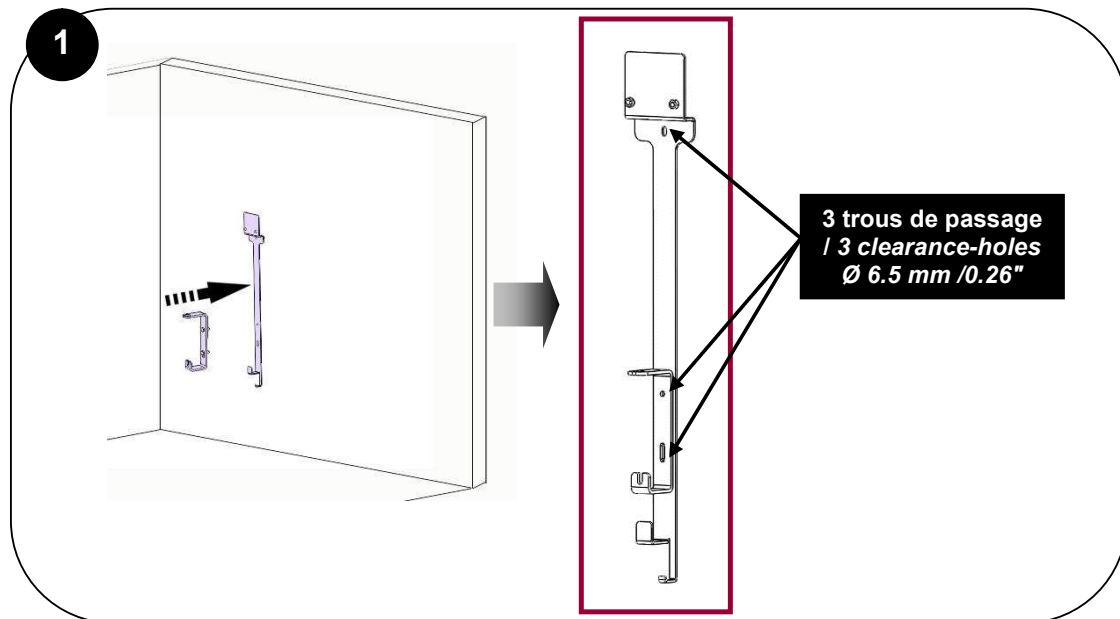
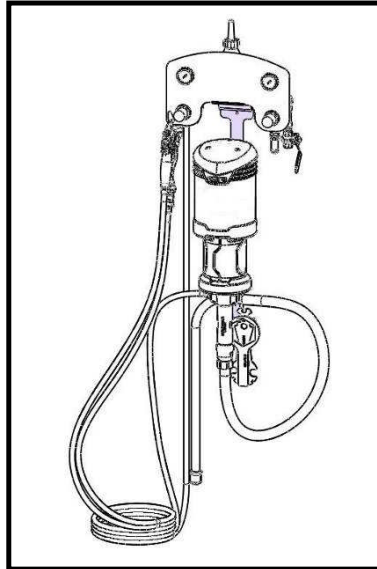

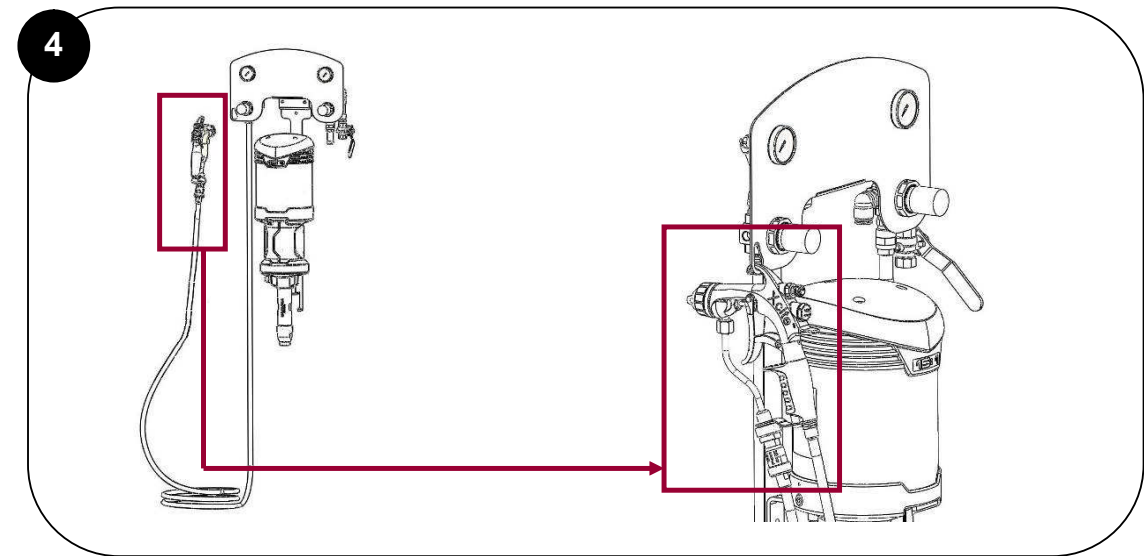
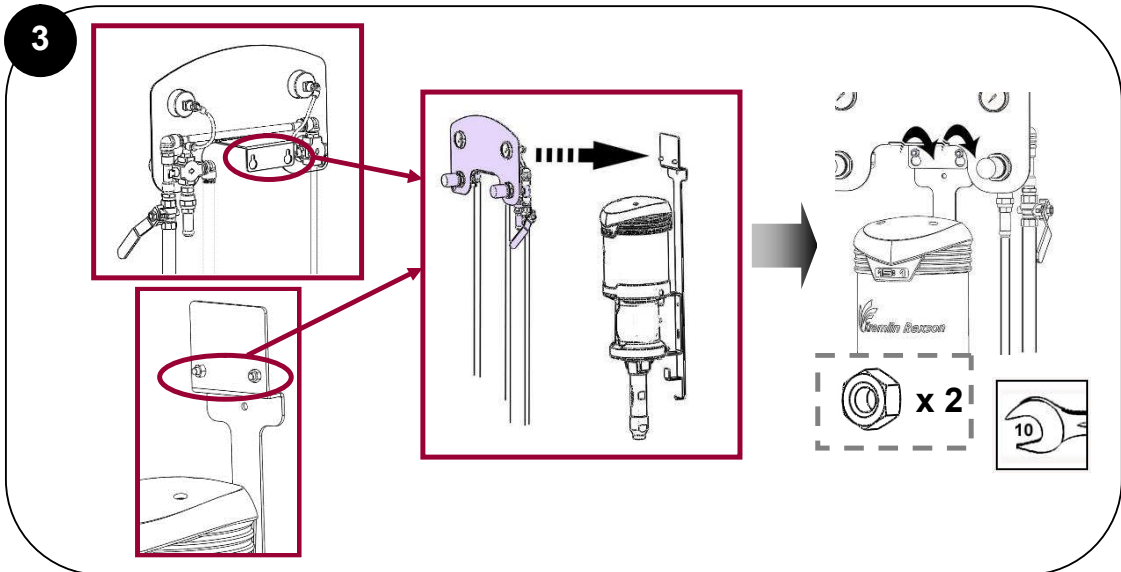
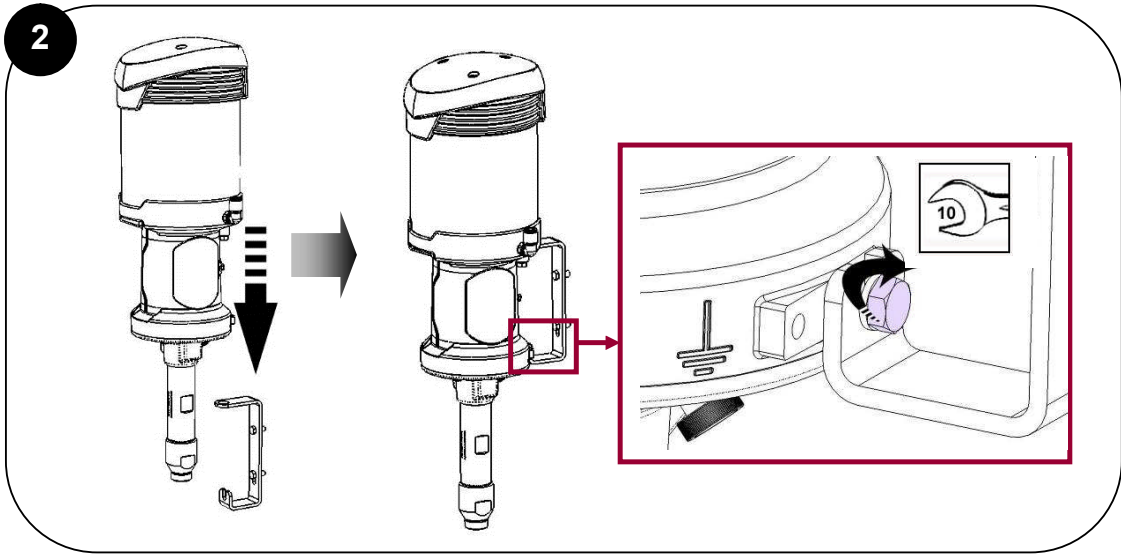

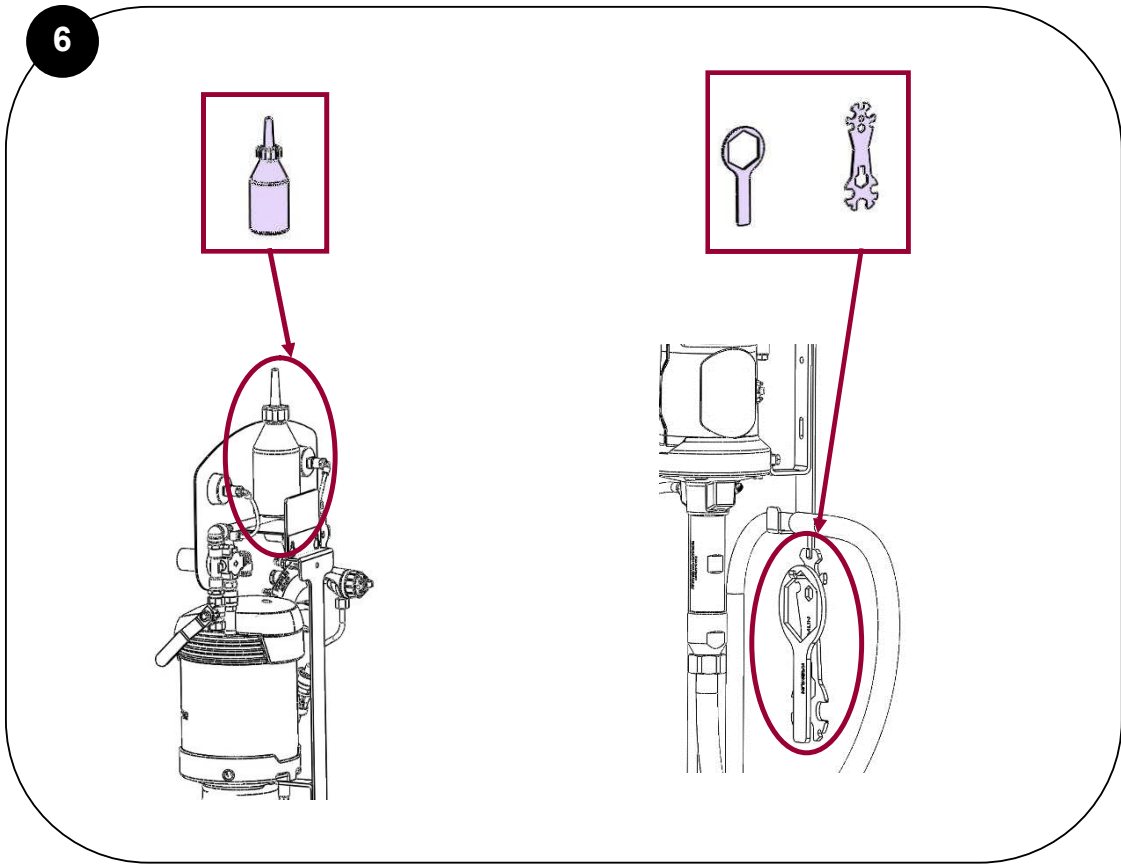
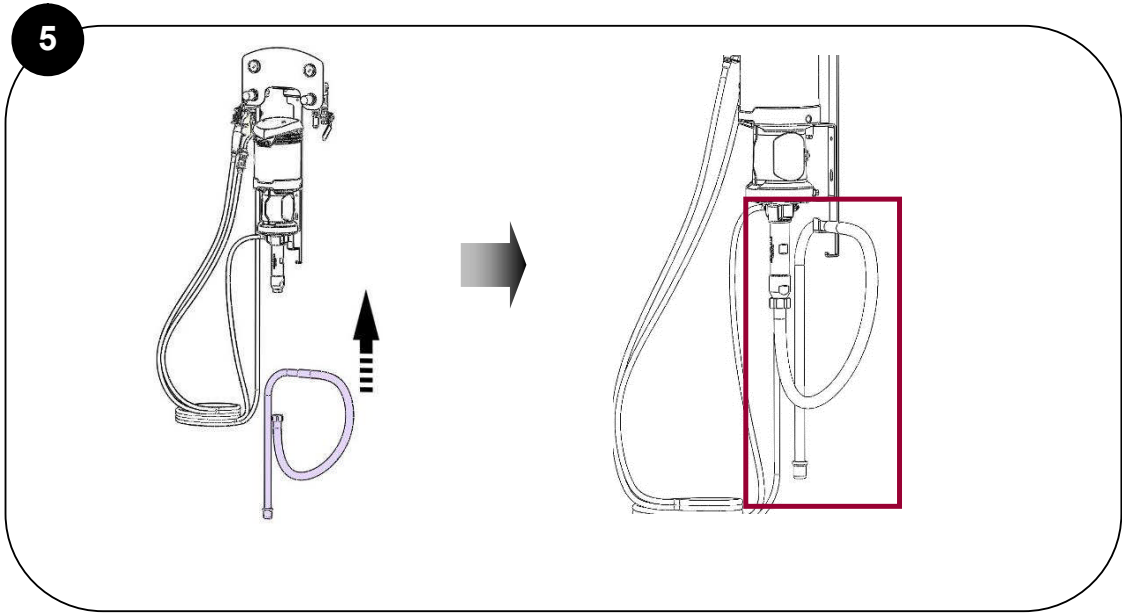

XX C-25

	#
ENSEMBLE CARTOUCHE / CARTRIDGE ASSEMBLY / PACKUNG KOMPLETT / CARTUCHO EQUIPADO	144.130.205
ENSEMBLE PISTON / PISTON ASSEMBLY / KOLBEN KOMPLETT / CONJUNTO PISTÓN	144.130.213
ENSEMBLE CARTOUCHE & PISTON / CARTRIDGE & PISTON ASSEMBLY / PACKUNG UND KOLBEN KOMPLETT / CONJUNTO CARTUCHO Y PISTÓN	144.130.289
ENSEMBLE PISTON & FLAMME / PISTON & TOOL ASSEMBLY / KOLBEN & WERKZEUG KOMPLETT / CONJUNTO PISTÓN & HERRAMIENTA	144.130.292
CARTOUCHE MB-A / MB-A CARTRIDGE / PACKUNG MB-A / CARTUCHO MB-A	144.130.365
ENSEMBLE PISTON & CARTOUCHE MB-A / PISTON ASSEMBLY AND MB-A CARTRIDGE / KOLBENEINHEIT MIT PACKUNG MB-A / CONJUNTO PISTÓN Y CARTUCHO MB-A	144.130.389

NOTICE ORIGINALE
/ TRANSLATION FROM THE ORIGINAL MANUAL
/ ÜBERSETZUNG DER ORIGINAL BETRIEBSANLEITUNG
/ TRADUCCIÓN DEL LIBRO ORIGINAL

NOTA : Si le piston est endommagé, le remplacement de ce dernier implique le remplacement systématique de la cartouche.



NOTA : If the piston is damaged, you must change at the same time the cartridge.

ANMERKUNG: Wenn der Kolben beschädigt ist, müssen Sie gleichzeitig den Kolben und die Packung ersetzen.

NOTA : Si el pistón tiene un desgaste, su cambio llega al cambio del cartucho.

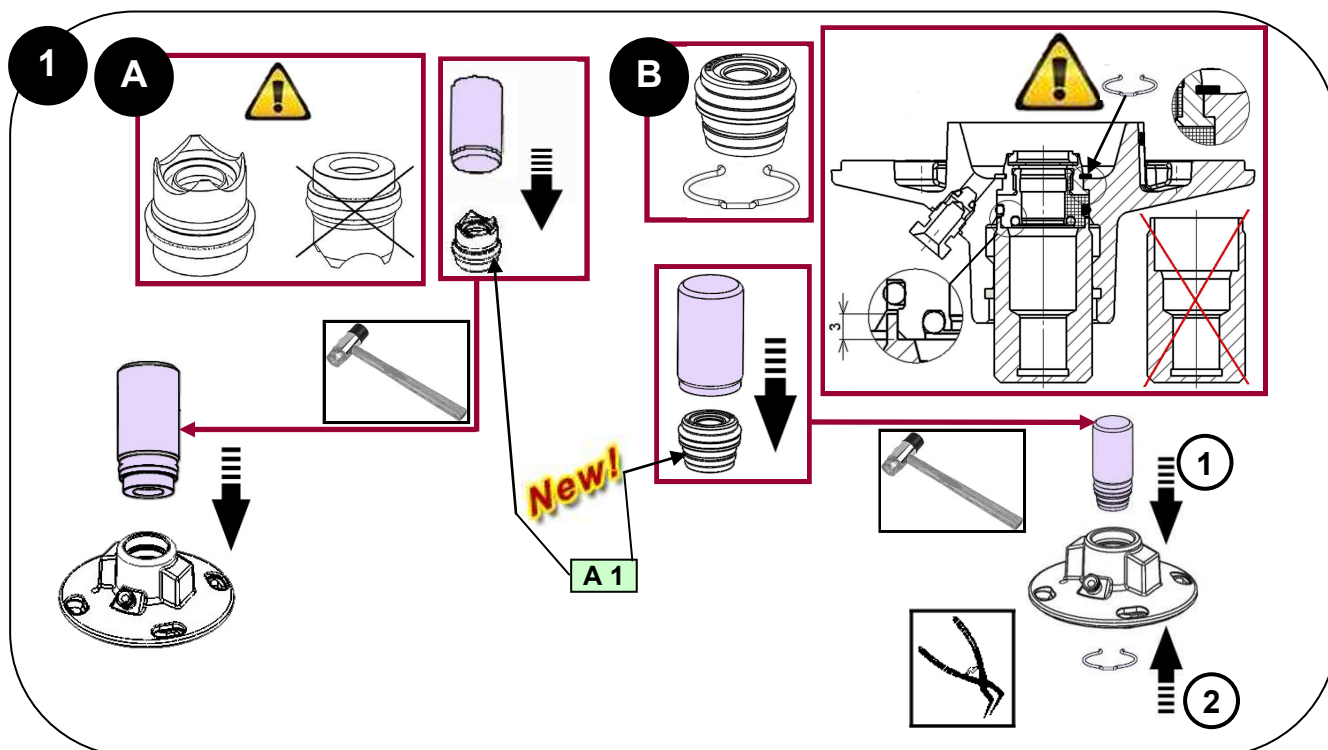

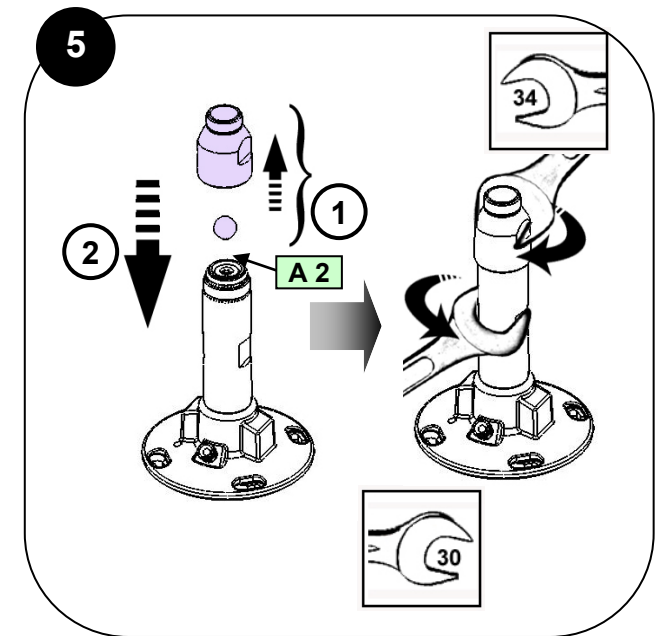
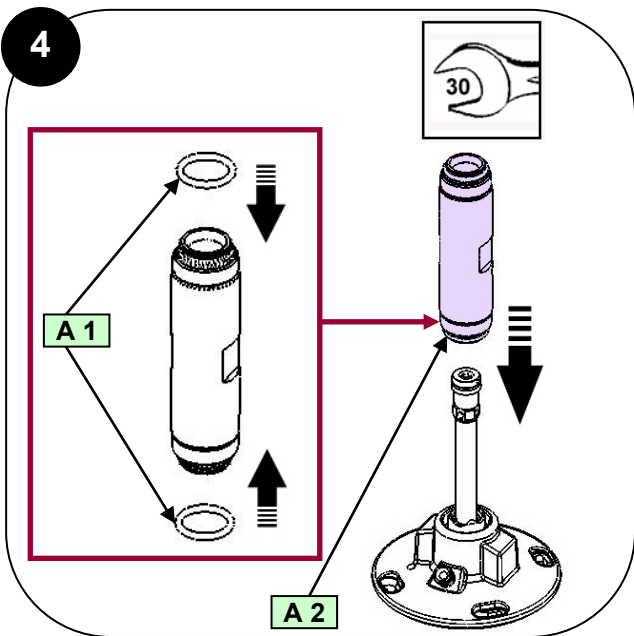
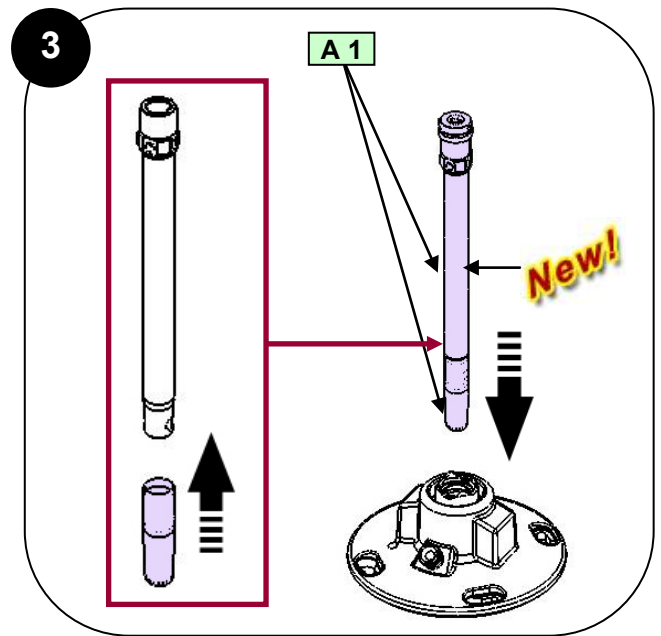
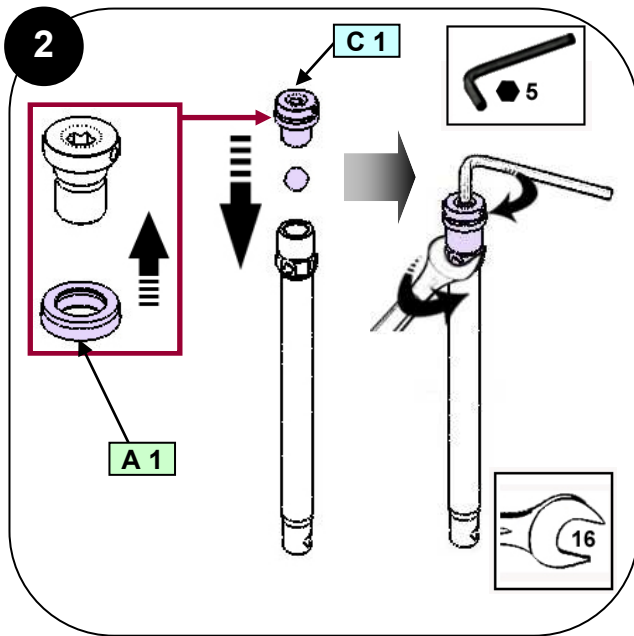

Repère / Index / Pos. / Índice	Instructions / Montage-Hinweis / Instrucciones	Désignation / Description / Bezeichnung / Descripción	Référence / Part number / Artikel-Nr. / Referencia
A 1	Graisse PTFE	Tube de graisse "TECHNILUB" (10 ml)	560.440.101
	PTFE grease	PTFE grease (10 ml / 0.0026 US gal)	
	PTFE-Fett	PTFE Fett (10 ml)	
	Grasa PTFE	Tubo de grasa "TECHNILUB" (10 ml)	
A 2	Graisse anti-seize	Boîte de graisse (450 g)	560.420.005
	Anti-seize grease	Grease box (450 g / 0.99 lb)	
	Grafit Fett	Grafit Fett (450 g Dose)	
	Grasa anti-seize	Caja de grasa anti-seize (450 g)	
C 1	Colle Anaérobie Tube étanche	Loctite 5772 (50 ml)	554.180.015
	Medium strength Aneorobic Pipe sealant	Loctite 5772 (50 ml / 0.013 US gal)	
	Mittelfester anaerober Kleber	Loctite 5772 (50 ml)	
	Cola PTFE (para la estanqueidad)	Loctite 5772 (50 ml)	

<p>Doc. 573.433.050 Date/Datum/Fecha : 15/09/20 Annule/Cancel/Ersetzt/Anula : 10/10/18</p>	<p>Modif. / Änderung : # 151 265 003, 151 265 004 + 144 130 196</p>	<p>Pièces de rechange Spare parts list Ersatzteilliste Piezas de repuesto</p>
---	--	--

<p>POMPE, modèle 15C25 & 30C25</p>	<p>PUMP, model 15C25 & 30C25</p>
<p>PUMPE, Modell 15C25 & 30C25</p>	<p>BOMBA, tipo 15C25 & 30C25</p>

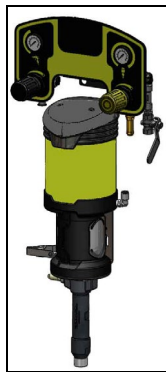

AIRMIX



AIRLESS

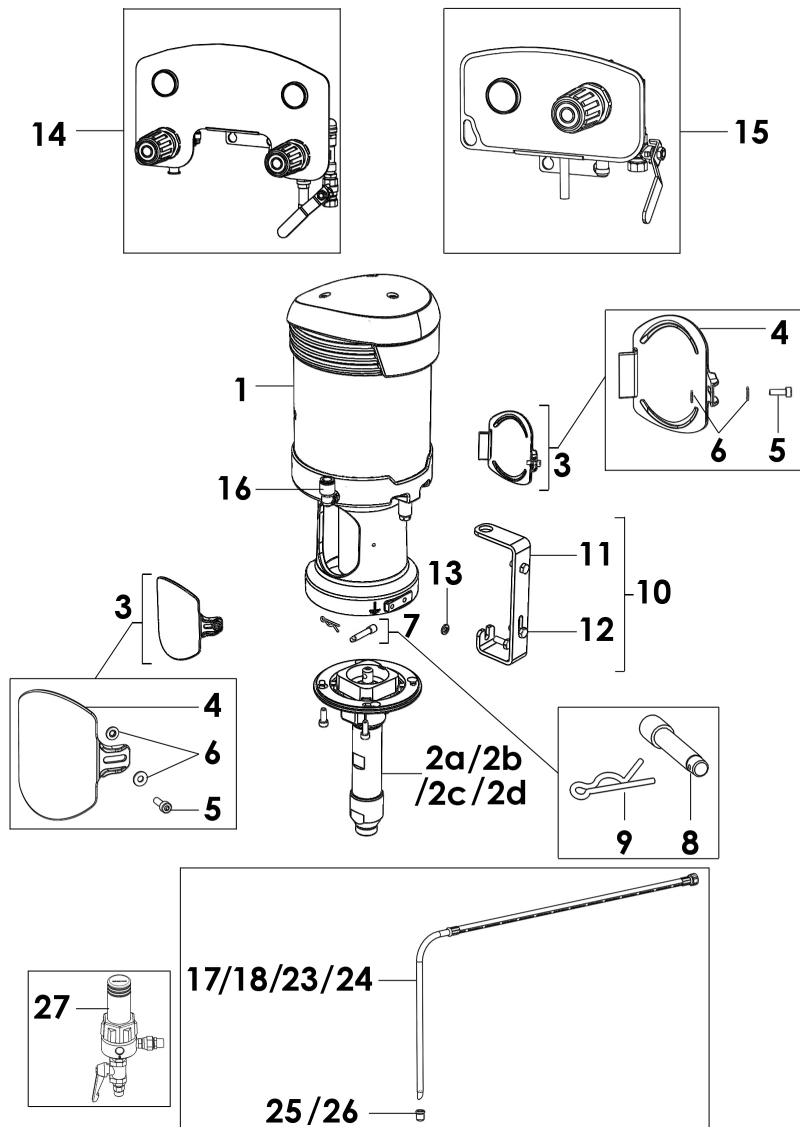

#	↺	#	↺	#	↺
151.140.000	↺ 3	151.145.550	↺ 14	151.265.011	↺ 30
151.140.100	↺ 10	151.145.600	↺ 17	151.265.012	↺ 31
151.140.150	↺ 17	151.145.650	↺ 14	151.265.013	↺ 32
151.140.300	↺ 15	151.145.750	↺ 12	151.265.014	↺ 33
151.140.320	↺ 3	151.260.974	↺ 20	151.265.015	↺ 25
151.140.400	↺ 3	151.260.975	↺ 22		
151.140.450	↺ 3	151.260.976	↺ 19		
151.140.500	↺ 10	151.260.977	↺ 19		
151.140.550	↺ 12	151.260.978	↺ 39		
151.140.600	↺ 16	151.261.001	↺ 21		
151.145.000	↺ 4	151.261.002	↺ 38		
151.145.050	↺ 5	151.265.001	↺ 27		
151.145.100	↺ 10	151.265.002	↺ 28		
151.145.150	↺ 10	151.265.003	↺ 29		
151.145.200	↺ 17	151.265.004	↺ 34		
151.145.250	↺ 17	151.265.005	↺ 23		
151.145.300	↺ 18	151.265.006	↺ 24		
151.145.320	↺ 4	151.265.007	↺ 26		
151.145.400	↺ 4	151.265.008	↺ 35		
151.145.450	↺ 4	151.265.009	↺ 36		
151.145.500	↺ 5	151.265.010	↺ 37		

POMPE MURALE AIRMIX®, modèle 15C25 sans canne d'aspiration sans filtre (Entrée produit M 26x125)	AIRMIX® WALL MOUNTED PUMP, model 15C25 without suction rod without filter (Material inlet M 26x125)	#
WANDANLAGE AIRMIX®, Modell 15C25 ohne Saugschlauch ohne Filter (Materialeingang M 26x1,25 AG)	BOMBA MURAL AIRMIX®, tipo 15C25 sin caña de aspiración sin filtro (Entrada producto M 26x125)	151.140.000

POMPE MURALE AIRMIX®, modèle 15C25 sans canne d'aspiration sans filtre (Entrée produit F 1/2 G)	AIRMIX® WALL MOUNTED PUMP, model 15C25 without suction rod without filter (Material inlet F 1/2 G)	#
WANDANLAGE AIRMIX®, Modell 15C25 ohne Saugschlauch ohne Filter (Materialeingang IG 1/2" G)	BOMBA MURAL AIRMIX®, tipo 15C25 sin caña de aspiración sin filtro (Entrada producto H 1/2 G)	151.140.320

POMPE MURALE AIRMIX®, modèle 15C25 MB-A sans canne d'aspiration sans filtre (Entrée produit M 26x125)	AIRMIX® WALL MOUNTED PUMP, model 15C25 MB-A without suction rod without filter (Material inlet M 26x125)	#
WANDANLAGE AIRMIX®, Modell 15C25 MB-A ohne Saugschlauch ohne Filter (Materialeingang M 26x1,25 AG)	BOMBA MURAL AIRMIX®, tipo 15C25 MB-A sin caña de aspiración sin filtro (Entrada producto M 26x125)	151.140.400

POMPE MURALE AIRMIX®, modèle 15C25 MB-A sans canne d'aspiration sans filtre (Entrée produit F 1/2 G)	AIRMIX® WALL MOUNTED PUMP, model 15C25 MB-A without suction rod without filter (Material inlet F 1/2 G)	#
WANDANLAGE AIRMIX®, Modell 15C25 MB-A ohne Saugschlauch ohne Filter (Materialeingang IG 1/2" G)	BOMBA MURAL AIRMIX®, tipo 15C25 MB-A sin caña de aspiración sin filtro (Entrada producto H 1/2 G)	151.140.450

POMPE MURALE AIRMIX®, modèle 30C25 sans canne d'aspiration sans filtre (Entrée produit M 26x125)	AIRMIX® WALL MOUNTED PUMP, model 30C25 without suction rod without filter (Material inlet M 26x125)	#
WANDANLAGE AIRMIX®, Modell 30C25 ohne Saugschlauch ohne Filter (Materialeingang M 26x1,25 AG)	BOMBA MURAL AIRMIX®, tipo 30C25 sin caña de aspiración sin filtro (Entrada producto M 26x125)	151.145.000

POMPE MURALE AIRMIX®, modèle 30C25 MB-A sans canne d'aspiration sans filtre (Entrée produit M 26x125)	AIRMIX® WALL MOUNTED PUMP, model 30C25 MB-A without suction rod without filter (Material inlet M 26x125)	#
WANDANLAGE AIRMIX®, Modell 30C25 MB-A ohne Saugschlauch ohne Filter (Materialeingang M 26x1,25 AG)	BOMBA MURAL AIRMIX®, tipo 30C25 MB-A sin caña de aspiración sin filtro (Entrada producto M 26x125)	151.145.400

POMPE MURALE AIRMIX®, modèle 30C25 sans canne d'aspiration sans filtre (Entrée produit F 1/2 G)	AIRMIX® WALL MOUNTED PUMP, model 30C25 without suction rod without filter (Material inlet F 1/2 G)	#
WANDANLAGE AIRMIX®, Modell 30C25 ohne Saugschlauch ohne Filter (Materialeingang IG 1/2" G)	BOMBA MURAL AIRMIX®, tipo 30C25 sin caña de aspiración sin filtro (Entrada producto H 1/2 G)	151.145.320

POMPE MURALE AIRMIX®, modèle 30C25 MB-A sans canne d'aspiration sans filtre (Entrée produit F 1/2 G)	AIRMIX® WALL MOUNTED PUMP, model 30C25 MB-A without suction rod without filter (Material inlet F 1/2 G)	#
WANDANLAGE AIRMIX®, Modell 30C25 MB-A ohne Saugschlauch ohne Filter (Materialeingang IG 1/2" G)	BOMBA MURAL AIRMIX®, tipo 30C25 MB-A sin caña de aspiración sin filtro (Entrada producto H 1/2 G)	151.145.450

POMPE MURALE AIRLESS®, modèle 30C25 sans canne d'aspiration sans filtre (Entrée produit M 26x125)	AIRLESS WALL MOUNTED PUMP, model 30C25 without suction rod without filter (Material inlet M 26x125)	#
WANDANLAGE AIRLESS, Modell 30C25 ohne Saugschlauch ohne Filter (Materialeingang M 26x1,25 AG)	BOMBA MURAL AIRLESS, tipo 30C25 sin caña de aspiración sin filtro (Entrada producto M 26x125)	151.145.050

POMPE MURALE AIRLESS®, modèle 30C25 MB-A sans canne d'aspiration sans filtre (Entrée produit M 26x125)	AIRLESS WALL MOUNTED PUMP, model 30C25 MB-A without suction rod without filter (Material inlet M 26x125)	#
WANDANLAGE AIRLESS, Modell 30C25 MB-A ohne Saugschlauch ohne Filter (Materialeingang M 26x1,25 AG)	BOMBA MURAL AIRLESS, tipo 30C25 MB-A sin caña de aspiración sin filtro (Entrada producto M 26x125)	151.145.500

Pièces communes - Common parts - Gleiche Teile - Partes comunes

Ind	#	Désignation	Description	Bezeichnung	Denominación	Qté
-	-	Pompe nue inox	Bare pump, stainless steel	Pumpe nackt, Edelstahl	Bomba sola de inox	1
3	144 130 013	▪ Kit cache accouplement	▪ Coupling housing kit	▪ Schutzdeckelkit	▪ Kit cárter de acoplamiento	1
4	NC / NS	• Cache accouplement	• Coupling housing	• Schutzdeckel	• Cárter de acoplamiento	2
5	NC / NS	• Vis	• Screw	• Schraube	• Tornillo	2
6	NC / NS	• Rondelle	• Washer	• Mutter	• Arandela	4
*7	144 130 019	▪ Kit accouplement	▪ Coupling kit	▪ Kupplungskit	▪ Kit de acoplamiento	1
8	NC / NS	• Axe	• Axe	• Achse	• Eje	1
9	NC / NS	• Goupille	• Pin	• Splint	• Pasador	2
*10	144 130 022	▪ Support mural	▪ Pump bracket	▪ Wandhalterung, kpl.	▪ Soporte de bomba	1
11	NC / NS	• Support mural	• Pump bracket	• Wandhalter	• Soporte de bomba	1
12	NC / NS	• Vis H 6x16	• Screw, model H 6x16	• Schraube, H 6x16	• Tornillo, tipo H 6x16	3
13	NC / NS	• Rondelle AZ6	• Washer, model AZ6	• Mutter, AZ6	• Arandela, tipo AZ6	1
-	144 130 195	Kit écrous, vis et tirants	Nuts, screws and tie-rods kit	Stehbolzen, Schraube und Mutter	Kit tuercas, tornillos y tirantes	1

Pièces spécifiques - Specific parts - Spezifische Teile - Partes específicas

Mod. 15C25 AIRMIX® (M 26x125 / M 26x1,25 AG)

Ind	#	Désignation	Description	Bezeichnung	Denominación	Qté
1	NC / NS	▪ Moteur 245-4 (voir Doc. 573.435.050)	▪ Air motor, model 245-4 (refer to Doc. 573.435.050)	▪ Luftmotor, Modell 245-4 (Siehe Dok. 573.435.050)	▪ Motor, tipo 245-4 (Consultar Doc. 573.435.050)	1
*2a	144 130 200	▪ Hydraulique C25 (Entrée produit M 26x125) (voir Doc. 573.434.050)	▪ Fluid section, model C25 (Material inlet M 26x125) (refer to Doc. 573.434.050)	▪ Hydraulikteil, Modell C25 (Materialeingang M 26x1,25 AG) (Siehe Dok. 573.434.050)	▪ Hidráulica, tipo C25 (Entrada producto M 26x125) (Consultar Doc. 573.434.050)	1
*14	151 140 070	Equipement d'air (voir Doc. 573.436.050)	Air supply (refer to Doc. 573.436.050)	Luftausrüstung (Siehe Dok. 573.436.050)	Equipo de aire (consultar Doc. 573.436.050)	1

Mod. 15C25 AIRMIX® (F 1/2 G / IG 1/2" G / H 1/2 G)

Ind	#	Désignation	Description	Bezeichnung	Denominación	Qté
1	NC / NS	▪ Moteur 245-4 (voir Doc. 573.435.050)	▪ Air motor, model 245-4 (refer to Doc. 573.435.050)	▪ Luftmotor, Modell 245-4 (Siehe Dok. 573.435.050)	▪ Motor, tipo 245-4 (Consultar Doc. 573.435.050)	1
*2b	144 130 250	▪ Hydraulique C25 (Entrée produit F 1/2 G) (voir Doc. 573.434.050)	▪ Fluid section, model C25 (Material inlet F 1/2 G) (refer to Doc. 573.434.050)	▪ Hydraulikteil, Modell C25 (Materialeingang IG 1/2" G) (Siehe Dok. 573.434.050)	▪ Hidráulica, tipo C25 (Entrada producto H 1/2 G) (Consultar Doc. 573.434.050)	1
*14	151 140 070	Equipement d'air (voir Doc. 573.436.050)	Air supply (refer to Doc. 573.436.050)	Luftausrüstung (Siehe Dok. 573.436.050)	Equipo de aire (consultar Doc. 573.436.050)	1

Mod. 15C25 MB-A AIRMIX® (M 26x125 / M 26x1,25 AG)

Ind	#	Désignation	Description	Bezeichnung	Denominación	Qté
1	NC / NS	▪ Moteur 245-4 (voir Doc. 573.435.050)	▪ Air motor, model 245-4 (refer to Doc. 573.435.050)	▪ Luftmotor, Modell 245-4 (Siehe Dok. 573.435.050)	▪ Motor, tipo 245-4 (Consultar Doc. 573.435.050)	1
*2c	NC / NS	▪ Hydraulique C25 MB-A (Entrée produit M 26x125) (voir Doc. 573.434.050)	▪ Fluid section, model C25 MB-A (Material inlet M 26x125) (refer to Doc. 573.434.050)	▪ Hydraulikteil, Modell C25 MB-A (Materialeingang M 26x1,25 AG) (Siehe Dok. 573.434.050)	▪ Hidráulica, tipo C25 MB-A (Entrada producto M 26x125) (Consultar Doc. 573.434.050)	1
*14	151 140 070	Equipement d'air (voir Doc. 573.436.050)	Air supply (refer to Doc. 573.436.050)	Luftausrüstung (Siehe Dok. 573.436.050)	Equipo de aire (consultar Doc. 573.436.050)	1

Mod. 15C25 MB-A AIRMIX® (F 1/2 G / IG 1/2" G / H 1/2 G)

Ind	#	Désignation	Description	Bezeichnung	Denominación	Qté
1	NC / NS	▪ Moteur 245-4 (voir Doc. 573.435.050)	▪ Air motor, model 245-4 (refer to Doc. 573.435.050)	▪ Luftmotor, Modell 245-4 (Siehe Dok. 573.435.050)	▪ Motor, tipo 245-4 (Consultar Doc. 573.435.050)	1
*2d	NC / NS	▪ Hydraulique C25 MB-A (Entrée produit F 1/2 G) (voir Doc. 573.434.050)	▪ Fluid section, model C25 MB-A (Material inlet F 1/2 G) (refer to Doc. 573.434.050)	▪ Hydraulikteil, Modell C25 MB-A (Materialeingang IG 1/2" G) (Siehe Dok. 573.434.050)	▪ Hidráulica, tipo C25 MB-A (Entrada producto H 1/2 G) (Consultar Doc. 573.434.050)	1
*14	151 140 070	Equipement d'air (voir Doc. 573.436.050)	Air supply (refer to Doc. 573.436.050)	Luftausrüstung (Siehe Dok. 573.436.050)	Equipo de aire (consultar Doc. 573.436.050)	1

Mod. 30C25 AIRMIX® (M 26x125 / M 26x1,25 AG)

Ind	#	Désignation	Description	Bezeichnung	Denominación	Qté
1	NC / NS	▪ Moteur 420-4 (voir Doc. 573.435.050)	▪ Air motor, model 420-4 (refer to Doc. 573.435.050)	▪ Luftmotor, Modell 420-4 (Siehe Dok. 573.435.050)	▪ Motor, tipo 420-4 (Consultar Doc. 573.435.050)	1
*2a	144 130 200	▪ Hydraulique C25 (Entrée produit M 26x125) (voir Doc. 573.434.050)	▪ Fluid section, model C25 (Material inlet M 26x125) (refer to Doc. 573.434.050)	▪ Hydraulikteil, Modell C25 (Materialeingang M 26x1,25 AG) (Siehe Dok. 573.434.050)	▪ Hidráulica, tipo C25 (Entrada producto M 26x125) (Consultar Doc. 573.434.050)	1
*14	151 140 070	Equipement d'air (voir Doc. 573.436.050)	Air supply (refer to Doc. 573.436.050)	Luftausrüstung (Siehe Dok. 573.436.050)	Equipo de aire (consultar Doc. 573.436.050)	1

Mod. 30C25 MB-A AIRMIX® (M 26x125 / M 26x1,25 AG)

Ind	#	Désignation	Description	Bezeichnung	Denominación	Qté
1	NC / NS	▪ Moteur 420-4 (voir Doc. 573.435.050)	▪ Air motor, model 420-4 (refer to Doc. 573.435.050)	▪ Luftmotor, Modell 420-4 (Siehe Dok. 573.435.050)	▪ Motor, tipo 420-4 (Consultar Doc. 573.435.050)	1
*2c	NC / NS	▪ Hydraulique C25 MB-A (Entrée produit M 26x125) (voir Doc. 573.434.050)	▪ Fluid section, model C25 MB-A (Material inlet M 26x125) (refer to Doc. 573.434.050)	▪ Hydraulikteil, Modell C25 MB-A (Materialeingang M 26x1,25 AG) (Siehe Dok. 573.434.050)	▪ Hidráulica, tipo C25 MB-A (Entrada producto M 26x125) (Consultar Doc. 573.434.050)	1
*14	151 140 070	Equipement d'air (voir Doc. 573.436.050)	Air supply (refer to Doc. 573.436.050)	Luftausrüstung (Siehe Dok. 573.436.050)	Equipo de aire (consultar Doc. 573.436.050)	1

Mod. 30C25 AIRMIX® (F 1/2 G / IG 1/2" G / H 1/2 G)

Ind	#	Désignation	Description	Bezeichnung	Denominación	Qté
1	NC / NS	▪ Moteur 420-4 (voir Doc. 573.435.050)	▪ Air motor, model 420-4 (refer to Doc. 573.435.050)	▪ Luftmotor, Modell 420-4 (Siehe Dok. 573.435.050)	▪ Motor, tipo 420-4 (Consultar Doc. 573.435.050)	1
*2b	144 130 250	▪ Hydraulique C25 (Entrée produit F 1/2 G) (voir Doc. 573.434.050)	▪ Fluid section, model C25 (Material inlet F 1/2 G) (refer to Doc. 573.434.050)	▪ Hydraulikteil, Modell C25 (Materialeingang IG 1/2 G) (Siehe Dok. 573.434.050)	▪ Hidráulica, tipo C25 (Entrada producto H 1/2 G) (Consultar Doc. 573.434.050)	1
*14	151 140 070	Equipement d'air (voir Doc. 573.436.050)	Air supply (refer to Doc. 573.436.050)	Luftausrüstung (Siehe Dok. 573.436.050)	Equipo de aire (consultar Doc. 573.436.050)	1

Mod. 30C25 MB-A AIRMIX® (F 1/2 G / IG 1/2" G / H 1/2 G)

Ind	#	Désignation	Description	Bezeichnung	Denominación	Qté
1	NC / NS	▪ Moteur 420-4 (voir Doc. 573.435.050)	▪ Air motor, model 420-4 (refer to Doc. 573.435.050)	▪ Luftmotor, Modell 420-4 (Siehe Dok. 573.435.050)	▪ Motor, tipo 420-4 (Consultar Doc. 573.435.050)	1
*2d	NC / NS	▪ Hydraulique C25 MB-A (Entrée produit F 1/2 G) (voir Doc. 573.434.050)	▪ Fluid section, model C25 MB-A (Material inlet F 1/2 G) (refer to Doc. 573.434.050)	▪ Hydraulikteil, Modell C25 MB-A (Materialeingang IG 1/2" G) (Siehe Dok. 573.434.050)	▪ Hidráulica, tipo C25 MB-A (Entrada producto H 1/2 G) (Consultar Doc. 573.434.050)	1
*14	151 140 070	Equipement d'air (voir Doc. 573.436.050)	Air supply (refer to Doc. 573.436.050)	Luftausrüstung (Siehe Dok. 573.436.050)	Equipo de aire (consultar Doc. 573.436.050)	1

Mod. 30C25 AIRLESS

Ind	#	Désignation	Description	Bezeichnung	Denominación	Qté
1	NC / NS	▪ Moteur 420-4 (voir Doc. 573.435.050)	▪ Air motor, model 420-4 (refer to Doc. 573.435.050)	▪ Luftmotor, Modell 420-4 (Siehe Dok. 573.435.050)	▪ Motor, tipo 420-4 (Consultar Doc. 573.435.050)	1
*2a	144 130 200	▪ Hydraulique C25 (Entrée produit M 26x125) (voir Doc. 573.434.050)	▪ Fluid section, model C25 (Material inlet M 26x125) (refer to Doc. 573.434.050)	▪ Hydraulikteil, Modell C25 (Materialeingang M 26x1,25 AG) (Siehe Dok. 573.434.050)	▪ Hidráulica, tipo C25 (Entrada producto M 26x125) (Consultar Doc. 573.434.050)	1
*15	151 140 080	Equipement d'air (voir Doc. 573.436.050)	Air supply (refer to Doc. 573.436.050)	Luftausrüstung (Siehe Dok. 573.436.050)	Equipo de aire (consultar Doc. 573.436.050)	1

Mod. 30C25 MB-A AIRLESS (M 26x125 / M 26x1,25 AG)

Ind	#	Désignation	Description	Bezeichnung	Denominación	Qté
1	NC / NS	▪ Moteur 420-4 (voir Doc. 573.435.050)	▪ Air motor, model 420-4 (refer to Doc. 573.435.050)	▪ Luftmotor, Modell 420-4 (Siehe Dok. 573.435.050)	▪ Motor, tipo 420-4 (Consultar Doc. 573.435.050)	1
*2a	NC / NS	▪ Hydraulique C25 MB-A (Entrée produit M 26x125) (voir Doc. 573.434.050)	▪ Fluid section, model C25 MB-A (Material inlet M 26x125) (refer to Doc. 573.434.050)	▪ Hydraulikteil, Modell C25 MB-A (Materialeingang M 26x1,25 AG) (Siehe Dok. 573.434.050)	▪ Hidráulica, tipo C25 MB-A (Entrada producto M 26x125) (Consultar Doc. 573.434.050)	1
*15	151 140 080	Equipement d'air (voir Doc. 573.436.050)	Air supply (refer to Doc. 573.436.050)	Luftausrüstung (Siehe Dok. 573.436.050)	Equipo de aire (consultar Doc. 573.436.050)	1

POMPE MURALE AIRMIX®, modèle 15C25 sans filtre avec canne d'aspiration Ø 16	AIRMIX® WALL MOUNTED PUMP, model 15C25 without filter with suction rod Ø 16	#
WANDANLAGE AIRMIX®, Modell 15C25 ohne Filter mit Saugschlauch Ø 16	BOMBA MURAL AIRMIX®, tipo 15C25 sin filtro con caña de aspiración Ø 16	151.140.100

POMPE MURALE AIRMIX®, modèle 15C25 MB-A sans filtre avec canne d'aspiration Ø 16 (Entrée produit M 26x125)	AIRMIX® WALL MOUNTED PUMP, model 15C25 MB-A with suction rod Ø 16 without filter (Material inlet M 26x125)	#
WANDANLAGE AIRMIX®, Modell 15C25 MB-A mit Saugschlauch Ø 16 ohne Filter (Materialeingang M 26x1,25 AG)	BOMBA MURAL AIRMIX®, tipo 15C25 MB-A con caña de aspiración Ø 16 sin filtro (Entrada producto M 26x125)	151.140.500

POMPE MURALE AIRMIX®, modèle 30C25 sans filtre avec canne d'aspiration Ø 16	AIRMIX® WALL MOUNTED PUMP, model 30C25 without filter with suction rod Ø 16	#
WANDANLAGE AIRMIX®, Modell 30C25 ohne Filter mit Saugschlauch Ø 16	BOMBA MURAL AIRMIX®, tipo 30C25 sin filtro con caña de aspiración Ø 16	151.145.100

POMPE MURALE AIRMIX®, modèle 30C25 sans filtre avec canne d'aspiration Ø 25	AIRMIX® WALL MOUNTED PUMP, model 30C25 without filter with suction rod Ø 25	#
WANDANLAGE AIRMIX®, Modell 30C25 ohne Filter mit Saugschlauch Ø 25	BOMBA MURAL AIRMIX®, tipo 30C25 sin filtro con caña de aspiración Ø 25	151.145.150

Pièces spécifiques - Specific parts - Spezifische Teile - Partes específicas

Mod. 15C25 AIRMIX®

Ind	#	Désignation	Description	Bezeichnung	Denominación	Qté
-	151 140 000	Pompe murale Airmix® 15C25	Airmix® wall mounted pump, model 15C25	Airmix® Wandpumpe 15C25	Bomba mural Airmix®, tipo 15C25	1
17	149 596 050	Canne d'aspiration Ø 16	Suction rod Ø 16	Saugschlauch Ø 16	Caña de aspiración Ø 16	1

Mod. 15C25 MB-A AIRMIX®

Ind	#	Désignation	Description	Bezeichnung	Denominación	Qté
-	151 140 400	Pompe murale Airmix® 15C25 MB-A	Airmix® wall mounted pump, model 15C25 MB-A	Airmix® Wandpumpe 15C25 MB-A	Bomba mural Airmix®, tipo 15C25 MB-A	1
17	149 596 050	Canne d'aspiration Ø 16	Suction rod Ø 16	Saugschlauch Ø 16	Caña de aspiración Ø 16	1

Mod. 30C25 AIRMIX®

Ind	#	Désignation	Description	Bezeichnung	Denominación	Qté
-	151 145 000	Pompe murale Airmix® 30C25	Airmix® wall mounted pump, model 30C25	Airmix® Wandpumpe 30C25	Bomba mural Airmix®, tipo 30C25	1
17	149 596 050	Canne d'aspiration Ø 16	Suction rod Ø 16	Saugschlauch Ø 16	Caña de aspiración Ø 16	1
18	149 596 150	Canne d'aspiration Ø 25	Suction rod Ø 25	Saugschlauch Ø 25	Caña de aspiración Ø 25	1

POMPE MURALE AIRMIX®, modèle 15C25 MB-A avec canne d'aspiration Ø 16 avec filtre et équipement d'air (Entrée produit M 26x125)	AIRMIX® WALL MOUNTED PUMP, model 15C25 MB-A with suction rod Ø 16 with filter and air supply (Material inlet M 26x125)	#
WANDANLAGE AIRMIX®, Modell 15C25 MB-A mit Saugschlauch Ø 16 mit Filter und Luftausrüstung (Materialeingang M 26x1,25 AG)	BOMBA MURAL AIRMIX®, tipo 15C25 MB-A con caña de aspiración Ø 16 con filtro y equipo de aire (Entrada producto M 26x125)	151.140.550

POMPE MURALE AIRLESS, modèle 30C25 MB-A avec canne d'aspiration Ø 25 et filtre produit Ø 3/8" et équipement d'air	AIRLESS WALL MOUNTED PUMP, model 30C25 MB-A with suction rod Ø 25 and fluid filter Ø 3/8" and air supply	#
WANDANLAGE AIRLESS, Modell 30C25 MB-A mit Saugschlauch Ø 25 und Filter Ø 3/8" und Luftausrüstung	BOMBA MURAL AIRLESS, tipo 30C25 MB-A con caña de aspiración Ø 25 y filtro producto Ø 3/8" y equipo de aire	151.145.750

Pièces communes - Common parts - Gleiche Teile - Partes comunes

Ind	#	Désignation	Description	Bezeichnung	Denominación	Qté
27	155 580 600	Filtre produit Ø 3/8" (voir Doc. 578.136.110)	Fluid filter, model Ø 3/8" (refer to Doc. 578.136.110)	Filter, Ø 3/8" (Siehe Dok. 578.136.110)	Filtro producto, tipo Ø 3/8" (consultar Doc. 578.136.110)	1

Pièces spécifiques - Specific parts - Spezifische Teile - Partes específicas

Mod. 15C25 MB-A AIRMIX®

Ind	#	Désignation	Description	Bezeichnung	Denominación	Qté
-	151 140 400	Pompe murale Airmix® 15C25 MB-A	Airmix® wall mounted pump, model 15C25 MB-A	Airmix® Wandpumpe 15C25 MB-A	Bomba mural Airmix®, tipo 15C25 MB-A	1
*14	151 140 070	Equipement d'air (voir Doc. 573.436.050)	Air supply (refer to Doc. 573.436.050)	Luftausrüstung (Siehe Dok. 573.436.050)	Equipo de aire (consultar Doc. 573.436.050)	1
17	149 596 050	Canne d'aspiration Ø 16	Suction rod Ø 16	Saugschlauch Ø 16	Caña de aspiración Ø 16	1

Mod. 30C25 MB-A AIRLESS

Ind	#	Désignation	Description	Bezeichnung	Denominación	Qté
-	144 130 400	Pompe murale 30C25 MB-A	Wall mounted pump, model 30C25 MB-A	Wandpumpe 30C25 MB-A	Bomba mural, tipo 30C25 MB-A	1
*15	151 140 080	Equipement d'air (voir Doc. 573.436.050)	Air supply (refer to Doc. 573.436.050)	Luftausrüstung (Siehe Dok. 573.436.050)	Equipo de aire (consultar Doc. 573.436.050)	1
18	149 596 150	Canne d'aspiration Ø 25	Suction rod Ø 25	Saugschlauch Ø 25	Caña de aspiración Ø 25	1

POMPE MURALE AIRMIX®, modèle 30C25 MB-A sans filtre avec canne d'aspiration Ø 16 et équipement d'air (Entrée produit M 26x125)	AIRMIX® WALL MOUNTED PUMP, model 30C25 MB-A without filter with suction rod Ø 16 and air supply (Material inlet M 26x125)	#
WANDANLAGE AIRMIX®, Modell 30C25 MB-A ohne Filter mit Saugschlauch Ø 16 und Luftausrüstung (Materialeingang M 26x1,25 AG)	BOMBA MURAL AIRMIX®, tipo 30C25 MB-A sin filtro con caña de aspiración Ø 16 y equipo de aire (Entrada producto M 26x125)	151.145.550

POMPE MURALE AIRMIX®, modèle 30C25 MB-A sans filtre avec canne d'aspiration Ø 25 et équipement d'air (Entrée produit M 26x125)	AIRMIX® WALL MOUNTED PUMP, model 30C25 MB-A without filter with suction rod Ø 25 and air supply (Material inlet M 26x125)	#
WANDANLAGE AIRMIX®, Modell 30C25 MB-A ohne Filter mit Saugschlauch Ø 25 und Luftausrüstung (Materialeingang M 26x1,25 AG)	BOMBA MURAL AIRMIX®, tipo 30C25 MB-A sin filtro con caña de aspiración Ø 25 y equipo de aire (Entrada producto M 26x125)	151.145.650

Pièces spécifiques - Specific parts - Spezifische Teile - Partes específicas

**Mod. 30C25 MB-A AIRMIX®
canne d'aspiration Ø 16 / suction rod Ø 16 / Saugschlauch Ø 16 / caña de aspiración Ø 16**

Ind	#	Désignation	Description	Bezeichnung	Denominación	Qté
-	144 130 400	Pompe murale 30C25 MB-A	Wall mounted pump, model 30C25 MB-A	Wandpumpe 30C25 MB-A	Bomba mural, tipo 30C25 MB-A	1
*15	151 140 070	Équipement d'air (voir Doc. 573.436.050)	Air supply (refer to Doc. 573.436.050)	Luftausrüstung (Siehe Dok. 573.436.050)	Equipo de aire (consultar Doc. 573.436.050)	1
17	149 596 050	Canne d'aspiration Ø 16	Suction rod Ø 16	Saugschlauch Ø 16	Caña de aspiración Ø 16	1

**Mod. 30C25 MB-A AIRMIX®
canne d'aspiration Ø 25 / suction rod Ø 25 / Saugschlauch Ø 25 / caña de aspiración Ø 25**

Ind	#	Désignation	Description	Bezeichnung	Denominación	Qté
-	144 130 400	Pompe murale 30C25 MB-A	Wall mounted pump, model 30C25 MB-A	Wandpumpe 30C25 MB-A	Bomba mural, tipo 30C25 MB-A	1
*14	151 140 070	Équipement d'air (voir Doc. 573.436.050)	Air supply (refer to Doc. 573.436.050)	Luftausrüstung (Siehe Dok. 573.436.050)	Equipo de aire (consultar Doc. 573.436.050)	1
18	149 596 150	Canne d'aspiration Ø 25	Suction rod Ø 25	Saugschlauch Ø 25	Caña de aspiración Ø 25	1

POMPE MURALE AIRMIX®, modèle 15C25 avec canne d'aspiration Ø 16 et équipement d'air pour pompe Airless	AIRMIX® WALL MOUNTED PUMP, model 15C25 with suction rod Ø 16 and air supply for Airless pump	#
WANDANLAGE AIRMIX®, Modell 15C25 mit Saugschlauch Ø 16 und Luftausrüstung für Airless Pumpe	BOMBA MURAL AIRMIX®, tipo 15C25 con caña de aspiración Ø 16 y equipo de aire para bomba Airless	151.140.300

Ind	#	Désignation	Description	Bezeichnung	Denominación	Qté
-	151 140 000	Pompe murale Airmix® 15C25	Airmix® wall mounted pump, model 15C25	Airmix® Wandpumpe 15C25	Bomba mural Airmix®, tipo 15C25	1
*15	151 140 080	Equipement d'air (voir Doc. 573.436.050)	Air supply (refer to Doc. 573.436.050)	Luftausrüstung (Siehe Dok. 573.436.050)	Equipo de aire (consultar Doc. 573.436.050)	1
17	149 596 050	Canne d'aspiration Ø 16	Suction rod Ø 16	Saugschlauch Ø 16	Caña de aspiración Ø 16	1

POMPE MURALE AIRMIX®, modèle 15C25 avec canne d'aspiration Ø 16 et filtre produit Ø 3/8"	AIRMIX® WALL MOUNTED PUMP, model 15C25 with suction rod Ø 16 and fluid filter Ø 3/8"	#
WANDANLAGE AIRMIX®, Modell 15C25 mit Saugschlauch Ø 16 und Filter Ø 3/8"	BOMBA MURAL AIRMIX®, tipo 15C25 con caña de aspiración Ø 16 y filtro producto Ø 3/8"	151.140.150

POMPE MURALE AIRMIX®, modèle 30C25 avec canne d'aspiration Ø 16 et filtre produit Ø 3/8"	AIRMIX® WALL MOUNTED PUMP, model 30C25 with suction rod Ø 16 and fluid filter Ø 3/8"	#
WANDANLAGE AIRMIX®, Modell 30C25 mit Saugschlauch Ø 16 und Filter Ø 3/8"	BOMBA MURAL AIRMIX®, tipo 30C25 con caña de aspiración Ø 16 y filtro producto Ø 3/8"	151.145.200

POMPE MURALE AIRMIX®, modèle 30C25 avec canne d'aspiration Ø 25 et filtre produit Ø 3/8"	AIRMIX® WALL MOUNTED PUMP, model 30C25 with suction rod Ø 25 and fluid filter Ø 3/8"	#
WANDANLAGE AIRMIX®, Modell 30C25 mit Saugschlauch Ø 25 und Filter Ø 3/8"	BOMBA MURAL AIRMIX®, tipo 30C25 con caña de aspiración Ø 25 y filtro producto Ø 3/8"	151.145.250

POMPE MURALE AIRMIX®, modèle 30C25 MB-A avec canne d'aspiration Ø 25 et filtre produit Ø 3/8"	AIRMIX® WALL MOUNTED PUMP, model 30C25 MB-A with suction rod Ø 25 and fluid filter Ø 3/8"	#
WANDANLAGE AIRMIX®, Modell 30C25 MB-A mit Saugschlauch Ø 25 und Filter Ø 3/8"	BOMBA MURAL AIRMIX®, tipo 30C25 MB-A con caña de aspiración Ø 25 y filtro producto Ø 3/8"	151.145.600

POMPE MURALE AIRLESS, modèle 30C25 avec canne d'aspiration Ø 25 et filtre produit Ø 3/8"	AIRLESS WALL MOUNTED PUMP, model 30C25 with suction rod Ø 25 and fluid filter Ø 3/8"	# 151.145.300
WANDANLAGE AIRLESS, Modell 30C25 mit Saugschlauch Ø 25 und Filter Ø 3/8"	BOMBA MURAL AIRLESS, tipo 30C25 con caña de aspiración Ø 25 y filtro producto Ø 3/8"	

Pièces communes - Common parts - Gleiche Teile - Partes comunes

Ind	#	Désignation	Description	Bezeichnung	Denominación	Qté
27	155 580 600	Filtre produit Ø 3/8" (voir Doc. 578.136.110)	Fluid filter, model Ø 3/8" (refer to Doc. 578.136.110)	Filter, Ø 3/8" (Siehe Dok. 578.136.110)	Filtro producto, tipo Ø 3/8" (consultar Doc. 578.136.110)	1

Pièces spécifiques - Specific parts - Spezifische Teile - Partes específicas

Mod. 15C25 AIRMIX®

Ind	#	Désignation	Description	Bezeichnung	Denominación	Qté
-	151 140 000	Pompe murale Airmix® 15C25	Airmix® wall mounted pump, model 15C25	Airmix® Wandpumpe 15C25	Bomba mural Airmix®, tipo 15C25	1
17	149 596 050	Canne d'aspiration Ø 16	Suction rod Ø 16	Saugschlauch Ø 16	Caña de aspiración Ø 16	1

Mod. 30C25 AIRMIX®

Ind	#	Désignation	Description	Bezeichnung	Denominación	Qté
-	151 145 000	Pompe murale Airmix® 30C25	Airmix® wall mounted pump, model 30C25	Airmix® Wandpumpe 30C25	Bomba mural Airmix®, tipo 30C25	1
17	149 596 050	Canne d'aspiration Ø 16	Suction rod Ø 16	Saugschlauch Ø 16	Caña de aspiración Ø 16	1
18	149 596 150	Canne d'aspiration Ø 25	Suction rod Ø 25	Saugschlauch Ø 25	Caña de aspiración Ø 25	1

Mod. 30C25 MB-A AIRMIX®

Ind	#	Désignation	Description	Bezeichnung	Denominación	Qté
-	151 145 400	Pompe murale Airmix® 30C25 MB-A	Airmix® wall mounted pump, model 30C25 MB-A	Airmix® Wandpumpe 30C25 MB-A	Bomba mural Airmix®, tipo 30C25 MB-A	1
18	149 596 150	Canne d'aspiration Ø 25	Suction rod Ø 25	Saugschlauch Ø 25	Caña de aspiración Ø 25	1

Mod. 30C25 AIRLESS

Ind	#	Désignation	Description	Bezeichnung	Denominación	Qté
-	151 145 050	Pompe murale Airless 30C25	Airless wall mounted pump, model 30C25	Airless Wandpumpe 30C25	Bomba mural Airless, tipo 30C25	1
18	149 596 150	Canne d'aspiration Ø 25	Suction rod Ø 25	Saugschlauch Ø 25	Caña de aspiración Ø 25	1

KIT POMPE MURALE AIRMIX®, modèle 15C25 sans canne d'aspiration avec pistolet Airmix® Xcite - 120 bar avec raccord tournant	AIRMIX® WALL MOUNTED PUMP KIT, model 15C25 without suction rod with Airmix® Xcite gun - 120 bar / 1740 psi with swivel fitting	#
WANDANLAGE AIRMIX® KIT, Modell 15C25 ohne Saugschlauch mit Pistole Airmix® Xcite - 120 bar mit Drehgelenk	KIT BOMBA MURAL AIRMIX®, tipo 15C25 sin caña de aspiración con pistola Airmix® Xcite - 120 bar con racor giratorio	151.260.976

KIT POMPE MURALE AIRMIX®, modèle 30C25 sans canne d'aspiration avec pistolet Airmix® Xcite - 200 bar avec raccord tournant	AIRMIX® WALL MOUNTED PUMP KIT, model 30C25 without suction rod with Airmix® Xcite gun - 200 bar / 2900 psi with swivel fitting	#
WANDANLAGE AIRMIX® KIT, Modell 30C25 ohne Saugschlauch mit Pistole Airmix® Xcite - 200 bar mit Drehgelenk	KIT BOMBA MURAL AIRMIX®, tipo 30C25 sin caña de aspiración con pistola Airmix® Xcite - 200 bar con racor giratorio	151.260.977

Pièces communes - Common parts - Gleiche Teile - Partes comunes

Ind	#	Désignation	Description	Bezeichnung	Denominación	Qté
-	050 382 114	Tuyau air (∅ 6,5x13 mm - Lg. 7,5 m - F 1/4 NPS)	Air hose (∅ 6.5x13 mm - 7,5 m / 24.6 ft length - F 1/4 NPS)	Luftschlauch (∅ 6,5x13mm - Länge 7,5m - IG 1/4 NPS)	Tubería de aire (∅ 6,5x13 mm - Longitud 7,5m - H 1/4 NPS)	1
-	129 270 087	Enveloppe de protection des tuyaux (lg. 10 m)	Protective hose sleeving (10 m / 33 ft long)	Schutzhülle für Schlauch (Länge 10 m)	Funda de protección de las tuberías (10 m de largo)	1

Pièces spécifiques - Specific parts - Spezifische Teile - Partes específicas

Mod. 15C25 AIRMIX®

Ind	#	Désignation	Description	Bezeichnung	Denominación	Qté
-	151 140 000	Pompe murale Airmix® 15C25	Airmix® wall mounted pump, model 15C25	Airmix® Wandpumpe 15C25	Bomba mural Airmix®, tipo 15C25	1
-	135 720 100	Pistolet Xcite 120 bar avec raccord tournant (voir Doc. 573.512.050)	Xcite gun, model 120 bar / 1740 psi with swivel fitting (refer to Doc. 573.512.050)	Pistole Xcite, 120 bar mit Drehgelenk (Siehe Dok. 573.512.050)	Pistola Xcite 120 bar con racor giratorio (consultar Doc. 573.512.050)	1
-	050 450 853	Tuyau AIRMIX® (∅ 4,8 mm - 1/2 JIC - Lg. 7,5 m - 120 bar)	AIRMIX® hose (∅ 4,8 mm / 3/16" - 1/2 JIC - 7,5 m / 24.6 ft length - 120 bar / 1740 psi)	AIRMIX® - Schlauch (∅ 4,8 mm - 1/2 JIC - Länge 7,5 m - 120 bar)	Tubería AIRMIX® (∅ 4,8 mm - 1/2 JIC - Longitud 7,5 m - 120 bar)	1

Mod. 30C25 AIRMIX®

Ind	#	Désignation	Description	Bezeichnung	Denominación	Qté
-	151 145 000	Pompe murale Airmix® 30C25	Airmix® wall mounted pump, model 30C25	Airmix® Wandpumpe 30C25	Bomba mural Airmix®, tipo 30C25	1
-	135 720 200	Pistolet Xcite 200 bar avec raccord tournant (voir Doc. 573.512.050)	Xcite gun, model 200 bar / 2900 psi with swivel fitting (refer to Doc. 573.512.050)	Pistole Xcite, 200 bar mit Drehgelenk (Siehe Dok. 573.512.050)	Pistola Xcite 200 bar con racor giratorio (consultar Doc. 573.512.050)	1
-	050 450 653	Tuyau AIRMIX® conducteur (∅ 4,8 mm - 1/2 JIC - Lg. 7,5 m - 240 bar)	AIRMIX® hose (∅ 4,8 mm / 3/16" - 1/2 JIC - 7,5 m / 24.6 ft length - 240 bar / 3480 psi)	AIRMIX® - Schlauch (∅ 4,8 mm - 1/2 JIC - Länge 7,5 m - 240 bar)	Tubería AIRMIX® (∅ 4,8 mm - 1/2 JIC - Longitud 7,5 m - 240 bar)	1

KIT POMPE MURALE AIRMIX®, modèle 15C25 avec canne d'aspiration Ø 16 avec pistolet Airmix® Xcite - 120 bar avec raccord tournant	AIRMIX® WALL MOUNTED PUMP KIT, model 15C25 with suction rod Ø 16 with Airmix® Xcite gun - 120 bar / 1740 psi with swivel fitting	#
WANDANLAGE AIRMIX® KIT, Modell 15C25 mit Saugschlauch Ø 16 mit Pistole Airmix® Xcite - 120 bar mit Drehgelenk	KIT BOMBA MURAL AIRMIX®, tipo 15C25 con caña de aspiración Ø 16 con pistola Airmix® Xcite - 120 bar con racor giratorio	151.260.974

Ind	#	Désignation	Description	Bezeichnung	Denominación	Qté
-	151 140 000	Pompe murale Airmix® 15C25	Airmix® wall mounted pump, model 15C25	Airmix® Wandpumpe 15C25	Bomba mural Airmix®, tipo 15C25	1
17	149 596 050	Canne d'aspiration Ø 16	Suction rod Ø 16	Saugschlauch Ø 16	Caña de aspiración Ø 16	1
-	050 382 114	Tuyau air (∅ 6,5x13 mm - Lg. 7,5 m - F 1/4 NPS)	Air hose (∅ 6.5x13 mm - 7,5 m / 24.6 ft length - F 1/4 NPS)	Luftschlauch (∅ 6,5x13mm - Länge 7,5m - IG 1/4 NPS)	Tubería de aire (∅ 6,5x13 mm - Longitud 7,5m - H 1/4 NPS)	1
-	050 450 853	Tuyau AIRMIX® (∅ 4,8 mm - 1/2 JIC - Lg. 7,5 m - 120 bar)	AIRMIX® hose (∅ 4,8 mm / 3/16" - 1/2 JIC - 7,5 m / 24.6 ft length - 120 bar / 1740 psi)	AIRMIX® - Schlauch (∅ 4,8 mm - 1/2 JIC - Länge 7,5 m - 120 bar)	Tubería AIRMIX® (∅ 4,8 mm - 1/2 JIC - Longitud 7,5 m - 120 bar)	1
-	129 270 087	Enveloppe de protection des tuyaux (lg. 10 m)	Protective hose sleeving (10 m / 33 ft long)	Schutzhülle für Schlauch (Länge 10 m)	Funda de protección de las tuberías (10 m de largo)	1
-	135 720 100	Pistolet Xcite 120 bar avec raccord tournant (voir Doc. 573.512.050)	Xcite gun, model 120 bar / 1740 psi with swivel fitting (refer to Doc. 573.512.050)	Pistole Xcite, 120 bar mit Drehgelenk (Siehe Dok. 573.512.050)	Pistola Xcite 120 bar con racor giratorio (consultar Doc. 573.512.050)	1

KIT POMPE MURALE AIRMIX®, modèle 15C25 avec canne d'aspiration Ø 16 et pistolet Airmix® Xcite - 120 bar sans raccord tournant	AIRMIX® WALL MOUNTED PUMP KIT, model 15C25 with suction rod Ø 16 and Airmix® Xcite gun - 120 bar / 1740 psi without swivel fitting	#
WANDANLAGE AIRMIX® KIT, Modell 15C25 mit Saugschlauch Ø 16 und Pistole Airmix® Xcite - 120 bar ohne Drehgelenk	KIT BOMBA MURAL AIRMIX®, tipo 15C25 con caña de aspiración Ø 16 y pistola Airmix® Xcite - 120 bar sin racor giratorio	151.261.001

Ind	#	Désignation	Description	Bezeichnung	Denominación	Qté
-	151 140 000	Pompe murale Airmix® 15C25	Airmix® wall mounted pump, model 15C25	Airmix® Wandpumpe 15C25	Bomba mural Airmix®, tipo 15C25	1
17	149 596 050	Canne d'aspiration Ø 16	Suction rod Ø 16	Saugschlauch Ø 16	Caña de aspiración Ø 16	1
-	050 382 114	Tuyau air (Ø 6,5x13 mm - Lg. 7,5 m - F 1/4 NPS)	Air hose (Ø 6.5x13 mm - 7,5 m / 24.6 ft length - F 1/4 NPS)	Luftschlauch (Ø 6,5x13mm - Länge 7,5m - IG 1/4 NPS)	Tubería de aire (Ø 6,5x13 mm - Longitud 7,5m - H 1/4 NPS)	1
-	050 450 853	Tuyau AIRMIX® (Ø 4,8 mm - 1/2 JIC - Lg. 7,5 m - 120 bar)	AIRMIX® hose (Ø 4,8 mm / 3/16" - 1/2 JIC - 7,5 m / 24.6 ft length - 120 bar / 1740 psi)	AIRMIX® - Schlauch (Ø 4,8 mm - 1/2 JIC - Länge 7,5 m - 120 bar)	Tubería AIRMIX® (Ø 4,8 mm - 1/2 JIC - Longitud 7,5 m - 120 bar)	1
-	129 270 087	Enveloppe de protection des tuyaux (lg. 10 m)	Protective hose sleeving (10 m / 33 ft long)	Schutzhülle für Schlauch (Länge 10 m)	Funda de protección de las tuberías (10 m de largo)	1
-	135 720 120	Pistolet Xcite 120 bar sans raccord tournant (voir Doc. 573.512.050)	Xcite gun, model 120 bar / 1740 psi without swivel fitting (refer to Doc. 573.512.050)	Pistole Xcite, 120 bar ohne Drehgelenk (Siehe Dok. 573.512.050)	Pistola Xcite 120 bar sin racor giratorio (consultar Doc. 573.512.050)	1

KIT POMPE MURALE AIRMIX®, modèle 30C25 avec canne d'aspiration Ø 16 avec pistolet Airmix® Xcite - 200 bar avec raccord tournant	AIRMIX® WALL MOUNTED PUMP KIT, model 30C25 with suction rod Ø 16 with Airmix® Xcite gun - 200 bar / 2900 psi with swivel fitting	#
WANDANLAGE AIRMIX® KIT, Modell 30C25 mit Saugschlauch Ø 16 mit Pistole Airmix® Xcite - 200 bar mit Drehgelenk	KIT BOMBA MURAL AIRMIX®, tipo 30C25 con caña de aspiración Ø 16 con pistola Airmix® Xcite - 200 bar con racor giratorio	151.260.975

Ind	#	Désignation	Description	Bezeichnung	Denominación	Qté
-	151 145 000	Pompe murale Airmix® 30C25	Airmix® wall mounted pump, model 30C25	Airmix® Wandpumpe 30C25	Bomba mural Airmix®, tipo 30C25	1
-	050 382 114	Tuyau air (Ø 6,5x13 mm - Lg. 7,5 m - F 1/4 NPS)	Air hose (Ø 6.5x13 mm - 7,5 m / 24.6 ft length - F 1/4 NPS)	Luftschlauch (Ø 6,5x13mm - Länge 7,5m - IG 1/4 NPS)	Tubería de aire (Ø 6,5x13 mm - Longitud 7,5m - H 1/4 NPS)	1
-	050 450 653	Tuyau AIRMIX® conducteur (Ø 4,8 mm - 1/2 JIC - Lg. 7,5 m - 240 bar)	AIRMIX® hose (Ø 4,8 mm / 3/16" - 1/2 JIC - 7,5 m / 24.6 ft length - 240 bar / 3480 psi)	AIRMIX® - Schlauch (Ø 4,8 mm - 1/2 JIC - Länge 7,5 m - 240 bar)	Tubería AIRMIX® (Ø 4,8 mm - 1/2 JIC -Longitud 7,5 m - 240 bar)	1
-	129 270 087	Enveloppe de protection des tuyaux (lg. 10 m)	Protective hose sleeving (10 m / 33 ft long)	Schutzhülle für Schlauch (Länge 10 m)	Funda de protección de las tuberías (10 m de largo)	1
17	149 596 050	Canne d'aspiration Ø 16	Suction rod Ø 16	Saugschlauch Ø 16	Caña de aspiración Ø 16	1
-	135 720 200	Pistolet Xcite 200 bar avec raccord tournant (voir Doc. 573.512.050)	Xcite gun, model 200 bar / 2900 psi with swivel fitting (refer to Doc. 573.512.050)	Pistole Xcite, 200 bar mit Drehgelenk (Siehe Dok. 573.512.050)	Pistola Xcite 200 bar con racor giratorio (consultar Doc. 573.512.050)	1

KIT POMPE MURALE AIRMIX®, modèle 15C25 MB-A avec canne d'aspiration Ø 16 avec pistolet Airmix® Xcite - 120 bar avec raccord tournant et équipement d'air	AIRMIX® WALL MOUNTED PUMP KIT, model 15C25 MB-A with suction rod Ø 16 with Airmix® Xcite gun - 120 bar / 1740 psi with swivel fitting and air supply	#
WANDANLAGE AIRMIX® KIT, Modell 15C25 MB-A mit Saugschlauch Ø 16 mit Pistole Airmix® Xcite - 120 bar mit Drehgelenk und Luftausrüstung	KIT BOMBA MURAL AIRMIX®, tipo 15C25 MB-A con caña de aspiración Ø 16 con pistola Airmix® Xcite - 120 bar con racor giratorio y equipo de aire	151.265.005

Ind	#	Désignation	Description	Bezeichnung	Denominación	Qté
-	144 140 400	Pompe murale Airmix® 15C25 MB-A	Airmix® wall mounted pump, model 15C25 MB-A	Airmix® Wandpumpe 15C25 MB-A	Bomba mural Airmix®, tipo 15C25 MB-A	1
-	050 382 114	Tuyau air (Ø 6,5x13 mm - Lg. 7,5 m - F 1/4 NPS)	Air hose (Ø 6.5x13 mm - 7,5 m / 24.6 ft length - F 1/4 NPS)	Luftschlauch (Ø 6,5x13mm - Länge 7,5m - IG 1/4 NPS)	Tubería de aire (Ø 6,5x13 mm - Longitud 7,5m - H 1/4 NPS)	1
-	050 450 853	Tuyau AIRMIX® (Ø 4,8 mm - 1/2 JIC - Lg. 7,5 m - 120 bar)	AIRMIX® hose (Ø 4,8 mm / 3/16" - 1/2 JIC - 7,5 m / 24.6 ft length - 120 bar / 1740 psi)	AIRMIX® - Schlauch (Ø 4,8 mm - 1/2 JIC - Länge 7,5 m - 120 bar)	Tubería AIRMIX® (Ø 4,8 mm - 1/2 JIC - Longitud 7,5 m - 120 bar)	1
-	129 270 087	Enveloppe de protection des tuyaux (lg. 10 m)	Protective hose sleeving (10 m / 33 ft long)	Schutzhülle für Schlauch (Länge 10 m)	Funda de protección de las tuberías (10 m de largo)	1
*14	151 140 070	Equipement d'air (voir Doc. 573.436.050)	Air supply (refer to Doc. 573.436.050)	Luftausrüstung (Siehe Dok. 573.436.050)	Equipo de aire (consultar Doc. 573.436.050)	1
17	149 596 050	Canne d'aspiration Ø 16	Suction rod Ø 16	Saugschlauch Ø 16	Caña de aspiración Ø 16	1
-	135 720 100	Pistolet Xcite 120 bar avec raccord tournant (voir Doc. 573.512.050)	Xcite gun, model 120 bar / 1740 psi with swivel fitting (refer to Doc. 573.512.050)	Pistole Xcite, 120 bar mit Drehgelenk (Siehe Dok. 573.512.050)	Pistola Xcite 120 bar con racor giratorio (consultar Doc. 573.512.050)	1

KIT POMPE MURALE AIRMIX®, modèle 15C25 MB-A sans canne d'aspiration avec pistolet Airmix® Xcite - 120 bar avec raccord tournant et équipement d'air	AIRMIX® WALL MOUNTED PUMP KIT, model 15C25 MB-A without suction rod with Airmix® Xcite gun - 120 bar / 1740 psi with swivel fitting and air supply	#
WANDANLAGE AIRMIX® KIT, Modell 15C25 MB-A ohne Saugschlauch mit Pistole Airmix® Xcite - 120 bar mit Drehgelenk und Luftausrüstung	KIT BOMBA MURAL AIRMIX®, tipo 15C25 MB-A sin caña de aspiración con pistola Airmix® Xcite - 120 bar con racor giratorio y equipo de aire	151.265.006

Ind	#	Désignation	Description	Bezeichnung	Denominación	Qté
-	144 140 400	Pompe murale Airmix® 15C25 MB-A	Airmix® wall mounted pump, model 15C25 MB-A	Airmix® Wandpumpe 15C25 MB-A	Bomba mural Airmix®, tipo 15C25 MB-A	1
-	050 382 114	Tuyau air (Ø 6,5x13 mm - Lg. 7,5 m - F 1/4 NPS)	Air hose (Ø 6.5x13 mm - 7,5 m / 24.6 ft length - F 1/4 NPS)	Luftschlauch (Ø 6,5x13mm - Länge 7,5m - IG 1/4 NPS)	Tubería de aire (Ø 6,5x13 mm - Longitud 7,5m - H 1/4 NPS)	1
-	050 450 853	Tuyau AIRMIX® (Ø 4,8 mm - 1/2 JIC - Lg. 7,5 m - 120 bar)	AIRMIX® hose (Ø 4,8 mm / 3/16" - 1/2 JIC - 7,5 m / 24.6 ft length - 120 bar / 1740 psi)	AIRMIX® - Schlauch (Ø 4,8 mm - 1/2 JIC - Länge 7,5 m - 120 bar)	Tubería AIRMIX® (Ø 4,8 mm - 1/2 JIC - Longitud 7,5 m - 120 bar)	1
-	129 270 087	Enveloppe de protection des tuyaux (lg. 10 m)	Protective hose sleeving (10 m / 33 ft long)	Schutzhülle für Schlauch (Länge 10 m)	Funda de protección de las tuberías (10 m de largo)	1
*14	151 140 070	Equipement d'air (voir Doc. 573.436.050)	Air supply (refer to Doc. 573.436.050)	Luftausrüstung (Siehe Dok. 573.436.050)	Equipo de aire (consultar Doc. 573.436.050)	1
-	135 720 100	Pistolet Xcite 120 bar avec raccord tournant (voir Doc. 573.512.050)	Xcite gun, model 120 bar / 1740 psi with swivel fitting (refer to Doc. 573.512.050)	Pistole Xcite, 120 bar mit Drehgelenk (Siehe Dok. 573.512.050)	Pistola Xcite 120 bar con racor giratorio (consultar Doc. 573.512.050)	1

KIT POMPE MURALE AIRMIX®, modèle 15C25 MB-A avec canne d'aspiration avec pistolet Airmix® Xcite - 120 bar sans raccord tournant et équipement d'air	AIRMIX® WALL MOUNTED PUMP KIT, model 15C25 MB-A with suction rod with Airmix® Xcite gun - 120 bar / 1740 psi without swivel fitting and air supply	#
WANDANLAGE AIRMIX® KIT, Modell 15C25 MB-A mit Saugschlauch mit Pistole Airmix® Xcite - 120 bar ohne Drehgelenk und Luftausrüstung	KIT BOMBA MURAL AIRMIX®, tipo 15C25 MB-A con caña de aspiración con pistola Airmix® Xcite - 120 bar sin racor giratorio y equipo de aire	151.265.015

Ind	#	Désignation	Description	Bezeichnung	Denominación	Qté
-	144 140 400	Pompe murale Airmix® 15C25 MB-A	Airmix® wall mounted pump, model 15C25 MB-A	Airmix® Wandpumpe 15C25 MB-A	Bomba mural Airmix®, tipo 15C25 MB-A	1
-	050 382 114	Tuyau air (Ø 6,5x13 mm - Lg. 7,5 m - F 1/4 NPS)	Air hose (Ø 6.5x13 mm - 7,5 m / 24.6 ft length - F 1/4 NPS)	Luftschlauch (Ø 6,5x13mm - Länge 7,5m - IG 1/4 NPS)	Tubería de aire (Ø 6,5x13 mm - Longitud 7,5m - H 1/4 NPS)	1
-	050 450 853	Tuyau AIRMIX® (Ø 4,8 mm - 1/2 JIC - Lg. 7,5 m - 120 bar)	AIRMIX® hose (Ø 4,8 mm / 3/16" - 1/2 JIC - 7,5 m / 24.6 ft length - 120 bar / 1740 psi)	AIRMIX® - Schlauch (Ø 4,8 mm - 1/2 JIC - Länge 7,5 m - 120 bar)	Tubería AIRMIX® (Ø 4,8 mm - 1/2 JIC - Longitud 7,5 m - 120 bar)	1
-	129 270 087	Enveloppe de protection des tuyaux (lg. 10 m)	Protective hose sleeving (10 m / 33 ft long)	Schutzhülle für Schlauch (Länge 10 m)	Funda de protección de las tuberías (10 m de largo)	1
*14	151 140 070	Equipement d'air (voir Doc. 573.436.050)	Air supply (refer to Doc. 573.436.050)	Luftausrüstung (Siehe Dok. 573.436.050)	Equipo de aire (consultar Doc. 573.436.050)	1
17	149 596 050	Canne d'aspiration Ø 16	Suction rod Ø 16	Saugschlauch Ø 16	Caña de aspiración Ø 16	1
-	135 720 120	Pistolet Xcite 120 bar sans raccord tournant (voir Doc. 573.512.050)	Xcite gun, model 120 bar / 1740 psi without swivel fitting (refer to Doc. 573.512.050)	Pistole Xcite, 120 bar ohne Drehgelenk (Siehe Dok. 573.512.050)	Pistola Xcite 120 bar sin racor giratorio (consultar Doc. 573.512.050)	1

KIT POMPE MURALE AIRMIX®, modèle 30C25 MB-A avec canne d'aspiration Ø 16 avec pistolet Airmix® Xcite - 200 bar avec raccord tournant et équipement d'air	AIRMIX® WALL MOUNTED PUMP KIT, model 30C25 MB-A with suction rod Ø 16 with Airmix® Xcite gun - 200 bar / 2900 psi with swivel fitting and air supply	#
WANDANLAGE AIRMIX® KIT, Modell 30C25 MB-A mit Saugschlauch Ø 16 mit Pistole Airmix® Xcite - 200 bar mit Drehgelenk und Luftausrüstung	KIT BOMBA MURAL AIRMIX®, tipo 30C25 MB-A con caña de aspiración Ø 16 con pistola Airmix® Xcite - 200 bar con racor giratorio y equipo de aire	151.265.007

Ind	#	Désignation	Description	Bezeichnung	Denominación	Qté
-	144 130 400	Pompe murale 30C25 MB-A	Wall mounted pump, model 30C25 MB-A	Wandpumpe 30C25 MB-A	Bomba mural, tipo 30C25 MB-A	1
-	050 382 114	Tuyau air (Ø 6,5x13 mm - Lg. 7,5 m - F 1/4 NPS)	Air hose (Ø 6.5x13 mm - 7,5 m / 24.6 ft length - F 1/4 NPS)	Luftschlauch (Ø 6,5x13mm - Länge 7,5m - IG 1/4 NPS)	Tubería de aire (Ø 6,5x13 mm - Longitud 7,5m - H 1/4 NPS)	1
-	050 450 653	Tuyau AIRMIX® conducteur (Ø 4,8 mm - 1/2 JIC - Lg. 7,5 m - 240 bar)	AIRMIX® hose (Ø 4,8 mm / 3/16" - 1/2 JIC - 7,5 m / 24.6 ft length - 240 bar / 3480 psi)	AIRMIX® - Schlauch (Ø 4,8 mm - 1/2 JIC - Länge 7,5 m - 240 bar)	Tubería AIRMIX® (Ø 4,8 mm - 1/2 JIC -Longitud 7,5 m - 240 bar)	1
-	129 270 087	Enveloppe de protection des tuyaux (lg. 10 m)	Protective hose sleeving (10 m / 33 ft long)	Schutzhülle für Schlauch (Länge 10 m)	Funda de protección de las tuberías (10 m de largo)	1
*14	151 140 070	Equipement d'air (voir Doc. 573.436.050)	Air supply (refer to Doc. 573.436.050)	Luftausrüstung (Siehe Dok. 573.436.050)	Equipo de aire (consultar Doc. 573.436.050)	1
17	149 596 050	Canne d'aspiration Ø 16	Suction rod Ø 16	Saugschlauch Ø 16	Caña de aspiración Ø 16	1
-	135 720 200	Pistolet Xcite 200 bar avec raccord tournant (voir Doc. 573.512.050)	Xcite gun, model 200 bar / 2900 psi with swivel fitting (refer to Doc. 573.512.050)	Pistole Xcite, 200 bar mit Drehgelenk (Siehe Dok. 573.512.050)	Pistola Xcite 200 bar con racor giratorio (consultar Doc. 573.512.050)	1

KIT POMPE MURALE AIRLESS, modèle 30C25 avec pistolet Airless® Sflow - 275 bar sans raccord tournant avec équipement d'air	AIRLESS WALL MOUNTED PUMP KIT, model 30C25 with Airless Sflow gun - 275 bar / 3989 psi without swivel fitting with air supply	#
WANDANLAGE AIRLESS KIT, Modell 30C25 mit Pistole Airless Sflow - 275 bar ohne Drehgelenk mit Luftausrüstung	KIT BOMBA MURAL AIRLESS, tipo 30C25 con pistola Airless Sflow - 275 bar sin racor giratorio con equipo de aire	151.265.001

Ind	#	Désignation	Description	Bezeichnung	Denominación	Qté
-	151 145 050	Pompe murale Airless 30C25	Airless wall mounted pump, model 30C25	Airless Wandpumpe 30C25	Bomba mural Airless, tipo 30C25	1
-	050 451 155	Tuyau (Ø 3,2 - Lg. 1,6 m - F 1/2 JIC - 240 bar)	Hose (Ø 3.2 - 1,6 m / 5.25 ft length - F 1/2 JIC - 240 bar)	Schlauch (Ø 3.2 - Länge 1,6m - IG 1/2 JIC - 240 bar)	Tubería (Ø 3.2 - Longitud 1,6m - H 1/2 JIC - 240 bar)	1
-	050 450 605	Tuyau (Ø 4,8 mm - 1/2 JIC - Lg. 7,5 m - 240 bar)	Hose (Ø 4,8 mm / 3/16" - 1/2 JIC - 7,5 m / 24.6 ft length - 240 bar / 3480 psi)	Schlauch (Ø 4,8 mm - 1/2 JIC - Länge 7,5 m - 240 bar)	Tubería (Ø 4,8 mm - 1/2 JIC - Longitud 7,5 m - 240 bar)	1
-	050 102 301	Mamelon	Nipple	Nippel	Unión	
*15	151 140 080	Equipement d'air (voir Doc. 573.436.050)	Air supply (refer to Doc. 573.436.050)	Luftausrüstung (Siehe Dok. 573.436.050)	Equipo de aire (consultar Doc. 573.436.050)	1
-	135 740 200	Pistolet Sflow 275 bar sans raccord tournant (voir Doc. 573.459.050)	Sflow gun, model 275 bar / 3989 psi without swivel fitting (refer to Doc. 573.459.050)	Pistole Sflow, 275 bar ohne Drehgelenk (Siehe Dok. 573.459.050)	Pistola Sflow 275 bar sin racor giratorio (consultar Doc. 573.459.050)	1

KIT POMPE MURALE AIRLESS, modèle 30C25 avec avec filtre 3/8" avec canne d'aspiration Ø 25 avec pistolet Airless® Sflow - 275 bar sans raccord tournant avec équipement d'air	AIRLESS WALL MOUNTED PUMP KIT, model 30C25 with fluid filter Ø 3/8" with suction rod Ø 25 with Airless Sflow gun - 275 bar / 3989 psi without swivel fitting with air supply	#
WANDANLAGE AIRLESS KIT, Modell 30C25 mit Filter Ø 3/8" mit Saugschlauch Ø 25 mit Pistole Airless Sflow - 275 bar ohne Drehgelenk mit Luftausrüstung	KIT BOMBA MURAL AIRLESS, tipo 30C25 con filtro producto Ø 3/8" con caña de aspiración Ø 25 con pistola Airless Sflow - 275 bar sin racor giratorio con equipo de aire	151.265.002

Ind	#	Désignation	Description	Bezeichnung	Denominación	Qté
-	151 145 300	Pompe murale Airless 30C25	Airless wall mounted pump, model 30C25	Airless Wandpumpe 30C25	Bomba mural Airless, tipo 30C25	1
27	155 580 600	Filtre produit Ø 3/8" (voir Doc. 578.136.110)	Fluid filter, model Ø 3/8" (refer to Doc. 578.136.110)	Filter, Ø 3/8" (Siehe Dok. 578.136.110)	Filtro producto, tipo Ø 3/8" (consultar Doc. 578.136.110)	1
-	050 451 155	Tuyau (Ø 3,2 - Lg. 1,6 m - F 1/2 JIC - 240 bar)	Hose (Ø 3.2 - 1,6 m / 5.25 ft length - F 1/2 JIC - 240 bar)	Schlauch (Ø 3.2 - Länge 1,6m - IG 1/2 JIC - 240 bar)	Tubería (Ø 3.2 - Longitud 1,6m - H 1/2 JIC - 240 bar)	1
-	050 450 605	Tuyau (Ø 4,8 mm - 1/2 JIC - Lg. 7,5 m - 240 bar)	Hose (Ø 4,8 mm / 3/16" - 1/2 JIC - 7,5 m / 24.6 ft length - 240 bar / 3480 psi)	Schlauch (Ø 4,8 mm - 1/2 JIC - Länge 7,5 m - 240 bar)	Tubería (Ø 4,8 mm - 1/2 JIC -Longitud 7,5 m - 240 bar)	1
-	050 102 301	Mamelon	Nipple	Nippel	Unión	
*15	151 140 080	Equipement d'air (voir Doc. 573.436.050)	Air supply (refer to Doc. 573.436.050)	Luftausrüstung (Siehe Dok. 573.436.050)	Equipo de aire (consultar Doc. 573.436.050)	1
18	149 596 150	Canne d'aspiration Ø 25	Suction rod Ø 25	Saugschlauch Ø 25	Caña de aspiración Ø 25	1
-	135 740 200	Pistolet Sflow 275 bar sans raccord tournant (voir Doc. 573.459.050)	Sflow gun, model 275 bar / 3989 psi without swivel fitting (refer to Doc. 573.459.050)	Pistole Sflow, 275 bar ohne Drehgelenk (Siehe Dok. 573.459.050)	Pistola Sflow 275 bar sin racor giratorio (consultar Doc. 573.459.050)	1

KIT POMPE MURALE AIRLESS, modèle 30C25 sans canne d'aspiration sans filtre avec pistolet Airless® Sflow - 275 bar avec raccord tournant avec chariot avec équipement d'air et godet	AIRLESS WALL MOUNTED PUMP KIT, model 30C25 without suction rod without filter with Airless Sflow gun - 275 bar / 3989 psi with swivel fitting with cart with air supply and cup	#
WANDANLAGE AIRLESS KIT, Modell 30C25 ohne Saugschlauch ohne Filter mit Pistole Airless Sflow - 275 bar mit Drehgelenk mit Fahrgestell mit Luftausrüstung und Behälter	KIT BOMBA MURAL AIRLESS, tipo 30C25 sin caña de aspiración sin filtro con pistola Airless Sflow - 275 bar con racor giratorio con carretilla con equipo de aire y bote	151.265.003

Ind	#	Désignation	Description	Bezeichnung	Denominación	Qté
-	151 145 050	Pompe murale Airless 30C25	Airless wall mounted pump, model 30C25	Airless Wandpumpe 30C25	Bomba mural Airless, tipo 30C25	1
-	050 451 155	Tuyau (Ø 3,2 - Lg. 1,6 m - F 1/2 JIC - 240 bar)	Hose (Ø 3.2 - 1,6 m / 5.25 ft length - F 1/2 JIC - 240 bar)	Schlauch (Ø 3.2 - Länge 1,6m - IG 1/2 JIC - 240 bar)	Tubería (Ø 3.2 - Longitud 1,6m - H 1/2 JIC - 240 bar)	1
-	050 450 605	Tuyau (Ø 4,8 mm - 1/2 JIC - Lg. 7,5 m - 240 bar)	Hose (Ø 4,8 mm / 3/16" - 1/2 JIC - 7,5 m / 24.6 ft length - 240 bar / 3480 psi)	Schlauch (Ø 4,8 mm - 1/2 JIC - Länge 7,5 m - 240 bar)	Tubería (Ø 4,8 mm - 1/2 JIC - Longitud 7,5 m - 240 bar)	1
-	050 102 301	Mamelon	Nipple	Nippel	Unión	
*15	151 140 080	Equipement d'air (voir Doc. 573.436.050)	Air supply (refer to Doc. 573.436.050)	Luftausrüstung (Siehe Dok. 573.436.050)	Equipo de aire (consultar Doc. 573.436.050)	1
18	149 596 150	Canne d'aspiration Ø 25	Suction rod Ø 25	Saugschlauch Ø 25	Caña de aspiración Ø 25	1
-	135 740 425	Pistolet Sflow 275 bar avec raccord tournant (voir Doc. 573.459.050)	Sflow gun, model 275 bar / 3989 psi with swivel fitting (refer to Doc. 573.459.050)	Pistole Sflow, 275 bar mit Drehgelenk (Siehe Dok. 573.459.050)	Pistola Sflow 275 bar con racor giratorio (consultar Doc. 573.459.050)	1
29a	151 241 000	Chariot (voir Doc. 578.208.110)	Cart (refer to Doc. 578.208.110)	Fahrgestell (Siehe Dok. 578.208.110)	Carretilla (consultar Doc. 578.208.110)	1
31	151 140 230	Godet gravité 6 Litres	Gravity cup 6 Liter / 1.6 US gal	Zulaufbehälter 6 Liter	Bote de gravedad 6 Litros	1
-	144 130 196	Pochette de 2 vis, 2 écrous, 2 rondelles	Pack of 2 screws, 2 nuts, 2 washers	Satz à 2 Schrauben, 2 Scheiben, 2 Muttern	Bolsa de 2 tornillos, 2 tuercas, 2 arandelas	1

KIT POMPE MURALE AIRLESS, modèle 30C25 MB-A sans canne d'aspiration sans filtre avec pistolet Airless® Sflow - 275 bar avec équipement d'air	AIRLESS WALL MOUNTED PUMP KIT, model 30C25 MB-A without suction rod without filter with Airless Sflow gun - 275 bar / 3989 psi with air supply	#
WANDANLAGE AIRLESS KIT, Modell 30C25 MB-A ohne Saugschlauch ohne Filter mit Pistole Airless Sflow - 275 bar mit Luftausrüstung	KIT BOMBA MURAL AIRLESS, tipo 30C25 MB-A sin caña de aspiración sin filtro con pistola Airless Sflow - 275 bar con equipo de aire	151.265.011

Ind	#	Désignation	Description	Bezeichnung	Denominación	Qté
-	144 145 500	Pompe murale 30C25 MB-A	Wall mounted pump, model 30C25 MB-A	Wandpumpe 30C25 MB-A	Bomba mural, tipo 30C25 MB-A	1
-	050 451 155	Tuyau (Ø 3,2 - Lg. 1,6 m - F 1/2 JIC - 240 bar)	Hose (Ø 3.2 - 1,6 m / 5.25 ft length - F 1/2 JIC - 240 bar)	Schlauch (Ø 3.2 - Länge 1,6m - IG 1/2 JIC - 240 bar)	Tubería (Ø 3.2 - Longitud 1,6m - H 1/2 JIC - 240 bar)	1
-	050 450 605	Tuyau (Ø 4,8 mm - 1/2 JIC - Lg. 7,5 m - 240 bar)	Hose (Ø 4,8 mm / 3/16" - 1/2 JIC - 7,5 m / 24.6 ft length - 240 bar / 3480 psi)	Schlauch (Ø 4,8 mm - 1/2 JIC - Länge 7,5 m - 240 bar)	Tubería (Ø 4,8 mm - 1/2 JIC -Longitud 7,5 m - 240 bar)	1
-	050 102 301	Mamelon	Nipple	Nippel	Unión	
*15	151 140 080	Equipement d'air (voir Doc. 573.436.050)	Air supply (refer to Doc. 573.436.050)	Luftausrüstung (Siehe Dok. 573.436.050)	Equipo de aire (consultar Doc. 573.436.050)	1
-	135 740 200	Pistolet Sflow 275 bar sans raccord tournant (voir Doc. 573.459.050)	Sflow gun, model 275 bar / 3989 psi without swivel fitting (refer to Doc. 573.459.050)	Pistole Sflow, 275 bar ohne Drehgelenk (Siehe Dok. 573.459.050)	Pistola Sflow 275 bar sin racor giratorio (consultar Doc. 573.459.050)	1

KIT POMPE MURALE AIRLESS, modèle 30C25 MB-A avec avec filtre 3/8" avec canne d'aspiration Ø 25 avec pistolet Airless® Sflow - 275 bar sans raccord tournant avec équipement d'air	AIRLESS WALL MOUNTED PUMP KIT, model 30C25 MB-A with fluid filter Ø 3/8" with suction rod Ø 25 with Airless Sflow gun - 275 bar / 3989 psi without swivel fitting with air supply	#
WANDANLAGE AIRLESS KIT, Modell 30C25 MB-A mit Filter Ø 3/8" mit Saugschlauch Ø 25 mit Pistole Airless Sflow - 275 bar ohne Drehgelenk mit Luftausrüstung	KIT BOMBA MURAL AIRLESS, tipo 30C25 MB-A con filtro producto Ø 3/8" con caña de aspiración Ø 25 con pistola Airless Sflow - 275 bar sin racor giratorio con equipo de aire	151.265.012

Ind	#	Désignation	Description	Bezeichnung	Denominación	Qté
-	144 145 750	Pompe murale 30C25 MB-A	Wall mounted pump, model 30C25 MB-A	Wandpumpe 30C25 MB-A	Bomba mural, tipo 30C25 MB-A	1
27	155 580 600	Filtre produit Ø 3/8" (voir Doc. 578.136.110)	Fluid filter, model Ø 3/8" (refer to Doc. 578.136.110)	Filter, Ø 3/8" (Siehe Dok. 578.136.110)	Filtro producto, tipo Ø 3/8" (consultar Doc. 578.136.110)	1
-	050 451 155	Tuyau (Ø 3,2 - Lg. 1,6 m - F 1/2 JIC - 240 bar)	Hose (Ø 3.2 - 1,6 m / 5.25 ft length - F 1/2 JIC - 240 bar)	Schlauch (Ø 3.2 - Länge 1,6m - IG 1/2 JIC - 240 bar)	Tubería (Ø 3.2 - Longitud 1,6m - H 1/2 JIC - 240 bar)	1
-	050 450 605	Tuyau (Ø 4,8 mm - 1/2 JIC - Lg. 7,5 m - 240 bar)	Hose (Ø 4,8 mm / 3/16" - 1/2 JIC - 7,5 m / 24.6 ft length - 240 bar / 3480 psi)	Schlauch (Ø 4,8 mm - 1/2 JIC - Länge 7,5 m - 240 bar)	Tubería (Ø 4,8 mm - 1/2 JIC -Longitud 7,5 m - 240 bar)	1
-	050 102 301	Mamelon	Nipple	Nippel	Unión	
*15	151 140 080	Equipement d'air (voir Doc. 573.436.050)	Air supply (refer to Doc. 573.436.050)	Luftausrüstung (Siehe Dok. 573.436.050)	Equipo de aire (consultar Doc. 573.436.050)	1
18	149 596 150	Canne d'aspiration Ø 25	Suction rod Ø 25	Saugschlauch Ø 25	Caña de aspiración Ø 25	1
-	135 740 200	Pistolet Sflow 275 bar sans raccord tournant (voir Doc. 573.459.050)	Sflow gun, model 275 bar / 3989 psi without swivel fitting (refer to Doc. 573.459.050)	Pistole Sflow, 275 bar ohne Drehgelenk (Siehe Dok. 573.459.050)	Pistola Sflow 275 bar sin racor giratorio (consultar Doc. 573.459.050)	1

KIT POMPE MURALE AIRLESS, modèle 30C25 MB-A sans canne d'aspiration sans filtre avec pistolet Airless® Sflow - 275 bar avec raccord tournant avec chariot avec équipement d'air et godet	AIRLESS WALL MOUNTED PUMP KIT, model 30C25 MB-A without suction rod without filter with Airless Sflow gun - 275 bar / 3989 psi with swivel fitting with cart with air supply and cup	#
WANDANLAGE AIRLESS KIT, Modell 30C25 MB-A ohne Saugschlauch ohne Filter mit Pistole Airless Sflow - 275 bar mit Drehgelenk mit Fahrgestell mit Luftausrüstung und Behälter	KIT BOMBA MURAL AIRLESS, tipo 30C25 MB-A sin caña de aspiración sin filtro con pistola Airless Sflow - 275 bar con racor giratorio con carretilla con equipo de aire y bote	151.265.013

Ind	#	Désignation	Description	Bezeichnung	Denominación	Qté
-	144 145 500	Pompe murale 30C25 MB-A	Wall mounted pump, model 30C25 MB-A	Wandpumpe 30C25 MB-A	Bomba mural, tipo 30C25 MB-A	1
-	050 451 155	Tuyau (Ø 3,2 - Lg. 1,6 m - F 1/2 JIC - 240 bar)	Hose (Ø 3.2 - 1,6 m / 5.25 ft length - F 1/2 JIC - 240 bar)	Schlauch (Ø 3.2 - Länge 1,6m - IG 1/2 JIC - 240 bar)	Tubería (Ø 3.2 - Longitud 1,6m - H 1/2 JIC - 240 bar)	1
-	050 450 605	Tuyau (Ø 4,8 mm - 1/2 JIC - Lg. 7,5 m - 240 bar)	Hose (Ø 4,8 mm / 3/16" - 1/2 JIC - 7,5 m / 24.6 ft length - 240 bar / 3480 psi)	Schlauch (Ø 4,8 mm - 1/2 JIC - Länge 7,5 m - 240 bar)	Tubería (Ø 4,8 mm - 1/2 JIC -Longitud 7,5 m - 240 bar)	1
-	050 102 301	Mamelon	Nipple	Nippel	Unión	
*15	151 140 080	Equipement d'air (voir Doc. 573.436.050)	Air supply (refer to Doc. 573.436.050)	Luftausrüstung (Siehe Dok. 573.436.050)	Equipo de aire (consultar Doc. 573.436.050)	1
-	135 740 225	Pistolet Sflow 275 bar avec raccord tournant (voir Doc. 573.459.050)	Sflow gun, model 275 bar / 3989 psi with swivel fitting (refer to Doc. 573.459.050)	Pistole Sflow, 275 bar mit Drehgelenk (Siehe Dok. 573.459.050)	Pistola Sflow 275 bar con racor giratorio (consultar Doc. 573.459.050)	1
29a	151 241 000	Chariot (voir Doc. 578.208.110)	Cart (refer to Doc. 578.208.110)	Fahrgestell (Siehe Dok. 578.208.110)	Carretilla (consultar Doc. 578.208.110)	1
31	151 140 230	Godet gravité 6 Litres	Gravity cup 6 Liter / 1.6 US gal	Zulaufbehälter 6 Liter	Bote de gravedad 6 Litros	1

KIT POMPE MURALE AIRLESS, modèle 30C25 avec filtre 3/8" avec canne d'aspiration Ø 25 avec pistolet Airless® Sflow - 275 bar avec raccord tournant avec équipement d'air et chariot	AIRLESS WALL MOUNTED PUMP KIT, model 30C25 with fluid filter Ø 3/8" with suction rod Ø 25 with Airless Sflow gun - 275 bar / 3989 psi with swivel fitting with air supply and cart	#
WANDANLAGE AIRLESS KIT, Modell 30C25 mit Filter Ø 3/8" mit Saugschlauch Ø 25 mit Pistole Airless Sflow - 275 bar mit Drehgelenk mit Luftausrüstung und Fahrgestell	KIT BOMBA MURAL AIRLESS, tipo 30C25 con filtro producto Ø 3/8" con caña de aspiración Ø 25 con pistola Airless Sflow - 275 bar con racor giratorio con equipo de aire y carretilla	151.265.004

Ind	#	Désignation	Description	Bezeichnung	Denominación	Qté
-	151 145 300	Pompe murale Airless 30C25	Airless wall mounted pump, model 30C25	Airless Wandpumpe 30C25	Bomba mural Airless, tipo 30C25	1
27	155 580 600	Filtre produit Ø 3/8" (voir Doc. 578.136.110)	Fluid filter, model Ø 3/8" (refer to Doc. 578.136.110)	Filter, Ø 3/8" (Siehe Dok. 578.136.110)	Filtro producto, tipo Ø 3/8" (consultar Doc. 578.136.110)	1
-	050 451 155	Tuyau (Ø 3,2 - Lg. 1,6 m - F 1/2 JIC - 240 bar)	Hose (Ø 3.2 - 1,6 m / 5.25 ft length - F 1/2 JIC - 240 bar)	Schlauch (Ø 3.2 - Länge 1,6m - IG 1/2 JIC - 240 bar)	Tubería (Ø 3.2 - Longitud 1,6m - H 1/2 JIC - 240 bar)	1
-	050 450 605	Tuyau (Ø 4,8 mm - 1/2 JIC - Lg. 7,5 m - 240 bar)	Hose (Ø 4,8 mm / 3/16" - 1/2 JIC - 7,5 m / 24.6 ft length - 240 bar / 3480 psi)	Schlauch (Ø 4,8 mm - 1/2 JIC - Länge 7,5 m - 240 bar)	Tubería (Ø 4,8 mm - 1/2 JIC - Longitud 7,5 m - 240 bar)	1
-	050 102 301	Mamelon	Nipple	Nippel	Unión	
*15	151 140 080	Equipement d'air (voir Doc. 573.436.050)	Air supply (refer to Doc. 573.436.050)	Luftausrüstung (Siehe Dok. 573.436.050)	Equipo de aire (consultar Doc. 573.436.050)	1
18	149 596 150	Canne d'aspiration Ø 25	Suction rod Ø 25	Saugschlauch Ø 25	Caña de aspiración Ø 25	1
-	135 740 425	Pistolet Sflow 275 bar avec raccord tournant (voir Doc. 573.459.050)	Sflow gun, model 275 bar / 3989 psi with swivel fitting (refer to Doc. 573.459.050)	Pistole Sflow, 275 bar mit Drehgelenk (Siehe Dok. 573.459.050)	Pistola Sflow 275 bar con racor giratorio (consultar Doc. 573.459.050)	1
29a	151 241 000	Chariot (voir Doc. 578.208.110)	Cart (refer to Doc. 578.208.110)	Fahrgestell (Siehe Dok. 578.208.110)	Carretilla (consultar Doc. 578.208.110)	1
-	144 130 196	Pochette de 2 vis, 2 écrous, 2 rondelles	Pack of 2 screws, 2 nuts, 2 washers	Satz à 2 Schrauben, 2 Scheiben, 2 Muttern	Bolsa de 2 tornillos, 2 tuercas, 2 arandelas	1

KIT POMPE MURALE AIRMIX®, modèle 30C25 MB-A sans canne d'aspiration avec pistolet Airmix® Xcite - 200 bar avec raccord tournant et équipement d'air	AIRMIX® WALL MOUNTED PUMP KIT, model 30C25 MB-A without suction rod with Airmix® Xcite gun - 200 bar / 2900 psi with swivel fitting and air supply	#
WANDANLAGE AIRMIX® KIT, Modell 30C25 MB-A ohne Saugschlauch mit Pistole Airmix® Xcite - 200 bar mit Drehgelenk und Luftausrüstung	KIT BOMBA MURAL AIRMIX®, tipo 30C25 MB-A sin caña de aspiración con pistola Airmix® Xcite - 200 bar con racor giratorio y equipo de aire	151.265.008

Ind	#	Désignation	Description	Bezeichnung	Denominación	Qté
-	144 130 400	Pompe murale 30C25 MB-A	Wall mounted pump, model 30C25 MB-A	Wandpumpe 30C25 MB-A	Bomba mural, tipo 30C25 MB-A	1
-	050 382 114	Tuyau air (Ø 6,5x13 mm - Lg. 7,5 m - F 1/4 NPS)	Air hose (Ø 6.5x13 mm - 7,5 m / 24.6 ft length - F 1/4 NPS)	Luftschlauch (Ø 6,5x13mm - Länge 7,5m - IG 1/4 NPS)	Tubería de aire (Ø 6,5x13 mm - Longitud 7,5m - H 1/4 NPS)	1
-	050 450 653	Tuyau AIRMIX® conducteur (Ø 4,8 mm - 1/2 JIC - Lg. 7,5 m - 240 bar)	AIRMIX® hose (Ø 4,8 mm / 3/16" - 1/2 JIC - 7,5 m / 24.6 ft length - 240 bar / 3480 psi)	AIRMIX® - Schlauch (Ø 4,8 mm - 1/2 JIC - Länge 7,5 m - 240 bar)	Tubería AIRMIX® (Ø 4,8 mm - 1/2 JIC -Longitud 7,5 m - 240 bar)	1
-	129 270 087	Enveloppe de protection des tuyaux (lg. 10 m)	Protective hose sleeving (10 m / 33 ft long)	Schutzhülle für Schlauch (Länge 10 m)	Funda de protección de las tuberías (10 m de largo)	1
*14	151 140 070	Equipement d'air (voir Doc. 573.436.050)	Air supply (refer to Doc. 573.436.050)	Luftausrüstung (Siehe Dok. 573.436.050)	Equipo de aire (consultar Doc. 573.436.050)	1
-	135 720 200	Pistolet Xcite 200 bar avec raccord tournant (voir Doc. 573.512.050)	Xcite gun, model 200 bar / 2900 psi with swivel fitting (refer to Doc. 573.512.050)	Pistole Xcite, 200 bar mit Drehgelenk (Siehe Dok. 573.512.050)	Pistola Xcite 200 bar con racor giratorio (consultar Doc. 573.512.050)	1

KIT POMPE MURALE AIRMIX®, modèle 30C25 MB-A avec canne d'aspiration Ø 16 avec filtre Ø 3/8" avec pistolet Airmix® Xcite - 200 bar avec raccord tournant et équipement d'air	AIRMIX® WALL MOUNTED PUMP KIT, model 30C25 MB-A with suction rod Ø 16 with fluid filter Ø 3/8" with Airmix® Xcite gun - 200 bar / 2900 psi with swivel fitting and air supply	#
WANDANLAGE AIRMIX® KIT, Modell 30C25 MB-A mit Saugschlauch Ø 16 mit Filter Ø 3/8" mit Pistole Airmix® Xcite - 200 bar mit Drehgelenk und Luftausrüstung	KIT BOMBA MURAL AIRMIX®, tipo 30C25 MB-A con caña de aspiración Ø 16 con filtro producto Ø 3/8" con pistola Airmix® Xcite - 200 bar con racor giratorio y equipo de aire	151.265.009

Ind	#	Désignation	Description	Bezeichnung	Denominación	Qté
-	144 130 400	Pompe murale 30C25 MB-A	Wall mounted pump, model 30C25 MB-A	Wandpumpe 30C25 MB-A	Bomba mural, tipo 30C25 MB-A	1
27	155 580 600	Filtre produit Ø 3/8" (voir Doc. 578.136.110)	Fluid filter, model Ø 3/8" (refer to Doc. 578.136.110)	Filter, Ø 3/8" (Siehe Dok. 578.136.110)	Filtro producto, tipo Ø 3/8" (consultar Doc. 578.136.110)	1
-	050 382 114	Tuyau air (Ø 6,5x13 mm - Lg. 7,5 m - F 1/4 NPS)	Air hose (Ø 6.5x13 mm - 7,5 m / 24.6 ft length - F 1/4 NPS)	Luftschlauch (Ø 6,5x13mm - Länge 7,5m - IG 1/4 NPS)	Tubería de aire (Ø 6,5x13 mm - Longitud 7,5m - H 1/4 NPS)	1
-	050 450 653	Tuyau AIRMIX® conducteur (Ø 4,8 mm - 1/2 JIC - Lg. 7,5 m - 240 bar)	AIRMIX® hose (Ø 4,8 mm / 3/16" - 1/2 JIC - 7,5 m / 24.6 ft length - 240 bar / 3480 psi)	AIRMIX® - Schlauch (Ø 4,8 mm - 1/2 JIC - Länge 7,5 m - 240 bar)	Tubería AIRMIX® (Ø 4,8 mm - 1/2 JIC -Longitud 7,5 m - 240 bar)	1
-	129 270 087	Enveloppe de protection des tuyaux (lg. 10 m)	Protective hose sleeving (10 m / 33 ft long)	Schutzhülle für Schlauch (Länge 10 m)	Funda de protección de las tuberías (10 m de largo)	1
*14	151 140 070	Equipement d'air (voir Doc. 573.436.050)	Air supply (refer to Doc. 573.436.050)	Luftausrüstung (Siehe Dok. 573.436.050)	Equipo de aire (consultar Doc. 573.436.050)	1
17	149 596 050	Canne d'aspiration Ø 16	Suction rod Ø 16	Saugschlauch Ø 16	Caña de aspiración Ø 16	1
-	135 720 200	Pistolet Xcite 200 bar avec raccord tournant (voir Doc. 573.512.050)	Xcite gun, model 200 bar / 2900 psi with swivel fitting (refer to Doc. 573.512.050)	Pistole Xcite, 200 bar mit Drehgelenk (Siehe Dok. 573.512.050)	Pistola Xcite 200 bar con racor giratorio (consultar Doc. 573.512.050)	1

KIT POMPE MURALE AIRMIX®, modèle 30C25 MB-A avec canne d'aspiration Ø 25 avec pistolet Airmix® Xcite - 200 bar sans raccord tournant et équipement d'air	AIRMIX® WALL MOUNTED PUMP KIT, model 30C25 MB-A with suction rod Ø 25 with Airmix® Xcite gun - 200 bar / 2900 psi without swivel fitting and air supply	#
WANDANLAGE AIRMIX® KIT, Modell 30C25 MB-A mit Saugschlauch Ø 25 mit Pistole Airmix® Xcite - 200 bar ohne Drehgelenk und Luftausrüstung	KIT BOMBA MURAL AIRMIX®, tipo 30C25 MB-A con caña de aspiración Ø 25 con pistola Airmix® Xcite - 200 bar sin racor giratorio y equipo de aire	151.265.010

Ind	#	Désignation	Description	Bezeichnung	Denominación	Qté
-	144 130 400	Pompe murale 30C25 MB-A	Wall mounted pump, model 30C25 MB-A	Wandpumpe 30C25 MB-A	Bomba mural, tipo 30C25 MB-A	1
-	050 382 114	Tuyau air (Ø 6,5x13 mm - Lg. 7,5 m - F 1/4 NPS)	Air hose (Ø 6.5x13 mm - 7,5 m / 24.6 ft length - F 1/4 NPS)	Luftschlauch (Ø 6,5x13mm - Länge 7,5m - IG 1/4 NPS)	Tubería de aire (Ø 6,5x13 mm - Longitud 7,5m - H 1/4 NPS)	1
-	050 450 653	Tuyau AIRMIX® conducteur (Ø 4,8 mm - 1/2 JIC - Lg. 7,5 m - 240 bar)	AIRMIX® hose (Ø 4,8 mm / 3/16" - 1/2 JIC - 7,5 m / 24.6 ft length - 240 bar / 3480 psi)	AIRMIX® - Schlauch (Ø 4,8 mm - 1/2 JIC - Länge 7,5 m - 240 bar)	Tubería AIRMIX® (Ø 4,8 mm - 1/2 JIC -Longitud 7,5 m - 240 bar)	1
-	129 270 087	Enveloppe de protection des tuyaux (lg. 10 m)	Protective hose sleeving (10 m / 33 ft long)	Schutzhülle für Schlauch (Länge 10 m)	Funda de protección de las tuberías (10 m de largo)	1
*14	151 140 070	Equipement d'air (voir Doc. 573.436.050)	Air supply (refer to Doc. 573.436.050)	Luftausrüstung (Siehe Dok. 573.436.050)	Equipo de aire (consultar Doc. 573.436.050)	1
18	149 596 150	Canne d'aspiration Ø 25	Suction rod Ø 25	Saugschlauch Ø 25	Caña de aspiración Ø 25	1
-	135 720 220	Pistolet Xcite 200 bar sans raccord tournant (voir Doc. 573.512.050)	Xcite gun, model 200 bar / 2900 psi without swivel fitting (refer to Doc. 573.512.050)	Pistole Xcite, 200 bar ohne Drehgelenk (Siehe Dok. 573.512.050)	Pistola Xcite 200 bar sin racor giratorio (consultar Doc. 573.512.050)	1

KIT POMPE MURALE AIRMIX®, modèle 30C25 avec canne d'aspiration Ø 25 avec Pistolet Airmix® Xcite - 200 bar sans raccord tournant	AIRMIX® WALL MOUNTED PUMP KIT, model 30C25 with suction rod Ø 25 with Airmix® Xcite gun - 200 bar / 2900 psi without swivel fitting	#
WANDANLAGE AIRMIX® KIT, Modell 30C25 mit Saugschlauch Ø 25 und Pistole Airmix® Xcite - 200 bar ohne Drehgelenk	KIT BOMBA MURAL AIRMIX®, tipo 30C25 con caña de aspiración Ø 25 y pistola Airmix® Xcite - 200 bar sin racor giratorio	151.261.002

Ind	#	Désignation	Description	Bezeichnung	Denominación	Qté
-	151 145 150	Pompe murale Airmix® 30C25	Airmix® wall mounted pump, model 30C25	Airmix® Wandpumpe 30C25	Bomba mural Airmix®, tipo 30C25	1
-	050 382 114	Tuyau air (Ø 6,5x13 mm - Lg. 7,5 m - F 1/4 NPS)	Air hose (Ø 6.5x13 mm - 7,5 m / 24.6 ft length - F 1/4 NPS)	Luftschlauch (Ø 6,5x13mm - Länge 7,5m - IG 1/4 NPS)	Tubería de aire (Ø 6,5x13 mm - Longitud 7,5m - H 1/4 NPS)	1
-	050 450 653	Tuyau AIRMIX® conducteur (Ø 4,8 mm - 1/2 JIC - Lg. 7,5 m - 240 bar)	AIRMIX® hose (Ø 4,8 mm / 3/16" - 1/2 JIC - 7,5 m / 24.6 ft length - 240 bar / 3480 psi)	AIRMIX® - Schlauch (Ø 4,8 mm - 1/2 JIC - Länge 7,5 m - 240 bar)	Tubería AIRMIX® (Ø 4,8 mm - 1/2 JIC -Longitud 7,5 m - 240 bar)	1
-	129 270 087	Enveloppe de protection des tuyaux (lg. 10 m)	Protective hose sleeving (10 m / 33 ft long)	Schutzhülle für Schlauch (Länge 10 m)	Funda de protección de las tuberías (10 m de largo)	1
18	149 596 150	Canne d'aspiration Ø 25	Suction rod Ø 25	Saugschlauch Ø 25	Caña de aspiración Ø 25	1
-	135 720 220	Pistolet Xcite 200 bar sans raccord tournant (voir Doc. 573.512.050)	Xcite gun, model 200 bar / 2900 psi without swivel fitting (refer to Doc. 573.512.050)	Pistole Xcite, 200 bar ohne Drehgelenk (Siehe Dok. 573.512.050)	Pistola Xcite 200 bar sin racor giratorio (consultar Doc. 573.512.050)	1

KIT POMPE MURALE AIRMIX®, modèle 30C25 avec canne d'aspiration Ø 25, pistolet Airmix® Xcite - 200 bar avec raccord tournant et filtre produit Ø 3/8"	AIRMIX® WALL MOUNTED PUMP KIT, model 30C25 with suction rod Ø 25, gun Airmix® Xcite gun - 200 bar / 2900 psi with swivel fitting and fluid filter Ø 3/8"	#
WANDANLAGE AIRMIX® KIT, Modell 30C25 mit Saugschlauch Ø 25, Pistole Airmix® Xcite - 200 bar mit Drehgelenk und Filter Ø 3/8"	KIT BOMBA MURAL AIRMIX®, tipo 30C25 con caña de aspiración Ø 25, y pistola Airmix® Xcite - 200 bar con racor giratorio y filtro producto Ø 3/8"	151.260.978

Ind	#	Désignation	Description	Bezeichnung	Denominación	Qté
-	151 145 250	Pompe murale Airmix® 30C25	Airmix® wall mounted pump, model 30C25	Airmix® Wandpumpe 30C25	Bomba mural Airmix®, tipo 30C25	1
-	050 382 114	Tuyau air (Ø 6,5x13 mm - Lg. 7,5 m - F 1/4 NPS)	Air hose (Ø 6.5x13 mm - 7,5 m / 24.6 ft length - F 1/4 NPS)	Luftschlauch (Ø 6,5x13mm - Länge 7,5m - IG 1/4 NPS)	Tubería de aire (Ø 6,5x13 mm - Longitud 7,5m - H 1/4 NPS)	1
-	050 450 653	Tuyau AIRMIX® conducteur (Ø 4,8 mm - 1/2 JIC - Lg. 7,5 m - 240 bar)	AIRMIX® hose (Ø 4,8 mm / 3/16" - 1/2 JIC - 7,5 m / 24.6 ft length - 240 bar / 3480 psi)	AIRMIX® - Schlauch (Ø 4,8 mm - 1/2 JIC - Länge 7,5 m - 240 bar)	Tubería AIRMIX® (Ø 4,8 mm - 1/2 JIC -Longitud 7,5 m - 240 bar)	1
-	129 270 087	Enveloppe de protection des tuyaux (lg. 10 m)	Protective hose sleeving (10 m / 33 ft long)	Schutzhülle für Schlauch (Länge 10 m)	Funda de protección de las tuberías (10 m de largo)	1
18	149 596 150	Canne d'aspiration Ø 25	Suction rod Ø 25	Saugschlauch Ø 25	Caña de aspiración Ø 25	1
-	135 720 200	Pistolet Xcite 200 bar avec raccord tournant (voir Doc. 573.512.050)	Xcite gun, model 200 bar / 2900 psi with swivel fitting (refer to Doc. 573.512.050)	Pistole Xcite, 200 bar mit Drehgelenk (Siehe Dok. 573.512.050)	Pistola Xcite 200 bar con racor giratorio (consultar Doc. 573.512.050)	1
27	155 580 600	Filtre produit Ø 3/8" (voir Doc. 578.136.110)	Fluid filter, model Ø 3/8" (refer to Doc. 578.136.110)	Filter, Ø 3/8" (Siehe Dok. 578.136.110)	Filtro producto, tipo Ø 3/8" (consultar Doc. 578.136.110)	1

OPTIONS - ON REQUEST - OPTIONEN - OPCIONES

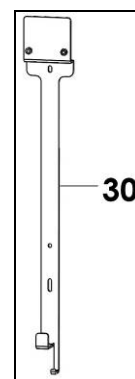
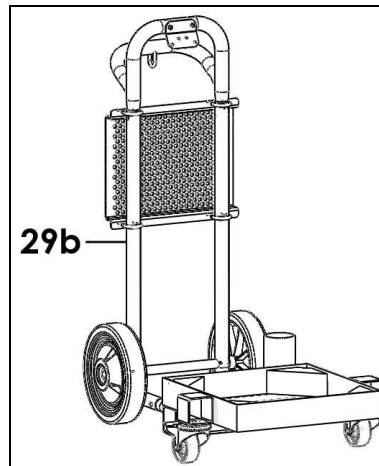
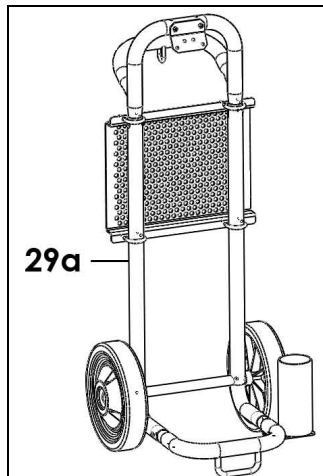
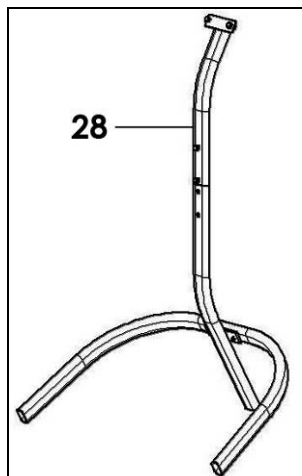

Ind	#	Désignation	Description	Bezeichnung	Denominación	Qté
23	149 596 060	Canne d'aspiration Ø 16 pour fût 200L	Suction rod Ø 16 for drum, model 200L	Saugschlauch Ø 16 für 200L Fass	Caña de aspiración Ø 16 para bidón de 200L	1
24	149 596 160	Canne d'aspiration Ø 25 pour fût 200L	Suction rod Ø 25 for drum, model 200L	Saugschlauch Ø 25 für 200L Fass	Caña de aspiración Ø 25 para bidón de 200L	1
25	149 596 052	Crépine Ø 16	Strainer Ø 16	Siebkorb Ø 16	Piña Ø 16	1
26	149 596 152	Crépine Ø 25	Strainer Ø 25	Siebkorb Ø 25	Piña Ø 25	1
-	149 596 059	Lot de 10 cannes d'aspiration Ø 16 - Lg. 600 mm	Pack of 10 suction rods, model Ø 16 - Length : 600 mm / 23.6"	Satz mit 10 Saugschläuchen, Ø 16 - Länge: 600mm	Bolsa de 10 cañas de aspiración, tipo Ø 16 - 600 mm de largo	1
-	149 596 159	Lot de 10 cannes d'aspiration Ø 25 - Lg. 600 mm	Pack of 10 suction rods, model Ø 25 - Length : 600 mm / 23.6"	Satz mit 10 Saugschläuchen, Ø 25 - Länge: 600mm	Bolsa de 10 cañas de aspiración, tipo Ø 25 - 600 mm de largo	1
28	151 140 210	Trépied (voir Doc.578.048.110)	Tripod (refer to Doc. 578.048.110)	Dreibein Gestell (Siehe Dok. 578.048.110)	Trepie (consultar Doc. 578.048.110)	1
29a	151 241 000	Chariot (voir Doc. 578.208.110)	Cart (refer to Doc. 578.208.110)	Fahrgestell (Siehe Dok. 578.208.110)	Carretilla (consultar Doc. 578.208.110)	1
29b	151 242 000	Chariot (voir Doc. 578.208.110)	Cart (refer to Doc. 578.208.110)	Fahrgestell (Siehe Dok. 578.208.110)	Carretilla (consultar Doc. 578.208.110)	1
30	151 140 240	Totem (voir Doc. 578.062.110)	Totem (refer to Doc. 578.062.110)	Aufhängung (Siehe Dok. 578.062.110)	Totem (consultar Doc. 578.062.110)	1

<p>Doc. 573.435.050 Date/Datum/Fecha : 14/12/17 Annule/Cancel/ Ersetzt/Anula : 03/09/15</p>	<p>Modif. / Änderung : Kremlin Rexson → Sames Kremlin</p>	<p>Pièces de rechange Spare parts list Ersatzteilliste Piezas de repuesto</p>
---	---	--

MOTEUR A AIR, modèle 245-4	AIR MOTOR, model 245-4
LUFTMOTOR, Modell 245-4	MOTOR DE AIRE, tipo 245-4

MOTEUR A AIR, modèle 420-4	AIR MOTOR, model 420-4
LUFTMOTOR, Modell 420-4	MOTOR DE AIRE, tipo 420-4

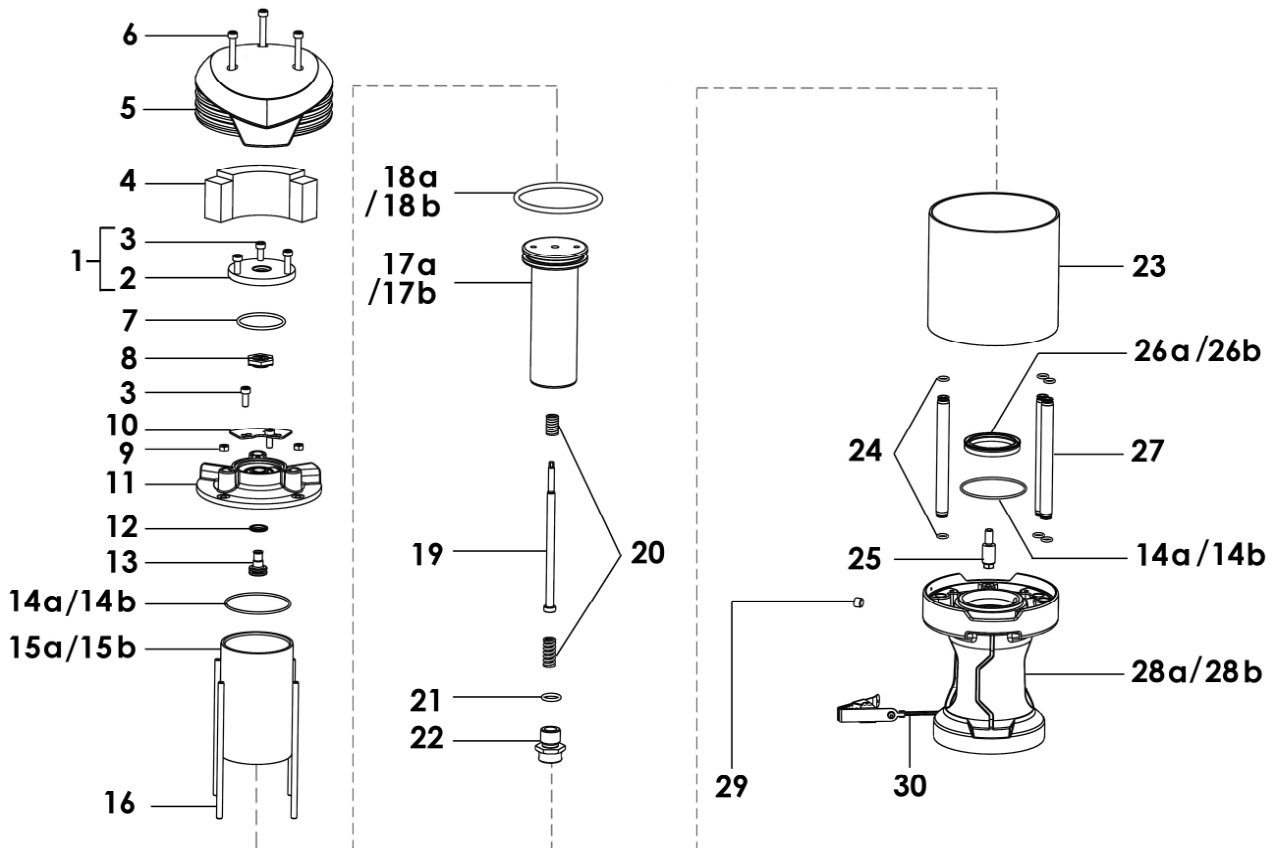
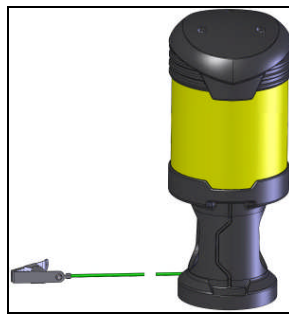



IMPORTANT : Respecter le **couple de serrage de 8 Nm maxi** sur les écrous (9).
Comply with the **maximum screwing torque of 8 Nm / 5.9 ft/lbs** on the nuts (9).
Das **maximale Anziehdrehmoment** für die Muttern (9) **beträgt 8 Nm**.
Cumplir con el par de apriete de **8 Nm maxi** en las tuercas (9).

Ind	#	Désignation	Description	Bezeichnung	Denominación	Qté
		Pièces communes aux moteurs 245-4 et 420-4	Common parts to the air motors, model 245-4 and 420-4	Gleiche Teile für Motore 245-4 und 420-4	Partes comunes de los motores, tipo 245-4 y 420-4	
*1	144 130 016	Couvercle équipé	Cover assembly	Deckel komplett	Tapa equipada	1
2	N C / N S	▪ Couvercle	▪ Cover	▪ Deckel	▪ Tapa	1
3	933 151 332	▪ Vis CHc 6x25	▪ Screw, model CHc 6x25	▪ Schraube CHc 6x25	▪ Tornillo, tipo CHc 6x25	5
4	144 130 011	Silencieux	Muffler	Schalldämpfer	Silenciador	1
*5	144 130 004	Cloche	Cover	Glocke	Campana	1
6	933 151 523	Vis CHc 6x45	Screw, model CHc 6x45	Schraube CHc 6x45	Tornillo, tipo CHc 6x45	3
7	909 420 220	Joint torique	Seal O-Ring,	O-Ring	Junta tórica	1
8	144 130 010	Clapet	Valve	Umsteuerventil	Válvula de aire	1
9	953 010 016	Ecrou HM6	Nut, model HM6	Mutter, HM6	Tuerca, tipo M6	4
10	144 130 024	Grille d'échappement	Exhaust grid	Abluftgitter	Cancela de escape	1
*11	144 130 003	Corps inverseur	Reversing body	Umschaltblock	Cuerpo inversor	1
12	909 210 501	Joint	Seal	Dichtring	Junta	1
13	144 130 008	Porte joint	Seal holder	O-Ring-Halter	Porta- junta	1
16	144 130 012	Tirant	Tie-rod	Bolzen	Tirante	4
19	144 130 006	Tige de commande assemblée	Control rod assembly	Steuerstange	Eje de mando equipado	1
*20	144 130 194	Ressort (par 2)	Spring (pack of 2)	Feder (2er Pack)	Muelle (x 2)	1
21	909 130 315	Joint torique R 13	Seal O-Ring, model R 13	Dichtring R 13	Junta tórica, tipo R 13	1
22	144 130 020	Vis accouplement	Coupling screw	Kupplungsschraube	Tornillo de acoplamiento	1
23	N C / N S	Virole	Muffler	Schallschutzhaube	Virola	1
24	000 940 120	Joint NBR noir	NBR seal (black)	Dichtring NBR (schwarz)	Junta NBR negra	6
25	144 130 023	Poignard	Pin	Stift	Eje	1
27	144 130 014	Tube d'alimentation	Tube, connecting	Verbindungsrohr	Tubo de alimentación	3
29	144 130 192	Bouchon (par 5)	Plug (pack of 5)	Blindstopfen (5er Satz)	Tapón (x 5)	1
30	901 180 024	Câble de mise à la terre (Lg. 5 m)	Cable, ground (Length : 5m / 16.4 ft)	Erdungskabel (Länge: 5m)	Cable de puesta a tierra (5m de largo)	1

Ind	#	Désignation	Description	Bezeichnung	Denominación	Qté
		Pièces spécifiques au moteur 245-4	Specific parts to the air motor, model 245-4	Spezielle Teile für Luftmotor 245-4	Partes específicas al motor, tipo 245-4	
14a	909 420 305	Joint cylindre	Seal, cylinder	Dichtring, Zylinder	Junta de cilindro	2
15a	144 140 002	Cylindre air	Air cylinder	Luftzylinder	Cilindro aire	1
17a	144 140 003	Piston air	Air piston	Luftkolben	Pistón aire	1
18a	909 130 438	Joint torique (piston air)	Seal O-Ring (air piston)	O-Ring (Luftkolben)	Junta tórica (pistón de aire)	1
26a	909 210 404	Joint U	U seal	U-Dichtring	Junta U	1
28a	144 140 001	Bride moteur	Motor flange	Motorflansch	Brida motor	1

Ind	#	Désignation	Description	Bezeichnung	Denominación	Qté
		Pièces spécifiques au moteur 420-4	Specific parts to the air motor, model 420-4	Spezielle Teile für Luftmotor 420-4	Partes específicas al motor, tipo 420-4	
14b	909 420 304	Joint cylindre	Seal, cylinder	Dichtring, Zylinder	Junta de cilindro	2
15b	144 130 009	Cylindre air	Air cylinder	Luftzylinder	Cilindro aire	1
17b	144 130 002	Piston air	Air piston	Luftkolben	Pistón aire	1
18b	909 130 447	Joint torique (piston air)	Seal O-Ring (air piston)	O-Ring (Luftkolben)	Junta tórica (pistón de aire)	1
26b	909 210 403	Joint U	U seal	U-Dichtring	Junta U	1
28b	144 130 001	Bride moteur	Motor flange	Motorflansch	Brida motor	1

Ind	#	Désignation	Description	Bezeichnung	Denominación	Qté
*	144 140 190	Pochette de maintenance - Moteur 245-4 (rep. 7, 8, 12, 14a, 18a, 20, 21, 24, 26a)	Servicing kit - Motor 245-4 (Ind. 7, 8, 12, 14a, 18a, 20, 21, 24, 26a)	Servicekit - Luftmotor 245-4 (Inhalt: Pos. 7, 8, 12, 14a, 18a, 20, 21, 24, 26a)	Bolsa de reparación - Motor, tipo 245-4 (ind. 7, 8, 12, 14a, 18a, 20, 21, 24, 26a)	1
*	144 130 190	Pochette de maintenance - Moteur 420-4 (rep. 7, 8, 12, 14b, 18b, 20, 21, 24, 26b)	Servicing kit - Motor 420-4 (Ind. 7, 8, 12, 14b, 18b, 20, 21, 24, 26b)	Servicekit - Luftmotor 420-4 (Inhalt: Pos. 7, 8, 12, 14b, 18b, 20, 21, 24, 26b)	Bolsa de reparación - Motor, tipo 420-4 (ind. 7, 8, 12, 14b, 18b, 20, 21, 24, 26b)	1
*	144 130 191	Kit inverseur (rep. 7, 8, 12, 13)	Reversing kit (ind. 7, 8, 12, 13)	Umsteuerkit (Inhalt: Pos. 7, 8, 12, 13)	Kit inversor (ind. 7, 8, 12, 13)	1

* Pièces de maintenance préconisées.

* Preceding the index number denotes a suggested spare part.

* Bezeichnete Teile sind empfohlene Ersatzteile.

* Piezas de mantenimiento preventivas.

N C : Non commercialisé.

N S : Denotes parts are not serviceable.

N S : Bezeichnete Teile gibt es nicht einzeln, sondern nur komplett.

N S : no suministrado.

Doc. 573.434.050 Date/Datum/Fecha : 10/06/20 Annule/Cancel/ Ersetzt/Anula : 01/02/18	Modif. / Änderung : Ind. / Pos. / Índ. 26 (044 130 368 → 144 130 368)	Pièces de rechange Spare parts list Ersatzteilliste Piezas de repuesto
--	--	---

HYDRAULIQUE, modèle C-25 (Entrée produit M 26x125)	FLUID SECTION, model C-25 (Material inlet M 26x125)	#
HYDRAULIKTEIL, Modell C-25 (Materialeingang M 26x1,25 AG)	HIDRÁULICA, tipo C-25 (Entrada producto M 26x125)	144.130.200

HYDRAULIQUE, modèle C-25 (Entrée produit F 1/2 G)	FLUID SECTION, model C-25 (Material inlet F 1/2 G)	#
HYDRAULIKTEIL, Modell C-25 (Materialeingang IG 1/2 G)	HIDRÁULICA, tipo C-25 (Entrada producto H 1/2 G)	144.130.250

HYDRAULIQUE, modèle C-25 MB-A (Entrée produit M 26x125)	FLUID SECTION, model C-25 MB-A (Material inlet M 26x125)	#
HYDRAULIKTEIL, Modell C-25 MB-A (Materialeingang M 26x1,25 AG)	HIDRÁULICA, tipo C-25 MB-A (Entrada producto M 26x125)	NC / NS

HYDRAULIQUE, modèle C-25 MB-A (Entrée produit F 1/2 G)	FLUID SECTION, model C-25 MB-A (Material inlet F 1/2 G)	#
HYDRAULIKTEIL, Modell C-25 MB-A (Materialeingang IG 1/2 G)	HIDRÁULICA, tipo C-25 MB-A (Entrada producto H 1/2 G)	NC / NS

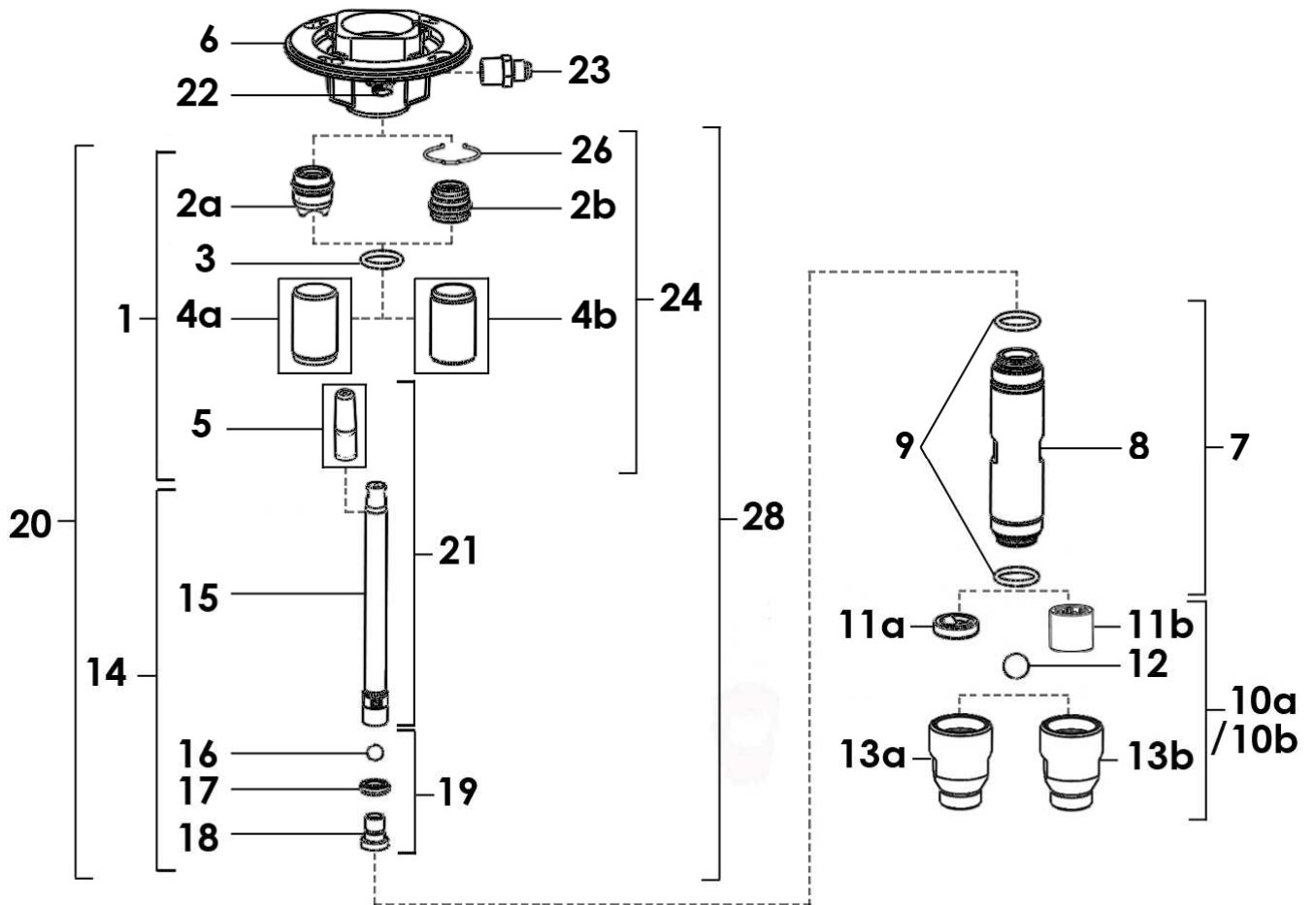
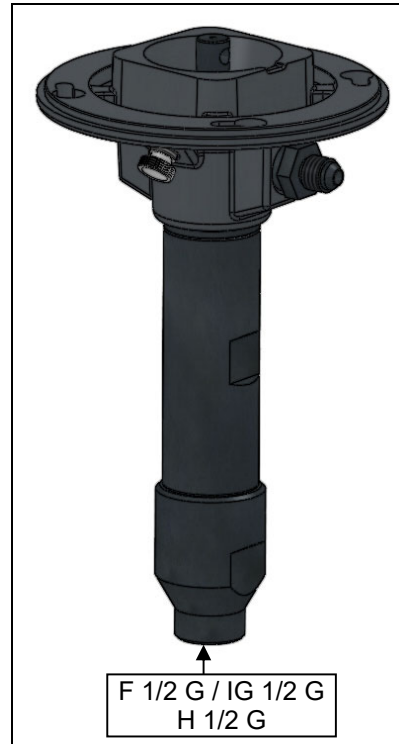

Pièces communes - Common parts - Gleiche Teile - Partes comunes

Ind	#	Désignation	Description	Bezeichnung	Denominación	Qté
6	144 130 294	Bride produit	Outlet flange	Ausgangsflansch	Brida salida	1
*7	144 130 202	Cylindre (ind. 8) + joint (ind. 9) x2	Cylinder (ind. 8) + seal (ind. 9) x2	Materialzylinder (Pos. 8) mit O-Ring (Pos. 9) x2	Cilindro (ind. 8) + junta (ind. 9) x2	1
8	144 130 296	▪ Cylindre	▪ Cylinder	▪ Materialzylinder	▪ Cilindro	1
9	150 040 315	▪ Joint torique PTFE (x 10)	▪ O Ring PTFE (pack of 10)	▪ O-Ring PTFE (10 St.)	▪ Junta tórica PTFE (bolsa de 10)	2
*14	144 130 213	Kit piston (ind. 15, 16, 17, 18)	Piston assembly (ind. 15, 16, 17, 18)	Kolben komplett (Pos. 15, 16, 17, 18)	Conjunto pistón (ind. 15, 16, 17, 18)	1
*15	-	▪ Piston	▪ Piston	▪ Kolben	▪ Pistón	1
16	907 414 223	▪ Bille Ø 9,52, inox 440 C	▪ Ball, model Ø 9,52, (440 C stainless steel)	▪ Kugel Ø 9,52 Edelstahl 440 C	▪ Bola, tipo Ø 9,52 de inox 440 C	1
17	144 130 299	▪ Joint GT	▪ GT seal	▪ GT-Dichtung	▪ Junta GT	1
18	144 130 298	▪ Siège	▪ Seat	▪ Druckventilsitz	▪ Asiento	1
*19	144 130 204	Kit clapet de refoulement (ind. 16, 17, 18)	Exhaust valve kit (ind. 16, 17, 18)	Druckventil Kit (Pos. 16, 17, 18)	Kit válvula de expulsión (ind. 16, 17, 18)	1
*20	144 130 289	Kit cartouche et piston (ind. 1, 14)	Cartridge and piston kit (ind. 1, 14)	Packung und kolben komplett (Pos. 1, 14)	Kit cartucho y pistón (ind. 1, 14)	1
*21	144 130 292	Kit piston (ind. 5, 15)	Piston kit (ind. 5, 15)	Kolben mit Montagekonus (Pos. 15, 5)	Kit pistón (ind. 5, 15)	1
22	144 130 193	Bouchon de vidange (x 5)	Drain plug (pack of 5)	Entleerungsstopfen (5 St.)	Tapón de vaciado (bolsa de 5)	1
23	905 210 503	Raccord inox 316 L M 3/8 NPT - M 1/2 JIC	Adaptor, stainless steel 316 L, double male, 3/8 NPT - # 5 JIC (1/2 JIC)	Doppelnippel Edelstahl 316 L AG 3/8 NPT - AG1/2 JIC	Racor de inox 316 L M 3/8 NPT - M 1/2 JIC	1
*	144 130 291	Pochette de maintenance (rep. 9, 12, 16, 17)	Servicing kit (ind. 9, 12, 16, 17)	Wartungssatz (Pos. 9, 12, 16, 17)	Bolsa de reparación (ind. 9, 12, 16, 17)	1

Pièces spécifiques - Specific parts - Spezifische Teile - Partes específicas

Mod. C-25 (M 26x125 / M 26x1,25 AG)

Ind	#	Désignation	Description	Bezeichnung	Denominación	Qté
*1	144 130 205	Cartouche GT équipée	Cartridge kit	Packung komplett	Cartucho GT equipado	1
2a	NC / NS	▪ Cartouche inox	▪ Cartridge (stainless steel)	▪ Packung Edelstahl	▪ Cartucho de inox	1
3	150 040 339	▪ Joint de cartouche (x 5)	▪ Seal (pack of 5)	▪ Dichtring (5 St.)	▪ Junta (bolsa de 5)	1
*4a	-	▪ Poussoir montage cartouche	▪ Cartridge installation tool	▪ Werkzeug zur Montage der Packung	▪ Herramienta para montaje cartucho	1
*5	-	▪ Flamme : outillage pour montage garniture	▪ Piston rod starter tool	▪ Konus zur Montage der Kolbenstange	▪ Herramienta para montar guarnición	1
*10a	144 130 208	Clapet d'aspiration assemblé M 26x125 (ind. 11, 12, 13a)	Suction valve assembly M 26x125 (ind. 11, 12, 13a)	Ansaugventil komplett M 26 x 1,25 AG (Pos. 11, 12, 13a)	Válvula aspiración completa M 26x125 (ind. 11, 12, 13a)	1
11a	144 130 209	▪ Butée de levée de bille (x 4)	▪ Ball stop (pack of 4)	▪ Kugelanschlag (4 St.)	▪ Tope de bola (bolsa de 4)	1
12	907 414 242	▪ Bille Ø 16 inox 440 C	▪ Ball Ø 16 (440 C stainless steel)	▪ Kugel, Ø 16 Edelstahl 440 C	▪ Bola Ø16 inox 440 C	1
13a	144 130 399	▪ Pied de pompe M 26x125	▪ Pump foot M 26x125	▪ Ansaugventil M 26 x 1,25 AG	▪ Pie de bomba M 26x125	1

Mod. C-25 (F 1/2 G / IG 1/2" G / H 1/2 G)

Ind	#	Désignation	Description	Bezeichnung	Denominación	Qté
*1	144 130 205	Cartouche GT équipée	Cartridge kit	Packung komplett	Cartucho GT equipado	1
2a	NC / NS	▪ Cartouche inox	▪ Cartridge (stainless steel)	▪ Packung Edelstahl	▪ Cartucho de inox	1
3	150 040 339	▪ Joint de cartouche (x 5)	▪ Seal (pack of 5)	▪ Dichtring (5 St.)	▪ Junta (bolsa de 5)	1
*4a	-	▪ Poussoir montage cartouche	▪ Cartridge installation tool	▪ Werkzeug zur Montage der Packung	▪ Herramienta para montaje cartucho	1
*5	-	▪ Flamme : outillage pour montage garniture	▪ Piston rod starter tool	▪ Konus zur Montage der Kolbenstange	▪ Herramienta para montar guarnición	1
*10b	144 855 710	Clapet d'aspiration assemblé F 1/2 G (ind. 11, 12, 13b)	Suction valve assembly F 1/2 G (ind. 11, 12, 13b)	Ansaugventil komplett IG 1/2 G (Pos. 11, 12, 13b)	Válvula aspiración completa H 1/2 G (ind. 11, 12, 13b)	1
11b	044 931 003	▪ Cage de bille	▪ Ball cage	▪ Kugelkäfig	▪ Jaula de bola	1
12	907 414 242	▪ Bille Ø 16 inox 440 C	▪ Ball Ø 16 (440 C stainless steel)	▪ Kugel, Ø 16 Edelstahl 440 C	▪ Bola Ø16 inox 440 C	1
13b	NC / NS	▪ Pied de pompe F 1/2 G	▪ Pump foot F 1/2 G	▪ Ansaugventil IG 1/2 G	▪ Pie de bomba H 1/2 G	1

Mod. C-25 MB-A (M 26x125 / M 26x1,25 AG)

Ind	#	Désignation	Description	Bezeichnung	Denominación	Qté
*24	144 130 365	Cartouche MB-A équipée	MB-A cartridge kit	MB-A Packung komplett	Cartucho MB-A equipado	1
2b	NC / NS	▪ Cartouche MB-A	▪ MB-A cartridge	▪ MB-A Packung	▪ Cartucho MB-A	1
3	150 040 339	▪ Joint de cartouche (x 5)	▪ Seal (pack of 5)	▪ Dichtring (5 St.)	▪ Junta (bolsa de 5)	1
*4b	-	▪ Poussoir montage cartouche	▪ Cartridge installation tool	▪ Werkzeug zur Montage der Packung	▪ Herramienta para montaje cartucho	1
*5	-	▪ Flamme : outillage pour montage garniture	▪ Piston rod starter tool	▪ Konus zur Montage der Kolbenstange	▪ Herramienta para montar guarnición	1
26	144 130 368	▪ Jonc d'arrêt (x 4)	▪ Stop ring (pack of 4)	▪ Sicherungsring (4 St.)	▪ Anillo de retención (bolsa de 4)	1
*10a	144 130 208	Clapet d'aspiration assemblé M 26x125 (ind. 11, 12, 13a)	Suction valve assembly M 26x125 (ind. 11, 12, 13a)	Ansaugventil komplett M 26 x 1,25 AG (Pos. 11, 12, 13a)	Válvula aspiración completa M 26x125 (ind. 11, 12, 13a)	1
11a	144 130 209	▪ Butée de levée de bille (x 4)	▪ Ball stop (pack of 4)	▪ Kugelanschlag (4 St.)	▪ Tope de bola (bolsa de 4)	1
12	907 414 242	▪ Bille Ø 16 inox 440 C	▪ Ball Ø 16 (440 C stainless steel)	▪ Kugel, Ø 16 Edelstahl 440 C	▪ Bola Ø16 inox 440 C	1
13a	144 130 399	▪ Pied de pompe M 26x125	▪ Pump foot M 26x125	▪ Ansaugventil M 26 x 1,25 AG	▪ Pie de bomba M 26x125	1

Mod. C-25 MB-A (F 1/2 G / IG 1/2" G / H 1/2 G)

Ind	#	Désignation	Description	Bezeichnung	Denominación	Qté
*24	144 130 365	Cartouche MB-A équipée	MB-A cartridge kit	MB-A Packung komplett	Cartucho MB-A equipado	1
2b	NC / NS	▪ Cartouche MB-A	▪ MB-A cartridge	▪ MB-A Packung	▪ Cartucho MB-A	1
3	150 040 339	▪ Joint de cartouche (x 5)	▪ Seal (pack of 5)	▪ Dichtring (5 St.)	▪ Junta (bolsa de 5)	1
*4b	-	▪ Poussoir montage cartouche	▪ Cartridge installation tool	▪ Werkzeug zur Montage der Packung	▪ Herramienta para montaje cartucho	1
*5	-	▪ Flamme : outillage pour montage garniture	▪ Piston rod starter tool	▪ Konus zur Montage der Kolbenstange	▪ Herramienta para montar guarnición	1
26	144 130 368	▪ Jonc d'arrêt (x 4)	▪ Stop ring (pack of 4)	▪ Sicherungsring (4 St.)	▪ Anillo de retención (bolsa de 4)	1
*10b	144 855 710	Clapet d'aspiration assemblé F 1/2 G (ind. 11, 12, 13b)	Suction valve assembly F 1/2 G (ind. 11, 12, 13b)	Ansaugventil komplett IG 1/2 G (Pos. 11, 12, 13b)	Válvula aspiración completa H 1/2 G (ind. 11, 12, 13b)	1
11b	044 931 003	▪ Cage de bille	▪ Ball cage	▪ Kugelkäfig	▪ Jaula de bola	1
12	907 414 242	▪ Bille Ø 16 inox 440 C	▪ Ball Ø 16 (440 C stainless steel)	▪ Kugel, Ø 16 Edelstahl 440 C	▪ Bola Ø16 inox 440 C	1
13b	NC / NS	▪ Pied de pompe F 1/2 G	▪ Pump foot F 1/2 G	▪ Ansaugventil IG 1/2 G	▪ Pie de bomba H 1/2 G	1

OPTIONS - ON REQUEST - OPTIONEN - OPCIONES

Ind	#	Désignation	Description	Bezeichnung	Denominación	Qté
*28	144 130 389	Kit piston et cartouche MB-A (ind. 2b, 4b, 5, 15, 16, 17, 18)	Piston assembly and MB-A cartridge (ind. 2b, 4b, 5, 15, 16, 17, 18)	Kolbeneinheit mit MB-A Packung (Pos. 2b, 4b, 5, 15, 16, 17, 18)	Conjunto pistón y cartucho MB-A (índ. 2b, 4b, 5, 15, 16, 17, 18)	1
2b	NC / NS	▪ Cartouche MB-A	▪ MB-A cartridge	▪ MB-A Packung	▪ Cartucho MB-A	1
*4b	-	▪ Poussoir montage cartouche	▪ Cartridge installation tool	▪ Werkzeug zur Montage der Packung	▪ Herramienta para montaje cartucho	1
*5	-	▪ Flamme : outillage pour montage garniture	▪ Piston rod starter tool	▪ Konus zur Montage der Kolbenstange	▪ Herramienta para montar guarnición	1
*15	-	▪ Piston	▪ Piston	▪ Kolben	▪ Pistón	1
16	907 414 223	▪ Bille Ø 9,52, inox 440 C	▪ Ball, model Ø 9,52, (440 C stainless steel)	▪ Kugel Ø 9,52 Edelstahl 440 C	▪ Bola, tipo Ø 9,52 de inox 440 C	1
17	144 130 299	▪ Joint GT	▪ GT seal	▪ GT-Dichtung	▪ Junta GT	1
18	144 130 298	▪ Siège	▪ Seat	▪ Druckventilsitz	▪ Asiento	1
*-	144 130 397	Kit cartouche MB-A (ind. 24 (x4))	MB-A cartridge assembly (ind. 24 (x4))	MB-A Packung (Pos. 24 (x4))	Conjunto MB-A (índ. 24 (x4))	1
*-	144 130 999	Kit bride produit et cartouche MB-A	Outlet flange assembly and MB-A cartridge	Ausgangsflansch komplett mit MB-A Packung	Conjunto brida salida y cartucho MB-A	1
6	144 130 294	▪ Bride produit	▪ Outlet flange	▪ Ausgangsflansch	▪ Brida salida	1
2b	NC / NS	▪ Cartouche MB-A	▪ MB-A cartridge	▪ MB-A Packung	▪ Cartucho MB-A	1
22	144 130 193	▪ Bouchon de vidange (x 5)	▪ Drain plug (pack of 5)	▪ Entleerungsstopfen (5 St.)	▪ Tapón de vaciado (bolsa de 5)	1
23	905 210 503	▪ Raccord inox M 3/8 NPT - M 1/2 JIC	▪ Adaptor, stainless steel, double male, 3/8 NPT - # 5 JIC (1/2 JIC)	▪ Doppelnippel Edelstahl AG 3/8 NPT - AG1/2 JIC	▪ Racor de inox M 3/8 NPT - M 1/2 JIC	1

ACCESSOIRES - ACCESSORIES - ZUBEHÖR - ACCESORIOS

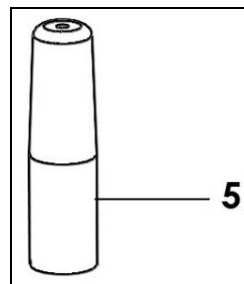
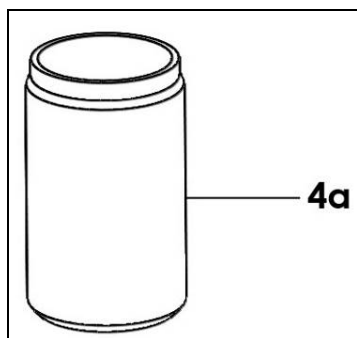

Ind	#	Désignation	Description	Bezeichnung	Denominación	Qté
*	144 130 297	Kit outils (ind. 4a, 5)	Tool kit (ind. 4a, 5)	Werkzeugsatz (Pos. 4a, 5)	Kit herramienta (ind. 4a, 5)	1

* Pièces de maintenance préconisées.

* Preceding the index number denotes a suggested spare part.

* Bezeichnete Teile sind empfohlene Ersatzteile.

* Piezas de mantenimiento preventivas.

N C : Non commercialisé.

N S : Denotes parts are not serviceable.

N S : Bezeichnete Teile gibt es nicht einzeln, sondern nur komplett .

N S : no suministrado.

<p>Doc. 573.436.050 Date/Datum/Fecha : 07/12/18 Annule/Cancel/ Ersetzt/Anula : 13/12/17</p>	<p>Modif. / Änderung : EOS supprimé / canceled / annulliert / suprimido # 151 140 060 → NC / NS + # 151 140 080 + Mise à jour / Update / Aktualisierung / Actualización</p>	<p>Pièces de rechange Spare parts list Ersatzteilliste Piezas de repuesto</p>
---	--	--

EQUIPEMENT D'AIR	AIR SUPPLY
LUFTAUSRÜSTUNG	EQUIPO DE AIRE

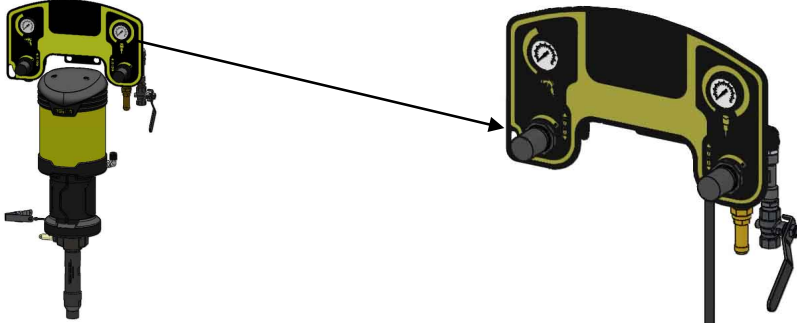
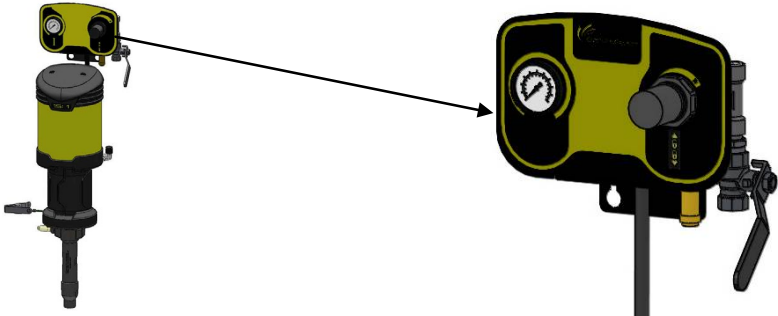
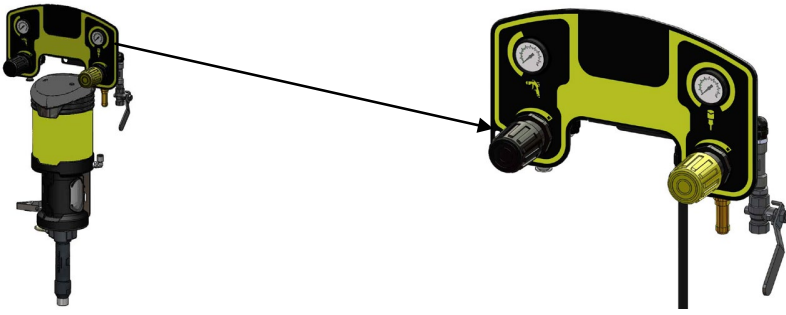
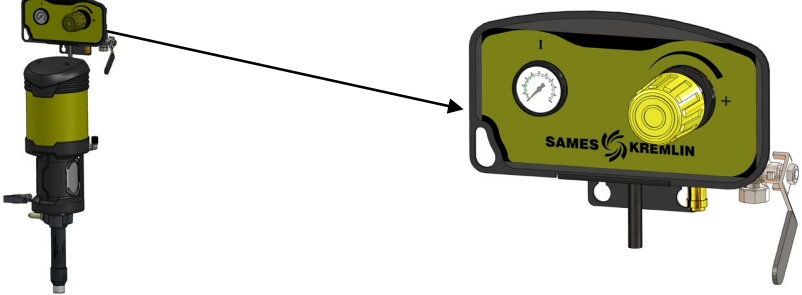
	<p># NC / NS</p>
	<p># NC / NS</p>
	<p># 151.140.070</p>
	<p># 151.140.080</p>

EQUIPEMENT D'AIR POUR POMPE AIRMIX® / AIRSPRAY	AIR SUPPLY FOR AIRMIX® / AIRSPRAY PUMP	# NC / NS
LUFTAUSRÜSTUNG FÜR AIRMIX® / AIRSPRAY PUMPE	EQUIPO DE AIRE PARA BOMBA AIRMIX® / AIRSPRAY	# 151.140.070

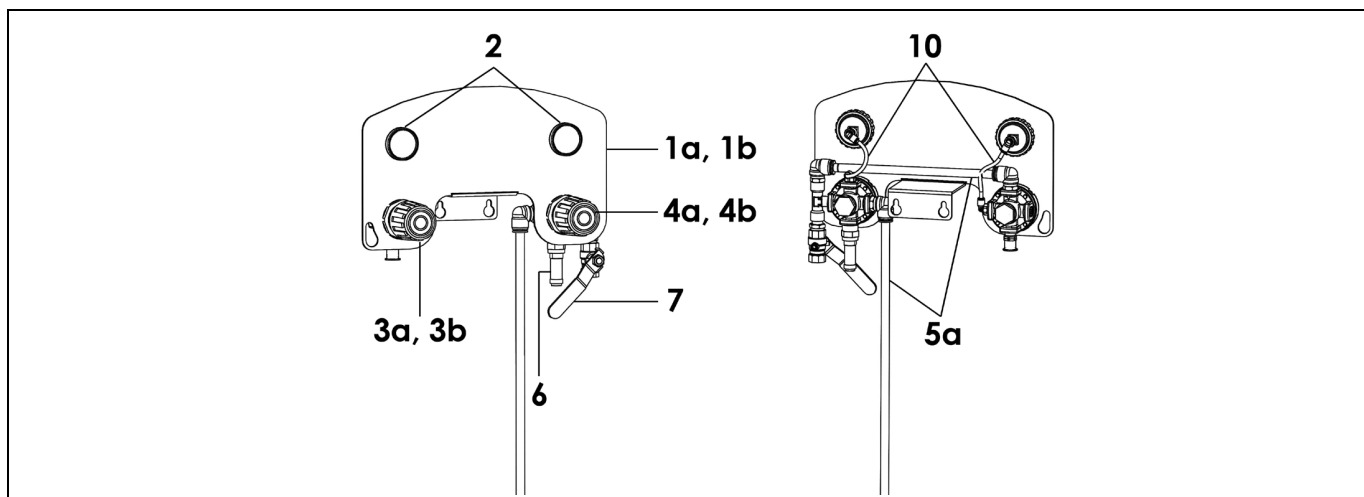

EQUIPEMENT D'AIR POUR POMPE AIRLESS	AIR SUPPLY FOR AIRLESS PUMP	# NC / NS
LUFTAUSRÜSTUNG FÜR AIRLESS PUMPE	EQUIPO DE AIRE PARA BOMBA AIRLESS	# 151.140.080

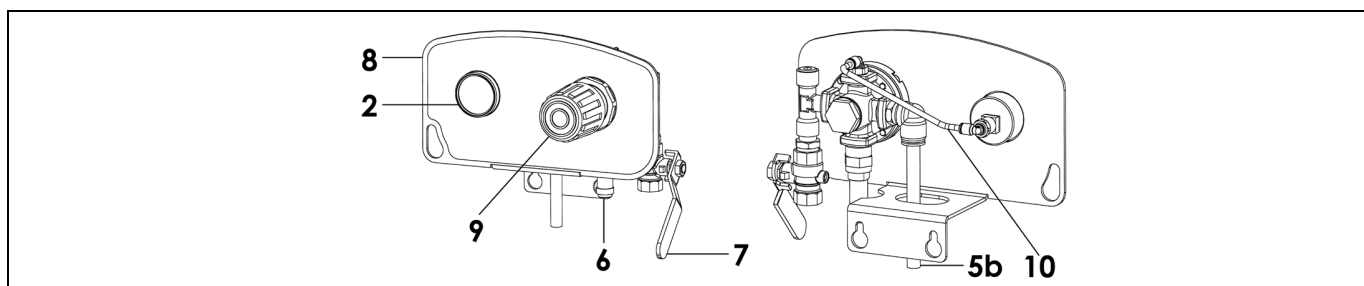

Pièces communes - Common parts - Gleiche Teile - Partes comunes

Ind	#	Désignation	Description	Bezeichnung	Denominación	Qté
2	910 011 205	Manomètre 0 - 6 bar	Gauge, model 0 - 6 bar / 0 - 87 psi	Manometer, 0-6 bar	Manómetro, tipo 0-6 bar	2
6	903 080 401	Soupage de décharge 6,5 bar	Discharge valve 6,5 bar / 94.27 psi	Sicherheitsventil 6,5 bar	Válvula de descarga 6,5 bar	1
7	903 090 209	Robinet F 3/8	Valve, model F 3/8	Absperrhahn, F 3/8	Grifo, tipo H 3/8	1
10	76 764	Tuyau 2,5 x 4 (lg. 25 m)	Hose, model 2,5 x 4 (length : 25 m / 82 ft)	Schlauch 2,5 x 4 (Länge : 25 m)	Tubería, tipo 2,5 x 4 (25 m de largo)	1

Pièces spécifiques - Specific parts - Spezifische Teile - Partes específicas

Pour / for / für / para Mod. AIRMIX® # NC / NS

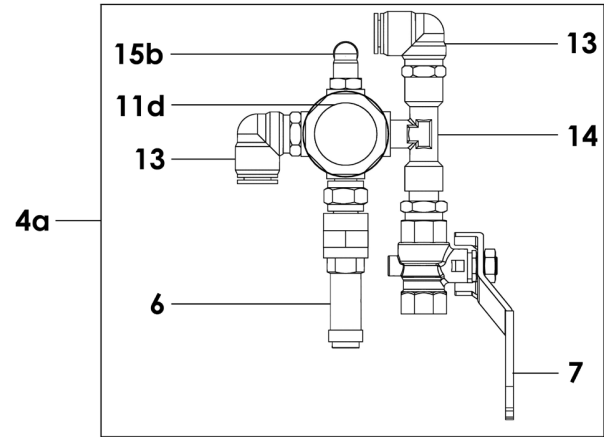
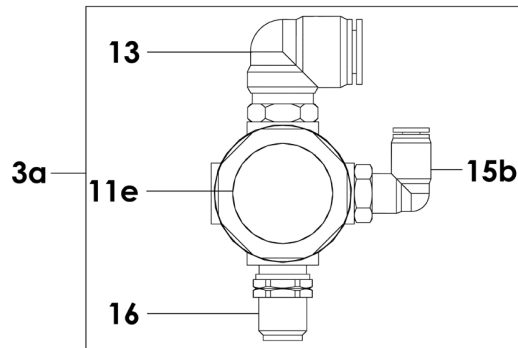

Ind	#	Désignation	Description	Bezeichnung	Denominación	Qté
1a	151 140 055	Support équipement d'air	Bracket, air supply	Lufteinheithalterung	Soporte del equipo de aire	1
3a	151 140 051	Détendeur d'air 1/4 (pistolet)	Air regulator, model 1/4 (gun)	Druckminderer, 1/4 (Pistole)	Manorreductor de aire, tipo 1/4 (pistola)	1
11e	903 130 802	▪ Détendeur d'air 1/4	▪ Air regulator, model 1/4	▪ Druckminderer, 1/4	▪ Manorreductor de aire, tipo 1/4	1
13	905 230 002	▪ Coude 1/4" G	▪ Elbow, model 1/4" G	▪ Winkelnippel AG 1/4" G	▪ Codo, tipo M 1/4" G	1
15b	905 230 003	▪ Coude 1/8" G	▪ Elbow, model 1/8" G	▪ Winkelnippel AG 1/8" G	▪ Codo, tipo M 1/8" G	1
16	050 102 624	▪ Raccord M 1/4 - M 1/4 NPS	▪ Adaptor, double male, 1/4 - 1/4 JIC NPS	▪ Doppelnippel AG 1/4 - AG 1/4 NPS	▪ Racor M 1/4 - M 1/4 NPS	1
4a	151 140 052	Détendeur d'air 1/4 (pompe)	Air regulator, model 1/4 (pump)	Druckminderer, 1/4 (Pumpe)	Manorreductor de aire, tipo 1/4 (bomba)	1
11d	903 130 801	▪ Détendeur d'air 1/4	▪ Air regulator, model 1/4	▪ Druckminderer, 1/4	▪ Manorreductor de aire, tipo 1/4	1
13	905 230 002	▪ Coude 1/4" G	▪ Elbow, model 1/4" G	▪ Winkelnippel AG 1/4" G	▪ Codo, tipo M 1/4" G	2
14	552 441	▪ Te FMF 1/4"	▪ Tee FMF 1/4"	▪ T-Stück AG-IG-AG 1/4"	▪ T MHM 1/4"	1
15b	905 230 003	▪ Coude 1/8" G	▪ Elbow, model 1/8" G	▪ Winkelnippel AG 1/8" G	▪ Codo, tipo M 1/8" G	1
5a	050 372 125	Tuyau 8 x 10 (lg. 25 m)	Hose, model 8 x 10 (length : 25 m / 82 ft)	Schlauch 8 x 10 (Länge : 25 m)	Tubería, tipo 8 x 10 (25 m de largo)	1

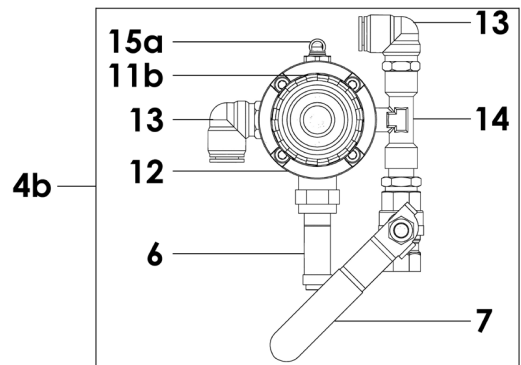
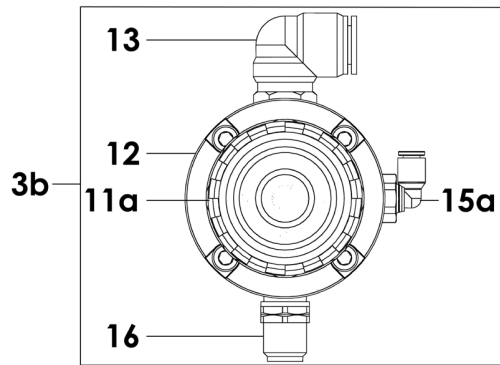

Ind	#	Désignation	Description	Bezeichnung	Denominación	Qté
1b	151 140 071	Support équipement d'air	Bracket, air supply	Lufteinheithalterung	Soporte del equipo de aire	1
3b	151 140 072	Détendeur d'air 1/4 (pistolet)	Air regulator, model 1/4 (gun)	Druckminderer, 1/4 (Pistole)	Manorreductor de aire, tipo 1/4 (pistola)	1
11a	116 380 700	▪ Détendeur d'air 1/4 noir (voir Doc. 573.288.040)	▪ Air regulator, model 1/4 black (refer to Doc. 573.288.040)	▪ Druckminderer, 1/4 Schwarz (Siehe Dok. 573.288.040)	▪ Manorreductor de aire, tipo 1/4 negro (consultar Doc. 573.288.040)	1
12	016 180 001	▪ Corps	▪ Body	▪ Körper	▪ Cuerpo	1
13	905 230 002	▪ Coude 1/4" G	▪ Elbow, model 1/4" G	▪ Winkelnippel AG 1/4" G	▪ Codo, tipo M 1/4" G	1
15a	905 120 927	▪ Coude 1/4" G	▪ Elbow, model 1/4" G	▪ Winkelnippel AG 1/4" G	▪ Codo, tipo M 1/4" G	1
16	050 102 624	▪ Raccord M 1/4 - M 1/4 NPS	▪ Adaptor, double male, 1/4 - 1/4 JIC NPS	▪ Doppelnippel AG 1/4 - AG 1/4 NPS	▪ Racor M 1/4 - M 1/4 NPS	1
4b	151 140 075	Détendeur d'air 1/4 (pompe)	Air regulator, model 1/4 (pump)	Druckminderer, 1/4 (Pumpe)	Manorreductor de aire, tipo 1/4 (bomba)	1
11b	116 370 700	▪ Détendeur d'air 1/4 phosphore (voir Doc. 573.288.040)	▪ Air regulator, model 1/4 (refer to Doc. 573.288.040)	▪ Druckminderer, 1/4 (Siehe Dok. 573.288.040)	▪ Manorreductor de aire, tipo 1/4 (consultar Doc. 573.288.040)	1
12	016 180 001	▪ Corps	▪ Body	▪ Körper	▪ Cuerpo	1
13	905 230 002	▪ Coude 1/4" G	▪ Elbow, model 1/4" G	▪ Winkelnippel AG 1/4" G	▪ Codo, tipo M 1/4" G	2
14	552 441	▪ Te FMF 1/4"	▪ Tee FMF 1/4"	▪ T-Stück AG-IG-AG 1/4"	▪ T MHM 1/4"	1
15a	905 120 927	▪ Coude 1/4" G	▪ Elbow, model 1/4" G	▪ Winkelnippel AG 1/4" G	▪ Codo, tipo M 1/4" G	1
5a	050 372 125	Tuyau 8 x 10 (lg. 25 m)	Hose, model 8 x 10 (length : 25 m / 82 ft)	Schlauch 8 x 10 (Länge : 25 m)	Tubería, tipo 8 x 10 (25 m de largo)	1

Pour / for / für / para Mod. AIRLESS # NC / NS

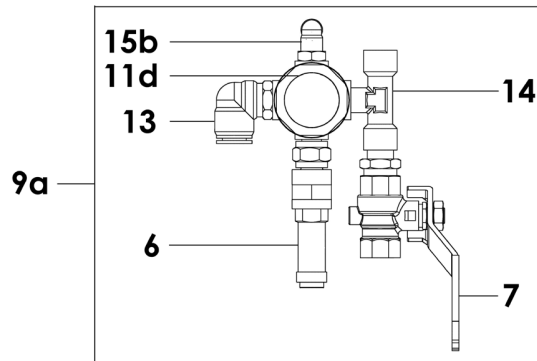

Ind	#	Désignation	Description	Bezeichnung	Denominación	Qté
5a	050 372 125	Tuyau 8 x 10 (lg. 25 m)	Hose, model 8 x 10 (length : 25 m / 82 ft)	Schlauch 8 x 10 (Länge : 25 m)	Tubería, tipo 8 x 10 (25 m de largo)	1
8a	151 140 061	Support équipement d'air	Bracket, air supply	Lufteinheithalterung	Soporte del equipo de aire	1
9a	151 140 057	Détendeur d'air 1/4 (pompe)	Air regulator, model 1/4 (pump)	Druckminderer, 1/4 (Pumpe)	Manorreductor de aire, tipo 1/4 (bomba)	1
11d	903 130 801	▪ Détendeur d'air 1/4	▪ Air regulator, model 1/4	▪ Druckminderer, 1/4	▪ Manorreductor de aire, tipo 1/4	1
13	905 230 002	▪ Coude 1/4" G	▪ Elbow, model 1/4" G	▪ Winkelnippel AG 1/4" G	▪ Codo, tipo M 1/4" G	1
14	552 441	▪ Te FMF 1/4"	▪ Tee FMF 1/4"	▪ T-Stück AG-IG-AG 1/4"	▪ T MHM 1/4"	1
15b	905 230 003	▪ Coude 1/8" G	▪ Elbow, model 1/8" G	▪ Winkelnippel AG 1/8" G	▪ Codo, tipo M 1/8" G	1

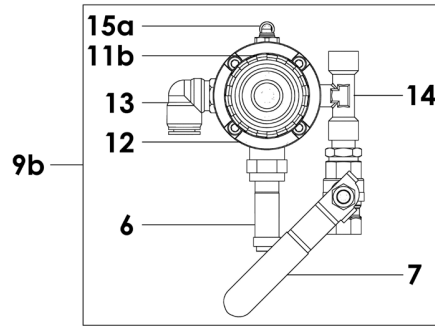

Ind	#	Désignation	Description	Bezeichnung	Denominación	Qté
5b	539 090 103	Tuyau 8 x 10 (lg. 100 m)	Hose, model 8 x 10 (length : 100 m / 328 ft)	Schlauch 8 x 10 (Länge : 100 m)	Tubería, tipo 8 x 10 (100 m de largo)	1
8b	151 140 081	Support équipement d'air	Bracket, air supply	Lufteinheithalterung	Soporte del equipo de aire	1
9b	151 140 074	Détendeur d'air 1/4 (pompe)	Air regulator, model 1/4 (pump)	Druckminderer, 1/4 (Pumpe)	Manorreductor de aire, tipo 1/4 (bomba)	1
11b	116 370 700	▪ Détendeur d'air 1/4 phosphore (voir Doc. 573.288.040)	▪ Air regulator, model 1/4 (refer to Doc. 573.288.040)	▪ Druckminderer, ¼ (Siehe Dok. 573.288.040)	▪ Manorreductor de aire, tipo 1/4 (consultar Doc. 573.288.040)	1
12	016 180 001	▪ Corps	▪ Body	▪ Körper	▪ Cuerpo	1
13	905 230 002	▪ Coude 1/4" G	▪ Elbow, model 1/4" G	▪ Winkelnippel AG 1/4" G	▪ Codo, tipo M 1/4" G	1
14	552 441	▪ Te FMF 1/4"	▪ Tee FMF 1/4"	▪ T-Stück AG-IG-AG 1/4"	▪ T MHM 1/4"	1
15a	905 120 927	▪ Coude 1/4" G	▪ Elbow, model 1/4" G	▪ Winkelnippel AG 1/4" G	▪ Codo, tipo M 1/4" G	1

* Pièces de maintenance préconisées.

* Preceding the index number denotes a suggested spare part.

* Bezeichnete Teile sind empfohlene Ersatzteile.

* Piezas de mantenimiento preventivas.

N C : Non commercialisé.

N S : Denotes parts are not serviceable.

N S : Bezeichnete Teile gibt es nicht einzeln, sondern nur
komplett .

N S : no suministrado.

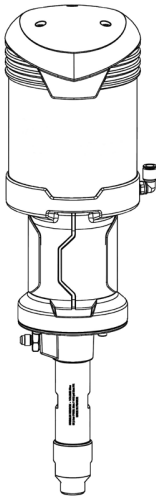

PUMPEN AIRMIX® / AIRLESS® XXC25 / XXC50

VORBEUGENDE WARTUNG

ÜBERSETZUNG DER ORIGINAL BETRIEBSANLEITUNG

WICHTIGER HINWEIS: *Vor Lagerung, Installation oder Inbetriebnahme der Pumpe, lesen Sie bitte sorgfältig alle Betriebsanleitungen die zu diesem Gerät gehören. Dieses Gerät darf nur von geschultem Personal betrieben und gewartet werden.*

ALLE IN DIESEM DOKUMENT ENTHALTENEN SCHRIFTLICHEN ANGABEN UND ABBILDUNGEN STELLEN DIE NEUESTEN PRODUKTINFORMATIONEN DAR. WIR BEHALTEN UNS DAS RECHT VOR, JEDERZEIT OHNE VORANKÜNDIGUNG ÄNDERUNGEN VORZUNEHMEN.

SAMES KREMLIN SAS
13, chemin de Malacher
38 240 - MEYLAN - France
☎ : 33 (0)4 76 41 60 60

www.sames-kremlin.com

DURCHZUFÜHRENDE ARBEITEN	ZEITABSTÄNDE					
	T	W	M	V	H	J
HYDRAULIKTEIL						
Prüfen Sie die obere Packung auf Dichtigkeit		X				
Prüfen Sie, ob genügend Spülmittel in der Tasse ist (Bis zur Hälfte der Packungsmutter gefüllt)			X			
Demontieren Sie das Hydraulikteil, reinigen Sie alle Teile mit einem geeigneten Lösungsmittel, tauschen Sie gegebenenfalls Dichtungen und andere Teile aus						X
Erneuern Sie das Spülmittel, wenn es stark verfärbt ist. Wechseln Sie die obere Packung, wenn die Verfärbung zu schnell wieder kommt			X			
Die Packungsmutter regelmäßig mit Lösemittel reinigen, besonders nachdem sie das Spülmittel gewechselt haben.		X				
T: täglich W: wöchentlich		M: monatlich V: vierteljährlich		H: halbjährlich J: jährlich		

Hinweis: Diese Zeitabstände sind nur Anhaltspunkte. Sie müssen durch den Wartungsdienst, für jede Installation entsprechend dem Material, der Intensität der Nutzung und dem Arbeitsdruck angepasst werden.

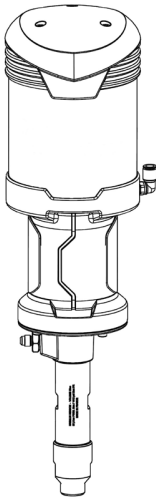

PUMPEN AIRMIX® / AIRLESS® XXC25 / XXC50

FEHLERSUCHE

ÜBERSETZUNG DER ORIGINAL BETRIEBSANLEITUNG

WICHTIGER HINWEIS: *Vor Lagerung, Installation oder Inbetriebnahme der Pumpe, lesen Sie bitte sorgfältig alle Betriebsanleitungen die zu diesem Gerät gehören. Dieses Gerät darf nur von geschultem Personal betrieben und gewartet werden.*

ALLE IN DIESEM DOKUMENT ENTHALTENEN SCHRIFTLICHEN ANGABEN UND ABBILDUNGEN STELLEN DIE NEUESTEN PRODUKTINFORMATIONEN DAR. WIR BEHALTEN UNS DAS RECHT VOR, JEDERZEIT OHNE VORANKÜNDIGUNG ÄNDERUNGEN VORZUNEHMEN.

SAMES KREMLIN SAS
13, chemin de Malacher
38 240 - MEYLAN - France
☎ : 33 (0)4 76 41 60 60

www.sames-kremlin.com

Schutzvorrichtungen an diesem Gerät, wie Motorhaube, Kupplungsschutz, Gehäuse, ggf. Erdungskabel, sowie weitere Vorrichtungen, wurden für eine sichere Benutzung dieses Gerätes entwickelt und angebracht. Der Hersteller lehnt jede Verantwortung für Körperschäden, Fehlfunktionen, Beschädigung der Geräte und jegliche andere Fehler ab, die durch die ganze oder teilweise Entfernung, Modifikation oder unsachgemäße Handhabung der Schutzvorrichtungen oder anderer Geräteteile entstehen.



VORSICHT :

Bevor ein Eingriff an der Pumpe vorgenommen wird, muss die Druckluftversorgung unterbrochen und die Anlage druckentlastet werden.

FEHLER	BEHEBUNG
Pumpe startet nicht	Luftanschluss überprüfen. Siehe Bedienungsanleitung der Spritzpistole.
Ansaugprobleme: → Luft entweicht ständig aus der Pistole → Die Pumpe läuft, es tritt jedoch keine Luft oder Farbe aus der Pistole	Überprüfen, ob die Pistole komplett geöffnet ist, damit die Luft entweichen kann. Die Sauberkeit des Ansaugfilters prüfen. Undichtigkeit am Saugschlauch oder Saugnippel. Die Pumpenventile überprüfen. Wenn ein Ventil mit trockener Farbe verklebt ist, kann man sie durch Einblasen von Pressluft in den Saugnippel lösen, ohne dass man die Pumpe auseinandernehmen muss.
Pumpe läuft weiter, obwohl der Pistolenabzug nicht gezogen ist: → Nur im Abwärtshub → Nur im Aufwärtshub	Druckventil und mobile Kolbenmanschette prüfen. Die obere Feder prüfen evt. austauschen. Das Ventil unter der Glocke, austauschen. Mit Pressluft in das Saugventil blasen. Saugventil und obere Packung prüfen. Die untere Feder prüfen evt. austauschen. Das Ventil unter der Glocke, austauschen.
Pumpe blockiert, Luftverlust am Motor	Das Ventil unter der Glocke, den Dichtungs O-Ring und den Dichtungshalter überprüfen.
Bei Packungsmutter Pumpen: Materialaustritt an der Spülmitteltasse und dem Überlauf.	Überprüfen, ob die obere Packung in gutem Zustand ist (GT Packung, MB-A Packung). Wenn nötig, austauschen. Prüfen / austauschen der oberen Packung und der Kolbenstange.
Spritzbild nicht in Ordnung	Siehe Bedienungsanleitung der Spritzpistole.



PUMPEN
AIRMIX® / AIRLESS®
XXC25 / XXC50

FUNKTIONSPRINZIP
UND INBETRIEBNAHME

ÜBERSETZUNG DER ORIGINAL BETRIEBSANLEITUNG

WICHTIGER HINWEIS: Vor Lagerung, Installation oder Inbetriebnahme der Pumpe, lesen Sie bitte sorgfältig alle Betriebsanleitungen die zu diesem Gerät gehören. Dieses Gerät darf nur von geschultem Personal betrieben und gewartet werden.

ALLE IN DIESEM DOKUMENT ENTHALTENEN SCHRIFTLICHEN ANGABEN UND ABBILDUNGEN STELLEN DIE NEUESTEN PRODUKTINFORMATIONEN DAR. WIR BEHALTEN UNS DAS RECHT VOR, JEDERZEIT OHNE VORANKÜNDIGUNG ÄNDERUNGEN VORZUNEHMEN.

SAMES KREMLIN SAS
13, chemin de Malacher
38 240 - MEYLAN - France
☎ : 33 (0)4 76 41 60 60

www.sames-kremlin.com

1. FUNKTIONSPRINZIP

Die Pumpe besteht aus:

- einem linearen Luftmotor (B),
- einem Hydraulikteil (C), das mit dem Luftmotor (B) verbunden ist.

Der Luftmotor wird über den Druckminderer (D) mit Druckluft versorgt. Der eingestellte Druck kann am Manometer (E) abgelesen werden.

Während der Auf- und Abbewegung der Pumpe wird über den Eingang (L) Material angesaugt und über den Ausgang (N) mit Druck ausgepresst.

Dieser Druck = dem auf dem Manometer ersichtlichen Druck x Druckübersetzung der Pumpe.

Zum Beispiel bei einer Pumpe mit einer Übersetzung 7/1: $7 \times 6 \text{ bar} = 42 \text{ bar}$

Der notwendige AIRMIX-Zerstäuberluftdruck wird am Regler (F) eingestellt und kann am Manometer (G) abgelesen werden (nur Modell Airmix® siehe Abbildung 1).

- Der Materialdruck wird mit der Stellglocke (D) geregelt (Manometer E).
- Die Zerstäuberluft wird mit der Stellglocke (F) eingestellt (Manometer G) (nur Modell Airmix® siehe Abbildung 1).

2. INBETRIEBNAHME

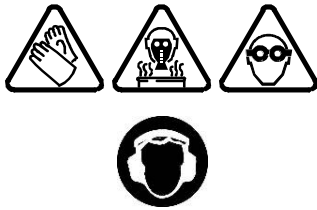

Der Bediener muss, je nach Einsatzbereich, eine individuelle Schutzausrüstung wie Handschuhe, Maske, Schutzbrille, Schutzanzug, usw. tragen.

Der Bediener muss sich vergewissern, dass der Standort des Gerätes, durch eine Ventilation gut be- und entlüftet ist.

2-1 PUMPENVERSORGUNG DURCH SAUGEN

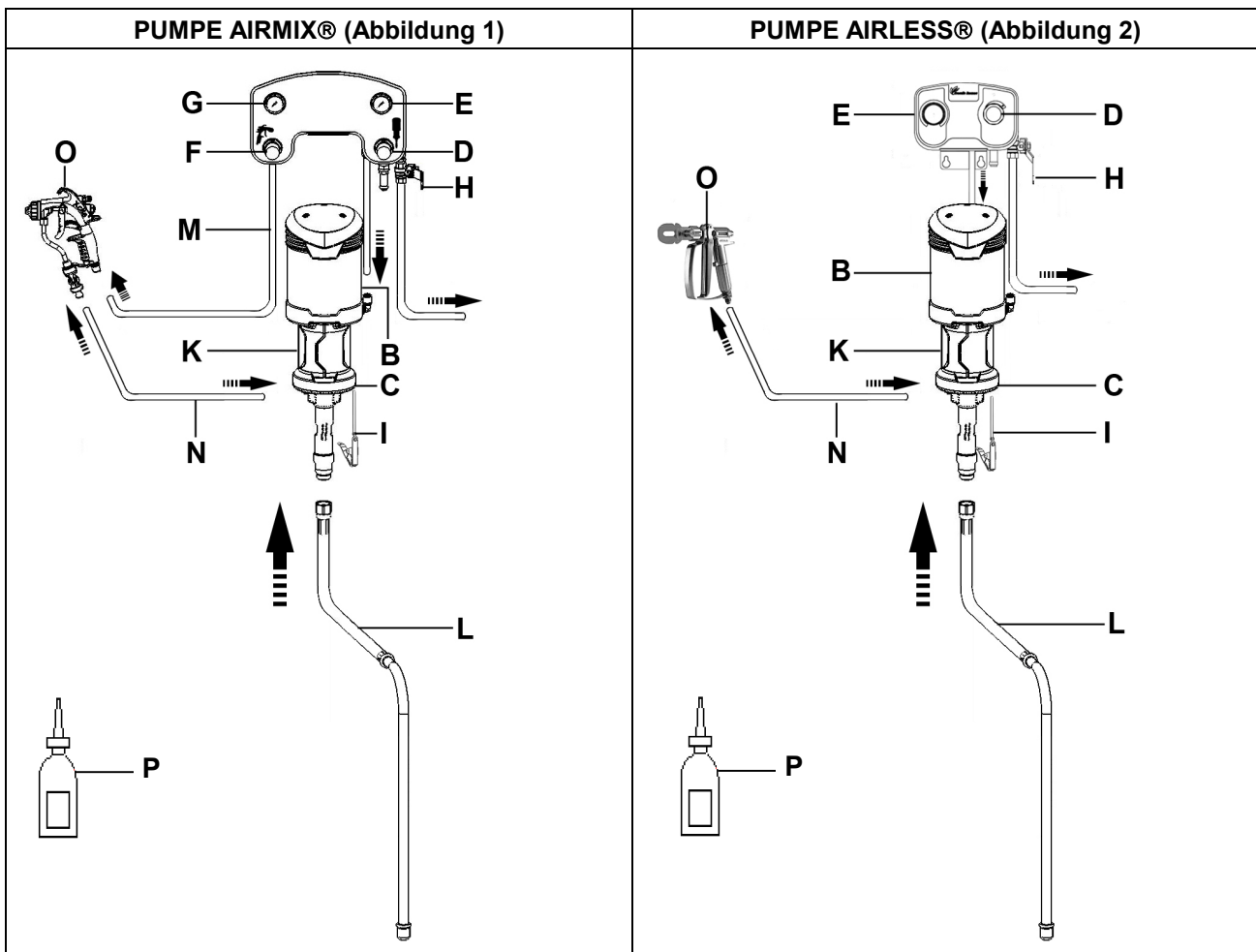

Zeichenerklärung:

A	Pumpe (B + C)	K	Schutzgehäuse
B	Luftmotor	L	Saugschlauch
C	Hydraulikteil	M	Luftschlauch (elektrisch leitfähig)
D	Druckregler "Motorluft"	N	HD Materialschlauch
E	Manometer	O	AIRMIX® oder AIRLESS® Pistole
F	Druckregler "Pistolenluft"	P	Spülmittel T (125 ml)
G	Manometer		
H	Lufteingangshahn		
I	Erdungskabel		

(Andere Versionen bei SAMES KREMLIN erfragen).

Schutzvorrichtungen an diesem Gerät, wie Motorhaube, Kupplungsschutz, Gehäuse, ggf. Erdungskabel, sowie weitere Vorrichtungen, wurden für eine sichere Benutzung dieses Gerätes entwickelt und angebracht. Der Hersteller lehnt jede Verantwortung für Körperschäden, Fehlfunktionen, Beschädigung der Geräte und jegliche andere Fehler ab, die durch die ganze oder teilweise Entfernung, Modifikation oder unsachgemäße Handhabung der Schutzvorrichtungen oder anderer Geräteteile entstehen.

Vorbereitung der Anlage zum Arbeiten:

- Die Pumpe erden.
- **Wenn die Pumpe eine Packungsmutter Pumpe ist, füllen Sie die Spülmittelkammer mit einer nicht-flüchtigen Verdünnung, z. B. mit Spülmittel T (P).**
- Die Druckregler (D) und (F) nach links drehen.
- Die Anlage mit dem Druckluftnetz verbinden (Saubere und trocken Luft, maximal 6 bar). Falls notwendig, einen Luftfilter montieren.
- Alle Schläuche (M und N) und die Spritzpistole (O) anschließen.
- Die Luftkappe mit der Airmix-Düse, bzw. die Airless Düse mit Halterung, von der Pistole abschrauben.

■ **SPÜLEN MIT LÖSUNGSMITTEL**

- Das Saugrohr (L) in den Lösungsmittelbehälter stellen.
- Den Pumpenlufthahn öffnen (H).
- Die Spritzpistole, ohne Zerstäuberluft, an den Innenrand des Lösungsmittelbehälters halten und den Abzugshebel ziehen.
- Den Materialdruckregler (D) **langsam** hineindrehe, bis die Pumpe langsam zu schlagen beginnt (Abhängig von der Pumpenübersetzung). Wenn das Material gleichmäßig ausfließt, die Pistole schließen.
- Das gesamte Lösemittel aus der Pumpe herausspülen.

■ **BEFÜLLEN MIT MATERIAL**

- Das Saugrohr (L) in den Materialbehälter stellen.
- Die Spritzpistole, ohne Zerstäuberluft, an den Innenrand des Materialbehälters halten und den Abzugshebel ziehen bis das Material gleichmäßig ausfließt.

■ **ARBEITEN**

- Die Airmix-Düse mit der Luftkappe und dem Überwurfring auf die Pistole aufschrauben.
- Den Druckregler (D) so einstellen, dass der richtige Druck und Ausbringungsmenge erreicht wird.
- **Langsam** den Zerstäuberluftregler (F) hineindrehe um die Zerstäuberluft an der Pistole so einzustellen, dass ein optimales Spritzbild (ohne Randstreifen) erreicht wird.

2-2 PUMPENVERSORGUNG DURCH EINFLIESSEN (SCHWERKRAFT)

⚠ ACHTUNG: Die Pumpen dürfen nur durch Schwerkraft und nicht durch Druck versorgt werden.

Schließen Sie den Schlauch des Zulaufbehälters an den Pumpeneingang an und nehmen Sie die Pumpe, wie oben beschrieben, in Betrieb.

3. AUSSERBETRIEBNAHME NACH ARBEITSENDE

▪ KURZER STOP

- Den Materialdruckregler (D) herunterregeln **bis 0 bar** auf dem Manometer (E) zu lesen ist.
- Den Zerstäuberluftregler (F) ganz herunterdrehen oder die Luftzufuhr an der Pistole abkoppeln.
- Zur Druckentlastung den Abzugshebel der Pistole ziehen.
- Die Luftkappe mit Airmix-Düse, bzw. die Airless Düse mit Halterung, von der Pistole abschrauben und in Spülmittel legen.

▪ LANGER STOP

- Den Materialdruckregler (D) herunterregeln bis die Pumpe nur noch ganz langsam läuft.
- Den Zerstäuberluftregler (F) ganz herunterdrehen oder die Luftzufuhr an der Pistole abkoppeln.
- Die Luftkappe und Airmix-Düse, bzw. die Airless Düse mit Halterung, von der Pistole abnehmen und die Düse in Verdünnung legen.
- Das Saugrohr aus dem Materialbehälter herausnehmen und in Verdünnung stellen. (Bitte alle Richtlinien für den Umgang mit brennbaren Flüssigkeiten beachten.)
- Die Spritzpistole an die Innenseite des Materialbehälters halten und den Abzugshebel ziehen. Wenn die Verdünnung ausströmt, die Pistole in den Verdünnungsbehälter richten.
- Wenn die Verdünnung klar und sauber ausfließt, die Pistole schließen.

ANMERKUNG: Wenn die Pumpe eine Packungsmutter Pumpe ist: Schließen Sie die Pistole, wenn der Kolben der Pumpe in unterster Position ist. Er muss komplett in Spülmittel eingetaucht sein, damit keine Antrocknung von Lackresten erfolgen kann. Damit Beschädigungen der Dichtringe, bei der Wiederinbetriebnahme der Pumpe, vermieden werden.

- Den Druckregler (D) komplett schließen und die Hauptluft am Absperrhahn (H) schließen.
- Die Pistole zur Druckentlastung kurz abziehen. Die Pumpe und Schläuche mit Lösemittel gefüllt, bei Umgebungsdruck, stehen lassen.

4. SICHERHEIT

Schutzvorrichtungen an diesem Gerät wie, Motorhaube, Kupplungsschutz, Gehäuse, ggf. Erdungskabel, sowie weitere Vorrichtungen, wurden für eine sichere Benutzung dieses Gerätes entwickelt und angebracht. Der Hersteller lehnt jede Verantwortung für Körperschäden, Fehlfunktionen, Beschädigung der Geräte, und jegliche andere Fehler ab, die durch die ganze oder teilweise Entfernung Modifikation oder unsachgemäße Handhabung der Schutzvorrichtungen oder anderen Geräteteilen entstehen.

AIRMIX® Pumpe: Ein Sicherheitsventil, eingestellt auf 6,5 bar, ist an der Pumpe montiert, um den Luftmotor vor zu hohem Lufteingangsdruck zu schützen.

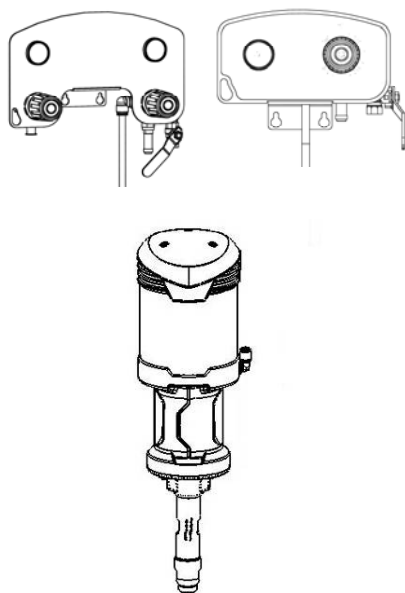

PUMPEN

15-C25

30-C25

TECHNISCHE DATEN

ÜBERSETZUNG DER ORIGINAL BETRIEBSANLEITUNG

WICHTIGER HINWEIS: Vor Lagerung, Installation oder Inbetriebnahme des Geräts, lesen Sie bitte sorgfältig alle Betriebsanleitungen die zu diesem Gerät gehören. Dieses Gerät darf nur von geschultem Personal betrieben und gewartet werden.

ALLE IN DIESEM DOKUMENT ENTHALTENEN SCHRIFTLICHEN ANGABEN UND ABBILDUNGEN STELLEN DIE NEUESTEN PRODUKTINFORMATIONEN DAR. WIR BEHALTEN UNS DAS RECHT VOR, JEDERZEIT, AUCH OHNE VORANKÜNDIGUNG, ÄNDERUNGEN VORZUNEHMEN.

SAMES KREMLIN SAS
13, chemin de Malacher
38 240 - MEYLAN - France
☎ : 33 (0)4 76 41 60 60

www.sames-kremlin.com

1. BESCHREIBUNG

- Pneumatische Pumpe mit geringen Abmessungen.
- Einfache Bedienung und Wartung.

Geeignet für:

- Versorgung einer AIRMIX® oder AIRLESS® Pistole, abhängig von der Pumpenkonfiguration
- Für alle Arten von Farben und Lacken

2. TECHNISCHE DATEN

▪ PUMPE 15-C25

Motortyp 245-4
Typ Pumpengehäuse 25 cc
Druckverhältnis 15/1
Gewicht (nackte Wandpumpe) ...7,7 kg

Materialführende Teile bestehen aus:

- Flansch: Edelstahl
- Zylinder: Hartverchromter Edelstahl
- Kolben: Edelstahl mit PVD-Beschichtung
- Sitz: Edelstahl
- Packung: Edelstahl
- Pumpenfuß: Edelstahl
- Saugventil: POM

Dichtungspackung:

Obere, feststehend: Packung Edelstahl mit GT-Dichtung oder MBA-Dichtring
Untere, beweglich: Dichtung Polyethylen UHMW

Hublänge	100 mm
Luftmotorfläche	24,5 cm ²
Pumpenfläche	2,8 cm ²
Fördervolumen pro Doppelhub	25 cm ³
Anzahl Doppelhübe für 1 l Material	40
Förderleistung (30 Doppelhübe)	0,75 l
Max. Lufteingangsdruck	6 bar
Max. Materialdruck	95 bar
Schallpegel (akustischer Druck) (LAeq)	71,2 dBa
Max. Materialtemperatur	60°C

Luftverbrauch und Materialausgangsdruck je nach Druck der Luftzufuhr:

- bei 2 bar: 17 l/min,
- bei 4 bar: 46 l/min,
- bei 6 bar: 82 l/min,

Bitte beachten: Diese Informationen sind unverbindlich

Prüfbedingungen:

- Testdauer : 30 Sek.,
- Luftdruck Motor : 6 bar,
- Verwendetes Material: Wasser
- Spritzpistole: Xcite™
- Düse: 09

▪ **PUMPE 30-C25**

Motortyp 420-4
 Typ Pumpengehäuse25 cc
 Druckverhältnis 30/1
 Gewicht (nackte Wandpumpe) ..7,7 kg

Materialführende Teile bestehen aus:

- Flansch: Edelstahl
- Zylinder: Hartverchromter Edelstahl
- Kolben: Edelstahl mit PVD-Beschichtung
- Sitz: Edelstahl
- Packung: Edelstahl
- Pumpenfuß: Edelstahl
- Saugventil: POM

Dichtungspackung:

Obere, feststehend: Packung Edelstahl mit GT-Dichtung oder MBA-Dichtring

Untere, beweglich: Dichtung Polyethylen UHMW

Hublänge	100 mm
Luftmotorfläche	42 cm ²
Pumpenfläche	2,8 cm ²
Fördervolumen pro Doppelhub	25 cm ³
Anzahl Doppelhübe für 1 l Material	40
Förderleistung (30 Doppelhübe)	0,75 l
Max. Lufteingangsdruck	6 bar
Max. Materialdruck	180 bar
Schallpegel (akustischer Druck) (Laeq)	74,9 dBa
Max. Materialtemperatur	60°C

Luftverbrauch und Materialausgangsdruck je nach Druck der Luftzufuhr:

- bei 2 bar: 49l/min,
- bei 4 bar: 118l/min,
- bei 6 bar: 179l/min,

Bitte beachten: Diese Informationen sind unverbindlich

Prüfbedingungen:

- Testdauer : 30 Sek.,
- Luftdruck Motor : 6 bar,
- Verwendetes Material: Wasser
- Spritzpistole: Xcite™
- Düse: 09

▪ **GEWINDEANSCHLÜSSE**

- **Hydraulikteil C25 mit Eingangsgewinde M 26 x 1,25 AG**

		Pumpe, nackt	Pumpe, komplett
Luft	Eingang	IG 3/8 BSP	IG 3/8 BSP (Hahn)
	Ausgang	-	AG 1/4 NPS (Zerstäuberluft)
Material	Eingang	M 26 x 1,25 AG	Saugschlauch
	Ausgang	IG 3/8 NPS	AG 1/2 JIC

- **Hydraulikteil C25 mit Eingangsgewinde IG 1/2" G**

		Pumpe, nackt	Pumpe, komplett
Luft	Eingang	IG 3/8 BSP	IG 3/8 BSP (Hahn)
	Ausgang	-	AG 1/4 NPS (Zerstäuberluft)
Material	Eingang	IG 1/2" G	Saugschlauch
	Ausgang	IG 3/8 NPS	AG 1/2 JIC

▪ **SCHLÄUCHE MIT ANSCHLÜSSEN**

- | | |
|---|------------------------|
| Pumpen-Versorgungsschlauch (Minimum \varnothing für 5m): | \varnothing 10 mm ID |
| Luftschlauch (zwischen Regler und Pistole): | 7 mm ID |
| AIRMIX [®] -Farbschlauch (zwischen Pumpe und Pistole): | 4,8 mm ID |

▪ **ABMESSUNGEN**

- **Pumpe**

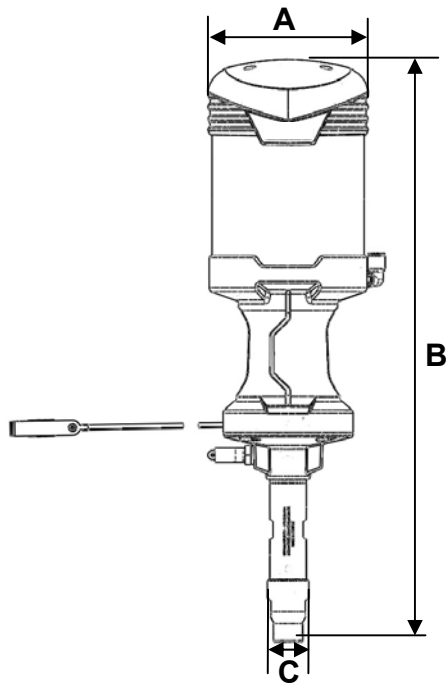

Pos.	Mm	Pos.	Mm	Pos.	Mm
A	Ø 159	B	575	C	Ø 40

Pumpenhalterung

Pos.	Mm	Pos.	Mm	Pos.	Mm
D	25	E	146	F	62
Pos.	Mm	Pos.	Mm	Pos.	Mm
G	50	H	Ø 6,5	I	10
Pos.	Mm				
J	72				

• Luftausrüstung - AIRMIX®

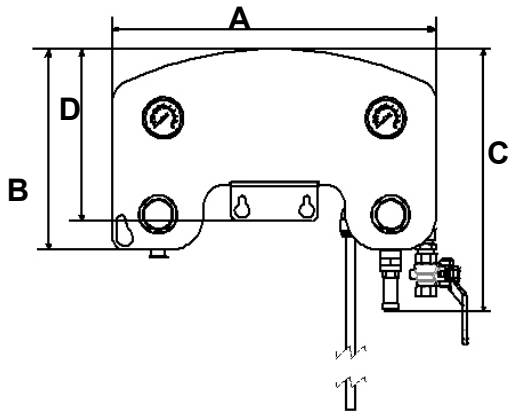

Pos.	mm	Pos.	mm	Pos.	mm
A	320	B	198	C	260
Pos.	mm				
D	169				

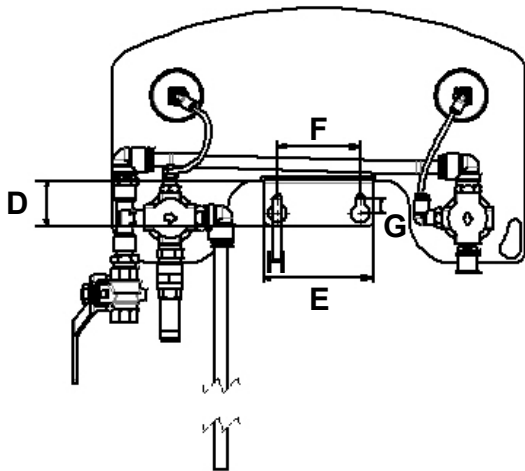

Pos.	mm	Pos.	mm	Pos.	mm
D	35	E	85	F	64
Pos.	mm	Pos.	mm		
G	11	H	Ø 6,5		

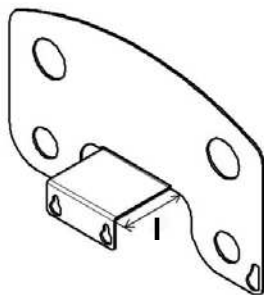

Pos.	mm
I	72

• Luftausrüstung - AIRLESS®
(ohne Zerstäuberluft)

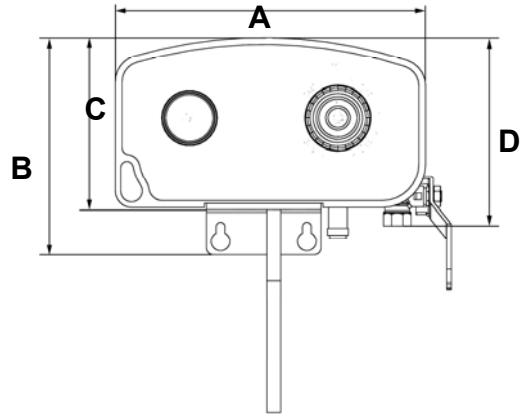

Pos.	mm	Pos.	mm	Pos.	mm
A	230	B	161	C	128
Pos.	mm				
D	163				

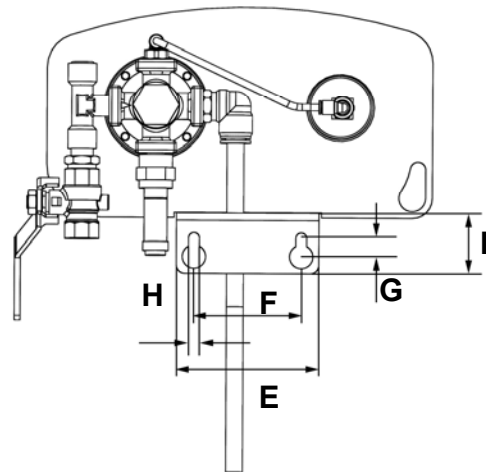

Pos.	mm	Pos.	mm	Pos.	mm
E	85	F	64	G	11
Pos.	mm	Pos.	mm		
H	Ø 6,5	I	34		

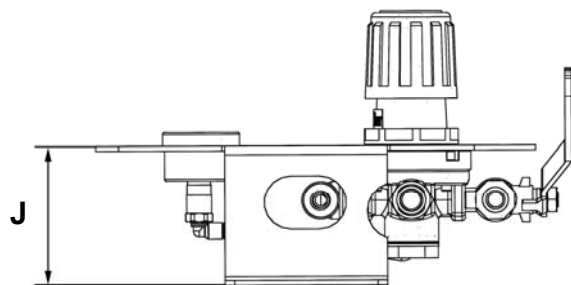





Pos.	mm
J	70



3. INSTALLATION

Die Lackierpumpen können in einer Spritzkabine installiert werden.

▪ **BESCHREIBUNG DES KENNZEICHNUNGSSCHILDES**

Beschriftung gemäß Richtlinie ATEX
(Beisp.: Modell 15-C25)

   II 2 G Ex h IIA TX Gb	
STAINS FRANCE	
Type de pompe / Pump Type :	15-C25
Rapport de pression / Pressure Ratio :	15 : 1
Débit par Cycle / Fluid Flow per Cycle :	25 cc / 0,85 oz
Pression Air Max / Max Air pressure :	6 bar / 87 psi
Pression Prod Max / Max Fluid pressure :	95 bar / 1305 psi
Numéro de série Serial Number	2017361-1234567-04 
Designed & Made in France	<i>Lire la notice avant utilisation</i> <i>Read instruction manual before use</i>

SAMES KREMLIN Logo	Hersteller
Made in France	Herstellungsland
CE  II 2 G	CE: Europäische Konformität  : Für den Einsatz in Ex-Zonen II: Gruppe II 2: Kategorie 2 G: Gas Lackiergerät für die Verwendung in Bereichen, in denen bei normalem Betrieb, bedingt durch Gase, Dämpfe und Farbnebel, gelegentlich eine explosionsfähige Atmosphäre entstehen kann.
Ex h IIA TX	Ex: Markierung der Konformität nach Europäischem Standard h: Schutzart für nicht-elektrische Geräte IIA: Explosionsgruppe TX: Temperaturklasse Maximale Oberflächentemperatur: Siehe untenstehende Tabelle*
Gb	Gb: Geräteschutzniveau (Gase Zone 1)
Type de pompe / Pump type	Pumpenmodell
Rapport de pression / Pressure ratio	Pumpen Druckübersetzung
Débit par cycle / Fluid flow per cycle	Fördervolumen pro Doppelhub
Pression air max. / Max. air pressure	Maximaler Lufteingangsdruck
Pression prod max. / Max. fluid pressure	Maximaler Pumpen Ausgangsdruck
Numéro de série / Serial number	Serien Nummer vergeben von SAMES KREMLIN. Die ersten vier Zahlen geben das Herstellungsjahr an.

* Temperaturklassen

Packung	Temperaturklasse	Maximale Oberflächentemperatur
GT	T3	200°C
MBA	T3	200°C

▪ HINWEISE ZUR INSTALLATION

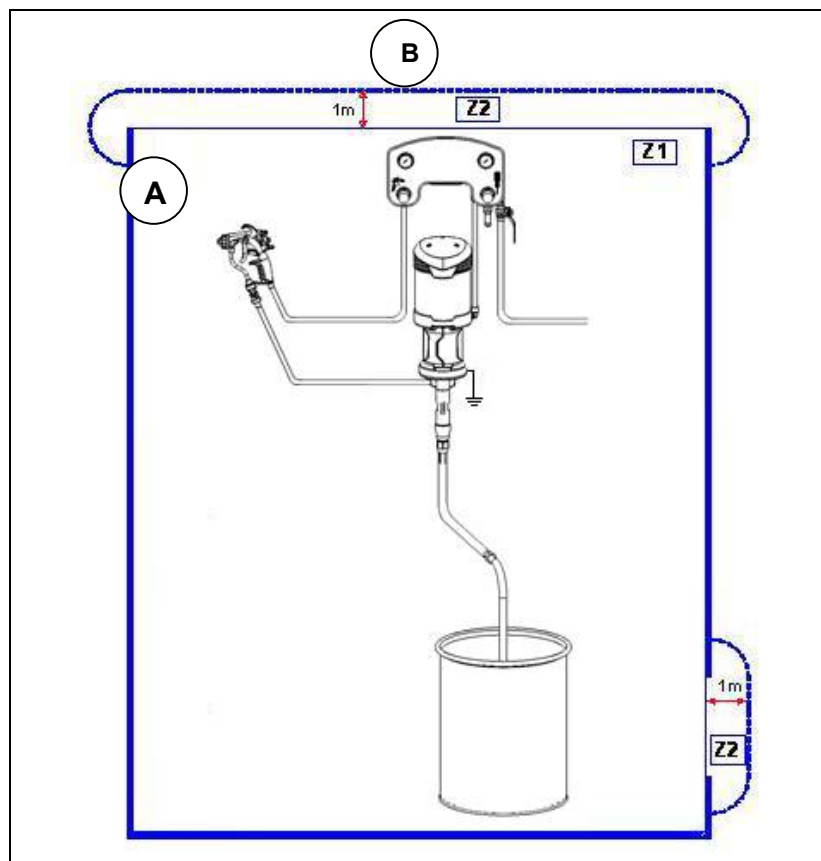

A	Explosionsgefährdete Zone 1 (Z1) oder Zone 2 (Z2): Spritzkabine
----------	--

B	Nicht-explosionsgefährdete Zone
----------	------------------------------------