

DOKUMENTATION
AIRLESS PISTOLE
SFLOW™

Betriebsanleitung : 582.094.110-DE - 2010

Date : 01/10/20

Ersetzt : 25/10/19

Änderung : Aktualisierung

ÜBERSETZUNG DER ORIGINAL BETRIEBSANLEITUNG

WICHTIGER HINWEIS: *Vor Lagerung, Installation oder Inbetriebnahme des Geräts bitte sämtliche Dokumente sorgfältig lesen (Einsatz nur von geschultem Personal).*

ALLE IN DIESEM DOKUMENT ENTHALTENEN SCHRIFTLICHEN ANGABEN UND ABBILDUNGEN STELLEN DIE NEUESTEN PRODUKTINFORMATIONEN DAR. WIR BEHALTEN UNS DAS RECHT VOR, JEDERZEIT OHNE VORANKÜNDIGUNG ÄNDERUNGEN VORZUNEHMEN.

SAMES KREMLIN SAS
13, chemin de Malacher
38 240 - MEYLAN - France
☎ : 33 (0)4 76 41 60 60
www.sames-kremlin.com



<p align="center">FR</p> <p>Pour une utilisation sûre, il est de votre responsabilité de :</p> <ul style="list-style-type: none"> • Lire attentivement tous les documents contenus dans le CD joint avant la mise en service de l'équipement, • D'installer, d'utiliser, d'entretenir et de réparer l'équipement conformément aux préconisations de SAMES KREMLIN ainsi qu'aux réglementations nationales et/ou locales, • Vous assurez que les utilisateurs de cet équipement ont été formés, ont parfaitement compris les règles de sécurité et qu'ils les appliquent. 	<p align="center">UK</p> <p>To ensure safe use of the machinery, it is your responsibility to:</p> <ul style="list-style-type: none"> • Carefully read all documents contained on the enclosed CD before putting the machinery into service, • Install, use, maintain and repair the machinery in accordance with SAMES KREMLIN's recommendations and national and/or local regulations, • Make sure that the users of the machinery have received proper training and that they have perfectly understood the safety rules and apply them. 	<p align="center">DE</p> <p>Eine sichere Nutzung setzt voraus, dass Sie :</p> <ul style="list-style-type: none"> • alle in der CD enthaltenen Dokumente vor der Inbetriebnahme der Anlage aufmerksam lesen, • die Anlage im Einklang mit den Empfehlungen von SAMES KREMLIN sowie mit den nationalen und/oder lokalen Bestimmungen installieren, verwenden, warten und reparieren, • sich vergewissern, dass die Nutzer dieser Anlage angemessen geschult wurden, die Sicherheitsbestimmungen verstanden haben und sie anwenden.
<p align="center">ES</p> <p>Para una utilización segura, será de su responsabilidad:</p> <ul style="list-style-type: none"> • leer atentamente todos los documentos que se incluyen en el CD adjunto antes de la puesta en servicio del equipo, • instalar, utilizar, efectuar el mantenimiento y reparar el equipo con arreglo a las recomendaciones de SAMES KREMLIN y a la normativa nacional y/o local, • cerciorarse de que los usuarios de este equipo han recibido la formación necesaria, han entendido perfectamente las normas de seguridad y las aplican. 	<p align="center">IT</p> <p>Per un uso sicuro, vi invitiamo a:</p> <ul style="list-style-type: none"> • leggere attentamente tutta la documentazione contenuta nel CD allegato prima della messa in funzione dell'apparecchio, • installare, utilizzare, mantenere e riparare l'apparecchio rispettando le raccomandazioni di SAMES KREMLIN, nonché le normative nazionali e/o locali, • accertarvi che gli utilizzatori dell'apparecchio abbiano ricevuto adeguata formazione, abbiano perfettamente compreso le regole di sicurezza e le applichino. 	<p align="center">PT</p> <p>Para uma utilização segura, é da sua responsabilidade:</p> <ul style="list-style-type: none"> • Ler atentamente todos os documentos incluídos no CD em anexo antes de pôr o equipamento em funcionamento, • Proceder à instalação, utilização, manutenção e reparação do equipamento de acordo com as preconizações de SAMES KREMLIN, bem como com outros regulamentos nacionais e/ou locais aplicáveis, • Assegurar-se que os utilizadores do equipamento foram devidamente capacitados, compreenderam perfeitamente e aplicam as devidas regras de segurança.
<p align="center">NL</p> <p>Voor een veilig gebruik dient u:</p> <ul style="list-style-type: none"> • alle document op de bijgevoegde cd aandachtig te lezen alvorens het apparaat in werking te stellen, • het apparaat te installeren, gebruiken, onderhouden en repareren volgens de door SAMES KREMLIN gegeven aanbevelingen en overeenkomstig de nationale en/of plaatselijke reglementeringen, • zeker te stellen dat de gebruikers van dit apparaat zijn opgeleid, de veiligheidsregels perfect hebben begrepen en dat zij die ook toepassen. 	<p align="center">SE</p> <p>För en säker användning av utrustningen ansvarar ni för följande:</p> <ul style="list-style-type: none"> • Läs noga samtliga dokument som finns på den medföljande cd-skivan innan utrustningen tas i drift. • Installera, använd, underhåll och reparera utrustningen enligt anvisningarna från SAMES KREMLIN och enligt nationella och/eller lokala bestämmelser. • Försäkra er om att användare av denna utrustning erhållit utbildning, till fullo förstått säkerhetsföreskrifterna och tillämpar dem. 	<p align="center">FI</p> <p>Käytön turvallisuuden varmistamiseksi velvollisuutesi on:</p> <ul style="list-style-type: none"> • Lukea huolella kaikki CD:llä olevat asiakirjat ennen laitteiston käyttöönottoa, • Noudattaa laitteiston asennuksessa, käytössä, kunnossapidossa ja huollossa SAMES KREMLIN in suosituksia sekä kansallisia ja/tai paikallisia määräyksiä, • Varmistaa, että laitteiston käyttäjät ovat koulutettuja ja ymmärtävät täysin turvallisuusmääräykset ja miten niitä sovelletaan.
<p align="center">PL</p> <p>Dla zapewnienia bezpiecznego użytkowania na użytkownika spoczywa obowiązek:</p> <ul style="list-style-type: none"> • Uważnego zapoznania się ze wszystkimi dokumentami znajdującymi się na załączonej płycie CD przed pierwszym uruchomieniem urządzenia, • Instalowania, użytkowania, konserwacji i naprawy urządzenia zgodnie z zaleceniami firmy SAMES KREMLIN oraz z przepisami miejscowymi, • Upewnienia, że wszyscy przeszkoleni użytkownicy urządzenia zrozumieli zasady bezpieczeństwa i stosują się do nich. 	<p align="center">CS</p> <p>Pro bezpečné používání jste povinni:</p> <ul style="list-style-type: none"> • Před uvedením zařízení do provozu si pozorně přečíst veškeré dokumenty obsažené na příloženém CD, • Nainstalovat, používat, udržovat a opravovat zařízení v souladu s pokyny firmy SAMES KREMLIN a s národními a/nebo místními legislativními předpisy, • Ujistit se, že uživatelé tohoto zařízení byli vyškoleni, že dokonale pochopili bezpečnostní pravidla a že je dodržují. 	<p align="center">SL</p> <p>Za varno uporabo ste dolžni:</p> <ul style="list-style-type: none"> • natančno prebrati vse dokumente na CD pred zagonom stroja, • instalirati, uporabljati, vzdrževati in popravljati opremo po določilih SAMES KREMLIN in v skladu z veljavnimi nacionalnimi in/ali lokalnimi predpisi, • poskrbeti, da so uporabniki te opreme ustrezno usposobljeni, poznajo varnostne predpise in da jih upoštevajo.
<p align="center">SK</p> <p>V záujme bezpečného je vašou povinnosťou:</p> <ul style="list-style-type: none"> • pozorne si prečítať všetky dokumenty obsiahnuté na príloženom CD predtým, ako zariadenie uvediete do prevádzky, • nainštalovať, používať, udržiavať a opravovať zariadenie v súlade s odporúčaniami spoločnosti SAMES KREMLIN a národnými a/alebo miestnymi predpismi, • uistiť sa, že používatelia tohto zariadenia boli zaškolení, riadne porozumeli pravidlám bezpečnosti a používajú ich. 	<p align="center">HU</p> <p>A biztonságos használat érdekében az Ön felelőssége, hogy:</p> <ul style="list-style-type: none"> • a berendezés üzembe helyezése előtt figyelmesen elolvassa a mellékelt CD által tartalmazott összes dokumentumot, • a berendezést a SAMES KREMLIN ajánlásainak valamint a nemzeti és/vagy helyi szabályozásoknak megfelelően helyezze üzembe, használja, tartsa karban és javítsa, • megbizonyosodjon róla, hogy a berendezés felhasználói képzettek, tökéletesen megértették és alkalmazzák a biztonsági előírásokat. 	<p align="center">RO</p> <p>Pentru o utilizare sigură, este responsabilitatea dvs. să:</p> <ul style="list-style-type: none"> • Citiți cu atenție toate documentele de pe CD-ul anexat, înainte de punerea în funcțiune a echipamentului, • Instalați, utilizați, întrețineți și reparați echipamentul conform instrucțiunilor SAMES KREMLIN precum și reglementărilor naționale și/sau locale, • Vă asigurați că utilizatorii acestei echipament au fost instruiți, au înțeles perfect regulile de securitate și le aplică integral.

Declaration(s) de conformité au verso de ce document / Declaration(s) of conformity at the back of this document / Konformitätserklärung(en) auf der Rückseite dieser Unterlage / Declaración (es) de conformidad en el reverso de este documento / Dichiarazione/i di conformità sul retro del presente documento / Declaração(ões) de conformidade no verso do documento / Conformiteitsverklaring(en) op de keerzijde van dit document / Försäkran om överensstämmelse på omstående sida av detta dokument / Vaatimustenmukaisuusvakuutukset tämän asiakirjan kääntöpuolella / Deklaracja(e) zgodności na odwrocie dokumentu / Prohlášení o shodě se nachází/nacházejí na zadní straně tohoto dokumentu / Deklaracija(e) o skladnosti na hrbtni strani tega dokumenta / Vyhlášení/-a o zhode sa nachádzajú na zadnej strane dokumentu / A dokumentum hátlapján szereplő megfelelőségi nyilatkoz(ok) / Declarații de conformitate pe versoul acestui document



DECLARATION UE DE CONFORMITE
EU DECLARATION OF CONFORMITY
EU- KONFORMITÄTSEKTLÄRUNG
DECLARACIÓN UE DE CONFORMIDAD
DICHIARAZIONE DI CONFORMITÀ UE
DECLARAÇÃO UE DE CONFORMIDADE
EU-CONFORMITEITSVERKLARING
EU-FÖRSÄKRAN OM ÖVERENSSTÄMMELSE
EU- VAATIMUKSEN MUKAISUUSVAKUUTUS
DEKLARACJA ZGODNOŚCI UE
EU PROHLÁŠENÍ O SHODĚ
IZJAVA EU O SKLADNOSTI
VYHLÁSENIE O ZHODE
EU-MEGFELELŐSÉGI NYILATKOZAT
DECLARAȚIA DE CONFORMITATE UE

Le fabricant / The manufacturer / Der Hersteller / El fabricante / Il produttore / O fabricante / De fabrikant / Tillverkare / Valmistaja / Producent / Výrobce / Proizvajalec / Výrobca / Gyártó / Fabricantul:	SAMES KREMLIN SAS 13, chemin de Malacher 38 240 - MEYLAN - FRANCE Tél. : 33 (0)4 76 41 60 60
---	--

Déclare que le matériel désigné ci-après / Herewith declares that the equipment / erklårt hiermit, dass die / Declara que el material designado a continuación / Dichiaro che il materiale sottoindicato / Declara que o material a seguir designado / verklaart dat de hieronder aangeduide apparatuur / Kungör att den utrustning som anges här nedan / ilmoittaa, että alla mainitut laitteistot / Oświadcza, że wymienione poniżej urządzenia / Prohlašuje, že níže uvedené vybavení / Izjavlja, da je opisana oprema spodaj / Vyhlasuje, že zariadenie uvedené nižšie / Kijelenti, hogy a megjelölt anyag a továbbiakban / Declară că echipamentul precizat mai jos:

PISTOLET MANUEL DE PULVERISATION AIRLESS® / AIRLESS MANUAL SPRAYING GUN
DIE AIRLESS HAND-SPRITZPISTOLE / PISTOLA MANUAL DE PULVERIZACIÓN AIRLESS

SFLOW™ 275
SFLOW™ 470

Est conforme à la législation d'harmonisation de l'Union applicable suivante / Is in conformity with the relevant Union harmonisation legislation / Erfüllt die einschlägigen Harmonisierungsrechtsvorschriften der Union / es conforme con la legislación de armonización pertinente de la Unión / è conforme alla pertinente normativa di armonizzazione dell'Unione / in overeenstemming met de desbetreffende harmonisatiewetgeving van de Unie / med den relevanta harmoniserade unionslagstiftningen / on asiaa koskevan unionin yhdenmukaistamislainsäädännön vaatimusten mukainen / jest zgodny z odnośnymi wymaganiami unijnego prawodawstwa harmonizacyjnego / Shoduje se s následující příslušnou evropskou harmonizační legislativou / V skladu s harmonizirano zakonodajo Unije / Je v súlade s uplatniteľnými harmonizačnými právnymi predpismi EÚ / Megfelel a következõ alkalmazandó uniós harmonizációs szabályozásnak / Este conform cu legislația aplicabilă de armonizare de mai jos

Directive ATEX / ATEX Directive / ATEX Richtlinie / Directiva ATEX / Direttiva ATEX / Diretiva ATEX / ATEX-Richtlijn / ATEX-direktivet / ATEX-direktívi / Dyrektywa ATEX / Směrnice ATEX / Direktiva ATEX / Smernica ATEX / ATEX-irányelv	 II 2G Ex h IIB T6 X Gb	2014/34/UE
NF-EN ISO 80079-36 EN 1953		
Procédure d'évaluation de la conformité : Module A Documentation technique (Annexe VIII) archivée par : / Conformity assessment procedure: Module A Technical documentation (ANNEX VIII) recorded by: / Verfahren zur Konformitätsbewertung: Modul A Technische Unterlagen (ANLAGE VIII) archiviert durch: / Procedimiento de evaluación de la conformidad: Módulo A Documentación técnica (ANEXO VIII) archivada por: / Procedura di valutazione della conformità: Modulo A Documentazione tecnica (ALLEGATO VIII) archiviata a cura di: / Procedimento de avaliação da conformidade: Módulo A Documentação técnica (ANEXO VIII) arquivada por: / Conformiteitsbeoordelingsprocedure: Module A Technische documentatie (BIJLAGE VIII) gearhiveerd door: / Förfarande för bedömning av överensstämmelse: Modul A Teknisk dokumentation (BILAGA VIII) arkiverad av: / Vaatimusten mukaisuusarviointimenetelmä: moduuli A Tekninen dokumentaatio (LIITE VIII) arkistoitu: / Procedura oceny zgodności: Moduł A Dokumentacji technicznej (ZAŁĄCZNIK VIII) zarchiwizowane przez: / Postup posuzování shody: Modul A Technická dokumentace (PŘÍLOHA VIII) archivována: / Postopek preverjanja skladnosti: Modul A Tehnična dokumentacija (PRILOGA VIII), arhiviral: / Postup posudzovania zhody: Modul A Technická dokumentácia (PRÍLOHA VIII) archivovaná prostredníctvom: / Megfelelőségértékelési eljárás: A. modul Műszaki dokumentáció (VIII. MELLÉKLET) archiválta: / Procedura de evaluare a conformității: Modulul A Documentația tehnică (ANEXA VIII) este arhivată de:		
INERIS 0080 - 60550 Verneuil-en-Halatte - France		

La présente déclaration de conformité est établie sous la seule responsabilité du fabricant / This declaration of conformity is issued under the sole responsibility of the manufacturer / Die alleinige Verantwortung für die Ausstellung dieser Konformitätserklärung trägt der Hersteller / La presente declaración de conformidad se expide bajo la exclusiva responsabilidad del fabricante / La presente dichiarazione di conformità è rilasciata sotto la responsabilità esclusiva del fabbricante / A presente declaração de conformidade é emitida sob a exclusiva responsabilidade do fabricante / Deze conformiteitsverklaring wordt verstrekt onder volledige verantwoordelijkheid van de fabrikant / Denna försäkran om överensstämmelse utfärdas på tillverkarens eget ansvar / Tämä vaatimustenmukaisuusvakuutus on annettu valmistajan yksinomaisella vastuulla / Niniejsza deklaracja zgodności wydana zostaje na wyłączną odpowiedzialność producenta / Toto prohlášení o skodě se vydává na výhradní odpovědnost výrobce / Za izdajo te izjave o skladnosti je odgovoren izključno proizvajalec / Toto vyhlásenie o zhode sa vydáva / na vlastnú zodpovednosť výrobcu / Ezt a megfelelőségi nyilatkozatot a gyártó kizárólagos felelőssége mellett adják ti / Prezenta declarație de conformitate este emisă pe răspunderea exclusivă a producătorului.



Hervé WALTER

Directeur Innovation & Développement / Innovation & Development
Director / Direktor für Innovation & Entwicklung / Director de
Inovación y Desarrollo / Direttore Innovazione e sviluppo
/ Diretor de Inovação / Manager Innovatie en Ontwikkeling / Direktör
för Forskning och Utveckling / Innovaatio- ja kehitysohjaaja
/ Dyrektor ds. Innowacji I Rozwoju / Ředitel pro inovace a vývoj
/ Direktor za inovacije in razvoj / Riaditeľ pre inováciu a rozvoj
/ Innovációs és fejlesztési igazgató / Director Inovație și Dezvoltare

Fait à Meylan, le / Established in Meylan, on / Geschehen zu Meylan, am / En Meylan, a / Redatto a Meylan, / Vastgesteld te Meylan, / Utformat i
Meylan, den / Meylan, Ranska, / Sporządzono w Meylan, dnia / Meylan, dnia / V Meylanu, / V Meylan dňa / Kelt Meylanban, / Întocmită la Meylan, pe
data de 16/09/2019 - 09/16/2019



SICHERHEITS- UND INSTALLATIONSHINWEISE

ÜBERSETZUNG DER ORIGINAL BETRIEBSANLEITUNG

WICHTIGER HINWEIS: Vor Lagerung, Installation oder Inbetriebnahme des Geräts bitte sämtliche Dokumente sorgfältig lesen (nur für den professionellen Gebrauch bestimmt).

FOTOS UND ABBILDUNGEN SIND NICHT VERBINDLICH. ÄNDERUNGEN OHNE VORANZEIGE VORBEHALTEN.

SAMES KREMLIN SAS
13, chemin de Malacher
38 240 - MEYLAN - France
☎ : 33 (0)4 76 41 60 60

www.sames-kremlin.com

1. SICHERHEIT

ALLGEMEINE SICHERHEITSHINWEISE



ACHTUNG: Die nicht vorschriftsmäßige Verwendung dieses Geräts kann gefährlich sein. Lesen Sie die folgenden Sicherheitshinweise vor Inbetriebnahme des Geräts bitte aufmerksam durch.

Dieses Gerät darf nur durch entsprechend geschultes Personal verwendet werden.

Der Werkstattleiter muss sich vergewissern, dass die Belegschaft alle Anweisungen und Sicherheitsvorschriften bezüglich dieses Geräts sowie weiterer Elemente und des Zubehörs der Anlage voll und ganz verstanden hat.

Vor Inbetriebnahme des Geräts lesen Sie bitte alle Bedienungs- und Wartungsanleitungen aufmerksam durch und beachten Sie Hinweisschilder.

Unsachgemäßer Gebrauch oder Betrieb des Geräts kann schwere Verletzungen verursachen. Dieses Gerät ist nur für den professionellen Gebrauch bestimmt. Es darf nur für den vorgesehenen Zweck eingesetzt werden.



















Schutzvorrichtungen an diesem Gerät, wie Motorhaube, Kupplungsschutz, Gehäuse, ggf. Erdungskabel, sowie weitere Vorrichtungen, wurden für eine sichere Benutzung dieses Gerätes entwickelt und angebracht. Der Hersteller lehnt jede Verantwortung für Körperschäden, Fehlfunktionen, Beschädigung der Geräte und jegliche andere Fehler ab, die durch die ganze oder teilweise Entfernung, Modifikation oder unsachgemäße Handhabung der Schutzvorrichtungen oder anderer Geräteteile entstehen.

Das Gerät nicht verändern oder umbauen. Nur von SAMES KREMLIN gelieferte oder zugelassene Teile oder Zubehör verwenden. Das Gerät in regelmäßigen Abständen prüfen. Defekte oder abgenutzte Teile ersetzen.

Den maximalen Arbeitsdruck nicht überschreiten.

Die gesetzlichen Bestimmungen zu Sicherheit, Brandschutz und Anschluss an das elektrische Versorgungsnetz des jeweiligen Bestimmungslands stets einhalten. Verwenden Sie ausschließlich Materialien oder Lösemittel, die mit den materialberührenden Teilen des Geräts kompatibel sind. (Siehe Datenblätter des Materialherstellers).

SICHERHEITSSYMBOL

					
Vorsicht Quetschgefahr	Gefahr: Hubwerk in Bewegung	Gefahr durch bewegliche Teile	Gefahr: Schöpfteller in Bewegung	Diesen Druck nicht überschreiten	Gefahr: Injektionsgefahr
					
Druckentlastungs- oder Ablassventil	Gefahr: Druckschlauch	Schutzbrille tragen	Schutzhandschuh e tragen	Gefahr durch ausströmende Gase	Gefahr: Heiße Oberflächen oder Teile
					
Gefahr: Elektrische Spannung	Gefahr: Entflammbar	Explosionsgefahr	Erdung	Gefahr (Anwender)	Gefahr schwerer Verletzungen

GEFAHREN DURCH DRUCK



Das aktuelle Recht fordert die Montage eines **Luftabsperrentils** an der Versorgungsleitung des Pumpenmotors um die Anlage zu druckentlasten, sobald die Versorgungsleitung abgesperrt wird. Wenn Sie diese Sicherheitsvorkehrungen nicht beachten, könnte die Restluft des Motors die Pumpe bewegen und sie beschädigen und ernsthafte Verletzungen verursachen.

Stellen Sie sicher, dass ein **Entleerungsventil** an der Materialversorgungsleitung installiert ist, damit Sie die Anlage entleeren können (nachdem die Motorluft abgesperrt und die Anlage druckentlastet ist) bevor Sie Wartungsarbeiten vornehmen. Während der Wartung müssen die Ventile:

- für Luft : geschlossen bleiben,
- für Material : geöffnet bleiben.

GEFAHREN DURCH HOCHDRUCK INJEKTION



Wenn Sie mit Hochdruckgeräten arbeiten ist besondere Vorsicht geboten, da Flüssigkeiten durch Leckagen austreten können. Dadurch entsteht das Risiko der Injektion an ungeschützten Stellen des Körpers, welches bedrohliche Verletzungen verursachen kann, die sogar eine Amputation nach sich ziehen könnte.



- Eine Materialinjektion in die Haut oder andere Teile des Körpers (Augen, Finger, usw.) muss sofort ärztlich behandelt werden.
- Richten Sie die Pistole nie auf Personen. Nie den Spritzstrahl mit dem Körper (Hände, Finger, usw.) oder mit einem Tuch aufhalten.
- **Folgen Sie dem Druckverminderungs- und Entleerungsverfahren bevor Sie Wartungsarbeiten an der Pistole durchführen.** (Reinigung, Prüfung, Maschinenpflege oder Reinigung der Düse).
- Für die Pistolen, die mit einem Sicherheitssystem ausgestattet wurden: wenn die Pistole nicht in Betrieb ist, blockieren Sie immer den Abzughebel.

GEFAHREN DURCH FEUER, EXPLOSION, LICHTBÖGEN UND STATISCHE ELEKTRIZITÄT



Eine falsche Erdung, nicht ausreichende Belüftung, Flammen oder Funken können eine Explosion oder einen Brand verursachen und schwere Verletzungen verursachen. Zur Vermeidung dieser Gefahren, insbesondere beim Einsatz von Pumpen, sind unbedingt folgende Sicherheitsvorschriften einzuhalten:



- das Gerät, die zu behandelnden Teile, die Material enthaltenden Kanister und Reinigungsmittel erden,
- für ausreichende Belüftung sorgen,
- den Arbeitsbereich sauber und frei von Lappen, Papier und Lösemitteln halten,
- keine elektrischen Schalter bei Auftreten von Lösemitteldämpfen oder während des Abbaus betätigen,
- Arbeiten bei Lichtbögen sofort einstellen,
- keine flüssigen Chemikalien im Arbeitsbereich lagern,
- Materialien mit möglichst hohem Flammpunkt verwenden, um der Gefahr der Bildung entzündlicher Gase und Dämpfe vorzubeugen (siehe Sicherheitsdatenblätter zu den Materialien),
- Fässer mit Deckeln versehen, um die Ausbreitung von Gas und Dämpfen zu verringern.

GEFAHREN DURCH GIFTIGE MATERIALIEN



Giftige Materialien oder Dämpfe können bei Kontakt mit Körperteilen, Augen und Haut, aber auch bei Verschlucken oder Einatmen schwere Verletzungen verursachen. Es ist daher unbedingt erforderlich:

- sich über den verwendeten Materialtyp und die damit verbundenen Gefahren zu informieren,
- die zu verwendenden Materialien und Abfallstoffe in dafür geeigneten Bereichen zu lagern,
- das Material bei der Verwendung in einem für diesen Zweck vorgesehenen Behälter aufzubewahren,
- die Materialien gemäß den gesetzlichen Bestimmungen des jeweiligen Landes zu entsorgen,
- die vorgeschriebene Schutzkleidung zu tragen bzw. Schutzvorrichtungen zu verwenden,
- Schutzbrille, Gehörschutz, Handschuhe, Sicherheitsschuhe, Schutzanzüge und Atemschutzmasken zu tragen.

(Siehe das Kapitel „Individuelle Schutzausrüstung“ des SAMES KREMLIN Katalogs).

ACHTUNG!



Keine Lösemittel auf Basis von Halogenkohlenwasserstoffen oder Materialien, die diese Lösemittel enthalten, mit **Aluminium** oder **Zink in Berührung bringen**. Nichtbeachtung dieses Hinweises kann zu Explosionen führen, die schwere oder tödliche Verletzungen verursachen können.



BETRIEBSMITTELEMPFEHLUNG

Schutzvorrichtungen an diesem Gerät, wie Motorhaube, Kupplungsschutz, Gehäuse, ggf. Erdungskabel, sowie weitere Vorrichtungen, wurden für eine sichere Benutzung dieses Gerätes entwickelt und angebracht. Der Hersteller lehnt jede Verantwortung für Körperschäden, Fehlfunktionen, Beschädigung der Geräte und jegliche andere Fehler ab, die durch die ganze oder teilweise Entfernung, Modifikation oder unsachgemäße Handhabung der Schutzvorrichtungen oder anderer Geräteteile entstehen.

PUMPE



Vor der Kopplung von Motor und Pumpe muss der Anwender unbedingt deren Kompatibilität prüfen und sich mit den besonderen Sicherheitshinweisen vertraut machen. Diese sind in der Bedienungsanleitung der Pumpe aufgeführt.

Der Luftmotor ist mit einer Pumpe zu koppeln. An dem Kopplungssystem dürfen unter keinen Umständen Veränderungen vorgenommen werden. Während des Betriebs die Hände von sich bewegenden Teilen fernhalten. Diese Teile sind sauber zu halten. Vor Inbetriebnahme oder Wartung der Motorpumpe bitte die Hinweise zur DRUCKENTLASTUNG aufmerksam lesen. Die einwandfreie Funktion der Druckentlastungs- und Ablassventile ist sicherzustellen.

SCHLÄUCHE

- Schläuche von Verkehrsbereichen, sich bewegenden Teilen und Heißbereichen fernhalten.
- Die Materialschläuche unter keinen Umständen Temperaturen von über 60°C oder unter 0°C aussetzen.
- Die Schläuche dürfen nicht dazu verwendet werden, das Gerät zu ziehen oder zu bewegen.
- Alle Schläuche und Verbindungsanschlüsse vor Inbetriebnahme des Geräts anziehen.
- Schläuche regelmäßig überprüfen und bei Beschädigung ersetzen.
- Den auf dem Schlauch angegebenen Arbeitsdruck nicht überschreiten.

VERWENDETE MATERIALIEN

Durch die Vielzahl der verwendeten Materialien ist es nicht möglich, die jeweiligen Wechselwirkungen bezüglich der eingebauten Materialien dokumentieren. Daher kann SAMES KREMLIN in folgenden Fällen keine Haftung übernehmen :

- nicht ausreichende Kompatibilität der materialberührenden Teile,
- unvermeidbare Risiken für Personal und Umwelt,
- Abnutzungen, Fehlregelungen, Funktionsstörungen des Geräts oder der Anlagen sowie die Qualität des Endprodukts.

Der Benutzer muss über die bei der Verwendung der Materialien möglicherweise auftretenden Gefahren wie giftige Dämpfe, Feuer oder Explosionen informiert sein und entsprechende Sicherheitsmaßnahmen ergreifen. Er sollte sowohl die für die Belegschaft unmittelbar bestehenden als auch die durch wiederholte Einwirkung bedingten Gefahren ermitteln.

SAMES KREMLIN kann nicht für Personenschäden, sowie direkte oder indirekte Materialschäden verantwortlich gemacht werden, die infolge der Verwendung der Chemikalien entstehen.

2. HANDHABUNG

☞ Das Gewicht und die Abmessungen des Geräts prüfen (☞ *siehe Abschnitt "Technische Daten" der Bedienungsanleitung*)

Große und schwere Geräte dürfen nur mit den hierzu geeigneten Beförderungsmitteln und durch qualifiziertes Personal auf einer ebenen, freigeräumten Fläche bewegt werden, um ein Umkippen und die Gefahr von Quetschungen auszuschließen.

Der Schwerpunkt befindet sich nicht zwangsläufig im Zentrum der Maschine. Die Baugruppe daher auf max. 10 cm anheben und einen manuellen Stabilitätstest durchführen.

Die Beförderung einer Baugruppe (z.B. Pumpe mit Presse) erfolgt mit einem Gabelhubwagen durch Anheben des Rahmens der Baugruppe von unten.



Bitte beachten: Jeder Pumpenmotor ist mit einer Ringschraube ausgerüstet. Diese Ringschraube dient nur zum Anheben einer Pumpe und darf unter keinen Umständen für den Transport einer kompletten Anlage verwendet werden.

3. LAGERUNG

Lagerung vor Installation:

- Lagertemperatur: 0 / +50 °C
- Anlage vor Staub, Wasser, Feuchtigkeit und Stoßeinwirkung schützen.

Lagerung nach Installation:

- Betriebstemperatur: +15 / +35 °C
- Anlage vor Staub, Wasser, Feuchtigkeit und Stoßeinwirkung schützen.

4. UMGEBUNG VOR ORT

Das Gerät muss auf einer festen, waagerechten Fläche installiert werden (z.B. Betonplatten).

Das Gerät sollte durch entsprechende Maßnahmen fixiert und stabilisiert werden. Zum Beispiel durch Verankerung mit Dübel oder anderen Befestigungsmittel auf dem Boden oder an der Wand. Die Verankerung muss so stabil sein, dass das Gerät keine Eigenbewegungen ausführen kann.



Zur Vermeidung von Gefahren durch statische Elektrizität ist eine Erdung des Geräts und aller seiner Bestandteile erforderlich.

- **Für die Pumpenausrüstung** (Pumpen, Hubwerke, Rahmen...) wird ein Draht von 2,5 mm Querschnitt auf dem Gerät befestigt. Dieser Draht ist für die Erdung des Geräts zu verwenden. Bei Umgebungen, in denen aufgrund besonders ungünstiger Bedingungen (unzureichender mechanischer Schutz des Erdungsdrahts, Vibrationen, mobiles Gerät ...) die erhöhte Wahrscheinlichkeit von Beeinträchtigungen der Erdungsfunktion besteht, muss der Anwender den 2-5-mm-Draht durch eine Vorrichtung ersetzen, die an die Anforderungen dieser Umgebung besser angepasst ist (Draht mit größerem Querschnitt, Massegeflecht, Befestigung durch Ringöse usw.).

Die Kontinuität der Erdung durch einen qualifizierten Elektriker prüfen lassen. Wenn die Kontinuität der Erdung nicht gewährleistet ist, sind die Klemme, der Erdungsdraht und der Erdungspunkt zu prüfen. Das Gerät nicht verwenden, bevor die Kontinuität der Erdung sichergestellt ist.

- **Die Pistole** muss über den Luft- oder Materialschlauch geerdet werden. Wenn für die Zerstäubung eine Becherspritzpistole verwendet wird, muss der Luftschlauch leitfähig sein.
- **Die zu lackierenden Teile** sind ebenfalls durch mit Zangen versehene Erdungskabel oder - falls sie aufgehängt sind - mit Hilfe von Haken zu erden, die ständig sauber gehalten werden müssen.

Alle Gegenstände, die sich im Arbeitsbereich befinden, müssen ebenfalls geerdet werden.



- **Entflammable Materialien** nur dann im Arbeitsbereich lagern, wenn diese unbedingt benötigt werden.
- Die betreffenden Materialien sind in **den Normen entsprechenden geerdeten Behältern** aufzubewahren.
- Nur geerdete **Metalleimer** für die Reinigungslösemittel verwenden.
- **Karton und Papier sind untersagt**, da sie sehr schlechte Leiter bzw. Isolierstoffe sind.

5. KENNZEICHNUNG DER GERÄTE



Dieses Gerät hat ein Typenschild mit dem Namen des Herstellers, dem Gerätetyp, den wichtigen Hinweisen für die Benutzung des Gerätes (Druck, Spannung...) und dem nebenstehenden Piktogramm.

Ihr Gerät wurde aus hochwertigen Materialien und Bauteilen hergestellt, die aufbereitet und wieder verwendet werden können.

Wenn Sie dieses Symbol mit der durchgekreuzten Mülltonne auf Rädern vorfinden, wurde das Produkt nach der EU-Richtlinie 2012/19/UE gefertigt.

Bitte informieren Sie sich über die jeweiligen örtlichen Sammelsysteme für elektronische Geräte. Bitte befolgen Sie die örtlichen Bestimmungen und **entsorgen Sie Ihre Altgeräte nicht über den normalen Hausmüll**. Die Vorschriftsmäßige Entsorgung Ihres Altgerätes schützt die Umwelt und die Gesundheit der Menschen.



SPEZIFISCHE SICHERHEITSBESTIMMUNGEN

Airmix® und Airless® Pistolen

ÜBERSETZUNG DER ORIGINAL BETRIEBSANLEITUNG

WICHTIGER HINWEIS: Vor Lagerung, Installation oder Inbetriebnahme der Pumpe, lesen Sie bitte sorgfältig alle Betriebsanleitungen die zu diesem Gerät gehören. Dieses Gerät darf nur von geschultem Personal betrieben und gewartet werden.

ALLE IN DIESEM DOKUMENT ENTHALTENEN SCHRIFTLICHEN ANGABEN UND ABBILDUNGEN STELLEN DIE NEUESTEN PRODUKTINFORMATIONEN DAR. WIR BEHALTEN UNS DAS RECHT VOR, JEDERZEIT OHNE VORANKÜNDIGUNG ÄNDERUNGEN VORZUNEHMEN.

SAMES KREMLIN SAS
13, chemin de Malacher
38 240 - MEYLAN - France
☎ : 33 (0)4 76 41 60 60

www.sames-kremlin.com

■ SPEZIFISCHE SICHERHEITSBESTIMMUNGEN



Die Airmix® Pistole kann mit einem leitenden Luft- oder Materialschlauch ausgerüstet werden, um die Pistole zu erden.
Die Airless Pistole muss zur Erdung mit einem leitenden Materialschlauch ausgerüstet werden.



Nie den maximalen Arbeitsdruck überschreiten.
(Für die Airless Pistolen ASB: maximaler Arbeitsdruck = 240 bar).
(Für die Airless Pistolen SFLOW™: maximaler Arbeitsdruck = 450 bar).
(Für die Airmix Pistolen AVX: maximaler Arbeitsdruck = 200 bar).



Vor jedem Service an der Pistole, muss die Materialseite druckentlastet werden.



Niemals mit dem Finger auf die Düse fassen.
Niemals die Pistole auf eine Person oder ein Tier richten.
Wenn die Pistole nicht benutzt wird, muss der Abzug immer mit dem Sicherheitssystem blockiert werden.



Die Pistolen dürfen nur in gut be- und entlüfteten Räumen eingesetzt werden, damit die Bediener gesundheitlich nicht gefährdet werden und um die Feuer- und Explosionsrisiken zu verhindern.



Der Bediener muss individuellen Schutz, wie Handschuhe, Maske, Schutzbrille, Schutzanzug, usw. tragen.

■ ALLGEMEINE SICHERHEITSBESTIMMUNGEN



ACHTUNG: Dieses Geräte kann gefährlich sein, wenn es nicht gemäß den Regeln, die in den Betriebsanleitungen enthalten sind, benutzt wird. Lesen Sie aufmerksam die folgenden Sicherheitsbestimmungen vor der Inbetriebnahme Ihres Gerätes.

Die Mitarbeiter, die dieses Gerät benutzen, müssen für die Bedienung dieses Gerätes ausgebildet worden sein.

Der Verantwortliche der Werkstatt muss sich vergewissern, dass die Belegschaft alle Anweisungen und Sicherheitsregeln dieses Gerätes und der anderen Elemente und des Zubehörs der Anlage, völlig verstanden hat.

Vor der Inbetriebnahme des Gerätes lesen Sie alle Betriebs- und Wartungsanleitungen und Aufschriften.

Halten Sie stets die Vorschriften, bezüglich Sicherheit, Feuergefahr und Elektrizität des jeweiligen Bestimmungslandes bereit.



 **Siehe das Dokument**
"Sicherheits- und Installationsbestimmungen"
(Dok. 578.001.130-DE)



AIRLESS HANDPISTOLE

SFLOW™

Zerlegen / Zusammenbau

ÜBERSETZUNG DER ORIGINAL BETRIEBSANLEITUNG

WICHTIGER HINWEIS: Vor Lagerung, Installation oder Inbetriebnahme des Geräts, lesen Sie bitte sorgfältig alle Betriebsanleitungen die zu diesem Gerät gehören. Dieses Gerät darf nur von geschultem Personal betrieben und gewartet werden.

ALLE IN DIESEM DOKUMENT ENTHALTENEN SCHRIFTLICHEN ANGABEN UND ABBILDUNGEN STELLEN DIE NEUESTEN PRODUKTINFORMATIONEN DAR. WIR BEHALTEN UNS DAS RECHT VOR, JEDERZEIT OHNE VORANKÜNDIGUNG ÄNDERUNGEN VORZUNEHMEN.

SAMES KREMLIN SAS
13, chemin de Malacher
38 240 - MEYLAN - France
☎ : 33 (0)4 76 41 60 60

www.sames-kremlin.com



ACHTUNG:

Vor jedem Eingriff an der Pistole (Wartung, Reparatur) muss die Druckluftversorgung abgesperrt werden und durch Öffnen der Pistole die Gesamtlage drucklos gemacht werden.

Diese Pistole hat die ATEX Zulassung, deswegen darf sie nie verändert werden. Bei Nichtbeachtung dieser Anordnung, können wir keine Verantwortung für eine einwandfreie, regelkonforme Funktion der Pistole übernehmen.

Vor der Demontage eines Elementes, sollte man einige Vorsichtsmaßnahmen ergreifen:

- Hauptversorgung der Pumpe unterbrechen,
 - Den Abzugshebel der Pistole mit dem Sicherheitssystem blockieren,
 - Den Druck im Kreislauf vermindern, indem der Entleerungshahn der Pumpe geöffnet wird,
 - Vorsichtig das Drehgelenk von der Pistole abschrauben.
- ➡ **WICHTIG: Niemals an der Pistole arbeiten, wenn der Materialschlauch noch montiert ist.**

Wenn nicht mit der Pistole gearbeitet wird, immer den Sicherungshebel (2) (Abzugsschutz) nach vorne klappen, um den Abzugshebel zu blockieren.

Vor dem Zusammenbau muss man einige Regeln beachten:

- **Reinigen Sie alle Teile mit Reinigungsmittel und einem Pinsel oder einem Putztuch.**
- **Falls notwendig, neue Dichtungen montieren. Diese vor der Montage mit PTFE-Fett einschmieren.**
- **Falls nötig neue Ersatzteile einbauen.**

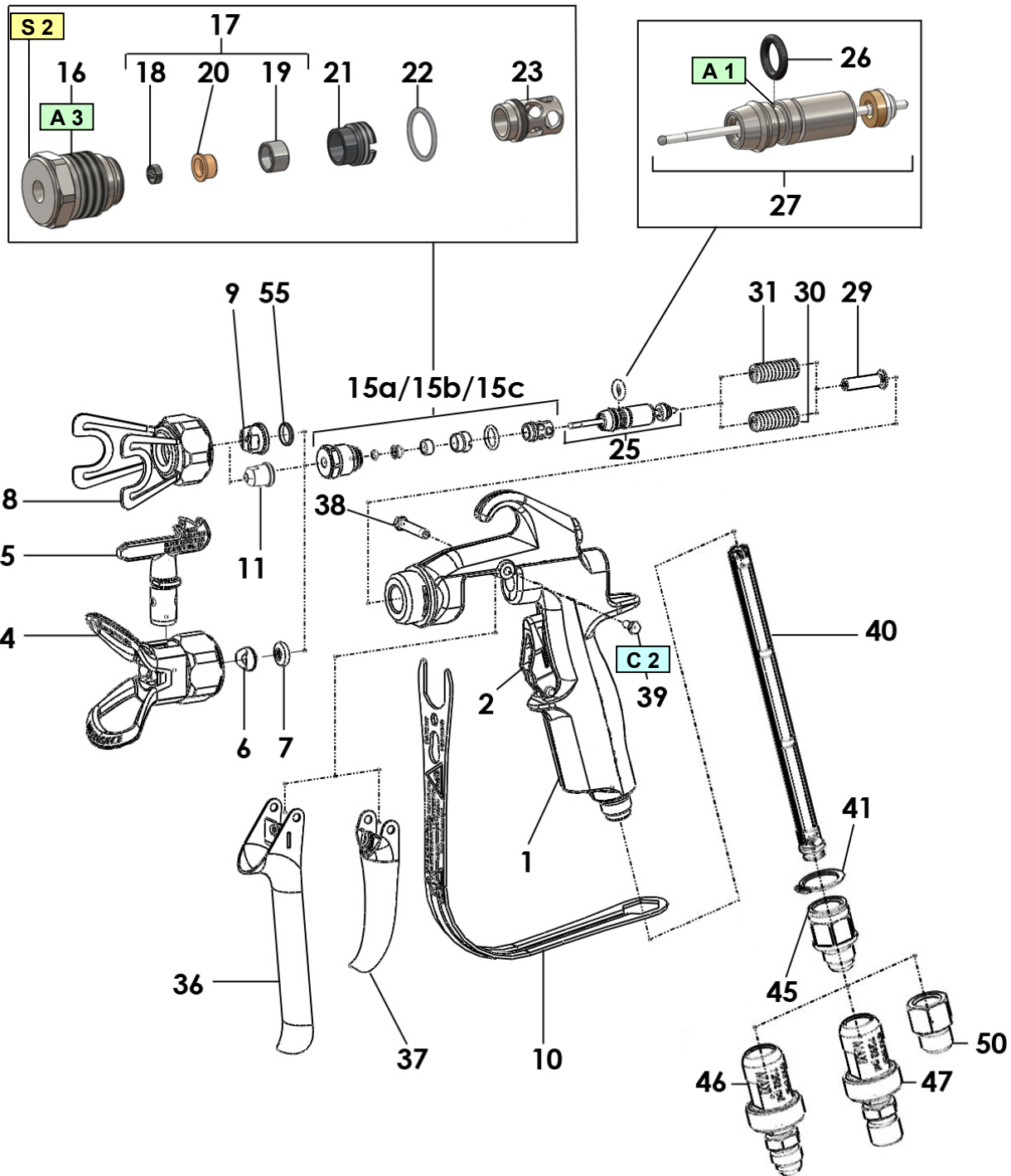

Pos.	Montage-Hinweis	Bezeichnung	Artikel-Nr.
A 1	PTFE-Fett	PTFE Fett (10 ml)	560.440.101
A 3	Fett (Vaseline)	-	-
C 2	Niedrigfester anaerober Kleber	Loctite 222 (50 ml)	554.180.010
S 1	Anziehdrehmoment: 2 Nm		
S 2	Anziehdrehmoment: 10 Nm		

▪ **AUSTAUSCH DER DÜSENNADELSITZ EINHEIT (POS. 15)**

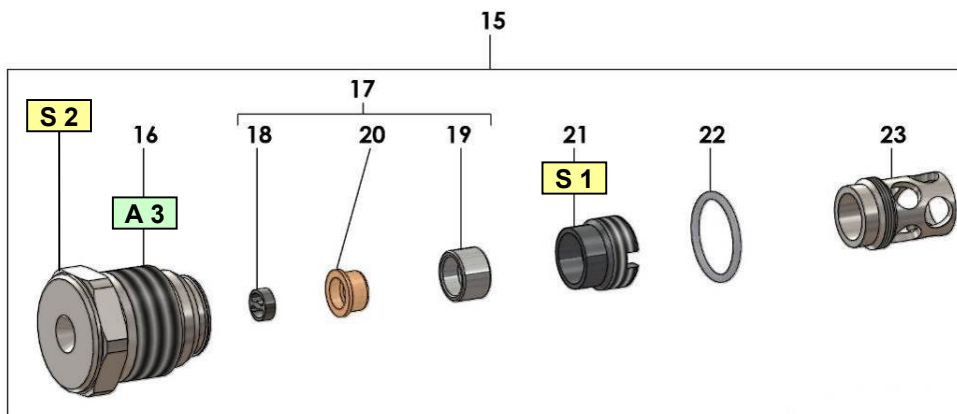

Die Düsenaufnahme abschrauben und dann mit dem Pistolenschlüssel, den kompletten Düsennadelsitz (15) herausschrauben. Beim Abschrauben sollte die Nadel mit dem Abzugshebel (36 oder 37) zurückgezogen werden, um eine Beschädigung der Kugel zu vermeiden.

Mit einem Schraubenzieher den Anschlag (23) und die Schraube (21) abdrehen, den Sitz (19), die PEEK Dichtung (20) und den Begrenzer (18) herausziehen.

Den Zustand des O-Ringes (22) überprüfen. Wenn nötig einen neuen Ring einsetzen.

Den neuen Sitz (19), die PEEK Dichtung (20) und den Begrenzer (18) in der richtigen Reihenfolge einsetzen.

Die Schraube (21) einschrauben und mit 2 Nm festziehen.

Den Anschlag (23) von Hand festziehen.

Das Gewinde des Düsennadelhalters (16) mit Vaseline einschmieren

Die komplette Düsennadel Einheit (15) einschrauben und mit 10 Nm festziehen. Beim einschrauben sollte die Nadel mit dem Abzugshebel (36 oder 37) zurückgezogen werden, um eine Beschädigung der Kugel zu vermeiden.

ANMERKUNG: Bei der Verarbeitung von dicken bis zu pastösen Materialien sollte der Begrenzer (18) nicht montiert werden, um größere Druckverluste zu vermeiden.

▪ **AUSTAUSCH DER PACKUNG MIT FARBNADEL (POS. 25)**

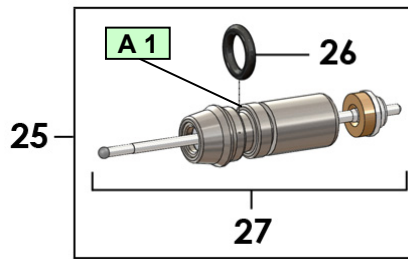

Den Abzugshebel (36 oder 37), durch Entfernen der Schraube (39) und der Abzugsachse (38), abnehmen.

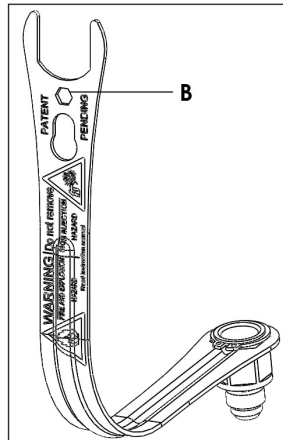

Mit dem Schlüssel (B) am Abzughebel (10), die Schraube (39) und die Abzugsachse (38) entfernen und den Abzugshebel (36 oder 37) abnehmen.

Die Farbnadel mit Packung (25) nach vorne aus der Pistole schieben. Dazu kann der umgedrehte Abzugshebel benutzt werden um mehr Kraft aufwenden zu können.



Falls notwendig die Dichtung (26) wechseln oder auch die komplette Farbnadel mit Packung (25) austauschen.

Die Dichtung (26) einfetten.

Die neue Farbnadel mit Packung von vorne in den Pistolenkopf einschieben.

Beim einschrauben des Düsenadelsitzes muss die Nadelpackung ganz eingeschoben sein.

Vor Installation des Abzughebels darauf achten, dass der Messing Anschlag hinten sitzt (s. Detailbild unten).

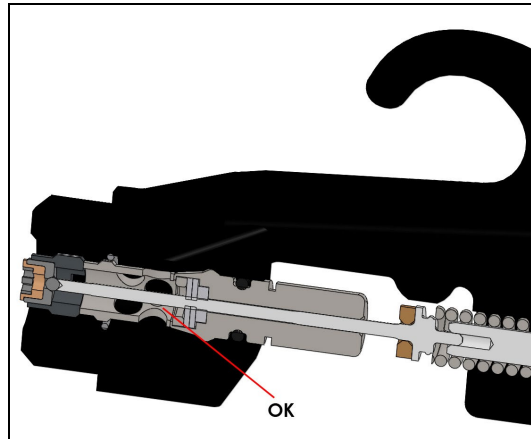

Den Düsennadelsitz mit 10 Nm festziehen. Dabei die Nadel zurückziehen um eine Beschädigung der Kugel zu vermeiden.

▪ **AUSTAUSCH DER FEDER (POS. 30 ODER 31) UND DES HUBANSCHLAGES (POS. 29)**

Die Packung mit der Farbnadel (25), wie schon oben beschrieben, nach vorne aus der Pistole herausziehen.

Die Feder (30 oder 31) von der Farbnadeleinheit (25) abnehmen, danach vom Hubanschlag (29) abziehen.

Die Feder (30 oder 31) und/oder den Hubanschlag (29) auswechseln.

➔ **WICHTIG: Die 275 bar Version der Feder ist grau.**

Die 470 bar Version der Feder ist rot.

Die Schraube (39) mit Kleber versehen, bevor sie in die Achse (38) eingeschraubt wird.

Alle Teile in umgekehrter Reihenfolge wieder montieren.

■ AUSTAUSCH DES FILTERS (POS. 40)

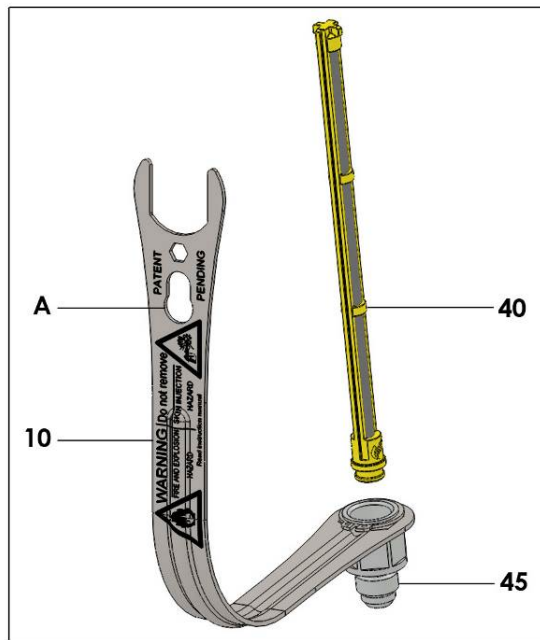

Den oberen Teil des Schutzbügels (10) von der Pistole lösen.

Den Materialeingangsnippel (45) mit dem Schutzbügel (10) abschrauben.

Den Filter (40) mit der Hand nach unten herausziehen. Wenn das zu schwer geht, weil der Filter stark zugesetzt ist, kann man das Loch (A) im Schutzbügel über den Rand des Filters stecken und damit der Filter nach unten ziehen. Dieses Hilfssystem erleichtert das Herausziehen des Filters.

Den Filter (40) reinigen oder ersetzen. Kunststofffilter sollten grundsätzlich ersetzt werden.

Alle Teile in umgekehrter Reihenfolge wieder montieren.

■ AUSTAUSCH DER DÜSEN

WENDE-DÜSEN (POS. 4, 5, 6, 7)

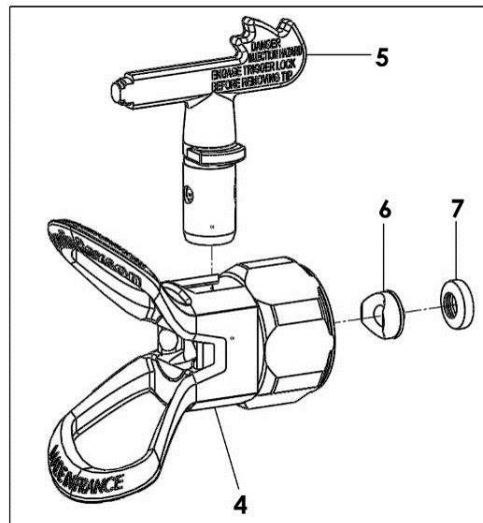

Die Düsenaufnahme (4) abschrauben.

Den Hebel der Düse (5) um 90° drehen und nach oben herausziehen.

Den Sitz (6) und die Dichtung (7) aus der Düsenaufnahme, mit dem Vorderteil des Düsengriffes (5), herausdrücken.

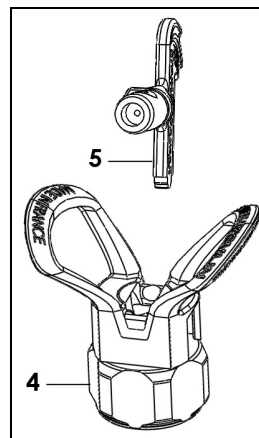

Alle Teile reinigen und/oder erneuern.

Den Sitz (6) auf die Dichtung (7) klipsen.

Sitz (6) und Dichtung (7) mit Hilfe des Düsengriffes (5), in die Düsenaufnahme einsetzen und ausrichten.

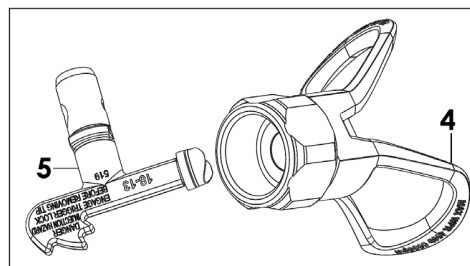

Den Hebel mit Düse (5), um 90° zur horizontalen Achse gedreht, in die Düsenaufnahme (4) von oben einsetzen und um 90° drehen.

Die Düsenaufnahme (4) auf die Pistole schrauben und mit der Überwurfmutter festziehen.

STANDARD-DÜSEN (POS. 8, 9, 55)

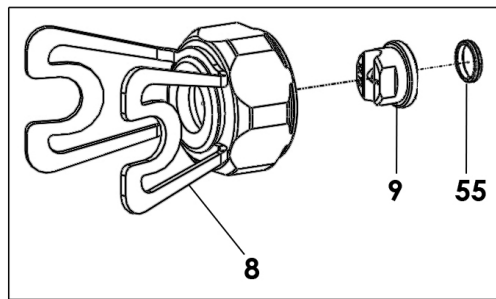

Die Düsenaufnahme abschrauben.

Die Düse (9) und die Dichtung (55) aus der Düsenaufnahme (8) herausziehen.

Alle Teile reinigen und/oder erneuern.

Die Düse einsetzen und die Aufnahme aufschrauben.

SKILL™ DÜSEN (POS. 8, 11)

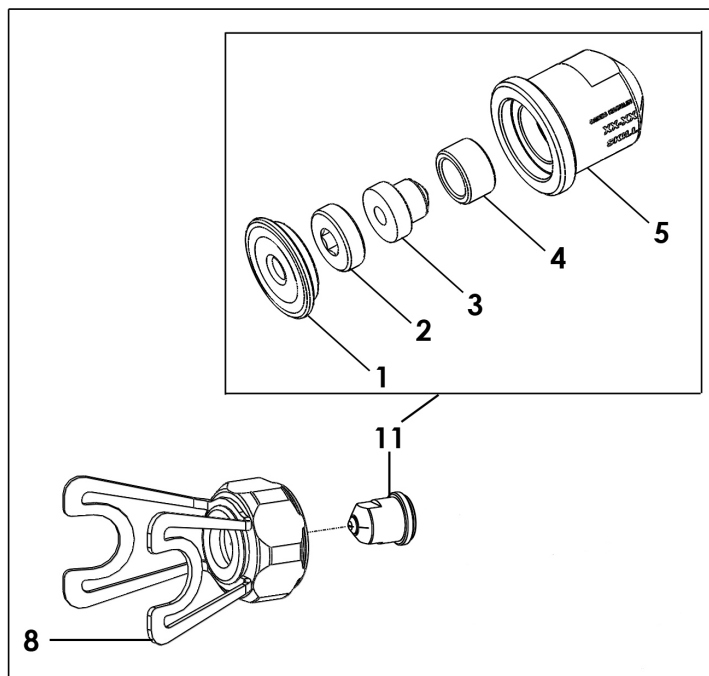

Die Düsenaufnahme (8) abschrauben und die Düse (11) herausnehmen.

Dann den Abschlussdeckel (1) abklipsen.

Die Schraube (2) mit einem 3er Inbusschlüssel herausschrauben.

→ Den Hartmetalleinsatz (3) und die Distanzscheibe (4) herausnehmen.

Die Innenseite der Düse (5) reinigen.

 Den Einsatz in der Düse (5) nicht demontieren.

Alle Teile in umgekehrter Reihenfolge wieder einbauen.

▪ **AUSTAUSCH DES SIEBES (POS. 64, 65 ODER 66) (OPTION)**

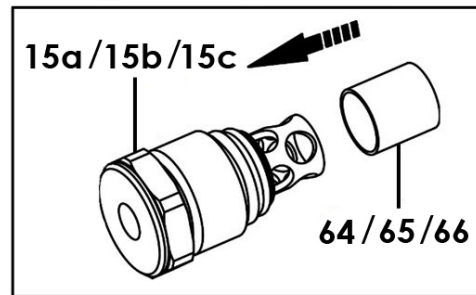









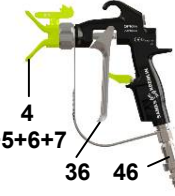

Ein Sieb Nr. 4 (64) oder Nr. 6 (65) oder Nr. 12 (66) auf den Anschlag des Düsenadelsitzes (15a / 15b / 15c) aufstecken.

Die Einheit, wie schon zuvor beschrieben, in den Pistolenkörper einschrauben.

Doc. 573.459.050 Date/Datum/Fecha : 14/09/20 Annule/Cancel/ Ersetzt/Anula : 16/09/19	Modif. / Änderung : + 135 740 425, 135 740 445, 175 740 030 & 175 740 060 + Ind. / Pos. 46 : 129 670 405 → 129 670 425 + Ind. / Pos. 47 : 129 670 415 → 129 670 435	Pièces de rechange Spare parts list Ersatzteilliste Piezas de repuesto
--	--	---

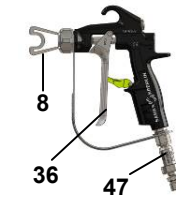
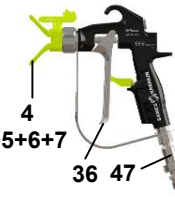
PISTOLET AIRLESS®	AIRLESS SPRAY GUN	#
AIRLESS PISTOLE	PISTOLA AIRLESS	
SFLOW 275 BAR / 3989 PSI		
SFLOW 470 BAR / 6820 PSI		
		135.740.xxx
		135.745.xxx

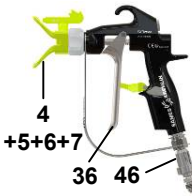
**TABLEAU DES CONFIGURATIONS - CONFIGURATION CHART - KONFIGURATION
- CUADRO DE LAS CONFIGURACIONES**

275 bar / 3989 psi					
	135 740 200	135 740 225	135 740 400	135 740 425	135 740 427
1/2 JIC					
1/4 NPSM					
470 bar / 6820 psi					
1/2 JIC			<div style="border: 1px solid black; padding: 5px; margin-bottom: 5px;"> 135 74x xxx 0 = 275 bar / 3989 psi 5 = 470 bar / 6820 psi </div> <div style="border: 1px solid black; padding: 5px; margin-bottom: 5px;"> 2 = 2 doigts / 2 fingers / 2 Finger / 2 dedos 4 = 4 doigts / 4 fingers / 4 Finger / 4 dedos </div>		
1/4 NPSM			<div style="border: 1px solid black; padding: 5px;"> 0 = Embase pour buse plate / Base for flat tip / Aufnahme für Standard-Düsen / Base para boquilla plana 5 = Embase pour buse réversible / Base for reversing tip / Aufnahme für Wendedüse / Base para boquilla reversible - 515 (12-13) 7 = Embase pour buse réversible / Base for reversing tip / Aufnahme für Wendedüse / Base para boquilla reversible - 517 (14-13) 9 = Embase pour buse réversible / Base for reversing tip / Aufnahme für Wendedüse / Base para boquilla reversible - 519 (18-13) </div>		

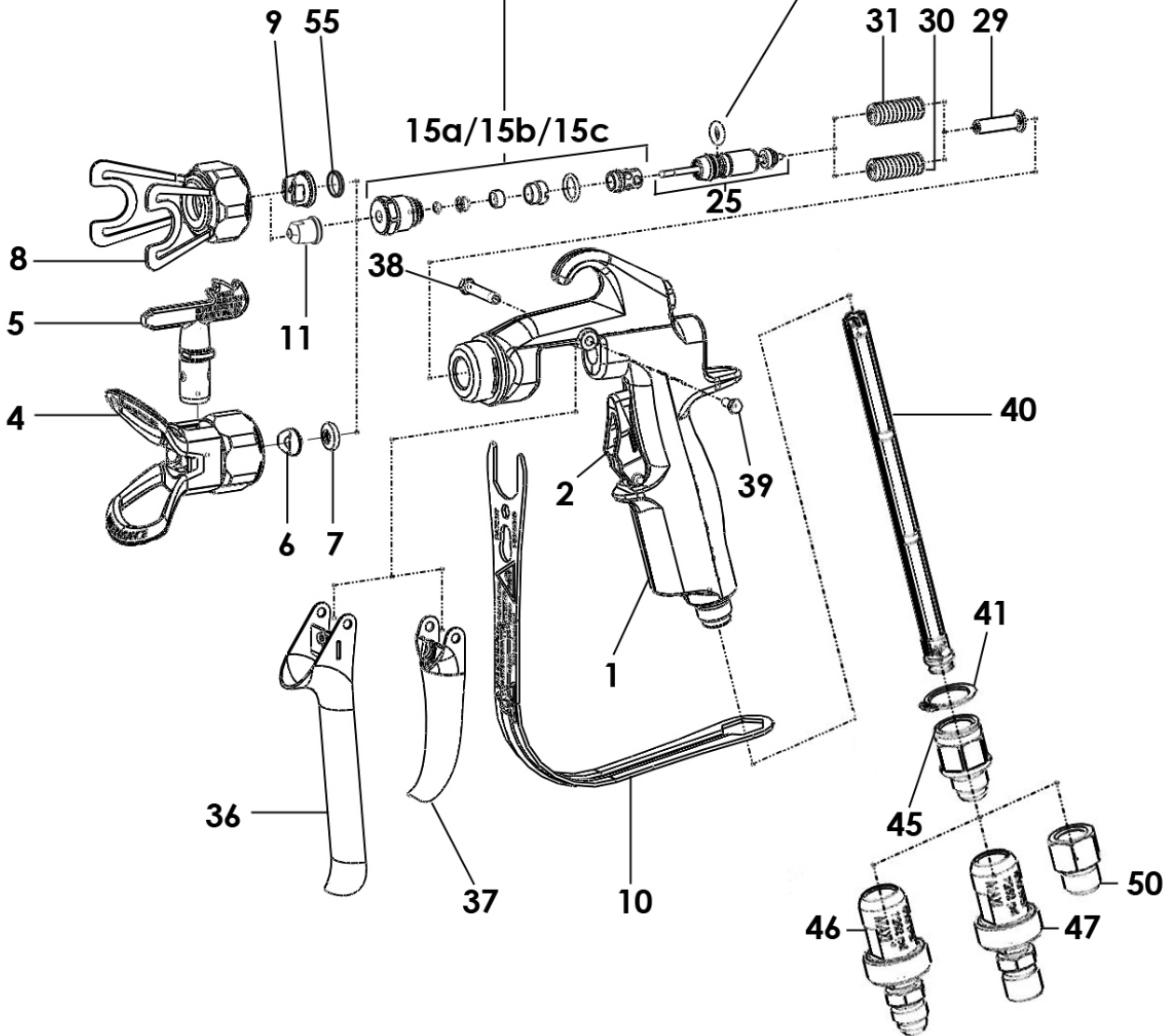
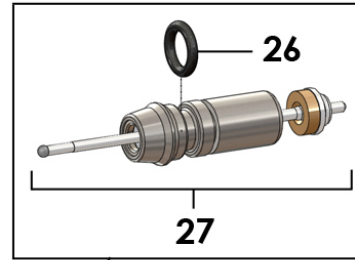
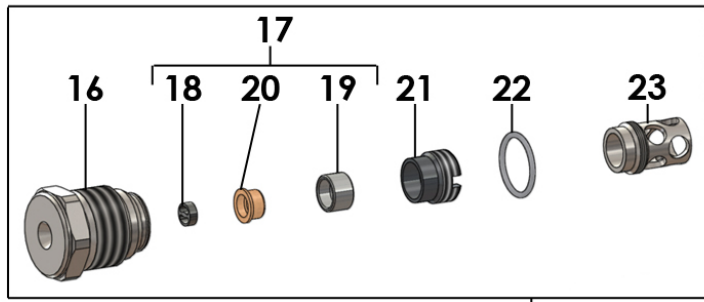

Pièces communes - Common parts - Gleiche Teile - Partes comunes

Ind	#	Désignation	Description	Bezeichnung	Denominación	Qté
1	NC / NS	Corps pistolet avec insert inox	Gun body with stainless steel insert	Pistolenkörper mit Edelstahlinsert	Cuerpo pistola con inserto de inox	1
*2	129 740 906	Levier de sécurité avec goupille	Safety lever with pin	Sicherungsshebel mit Splint	Leva de seguridad con pasador	1
10	129 740 020	Protection de main	Trigger protection	Schutz für Abzugshebel	Protección gatillo	1
*15 a	129 740 040	Porte siège assemblé carbure	Seat holder assembly, carbide	Düsennadelsitz Einheit, Hartmetall	Porta asiento equipado carburo	1
16	NC / NS	▪ Porte siège	▪ Seat holder	▪ Düsennadelsitz	▪ Porta asiento	1
*17	129 740 908	▪ Siège avec joint PEEK (x 2)	▪ Seat with PEEK seal (x 2)	▪ Einsatz mit Dichtung - PEEK (2 St.)	▪ Asiento con junta, PEEK (x 2)	1
18	NC / NS	▪ ▪ Diffuseur	▪ ▪ Helicoils	▪ ▪ Begrenzer	▪ ▪ Helicoil	1
19	NC / NS	▪ ▪ Siège carbure	▪ ▪ Seat, carbide	▪ ▪ Sitz, Hartmetall	▪ ▪ Asiento, carburo	1
20	NC / NS	▪ ▪ Joint PEEK	▪ ▪ PEEK seal	▪ ▪ Dichtung-PEEK	▪ ▪ Junta PEEK	1
21	029 600 106	▪ Vis	▪ Screw	▪ Schraube	▪ Tornillo	1
*22	150 040 341	▪ Joint torique (x 10)	▪ O-Ring (x 10)	▪ O-Ring (10 St.)	▪ Junta tórica (x 10)	1
23	129 740 045	▪ Butée de cartouche (x 5)	▪ Cartridge stop (x 5)	▪ Anschlag für Packung (5 St.)	▪ Tope de cartucho (x 5)	1
*25	129 740 050	Ligne pointeau-cartouche	Cartridge-needle assembly	Farbnadel mit Packung komplett	Conjunto aguja-cartucho	1
*26	109 420 298	▪ Joint de cartouche en FKM (x 10)	▪ Seal cartridge, FKM (x 10)	▪ Packungs O-Ring, FKM (10 St.)	▪ Junta de cartucho, FKM (x 10)	1
27	NC / NS	▪ Cartouche et pointeau	▪ Cartridge and needle	▪ Packung und Farbnadel	▪ Cartucho y aguja	1
29	129 740 022	Butée de fin de course (x 5)	Stroke-end stop (x 5)	Anschlag Hubende (5 St.)	Tope de fin de carrera (bolsa de 5)	1
*-	129 740 903	Axe de gâchette + vis (pochette de 5)	Spindle, trigger + screw (pack of 5)	Abzugsachse + Schraube (5 St.)	Eje de gatillo + tornillo (bolsa de 5)	1
38	NC / NS	▪ Axe de gâchette	▪ Spindle, trigger	▪ Abzugsachse	▪ Eje de gatillo	1
39	NC / NS	▪ Vis	▪ Screw	▪ Schraube	▪ Tornillo	1
*40	129 740 183	Filtre Airless® (100 mesh) PA (x 4) (voir accessoires)	Airless filter (100 mesh / 140 µ) PA (x 4) (refer to accessories)	Airless Filter (100 mesh) PA (4 St.) (siehe Zubehör)	Filtro Airless (100 mesh) PA (x 4) (consultar accesorios)	1
41	102 202 116	Circlips Ø 17 (x 5)	Ring Ø 17 (x 5)	Sicherungsring Ø 17 (St. 5)	Anillo truarc Ø 17 (x 5)	1
45	129 740 021	Raccord de crosse 1/2 JIC	Handle fitting, model 1/2 JIC	Nippel, Materialeingang, 1/2 JIC	Racor de empuñadura, tipo 1/2 JIC	1

Pièces spécifiques - Specific parts - Spezifische Teile - Partes específicas

Ind	#	Désignation	Description	Bezeichnung	Denominación	Qté
4	-	Embase Airless® pour buse réversible (voir accessoires)	Airless base for reversing tip (refer to accessories)	Airless Aufnahme für Wende-Düse (siehe Zubehör)	Base Airless para boquilla reversible (consultar accesorios)	1
5+6 +7	-	Buse Airless® réversible + siège + joint de buse (voir accessoires)	Reversing Airless tip + seat + seal tip (refer to accessories)	Airless Wende-Düse + Sitz + Düsendichtung (siehe Zubehör)	Boquilla Airless reversible + asiento + junta de boquilla (consultar accesorios)	1
8	-	Embase Airless® pour buse plate (voir accessoires)	Airless base for flat tip (refer to accessories)	Airless Aufnahme für Standard-Düsen (siehe Zubehör)	Base Airless para boquilla plana (consultar accesorios)	1
9	-	Buse plate Airless® (voir accessoires)	Flat airless tip (refer to accessories)	Airless Flachstrahl-Düse (siehe Zubehör)	Boquilla plana Airless (consultar accesorios)	1
11	-	Buse Skill™ (voir accessoires)	Skill™ tip (refer to accessories)	Skill™ Düse (siehe Zubehör)	Boquilla Skill™ (consultar accesorios)	1
36	129 740 007	Gâchette 4 doigts	Trigger, 4 fingers	4 Finger Abzugshebel	Gatillo 4 dedos	1
37	129 740 006	Gâchette 2 doigts	Trigger, 2 fingers	2 Finger Abzugshebel	Gatillo 2 dedos	1
46	129 670 425	Raccord tournant F 1/2 JIC - M 1/2 JIC	Swivel fitting, model F 1/2 JIC - M 1/2 JIC	Drehgelenk IG 1/2 JIC - AG 1/2 JIC	Racor giratorio, tipo H 1/2 JIC - M 1/2 JIC	1
47	129 670 435	Raccord tournant F 1/2 JIC - M 1/4 NPSM	Swivel fitting, model F 1/2 JIC - M 1/4 NPSM	Drehgelenk IG 1/2 JIC - AG 1/4 NPSM	Racor giratorio, tipo H 1/2 JIC - M 1/4 NPSM	1
50	050 123 304	Raccord F 1/2 JIC - M 1/4 NPSM	Fitting, model F 1/2 JIC - M 1/4 NPSM	Nippel, Materialeingang, IG 1/2 JIC - AG 1/4 NPSM	Racor , tipo H 1/2 JIC - M 1/4 NPSM	1

Mod. SFLOW 275 bar / 3989 psi

Ind	#	Désignation	Description	Bezeichnung	Denominación	Qté
30	129 740 904	Ressort gris (x 5)	Grey spring (x 5)	Feder, grau (5 St.)	Muelle gris (x 5)	1

Mod. SFLOW 450 bar / 6526 psi

Ind	#	Désignation	Description	Bezeichnung	Denominación	Qté
31	129 740 905	Ressort rouge (x 5)	Red spring (x 5)	Feder, rot (5 St.)	Muelle rojo (x 5)	1

POCHETTES - KITS - SÄTZE - BOLSAS

Mod. SFLOW 275 bar / 3989 psi

Ind	#	Désignation	Description	Bezeichnung	Denominación	Qté
*	129 740 901	Pochette de maintenance - Porte siège + pointeau + ressort (ind. 15, 25, 29, 30)	Servicing kit - Seat holder + needle + spring (ind. 15, 25, 29, 30)	Servicekit - Düsenadelsitz, Farbnadel und Feder (Pos. 15, 25, 29, 30)	Bolsa de reparación - Porta asiento, aguja + muelle (ind. 15, 25, 29, 30)	1

Mod. SFLOW 470 bar / 6820 psi

Ind	#	Désignation	Description	Bezeichnung	Denominación	Qté
*	129 740 902	Pochette de maintenance - Porte siège + pointeau + ressort (ind. 15, 25, 29, 31)	Servicing kit - Seat holder + needle + spring (ind. 15, 25, 29, 31)	Servicekit - Düsenadelsitz, Farbnadel und Feder (Pos. 15, 25, 29, 31)	Bolsa de reparación - Porta asiento, aguja + muelle (ind. 15, 25, 29, 31)	1

BUSES REVERSIBLES - REVERSING TIPS - WENDEDÜSEN - BOQUILLAS REVERSIBLES

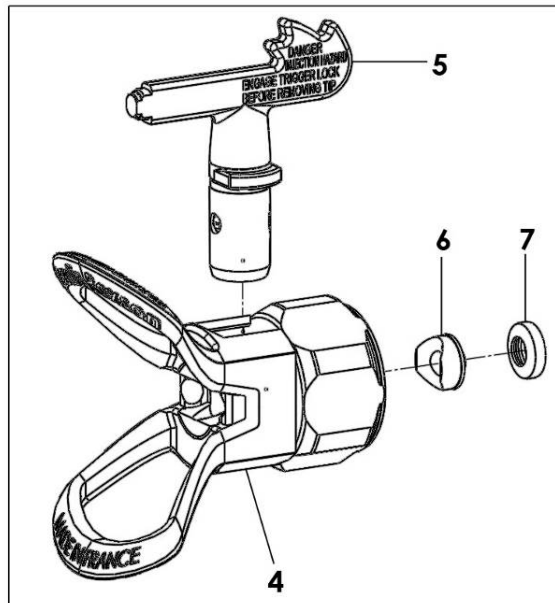

Ind	#	Désignation	Description	Bezeichnung	Denominación	Qté
4	132 740 200	Bague Airless® pour buse réversible TIP TOP	Airless manifold for reversing TIP TOP	Airless O-Ring für Wende-Düse TIP TOP	Anillo Airless para boquilla reversible TIP TOP	1
5+6 +7	000 40x xxx	Buse Airless® réversible TIP TOP + siège + joint de buse	Reversing Airless TIP TOP + seat + seal tip	Airless Wende-Düse TIP TOP + Sitz + Düsendichtung	Boquilla Airless reversible TIP TOP + asiento + junta de boquilla	1
*7	134 740 007	Joint de buse réversible (x 10)	Reversing seal tip (x 10)	Düsendichtung (10 St.)	Junta de boquilla reversible (x 10)	1

Ind	#	Désignation	Description	Bezeichnung	Denominación	Qté
*	129 740 907	Pochette de maintenance - siège + joint de buse (ind. 6 (x 4), 7 (x 4))	Servicing kit - seat + seal tip (ind. 6 (x 4), 7 (x 4))	Servicekit - Sitz + Düsendichtung (Pos. 6 (4 St.), 7 (4 St.))	Bolsa de reparación - asiento + junta de boquilla (ind. 6 (x 4), 7 (x 4))	1

TABLEAU - CHART - TABELLE - CUADRO
BUSES REVERSIBLES - REVERSING TIPS - WENDEDÜSEN - BOQUILLAS REVERSIBLES

Ø orifice (pouce / ") Calibre Size Grösse	Débit eau Water flow rate Wasser-Durchsatz Caudal agua (L/min) at XXX bar			Filtre de crosse Handle Filter Pistolen Filter Filtro manual (MESH)	Numéro filtre de pompe Pump filter Number Pumpenfilter- Nummer Número de filtro de la bomba (MESH)	Angle Winkel Abanico	30°	40°	50°	60°	70°	80°	90°	
	70	200	400			Largeur de jet Fan width Strahl- breite Anchura abanico (cm) at 25 cm	12 / 16	17 / 21	22 / 24.5	25 / 29	29 / 33	33 / 37	38 / 44	
0.009 04	0.22	0.37	0.53	Rouge / Red / Rot / Rojo (200)	4 (140)	Nombre gravé sur la buse Number engraved on the tip Nummer auf dem Duze ein- graviert Número grabado en la boquilla		04-09 (309)	04-11 (409)	04-13 (509)				
0.011 06	0.33	0.56	0.79	Bleu Blue Blau Azul (150)	6 (85)		06-07 (211)	06-09 (311)	06-11 (411)	06-13 (511)	06-15 (611)			
0.013 09	0.45	0.76	1.08		6 (85)		09-07 (213)	09-09 (313)	09-11 (413)	09-13 (513)	09-15 (613)	09-17 (713)		
0.015 12	0.6	1.01	1.43		8 (70)		12-07 (215)	12-09 (315)	12-11 (415)	12-13 (515)	12-15 (615)	12-17 (715)		
0.017 14	0.72	1.22	1.72		8 (70)		14-07 (217)	14-09 (317)	14-11 (417)	14-13 (517)	14-15 (617)	14-17 (717)	14-19 (817)	
0.019 18	0.95	1.61	2.27	Jaune Yellow Gelb Amarillo (100)	12 (55)		18-07 (219)	18-09 (319)	18-11 (419)	18-13 (519)	18-15 (619)	18-17 (719)	18-19 (819)	
0.021 25	1.33	2.25	3.18		12 (55)				25-11 (421)	25-13 (521)	25-15 (621)	25-17 (721)	25-19 (821)	
0.023 30	1.6	2.70	3.82		15 (45)				30-11 (423)	30-13 (523)	30-15 (623)	30-17 (723)	30-19 (823)	
0.025 40	2.175	3.68	5.20	Blanc White Weiss Blanco (50)	15 (45)				40-11 (425)	40-13 (525)	40-15 (625)	40-17 (725)	40-19 (825)	
0.029 45	2.38	4.02	5.69		20 (30)			45-09 (329)	45-11 (429)	45-13 (529)	45-15 (629)	45-17 (729)	45-19 (829)	
0.033 68	3.78	6.39	9.04		30 (20)				68-11 (433)	68-13 (533)	68-15 (633)	68-17 (733)	68-19 (833)	
0.036 100	5.6	9.47	13.39		30 (20)					100-13 (539)	100-15 (639)	100-17 (739)	100-19 (839)	

Pour établir la référence d'une buse, remplacer les croix par le nombre repère de la buse précédé de 000.40X.XXX
 Exemple : pour commander une buse 25.13, utiliser la référence : 000 402 513

To obtain tip part number, replace the crosses by the engraved tip number preceded by 000.40X.XXX
 Example : use part number 000 402 513 to obtain tip 25.13

Die Bestell-Nr. für eine Wendedüse erhält man, indem man die Kreuze durch die vorgenannte Kennzahl ersetzt : 000.40X.XXX
 Beispiel : für eine Düse 25.13 ergibt sich die Bestell-Nr. : 000 402 513

Para establecer la referencia de una boquilla reemplazar las cruces por el número de la boquilla precedido por 000.40X.XXX
 ejemplo : para pedir una boquilla 25.13 emplear la referencia : 000 402 513

BUSES PLATES - FLAT TIPS - STANDARD-DÜSEN - BOQUILLAS PLANAS

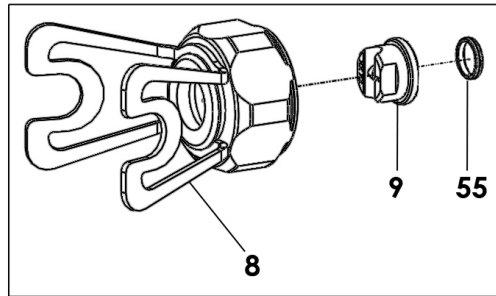

Ind	#	Désignation	Description	Bezeichnung	Denominación	Qté
8	132 740 100	Embase Airless® pour buse plate	Airless base for flat tip	Aufnahme für Standard Airless-Düsen	Base Airless para boquilla plana	1
9	000 00x xxx	Buse plate Airless®	Flat airless tip	Airless Flachstrahl-Düse	Boquilla plana Airless	1
55	150 041 319	Joint pour buse plate plate (x 5)	Seal for flat tip (x 5)	Dichtung für Standard Airless-Düsen (5 St.)	Junta para boquilla plana (x 5)	1

**TABLEAU - CHART - TABELLE - CUADRO
BUSES PLATES - FLAT TIPS - STANDARD-DÜSEN - BOQUILLAS PLANAS**

Ori- fice (pou- ce / ") Ca- libre Size Grös- se	Débit eau Water flow rate Wasser- durchsatz Caudal agua (L/min) at XXX bar			Filtre de crosse Handle Filter Filtro manual (MESH)	Numéro filtre de pompe Pump filter Number Pumpen- filter- Nummer Número de filtro de la bomba (MESH)	Angle Winkel Abanico	18°	25°	30°	40°	50°	60°	70°	80°	90°	95°			
	70	200	400				Largeur de jet Fan width Strahl- breite Anchura abanico (cm) at 25 cm	6.5 / 8.5	10 / 12	12 / 16	17 / 21	22 / 24.5	25 / 29	29 / 33	33 / 37	38 / 44	38 / 44		
0.007 03	0.15	0.25	0.36	Rouge / Red / Rot / Rojo (200)	4 (140)	Nombre gravé sur la buse Number engraved on the tip Nummer auf dem Düse eingra- viert Número grabado en la boquilla	03-03	03-05	03-07										
0.009 04	0.22	0.37	0.53		4 (140)		04-03	04-05	04-07	04-09	04-11	04-13							
0.011 06	0.33	0.56	0.79	Bleu Blue Blau Azul (150)	6 (85)		06-03	06-05	06-07	06-09	06-11	06-13	06-15						
0.013 09	0.45	0.76	1.08		6 (85)		09-03	09-05	09-07	09-09	09-11	09-13	09-15	09-17					
0.015 12	0.6	1.01	1.43		8 (70)				12-07	12-09	12-11	12-13	12-15	12-17					
0.017 14	0.72	1.22	1.72		8 (70)		14-03	14-05	14-07	14-09	14-11	14-13	14-15	14-17	14-19				
0.019 18	0.95	1.61	2.27	Jaune Yellow Gelb Amarillo (100)	12 (55)				18-07	18-09	18-11	18-13	18-15	18-17	18-19				
0.02 20	1.06	1.79	2.53		12 (55)			20-05	20-07	20-09	20-11	20-13	20-15	20-17	20-19				
0.021 25	1.33	2.25	3.18		12 (55)						25-11	25-13	25-15	25-17	25-19				
0.023 30	1.6	2.70	3.82		15 (45)				30-07	30-09	30-11	30-13	30-15	30-17	30-19				
0.025 40	2.17 5	3.68	5.20	Blanc White Weiss Blanco (50)	15 (45)					40-11	40-13	40-15	40-17	40-19					
0.029 45	2.38	4.02	5.69		20 (30)				45-07		45-11	45-13	45-15	45-17	45-19	45-21			
0.033 68	3.78	6.39	9.04		30 (20)						68-11	68-13	68-15	68-17	68-19				

Les buses plates garantissent une grande précision dans leurs performances.
Pour établir la référence d'une buse, remplacer les croix par le nombre gravé sur la buse précédé de 000.00X.XXX
Exemple : pour commander une buse 25.13, utiliser la référence : 000 002 513.

Flat tips guaranty a very high precision in performance.
To obtain tip part number, replace the crosses by the number engraved on the tip preceded by 000.00X.XXX
Example : use part number 000 002 513 to obtain tip 25.13.

Die Flachstrahl-Düsen garantieren eine hohe Spritzstrahlpräzision.
Die X durch die auf der Düse gravierte Nummer ersetzen Bestell-Nr. 000.00X.XXX
Beispiel : für eine Düse 25.13 ergibt sich die Bestell-Nr. : 000 002 513.

Las boquillas planas garantizan una gran precisión de resultados.
Para establecer la referencia de una boquilla reemplazar las cruces por el número de la boquilla precedido por 000.00X.XXX
Ejemplo : para pedir una boquilla 25.13 emplear la referencia : 000 002 513

BUSES SKILL™ - SKILL™ TIPS - DÜSEN SKILL™ - BOQUILLAS SKILL™

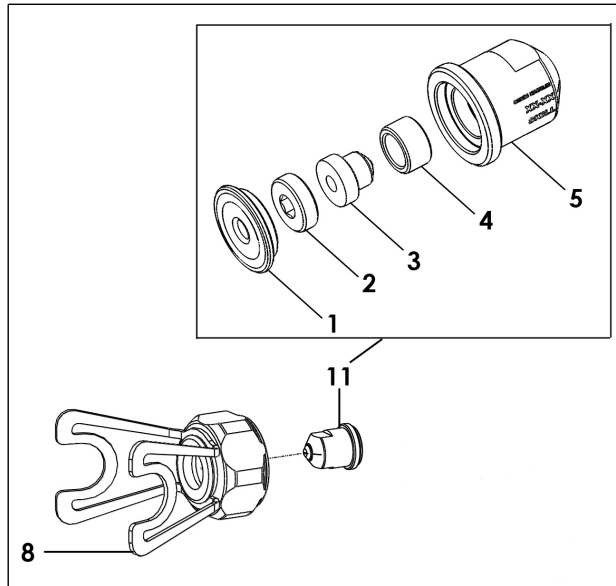

Ind	#	Désignation	Description	Bezeichnung	Denominación	Qté
8	129 740 071	Ecrou de serrage pour buse plate et buse Skill™	Tightening nut for flat and Skill™ tip	Überwurfmutter für Standard- und Skill™-Düsen	Tuerca de presión para boquilla plana y boquilla Skill™	1
11	000 30x xxx	Buse Skill™	Skill™ tip	Skill™ Düse	Boquilla Skill™	1
	134 980 002	Pochette de colerette (x 10)	Package of bearing (x 10)	Abschlussdeckel (Satz à 10 Stück)	Bolsa de anillo de cierre (x 10)	1
-	134 980 009	Pochette de maintenance (ind. 2 (x 5) + rep. 4 (x 5))	Servicing kit (ind. 2 (x 5) + rep. 4 (x 5))	Servicekit (Pos. 2 (x 5) + Pos. 4 (x 5))	Bolsa de mantenimiento (ind. 2 (x 5) + ind. 4 (x 5))	1

TABLEAU DES BUSES - TIP CHART - DÜSENTABELLE - CUADRO DE LAS BOQUILLAS

		Débit d'eau Water output Wasserdurchsatz Caudal agua (l / mn)	Largeur de jet à 25 cm / Spray fan width at 25 cm (10") Strahlbreite bei 25 cm Abstand / Ancho abanico à 25 cm							
			9	12	17	21	25	29	33	37
Calibre Size Größe	Ø. mm	Pression / Pressure / Druck / Presión 138 bar / 2000 psi	Nombre gravé sur la buse / Number engraved on the tip Eingravierte Kennzahl auf der Düse / índice gravado sobre la boquilla							
04	0,23	0,33		04.07	04.09	04.11	04.13			
06	0,28	0,49		06.07	06.09	06.11	06.13	06.15		
07	0,30	0,60	07.05	07.07	07.09	07.11	07.13	07.15		
09	0,33	0,69		09.07	09.09	09.11	09.13	09.15	09.17	
12	0,38	0,91					12.13	12.15	12.17	
14	0,41	1,17					14.13	14.15	14.17	14.19
18	0,46	1,47					18.13	18.15	18.17	18.19
20	0,50	1,56					20.13	20.15	20.17	20.19

: 000 30X XXX remplacer les X par leur nombre gravé sur la buse
 / replace X by the number engraved on the tip
 / die X durch die auf der Düse eingravierte Nummer ersetzen
 / sustituir las X por las cifras gravadas en la boquilla

FILTRE A LA CROSSE - GUN FILTER - SIEBE FÜR PISTOLENFILTER - FILTRO A LA EMPUÑADURA
(x 4)

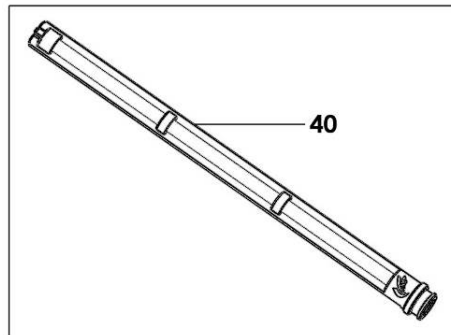

Ind	#	Matière - Material - Materia	Calibre - Mesh - Feinheit	Couleur - Color	Buse - Tip - Düse - Boquilla	Qté
40	129 740 081	Inox / Stainless steel / Edelstahl	200 mesh / 74µ	Rouge / Red / Rot / Rojo	04-XX → 06-XX	1
	129 740 181	PA				1
	129 740 082	Inox / Stainless steel / Edelstahl	150 mesh / 100µ	Bleu / Blue / Blau / Azul	06-XX → 12-XX	1
	129 740 182	PA				1
	129 740 083	Inox / Stainless steel / Edelstahl	100 mesh / 149µ	Jaune / Yellow / Gelb / Amarillo	12-XX → 18-XX	1
	129 740 183	PA				1
	129 740 084	Inox / Stainless steel / Edelstahl	50 mesh / 300µ	Blanc / White / Weiß / Blanco	18-XX → 100-XX	1
	129 740 184	PA				1

ADAPTATEUR ALLONGE - EXTENSION ADAPTER - ADAPTER FÜR VERLÄNGERUNG - ADAPTADOR ALARGADERA

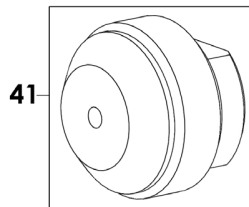

Ind	#	Désignation	Description	Bezeichnung	Denominación	Qté
41	129 740 201	Adaptateur allonge M250 vers SFLOW	M250 extension adapter to SFLOW	Adapter zur Montage der M250 Verlängerung auf der SFLOW	Adaptador alargadera M250 hacia SFLOW	1

ALLONGE - EXTENSION - VERLÄNGERUNG - ALARGADERA
500 bar / 7251 psi

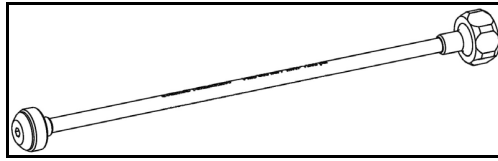

Ind	#	Désignation	Description	Bezeichnung	Denominación	Qté
-	175 740 030	Allonge Longueur . 300 mm	Extension Length : 300 mm / 11.8"	Verlängerung Länge : 300 mm	Alargadera Longitud : 300 mm	1
-	175 740 060	Allonge Longueur . 600 mm	Extension Length : 600 mm / 23.6"	Verlängerung Länge : 600 mm	Alargadera Longitud : 600 mm	1

OPTION - ON REQUEST - OPTIONEN - OPCIÓN

<p>60</p>	<p>61</p>	<p>62</p>
<p>63</p>	<p>64, 65, 66</p> <p>15a/15b/15c</p> <p>64/65/66</p>	
<p>67</p> <p>7/8"</p>	<p>68</p> <p>11/16"</p>	

Ind	#	Désignation	Description	Bezeichnung	Denominación	Qté
15b	129 982 040	Porte siège assemblé inox	Seat holder assembly, stainless steel	Düsennadelsitz Einheit, Edelstahl	Porta asiento equipado inox	1
15c	129 982 070	Porte siège assemblé POM	Seat holder assembly, POM	Düsennadelsitz Einheit, POM	Porta asiento equipado POM	1
60	049 030 042	Clé plate	Gun wrench	Pistolschlüssel	Llave para pistola	1

61	906 300 101	Goupillon	Large size brush	Pistolenreinigungsbürste	Cepillo grande	1
Ind	#	Désignation	Description	Bezeichnung	Denominación	Qté
62	000 094 000	Aiguilles de débouchage (x 12) pour buses : de 06 à 09	Unclogging needles (x 12) for tips : size 06 to 09	Düsenreinigungs-Nadeln (12 St.) für Düsen : Von 06 bis 09	Agujas desobturadoras (x 12) para boquillas : De 06 a 09	1
	000 094 002	> 09	size > 09	ab > 09	> 09	1
63	129 740 074	Diaphragme 060 M 25 x 175 pour embase Airless® Sflow pour buse réversible	Diaphragm, model 060 M 25 x 175 for SFlow Airless base for reversing tip	Vorzerstäuber Typ 060 M 25 x 1,75 für Airless SFlow für Wendedüse	Restrictor 060 M 25 x 175 para base Airless Sflow para boquilla reversible	1
64	129 982 021	Tamis n°4 (x 5)	N°4 screen (x 5)	Sieb, Größe 4 (5 St.)	Tamiz de 4 (x 5)	1
65	129 982 022	Tamis n°6 (x 5)	N°6 screen (x 5)	Sieb, Größe 6 (5 St.)	Tamiz de 6 (x 5)	1
66	129 982 023	Tamis n°12 (x 5)	N°12 screen (x 5)	Sieb, Größe 12 (5 St.)	Tamiz de 12 (x 5)	1
67	129 740 030	Adaptateur Airless® pour embase 7/8" + joint U	Airless thread adaptator for tip guard 7/8" + U seal	Airless Gewintheadapter für Düsenaufnahme 7/8" + U-Dichtung	Adaptador Airless para base 7/8" + junta U	1
68	129 740 032	Adaptateur Airless® pour embase 11/16" + joint U	Airless thread adaptator for tip guard 11/16" + U seal	Airless Gewintheadapter für Düsenaufnahme 11/16" + U-Dichtung	Adaptador Airless para base 11/16" + junta U	1

* Pièces de maintenance préconisées.

* Preceding the index number denotes a suggested spare part.

* Bezeichnete Teile sind empfohlene Ersatzteile.

* Piezas de mantenimiento preventivas.

N C : Non commercialisé.

N S : Denotes parts are not serviceable.

N S : Bezeichnete Teile gibt es nicht einzeln, sondern nur komplett .

N S : no suministrado.



AIRLESS HANDPISTOLE

VORBEUGENDE WARTUNG

ÜBERSETZUNG DER ORIGINAL BETRIEBSANLEITUNG

WICHTIGER HINWEIS: *Vor Lagerung, Installation oder Inbetriebnahme des Geräts bitte sämtliche Dokumente sorgfältig lesen (Einsatz nur von geschultem Personal).*

ALLE IN DIESEM DOKUMENT ENTHALTENEN SCHRIFTLICHEN ANGABEN UND ABBILDUNGEN STELLEN DIE NEUESTEN PRODUKTINFORMATIONEN DAR. WIR BEHALTEN UNS DAS RECHT VOR, JEDERZEIT OHNE VORANKÜNDIGUNG ÄNDERUNGEN VORZUNEHMEN.

SAMES KREMLIN SAS
13, chemin de Malacher
38 240 - MEYLAN - France
☎ : 33 (0)4 76 41 60 60

www.sames-kremlin.com



Der Bediener muss, je nach Einsatzbereich, eine individuelle Schutzausrüstung wie Handschuhe, Maske, Schutzbrille, Schutzanzug, usw. tragen.

Der Bediener muss sich vergewissern, dass der Standort des Gerätes, durch eine Ventilation gut be- und entlüftet ist.

Diese Spritzpistole ist ein Präzisionswerkzeug. Eine einwandfreie Funktion wird durch eine regelmäßige und gewissenhafte Wartung erreicht. Geschieht die Reinigung gleich nach Gebrauch, so ist sie leichter und schneller erledigt.

➔ **Niemals Stahbürsten oder Feilen zur Reinigung benutzen und keine Zangen für die Demontage einsetzen.**

■ **AUßERBETRIEBNAHME FÜR KURZE ZEIT (BIS ZU 3 STUNDEN)**

Die Anlage mit Material gefüllt stehen lassen. Wenn die Düse und der Kopf mit Material verschmutzt sind, sollte man sie mit Pinsel und Lösungsmittel reinigen.

■ **AUßERBETRIEBNAHME FÜR LÄNGERE ZEIT**

Die Materialversorgung druckentlasten.

Den Haltering mit der Düse von der Spritzpistole abschrauben, in einen kleinen Behälter mit Lösungsmittel legen und mit einem Pinsel oder Bürste sorgfältig reinigen.

Düsenreinigungsnadeln benutzen, um die Düsenbohrung zu reinigen.

Die gesamte Anlage mit Verdünnung durchspülen und damit gefüllt stehen lassen.

Die Pistole sollte über den Düsennadelsitz gespült werden. Dazu die Pistole so lange öffnen, bis klare Verdünnung austritt. Den Düsennadelsitz abschrauben und das innere mit Pinsel und Verdünnung reinigen. Besonders auch das Gewinde des Pistolenkopfes gut reinigen.

➔ **Die Pistole niemals komplett in Verdünnung legen.**

➔ **Nur Materialien oder Lösemittel benutzen, die mit dem Werkstoff der Anlage kompatibel sind. (Siehe das technische Merkblatt des Materialherstellers).**



AIRLESS HANDPISTOLE

FEHLERSUCHE

ÜBERSETZUNG DER ORIGINAL BETRIEBSANLEITUNG

WICHTIGER HINWEIS: Vor Lagerung, Installation oder Inbetriebnahme des Geräts bitte sämtliche Dokumente sorgfältig lesen (Einsatz nur von geschultem Personal).

ALLE IN DIESEM DOKUMENT ENTHALTENEN SCHRIFTLICHEN ANGABEN UND ABBILDUNGEN STELLEN DIE NEUESTEN PRODUKTINFORMATIONEN DAR. WIR BEHALTEN UNS DAS RECHT VOR, JEDERZEIT OHNE VORANKÜNDIGUNG ÄNDERUNGEN VORZUNEHMEN.

SAMES KREMLIN SAS
13, chemin de Malacher
38 240 - MEYLAN - France
☎ : 33 (0)4 76 41 60 60

www.sames-kremlin.com

Die Zerstäubungsqualität hängt direkt von einer guten Düsenqualität ab. Eine regelmäßige Erneuerung der Düse sichert einen gleichmäßigen Spritzstrahl.

Bei starkem Verschleiß werden die Bohrungen oval, was zwei Fehler nach sich zieht:

- verminderte Strahlbreite mit mittiger Farbüberladung,
- größere Fördermenge bei gleichem Druck.

FEHLER	URSACHEN	ABHILFE
Es kommt kein Material aus der Pistole	Düse verstopft	Die Versorgung zur Pistole überprüfen. Beim Einsatz einer Wendedüse, die Düse um 180° drehen und die Pistole abziehen.
Zu geringe Ausbringmenge	Pistolenfilter (falls vorhanden) teilweise zugesetzt	Wenn die Verstopfung sich nicht löst: Die Anlage drucklos machen, die Flach- oder Wendedüse abbauen und manuell reinigen. Ebenso den Filter reinigen. Falls nötig das Sieb des Filters ersetzen.
Spritzstrahl ungleichmäßig	Düse teilweise verstopft	Beim Einsatz einer Wendedüse, die Düse um 180° drehen und die Pistole abziehen. Wenn die Verstopfung sich nicht löst: Die Anlage drucklos machen, die Flach- oder Wendedüse abbauen und manuell reinigen.
	Unpassende Düse	Passende Düse einsetzen
	Düse ist verschlissen	Düse erneuern
	Lack kann nicht zerstäubt werden	Druck an der Luftversorgung der Pumpe erhöhen
	Material zu dick	Material verdünnen
Materialleckagen	Die Kugel der Farbnadel sitzt nicht dicht im Düsennadelsitz	Kugelsitz reinigen oder Farbnadel und Düsennadelsitz auswechseln
	Packung verschlissen	Packung ersetzen
	Nippel am Griff lose oder defekt	Nachziehen oder ersetzen
	Düsennadelsitz lose oder defekt	Nachziehen oder ersetzen
	Düsendichtung im Wendeschalter defekt	Ersetzen
	Sitz im Düsennadelsitz defekt	Ersetzen
	Düsenhalterung lose	Anziehen



AIRLESS® HANDPISTOLE

FUNKTIONSPRINZIP, INBETRIEBNAHME UND BEDIENUNG

ÜBERSETZUNG DER ORIGINAL BETRIEBSANLEITUNG

WICHTIGER HINWEIS: Vor Lagerung, Installation oder Inbetriebnahme des Geräts, lesen Sie bitte sorgfältig alle Betriebsanleitungen die zu diesem Gerät gehören. Dieses Gerät darf nur von geschultem Personal betrieben und gewartet werden.

ALLE IN DIESEM DOKUMENT ENTHALTENEN SCHRIFTLICHEN ANGABEN UND ABBILDUNGEN STELLEN DIE NEUESTEN PRODUKTINFORMATIONEN DAR. WIR BEHALTEN UNS DAS RECHT VOR, JEDERZEIT OHNE VORANKÜNDIGUNG ÄNDERUNGEN VORZUNEHMEN.

SAMES KREMLIN SAS
13, chemin de Malacher
38 240 - MEYLAN - France
☎ : 33 (0)4 76 41 60 60

www.sames-kremlin.com

1. FUNKTIONSPRINZIP

Beim AIRLESS Spritzverfahren wird die Zerstäubung allein beim durchpressen des Materials, mit sehr hohem Druck durch eine Düse, erreicht. Es wird keine zusätzliche Zerstäuberluft benötigt.

An der Pistole ist nur ein Materialschlauch angeschlossen.

Für eine gute Zerstäubung ist es notwendig die folgenden Parameter aufeinander abzustimmen: Materialdruck, Viskosität und die Düse.

Das Öffnen und Schließen der Pistole erfolgt über den Abzugshebel, der die Materialnadel aus einem Sitz herauszieht oder schließt. Eine Mengenregulierung ist aber nicht möglich. Es gibt nur Auf oder Zu.

Der Spritzstrahl und die Materialmenge werden ausschließlich über die Düse bestimmt:

- Flachstrahldüsen ergeben einen sehr feines und gleichmäßiges Spritzbild,
- Wendedüsen können bei Verstopfungen sehr schnell und einfach gereinigt werden.

Eine AIRLESS Pumpe saugt das Material aus dem Lackbehälter und schickt es durch den Schlauch, mit hohem Druck, zur Pistole.

2. INBETRIEBNAHME



Sicherheitsbestimmungen:

- Richten Sie die Pistole nie auf Personen. Nie den Spritzstrahl mit einem Teil des Körpers (Hände, Finger, usw.) oder mit einem Tuch, versuchen zu stoppen.
- Eine Materialinjektion in die Haut oder andere Körperteile (Augen, Finger, usw.) muss sofort ärztlich behandelt werden.
- **Wenn die Pistole außer Betrieb ist, den Abzugshebel immer mit dem Sicherheitssystem blockieren.** Vor Reinigung, Prüfung oder Pflege, immer erst den Materialschlauch druckentlasten.



Der Bediener muss seine persönliche Schutzausrüstung wie Handschuhe, Maske, Schutzbrille, Schutzanzug usw. tragen.

Der Bediener muss sich vergewissern, dass der Arbeitsplatz gut be- und entlüftet ist.

- 1- Die Pistole auswählen.
- 2- Den Materialschlauch zwischen Pumpenausgang und Pistole montieren.
- 3- Die Pumpe erden.
- 4- Luftausrüstung der Pumpe mit dem Druckluftnetz verbinden (Saubere Luft, maximal 6 bar). Falls notwendig einen Luftfilter installieren.
- 5- Alle Schlauchanschlüsse festziehen.

▪ SPÜLEN MIT LÖSUNGSMITTEL

- 6- Saugrohr in den Lösemittelbehälter stellen.
- 7- Die Pumpenluft öffnen, damit die Pumpe zu schlagen beginnt und das Lösemittel angesaugt wird.
- 8- Die Spritzpistole an den Innenrand des Materialbehälters halten und abziehen.
- 9- Die Pumpenluft langsam weiter erhöhen damit das Lösemittel ausströmen kann. Wenn der Ausfluss gleichmäßig ist, die Pistole schließen.

▪ BEFÜLLEN MIT MATERIAL

- 10- Das Saugrohr aus dem Lösemittel herausnehmen und in den Materialbehälter stellen.
- 11- Die Spritzpistole an den Innenrand des Materialbehälters halten und so lange abziehen bis das Material gleichmäßig ausfließt.

▪ ARBEITEN

- 12- Den Abzugshebel der Pistole blockieren und eine passende Düse für die Arbeit montieren (Wählen Sie die Düse aus der Düsentabelle aus).
- 13- Den Abzughebel frei geben und die Pistole abziehen. Den Druck durch den Pumpenluftregler so lange erhöhen bis das Spritzbild und die Zerstäubung optimal sind.

3. BEDIENUNG DER PISTOLE

Vermeiden Sie Bewegungen nur aus dem Handgelenk heraus. Nicht vergessen, auch mit einem Kreuzgang beim Spritzen werden Unregelmäßigkeiten eines schlechten Spritzbildes nicht korrigiert.

Wenn man lackiert, ohne dass man die Spritzpistole bewegt, bildet sich eine lokale Überbeschichtung. Deshalb nie den Abzugshebel ziehen, bevor man mit der Bewegung des Armes begonnen hat und ihn auch nur in der Bewegung wieder loslassen.

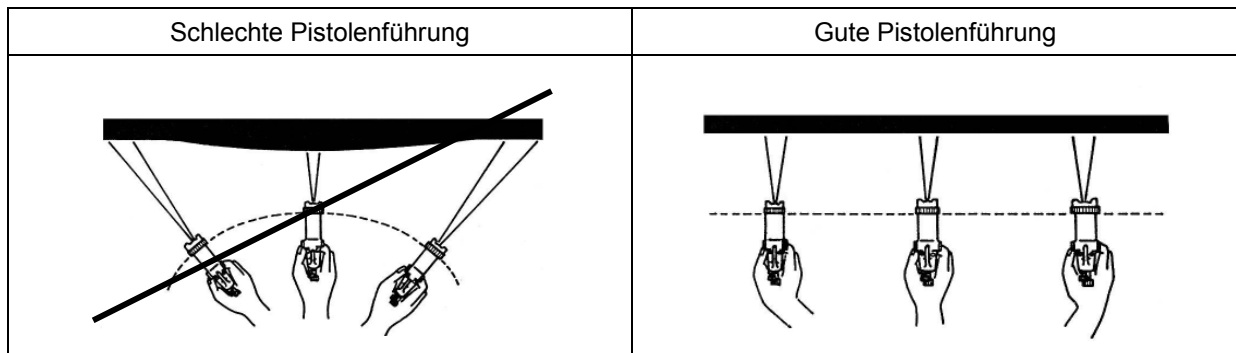

4. AUSSERBETRIEBNAHME

▪ KURZER STOP

- 1- Den Materialdruckregler herunterregeln, bis **0 bar** auf dem Manometer angezeigt wird.
- 2- Die Pistole zur Druckentlastung abziehen.
- 3- Den Abzugshebel der Pistole blockieren.
- 4- Die Düse abnehmen und in Verdünnung legen.

▪ LANGER STOP

- 1- Den Materialdruckregler herunterregeln, bis **1 bar** auf dem Manometer angezeigt wird und die Pistole kurz abziehen.
- 2- Die Düse abnehmen und in Verdünnung legen
- 3- Das Saugrohr vom Materialbehälter, in den Verdünnungsbehälter stellen.
- 4- Die Spritzpistole an die Innenseite des Materialbehälters halten und abziehen. Wenn die Verdünnung ausströmt, die Pistole in den Verdünnungsbehälter richten.
- 5- Wenn die Verdünnung klar und sauber ausfließt, die Pistole schließen.

HINWEIS: Die Pistole dann schließen, wenn sich der Kolben der Pumpe in unterster Position befindet. Er sollte komplett im Spülmittel der Pumpe eingetaucht sein, damit die Dichtungen bei der Wiederinbetriebnahme der Pumpe, nicht durch angetrocknete Lackreste am Kolben beschädigt werden.

- 6- Den Druckregler komplett herunterregeln.
- 7- Die Pistole zur Druckentlastung kurz abziehen.



AIRLESS HANDPISTOLE

SFLOW™

TECHNISCHE DATEN

ÜBERSETZUNG DER ORIGINAL BETRIEBSANLEITUNG

WICHTIGER HINWEIS: Vor Lagerung, Installation oder Inbetriebnahme des Geräts, lesen Sie bitte sorgfältig alle Betriebsanleitungen die zu diesem Gerät gehören. Dieses Gerät darf nur von geschultem Personal betrieben und gewartet werden.

ALLE IN DIESEM DOKUMENT ENTHALTENEN SCHRIFTLICHEN ANGABEN UND ABBILDUNGEN STELLEN DIE NEUESTEN PRODUKTINFORMATIONEN DAR. WIR BEHALTEN UNS DAS RECHT VOR, JEDERZEIT OHNE VORANKÜNDIGUNG ÄNDERUNGEN VORZUNEHMEN.

SAMES KREMLIN SAS
13, chemin de Malacher
38 240 - MEYLAN - France
☎ : 33 (0)4 76 41 60 60

www.sames-kremlin.com

1. BESCHREIBUNG

Die SFLOW™ ist eine AIRLESS Handpistole, nur für den professionellen Einsatz bestimmt.

Es gibt 2 Versionen der Pistole, ausgelegt für unterschiedliche Drücke (275 bar oder 470 bar).

Am Materialeingang befindet sich, zur besseren Beweglichkeit, ein Drehgelenk.

Sie kann für die Verarbeitung verschiedenster Materialien eingesetzt werden. Ein- oder Zwei-Komponenten, High Solid Materialien, Epoxy, Polyurethan, Rostschutz, usw. Sie ist auch geeignet für den Einsatz von Emaile, Acryl Farben, Latex, Lasuren,...

Sie wird nicht empfohlen für die Verarbeitung von Wasserlacken.



2. TECHNISCHE DATEN

TECHNISCHE DATEN	PISTOLE SFLOW - 275 bar	PISTOLE SFLOW - 470 bar
Max. Materialeingangsdruck	275 bar	470 bar
Materialausbringmenge	Düsenabhängig (siehe Dok. 573.459.050 - Düsentabelle Ersatzteile)	
Gewicht (Pistole + Düsenaufnahme + Düse)	520 g 570 g (mit Drehgelenk)	
Max. Arbeitstemperatur	50°C	
Materialführende Teile	PA, Aluminium, Edelstahl, PTFE, Hartmetall, POM	
Sitz (auswechselbar)	Hartmetall	
Materialeingang	AG 1/2 JIC / AG 1/4 NPS	
Sicherheitssysteme	Sicherheitshebel + Düsenschutz + Schutz für Abzugshebel	
Materialfilterung	Von 50 bis 200 mesh	
Schallpegel (akustischer Druck) (LAeq) (unter Druck / Mit Düse 18-13)	88,5 dBa	88,6 dBa

3. INSTALLATION

■ BESCHREIBUNG DER KENNZEICHNUNG AUF DER PISTOLE

Bezeichnung erfolgt in Übereinstimmung mit den ATEX Richtlinien.

SAMES KREMLIN FRANCE	Name und Adresse des Herstellers	
CE  II 2 G	CE: Europäische Konformität  : Für den Einsatz in Ex-Zonen II: Gruppe II 2: Kategorie 2 G: Gas Lackiergerät für die Verwendung in Bereichen, in denen mit einer explosionsfähigen Atmosphäre, durch Gase, Dämpfe, Farbnebel, gelegentlich zu rechnen ist.	Auf dem Körper
Ex h IIB T6 X	Ex: Markierung der Konformität nach Europäischem Standard h: Schutzart für nicht-elektrische Geräte IIB: Explosionsgruppe T6: Temperaturklasse Maximale Oberflächentemperatur: 85°C X: Spezielle Bestimmungen für eine sichere Handhabung. Aufgelistet in der mitgelieferten Betriebsanleitung	
Gb	Gb : Geräteschutzniveau (Gase Zone 1)	
20xx	Kennzeichnung des Fabrikationsjahres (mit 2 Ziffern)	
SFLOW™	Pistolen Modell	
P prod : xx bar / xx psi	Maximaler Materialdruck	

■ HINWEISE ZUR INSTALLATION

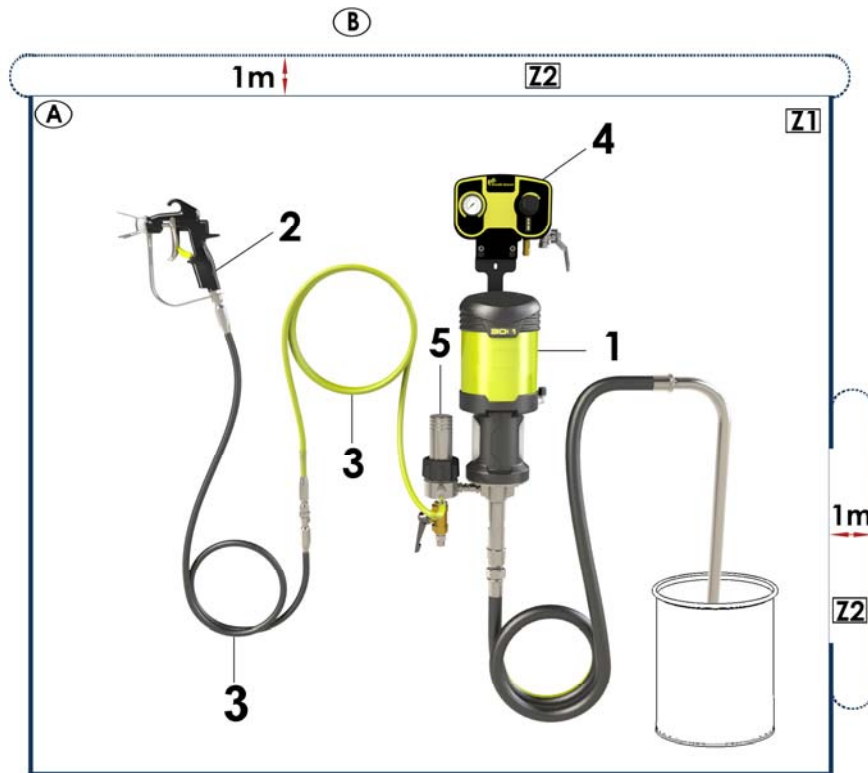

Hinweis: In der Installationszeichnung ist eine Airless Pumpe 30-C25 abgebildet.

A	Explosionsgefährdete Zone 1 (Z1) oder Zone 2 (Z2): Spritzkabine
B	Nicht Explosionsgefährdete Zone
1	Airless Pumpe
2	Airless Pistole SFLOW™
3	Materialschlauch

4	Luftausrüstung
5	Materialfilter



Die erwähnte Distanz von 1 Meter ist nur eine Information und liegt nicht in der Verantwortung von SAMES KREMLIN. Die genaue Abgrenzung der Zonen muss der Anwender, je nach den benutzten Materialien, den Einsatzbedingungen und den örtlich geltenden Richtlinien ermitteln (Siehe die EN 60079-10).

Diese Distanz von 1 Meter muss bzw. kann verändert werden, wenn die Analyse des Benutzers es ergibt bzw. es erforderlich macht.



Anmerkung: Stellen Sie sicher, dass die Pistole die Sie verwenden, für den max. Druck den die Pumpe erzeugen kann, ausgelegt ist.

Den Materialeingang der Pistole durch einen Hochdruck-Materialschlauch mit der Pumpe verbinden. Die Schlauchanschlüsse gut festziehen.



Achtung: Der Materialschlauch (3) muss unbedingt leitfähig sein.