

SFA

201

0415
IND1-01



The user should retain these instructions for future reference
El usuario debe conservar el manual de instrucciones para futura referencia
A lire attentivement et à conserver à titre d'information



INSTALLATION INSTRUCTIONS
MANUAL DE INSTALACIÓN
NOTICE D'INSTALLATION

SANIALARM®

UNITED STATES

SFA-SANIFLO INC.
105 Newfield Avenue, Suite B
Edison, NJ 08837
Tel. 800 571 8191
Fax 732 225 6072

Website : www.saniflo.com

CANADA

SFA-SANIFLO INC.
1-685 Speedvale Avenue West
Guelph ON - N1K 1E6
Tel. 800 363 5874
Fax 519 824 1143

Website : www.saniflo.ca

SERVICE HELPLINES

	TEL	FAX
USA	800 571 8191	732 225 60 72
Canada	English : 800 363 5874 French : 800 877 8538	519 824 1143 519 824 1143

Service information :
www.saniflo.com - www.saniflo.ca

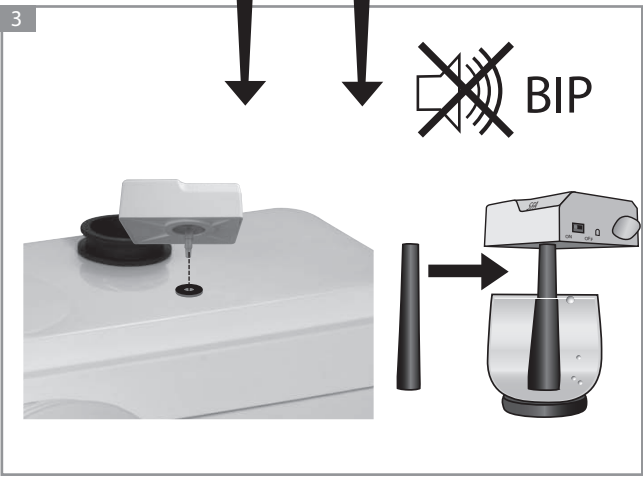
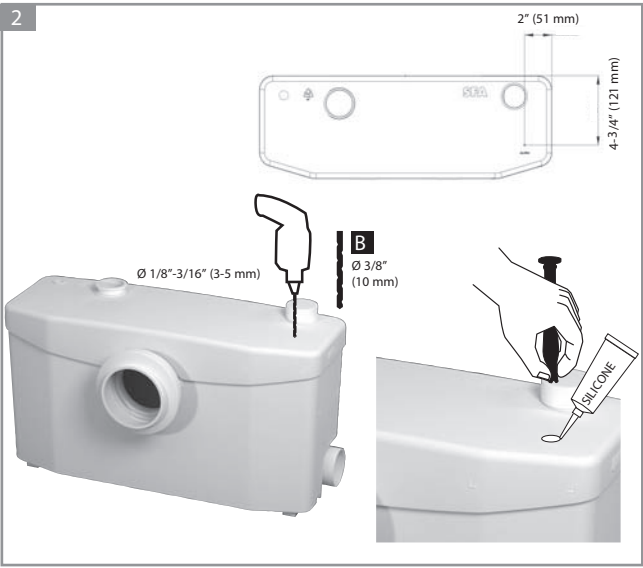
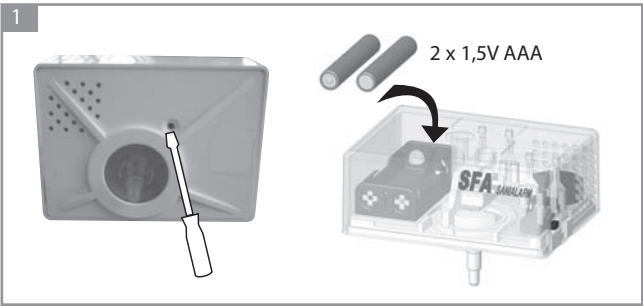
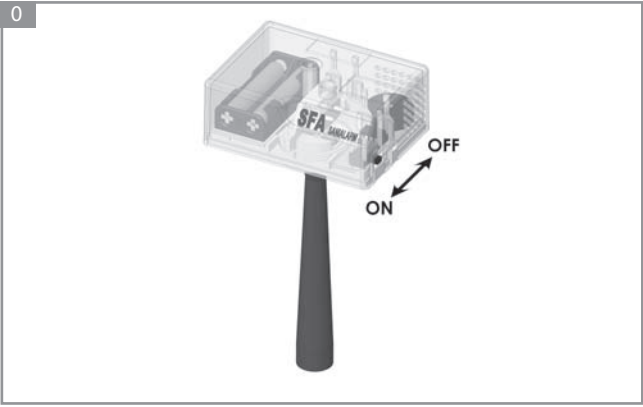

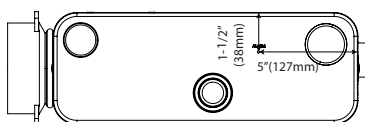
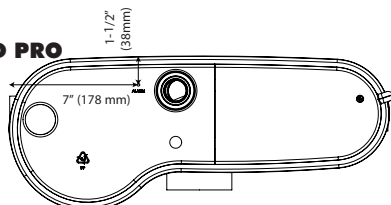
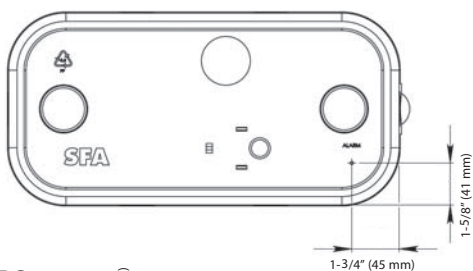
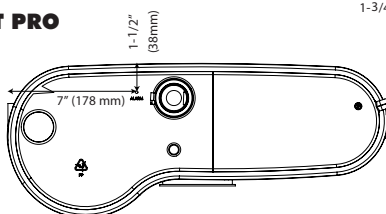
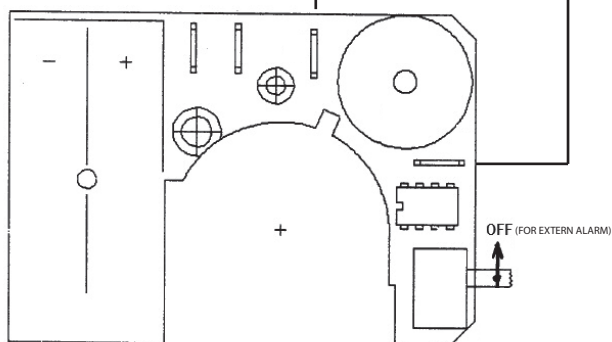
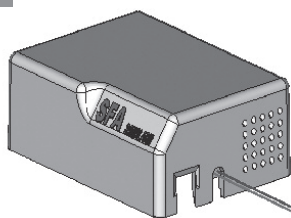
SANIPACK**SANIGRIND PRO****SANIVITE****SANIBEST PRO****SANIPLUS****External alarm**

1 Description

SANIALARM is a separate device that can be fitted on most SFA saniflo units. The installation and maintenance instructions given in this manual should be complied with.

2 Operating principle

SANIALARM consists of a buzzer, a pressure controller, 2 batteries 1,5 V (not supplied), an ON-OFF switch, a plunger tube and facility for external alarm connection. As soon as an abnormal water level is reached in the unit, the buzzer sounds an alarm.

3 Technical data

Power supply: 2 batteries 1,5V AAA
 Buzzer: 80 dB
 Mounting hole: 3/8" (10 mm)
 Extern Alarm connection: 6.35mm
 2 cable terminals

4 Application

Suitable to be used with Saniplus, Sanibest Pro, Sanigrind Pro, Sanipack and Sanivite

5 Installation**A/ Sanialarm**

1 - Loosen the screw under the box. Remove cover. Insert two batteries 1,5V (type AAA). Check SANIALARM operation by operating the ON-OFF switch. Put the cover back into position and tighten the screw

2 - Depending on the Saniflo unit, mark the location where the hole is to be drilled \varnothing 3/8" (10 mm) (See dimensions on diagram 4). Look for a small indent and word 'ALARM' embossed onto the lid of the Saniflo unit. (Not on pre 2007 models). Use a steel bit, preferably a new one. Drill slowly and in short bursts (to avoid the melting of saniflo unit cover). It is recommended to first drill a guidance hole with \varnothing 1/8" (3 mm) or \varnothing 3/16" (5 mm) **A** before using a bit with \varnothing 3/8" (10 mm) **B**.

Caution: do not use a percussion drill or an auger bit which would cause burrs

Take the burr off the edges of the hole obtained. Take the flanged plunger tube, pinch its wide end between the fingers to reduce its dimension. Insert the tube into the installation hole progressively. Before completing this mounting operation, spread some silicone (not supplied) around the tube and around the hole for optimum sealing efficiency. Push in the tube until its flange rests on the lid of the saniflo unit.

3 - Put the end of pressure controller on the top of the plunger tube and push the box until contact with the cover of the saniflo unit is obtained.

6 Commissioning

Make sure the On-OFF switch is on the ON position.

7 Use

If the alarm sounds continuously switch it off and do not use any appliance connected to the Saniflo unit. Disconnect the power supply if necessary. Once the cause for alarm operation has been removed, do not forget to put the switch back to the ON position. Caution: the alarm may go off and stop (high water inflow, temporary clogging). No action should be taken unless this occurs several times or becomes continuous.

8 Extern Alarm

See figure 5

Sanialarm can be used without battery. Remove cover and connect an external alarm to the 2 free cable terminals.

Set the switch to OFF. In case of a high water level in the unit, Sanialarm closes the contact (Volt free contact).

9 Maintenance

1 - When cleaning, avoid applying a wet sponge to ventilation holes as this may cause a short-circuit.
 2 - Replace the batteries once a year

10 Checks

- a - Partial: set the ON-OFF switch to OFF and then set it to ON again. If the batteries are OK, a buzzer sounds for 3 seconds.
- b - Full: After replacing batteries dip the Sanialarm tube into a container full of water about 4-1/2" (115 mm) high. When the tube is about 4 fifths immersed the alarm should sound. Refit the Sanialarm to the rubber plunger tube which should still be in place in the lid of the Saniflo unit.

11 Warranty

SANIALARM comes with a 1-year warranty, provided it has been installed and maintained in compliance with this manual.

E**1** Descripción

SANIALARM es una caja independiente que puede instalarse en la mayoría de los trituradores SFA. Respetar todas las reglas de instalación y mantenimiento

2 Principio de funcionamiento
SANIALARM consta de un zumbador , de un presostato, de dos pilas de 1,5V (no suministrada), de un botón ON-OFF, de un tubo de inmersión y de una posibilidad de conectar una alarma exterior. Cuando el agua dentro del triturador alcanza un nivel anormal, el zumbador emite una señal de alarma. Entonces, el usuario debe tomarla en consideración.

3 Datos técnicos
Alimentación: 2 pilas 1,5V AAA
Zumbador: 80 dB
Orificio de montaje: 3/8" (10 mm)
Conexión para alarma externa: 2 2 terminales 6.35mm

4 Ámbito de aplicación

Adecuado para ser utilizado con el Saniplus, Sanibest Pro, Sanigrind Pro, Sanipack y Sanivite

5 Instalación

A/ Sanialarm

1 - Aflojar el tornillo debajo de la caja. Retirar la tapa. Introducir dos pilas de 1,5V (tipo AAA). Comprobar el funcionamiento del SANIALARM soplando en la contera del presostato y maniobrando el botón ON-OFF . Por último volver a poner la tapa y el tornillo.
2 - Según el tipo de Sanibroyeur , localizar el lugar para taladrar el orificio de instalación de Ø 3/8" (10 mm) (ver medidas en el esquema 4). Utilizar un taladro metálico, preferentemente nuevo. Taladrar lentamente y por momentos (para no derretir la tapa del triturador). Se recomienda taladrar previamente un orificio de guía de Ø 1/8" (3 mm) ó Ø 3/16" (5 mm) **A** para no resbalar antes de utilizar el taladro de Ø 3/8" (10 mm) **B**.

Atención: no utilizar trépano, ni la broca para madera que dejan rebabas y no empujan hacia el exterior las virutas producidas.

Desbarbar lo mejor posible los bordes del orificio taladrado. Tomar el tubo sumergido con collarín, asíéndolo por el extremo abocinado para reducir su tamaño. Introducir el tubo en el orificio de instalación progresivamente. Antes de terminar este montaje, poner silicona (no suministrada) alrededor del tubo y cerca del orificio para obtener una mejor impermeabilidad. Empujar el tubo hasta que el cuello se apoye en la tapa del Sanibroyeur .

3 - Poner la contera del presostato en la parte superior del tubo de inmersión y empujar la caja hasta que toque la tapa del Sanibroyeur .

B/ Alarma exterior

El SANIALARM brinda la posibilidad de recibir una alarma exterior en los terminales situados en la caja. Esta alarma puede ser una bombilla de 3V , un zumbador más potente u otro sistema de 3V de muy baja tensión.

6 Implementación

Cuidar de que el botón esté en posición ON.

7 Utilización

En caso de alarma continua, después de haber puesto el botón en posición OFF , dejar de utilizar los dispositivos que llegan al triturador. Retirar el enchufe si es necesario.

Después de haber eliminado la causa del funcionamiento de la alarma, no olvidarse de volver a poner el botón en posición ON

Atención: la alarma puede ponerse en marcha y luego pararse (flujo importante de agua, atasco provisional). Vigilar el dispositivo pero intervenir sólo si el fenómeno vuelve a producirse varias veces, o se vuelve continuo.

8 Alarma externa

Ver esquema 5

El Sanialarm puede ser utilizado sin batería.

Abra la tapa y conecte una alarma externa a los 2 terminales con acceso libre.

Ponga el interruptor en OFF.

En caso de un alto nivel de agua en la unidad , el Sanialarm cierra el contacto (contacto libre de potencial)

9 Garantía

SANIALARM está garantizada 1 año siempre y cuando la instalación y el mantenimiento sean conformes al presente folleto.

10 Control

- a - Parcial: bascular el botón ON-OFF a OFF y ponerlo de nuevo en ON. Si la carga de las pilas es correcta, debe oírse un timbre (3 segundos).
- b - Completo: durante el cambio de pilas, utilizar el tubo de control liso Colocar en el saliente dispuesto debajo de la caja (ver esquema 3) e introducir el tubo en un recipiente lleno de agua de 4-1/2" (115 mm) de altura aproximadamente. Cuando las 4/5 partes del tubo están sumergidas, el timbre debe sonar. Retirar el tubo liso y colocar el SANIALARM en el tubo sumergido ya instalado en el aparato.

FR

1 Descriptif

SANIALARM est un boîtier d'alarme sonore pouvant s'installer sur les broyeurs SFA.

Respecter toutes les règles d'installation et d'entretien décrites dans cette notice.

2 Principe de fonctionnement

SANIALARM est composé d'un buzzer, d'un pressostat, de 2 piles (non fournies), d'un bouton ON-OFF, d'un tube plongeur et d'une possibilité de branchement d'une alarme extérieure. Dès que l'eau dans le broyeur atteint un niveau anormal, le buzzer émet un signal d'alarme. L'utilisateur doit alors tenir compte de ce signal.

3 Données techniques

Alimentation : 2 pilas 1,5V AAA
Buzzer : 80 dB
Trou de montage : 10mm
Raccordement
alarme externe: 2 cosses 6.35mm

4 Domaine d'application

Installation possible (voir page verso) sur les sanibroyeurs.

5 Installation

1 - Voir schéma 1.
Dévisser la vis sous le boîtier. Enlever le couvercle. Introduire 2 piles 1,5V de type AAA. Vérifier le fonctionnement du SANIALARM en manoeuvrant le bouton ON-OFF et en soufflant dans l'embout du pressostat. Enfin remettre le couvercle et la vis.

2 - Voir schémas 2 et 4 pour les cotes. Selon le type de Sanibroyeur, repérer l'endroit où il faut percer le trou d'installation à Ø 10. Utiliser un foret métallique, neuf de préférence. Percer lentement et par à-coup (pour éviter de faire fondre le couvercle du broyeur). Il est recommandé de percer, au préalable, un trou de guidage de Ø 3 ou Ø 4 **A** (afin d'éviter de dérapier) avant d'utiliser le foret de Ø 10 **B**.

Attention: ne pas utiliser de trépan, ni de mèche à bois qui font des bavures et qui ne ramènent pas vers l'extérieur du broyeur, les copeaux effectués.

É bavurer au mieux les bords du trou percé. Prendre le tube plongeur à collerette, pincer entre les doigts l'extrémité évasée de celui-ci, de manière à réduire sa dimension. Insérer le tube dans le trou d'installation progressivement. Avant d'arriver au bout de ce montage, mettre du silicone (non fourni) autour du tube et près du trou pour une meilleure étanchéité. Pousser le tube jusqu'à ce que la collerette s'appuie sur le couvercle du Sanibroyeur.

3 - Voir schéma 3.
Mettre l'embout du pressostat dans le haut du tube plongeur et pousser le boîtier jusqu'à ce qu'il touche le couvercle du Sanibroyeur.

6 Mise en service

Bien veiller à laisser le bouton sur la position ON.

7 Utilisation

En cas d'alarme continue, après avoir mis le bouton sur la position OFF, ne plus utiliser les appareils sanitaires connectés au broyeur.
Enlever la prise de courant si

nécessaire.

Après élimination de la cause du fonctionnement de l'alarme, penser à remettre le bouton sur la position ON.

Attention l'alarme peut s'enclencher puis s'arrêter (afflux d'eau important, bouchon provisoire) Surveiller l'appareil mais n'intervenir que si le phénomène se reproduit plusieurs fois, ou devient continu.

8 Alarme externe

Voir schéma 5

Le sanialarm peut être utilisé sans pile. Ouvrir le boîtier et connecter une Alarme externe sur les 2 cosses libres. Mettre le bouton en position OFF, en cas de niveau anormal dans le broyeur, le SANIALARM ferme le contact.

9 Entretien

1 - Lors du nettoyage, éviter de passer une éponge mouillée au niveau des trous d'aération (risque de court-circuiter l'appareil).

2 - Changer les piles une fois par an.

10 Contrôle

a - Partiel culbuter le bouton ON-OFF sur OFF et le repasser sur ON. Si les piles sont bonnes, une sonnerie doit retentir (3 secondes).

b - Complet : Voir schéma 3.
Retirer le boîtier d'alarme et positionner le tube gris sous le boîtier. Immerger les 4/5 du tube dans un verre d'eau. La sonnerie doit retentir. Le boîtier d'alarme fonctionne. Retirer le tube gris et remettre le SANIALARM en place sur l'appareil.

11 Garantie

SANIALARM est garantie 2 ans dans la mesure où l'installation et l'entretien sont conformes à la présente notice.