

ANKER SOLIX

For FAQs and more information, please visit:
anker.com/support

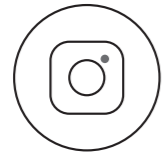

@anker_official
@anker_jp



@AnkerDeutschland
@AnkerJapan
@Anker



@AnkerOfficial
@Anker_JP



Anker SOLIX MI80 Microinverter (800W BLE) **COMMISSIONING GUIDELINES**

DE	01-04
Inbetriebnahme	01
Anleitung zu den LED-Anzeigen	04
Spezifikationen	04
Hinweis	05
Garantie und Kundendienst	05

EN	06-10
Commissioning	07
LED Guide	09
Specification	09
Notice	10
Warranty and Customer Service	10

ES	11-15
Puesta en marcha	12
Guía de luz LED	14
Especificaciones	14
Aviso	15
Garantía y servicio al cliente	15

FR	16-20
Mise en service	17
Guide des LED	19
Spécifications	19
Avis	20
Garantie et service client	20

IT	21-25
Messa in servizio	22
Guida ai LED	24
Specifiche	24
Avviso	25
Garanzia e assistenza clienti	25

NL	26-30
Inbedrijfstelling	27
Indicatieled	29
Specificaties	29
Kennisgeving	30
Garantie en klantenservice	30



Wenn Sie den Anker SOLIX MI80 Mikro-Wechselrichter (800W BLE) (A5143) erhalten haben, führen Sie bitte die folgenden Schritte aus.

Die Bilder dienen nur als Referenz. Ihr Artikel kann etwas anders aussehen als auf dem Bild. Bitte beziehen Sie sich auf den tatsächlich erhaltenen Artikel.

Maximale Ausgangsleistung standardmäßig auf 600W begrenzt.

Inbetriebnahme

1. Verbinden Sie das Solarpanel und den Mikrowechselrichter mit den Verlängerungskabeln des Solarpanels.

Hinweis:

1. Stellen Sie sicher, dass vor diesem Schritt zwei Solarpaneele installiert wurden.
2. Dieser Schritt muss bei ausreichender Sonneneinstrahlung erfolgen, damit das Solarpanel den Mikrowechselrichter mit Strom versorgen kann.

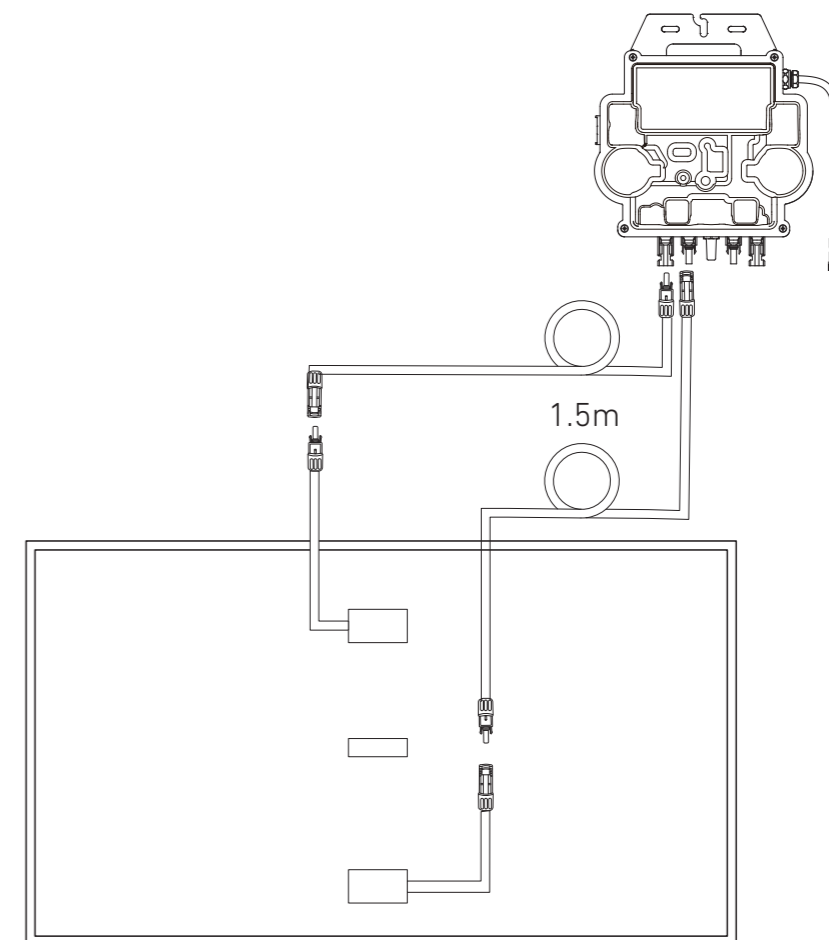

2. Schalten Sie Bluetooth auf Ihrem Telefon ein.

3. Laden Sie die App herunter und befolgen Sie die Anweisungen in der App, um die Konfiguration des Mikrowechselrichters und den Anschluss des Schuko-Kabels abzuschließen, können Sie den Mikrowechselrichter über das Schuko-Kabel an Ihr Hausnetz anschließen.

Auto-Modus:

- ① Scannen Sie den QR-Code oder suchen Sie im App Store, bei Google Play oder in anderen offiziellen App-Stores nach „Anker“, um die App herunterzuladen.
- ② Melden Sie sich bei Ihrem Anker-Konto an.
- ③ Tippen Sie auf **Geräte hinzufügen/+ > MI80 Mikrowechselrichter (BLE)**.
- ④ Wählen Sie das WLAN Ihres Hauses aus, geben Sie das Passwort ein und klicken Sie dann auf die Schaltfläche „Weiter“. Sie werden zur Scan-Seite weitergeleitet. Warten Sie einen Moment.
- ⑤ Wenn Sie auf die Seite „Keine Geräte gefunden“ weitergeleitet werden, drücken Sie die Schaltfläche „Wiederholen“ und wiederholen Sie dann Schritt 4.
- ⑥ Wenn Sie auf die Seite „Erfolgreich hinzugefügt“ weitergeleitet werden, ist die Konfiguration abgeschlossen. Auf dieser Seite können Sie auch den Gerätenamen ändern.

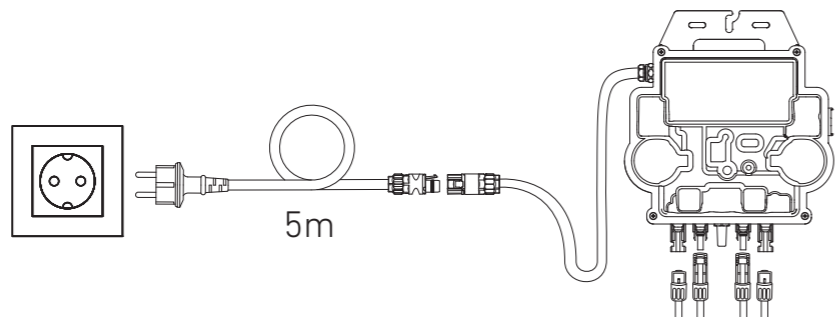
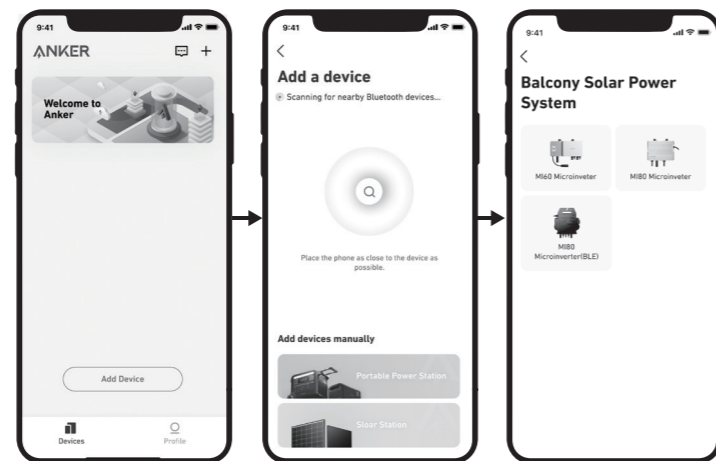

Manueller Modus:

- ① Scannen Sie den QR-Code oder suchen Sie im App Store, bei Google Play oder in anderen offiziellen App-Stores nach „Anker“, um die App herunterzuladen.
- ② Melden Sie sich bei Ihrem Anker-Konto an.
- ③ Tippen Sie auf **Geräte hinzufügen/+** > **Balkon-Solaranlage** > **M180 Mikrowechselrichter (BLE)**.
- ④ Folgen Sie den Anweisungen in der App und tippen Sie auf Das Gerät wurde zurückgesetzt.
- ⑤ Wählen Sie das WLAN Ihres Hauses aus, geben Sie das Passwort ein und klicken Sie dann auf die Schaltfläche „Weiter“. Sie werden zur Scan-Seite weitergeleitet. Warten Sie einen Moment.
- ⑥ Wenn Sie auf die Seite „Keine Geräte gefunden“ weitergeleitet werden, drücken Sie die Schaltfläche „Wiederholen“ und wiederholen Sie dann Schritt 4.
- ⑦ Wenn Sie auf die Seite „Erfolgreich hinzugefügt“ weitergeleitet werden, ist die Konfiguration abgeschlossen. Auf dieser Seite können Sie auch den Gerätenamen ändern.

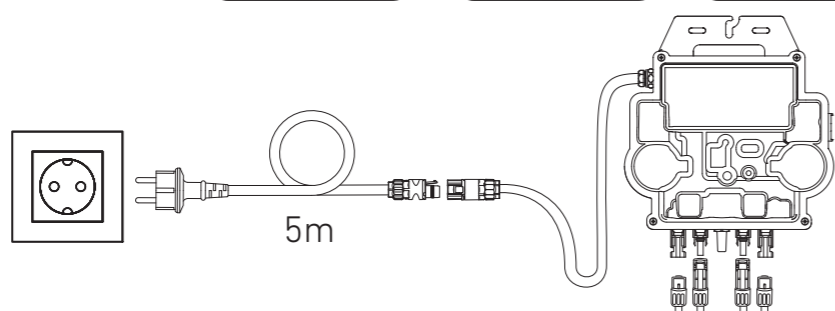
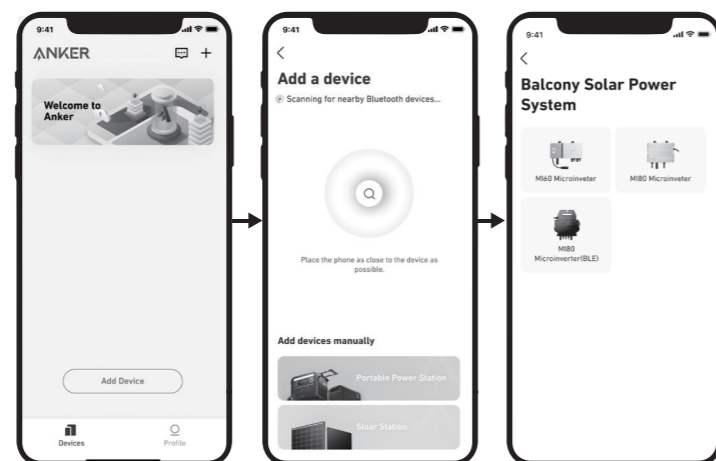

4. Zum Schutz Ihrer Privatsphäre und Sicherheit schaltet der Mikrowechselrichter Bluetooth automatisch ab, sobald die Inbetriebnahme abgeschlossen ist. Sie können das Bluetooth des Mikrowechselrichters wieder einschalten, indem Sie die Gleichstromleitungen abziehen und wieder anschließen. Befolgen Sie die oben genannten Schritte, um die Inbetriebnahme innerhalb von 15 Minuten abzuschließen.

Anleitung zu den LED-Anzeigen

Wenn eine ausreichende Gleichspannung vom Modul angelegt wird, wird der Mikrowechselrichter mit Strom versorgt und die LED beginnt zu blinken.

LED-Anzeige	Beschreibung	Vorgehensweise
Blinkt zehnmal kurz grün	Wenn der Mikrowechselrichter zum ersten Mal mit Gleichstrom versorgt wird, ist der Start erfolgreich.	Folgen Sie den Anweisungen, um mit der Konfiguration zu beginnen.
Blinkt alle 5 Sekunden grün	Es wird Strom produziert.	Das System funktioniert.
Blinkt alle 5 Sekunden rot	Der Mikrowechselrichter befindet sich im Schutzstatus oder ist vom Netz getrennt.	Prüfen Sie, ob der AC-Eingang des Mikrowechselrichters normal ist. Wenn dies der Fall ist, vergewissern Sie sich, dass der Mikrowechselrichter mit dem Netzwerk verbunden ist, und wenden Sie sich an den Anker-Support.
Dauerhaft rot	Fehler des Erdungsfehler-Schutzschalters (GFDI) in der PV-Anlage wird erkannt.	Prüfen Sie, ob der DC-Eingang des Mikrowechselrichters fälschlicherweise geerdet ist, oder wenden Sie sich an den Anker-Support.

Spezifikationen

Mikrowechselrichter

	Modell	A5143
Eingangsdaten (DC)	Empfohlener PV-Solarmodul-Leistungsbereich (STC)	300 Wp-730 Wp+
	Spitzenleistung Nachführspannung	28 V-45 V
	Betriebsspannungsbereich	16 V-60 V
	Maximale Eingangsspannung	60 V
	Maximaler Eingangsstrom	20 A × 2
	Isc PV	25 A × 2
Ausgangsdaten (AC)	Max. Dauerausgangsleistung	799 VA
	Nennausgangsspannung/Bereich (1)	230 V/184-253 V
	Nennausgangsstrom	3,5 A
	Nennausgangsfrequenz/Bereich (1)	50 Hz/47,5 Hz-51,5 Hz
	Leistungsfaktor	0,99
Effizienz	Höchste Effizienz	97,30%
	Nomineller MPPT-Wirkungsgrad	99,50%
	Nachtstromverbrauch	20 mW

Mechanische Daten	Umgebungstemperaturbereich bei Betrieb (2)	-40° C bis 65° C
	Temperaturbereich bei Lagerung	-40° C bis 85° C
	Abmessungen (B x H x T)	263 mm x 218 mm x 36,5 mm
	Gewicht	2,8 kg
	DC-Steckertyp	Stäubli MC4 PV-ADBP4-S2&ADSP4-S2
	Kühlung	Natürliche Konvektion, keine Lüfter
	Umweltbewertung des Gehäuses	IP67
AC-Verlängerungskabel (optional)	Kabelgröße	1,5 mm ²
	Kabellänge	5 m (Standard)
	Steckertyp	Schuko
Funktionen	Kommunikation (Wechselrichter zu ECU)	Integriertes WLAN und Bluetooth
	Isolierungsdesign	Hochfrequenztransformatoren, galvanisch getrennt
	Energiemanagement	Energiemanagement-Analyse-System (EMA)
Konformitäten	Sicherheit und Netzkonformität	EN 62109-1/-2; EN 50549-1; DIN V VDE V 0126-1-1; VFR;UTE C15-712-1; CEI 0-21; UNE 217002; VDE-AR-N 4105

(1) Der Nennspannungs-/Frequenzbereich kann über den Nennwert hinaus erweitert werden, wenn dies vom Energieversorger gefordert wird.

(2) Der Mikrowechselrichter kann in den Leistungsabfallmodus übergehen, wenn in der Installationsumgebung eine schlechte Belüftung und Wärmeabgabe auftritt.

Hinweis

CE RED Konformitätserklärung (für Mikrowechselrichter)

Dieses Produkt erfüllt die Anforderungen der Europäischen Gemeinschaft an Funkstörungen. Hiermit erklärt Anker Innovations Limited, dass das Funkgerät mit der Richtlinie 2014/53/EU übereinstimmt. Der vollständige Text der EU-Konformitätserklärung ist unter der folgenden Website verfügbar: <https://www.anker.com>

Max. Bluetooth-Ausgangsleistung: 18,18 dBm (für EU)

Bluetooth-Frequenzbereich: 2,4 G-Band (2,402 GHz-2,480 GHz)

Max. WLAN-Ausgangsleistung: 19,86 dBm (für EU)

WLAN-Frequenzbereich: 2,4 G-Band (2,412 GHz-2,472 GHz)



Dieses Symbol bedeutet, dass das Produkt nicht als Hausmüll entsorgt werden darf. Stattdessen ist es an der jeweiligen Sammelstelle für das Recycling von Elektro- und Elektronikgeräten abzugeben.

Garantie und Kundendienst

10 Jahre beschränkte Garantie für Anker SOLIX MI80 Mikro-Wechselrichter (800W BLE)

Technischer Support für die Produktlebensdauer

✉ support@anker.com

☎ (DE) +49 (800) 000 2522



If you received Anker SOLIX MI80 Microinverter (800W BLE) (A5143), please follow the steps below.

The pictures are for reference only. Your item may look slightly different from the picture. Please refer to the actual item received.

Maximum output power limited to 600W as default.

Commissioning

1. Connect the solar panel and the microinverter with the solar panel extension cables.

Note:

1. Ensure that two solar panels have been installed before this step.
2. This step must be done while there is enough sunlight for the solar panel to provide power to the microinverter.

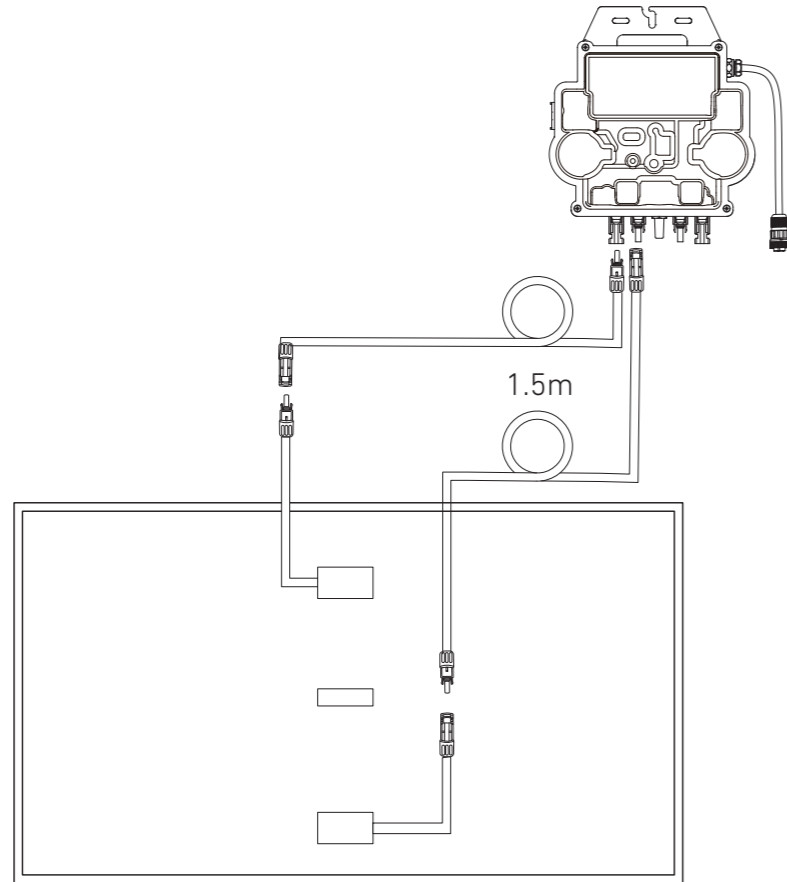

2. Turn on Bluetooth on your phone.

3. Download the app, and follow the in-app instructions to finish the microinverter configuration and Schuko cable connection, Then you can connect the microinverter to your home grid via the Schuko cable.

Auto Mode:

- ① Scan the QR code or search "Anker" on the App Store, Google Play, or other official app stores to download the app.
- ② Sign up/log in to your Anker account.
- ③ Tap **Add Devices/+ > MI80 Microinverter (BLE)**.
- ④ Select your home's Wi-Fi, enter the password, then click the **Next** button. You will be directed to the **Scanning** page. Wait a moment.
- ⑤ If you are redirected to the **No Devices Found** page, press the **Retry Now** button, then repeat step 4.
- ⑥ If you are redirected to the **Added Successfully** page, the configuration is complete. You can also revise the device name on this page.

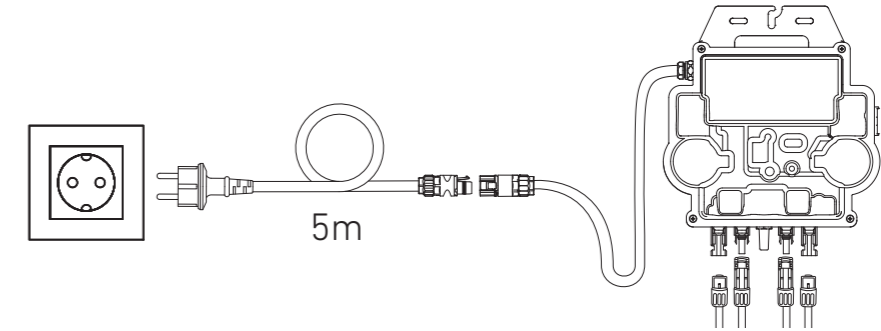
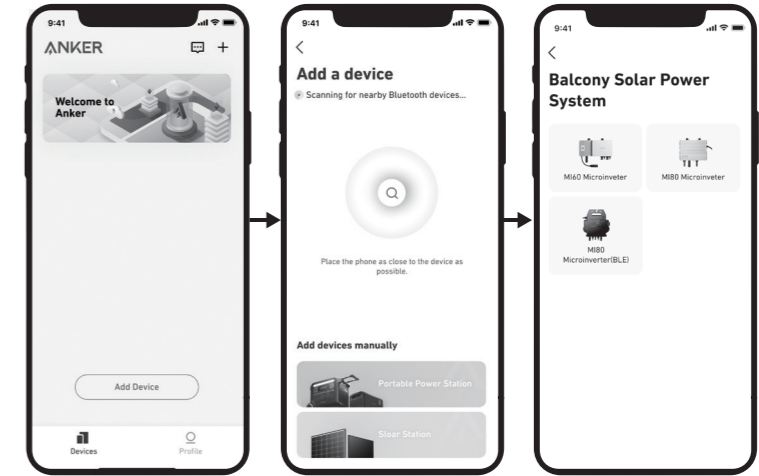

Manual Mode:

- ① Scan the QR code or search "Anker" on the App Store, Google Play, or other official app stores to download the app.
- ② Sign up/log in to your Anker account.
- ③ Tap **Add Devices/+ > Balcony Solar Power System > MI80 Microinverter (BLE)**.
- ④ Follow the in-app instructions and tap **The device has been reset**.
- ⑤ Select your home's Wi-Fi, enter the password, then click the **Next** button. You will be directed to the **Scanning** page. Wait a moment.
- ⑥ If you are redirected to the **No Devices Found** page, press the **Retry Now** button, then repeat step 4.
- ⑦ If you are redirected to the **Added Successfully** page, the configuration is complete. You can also revise the device name on this page.

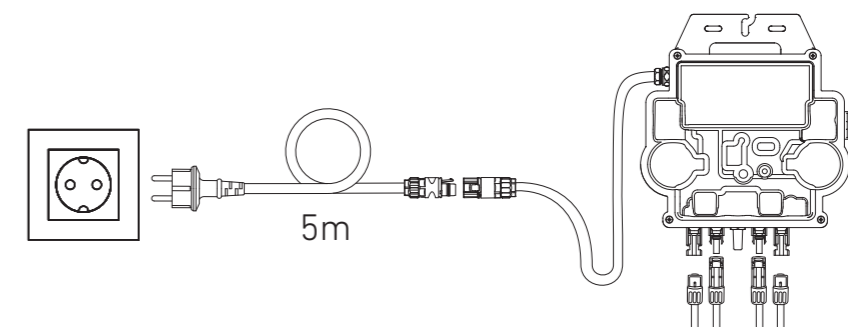
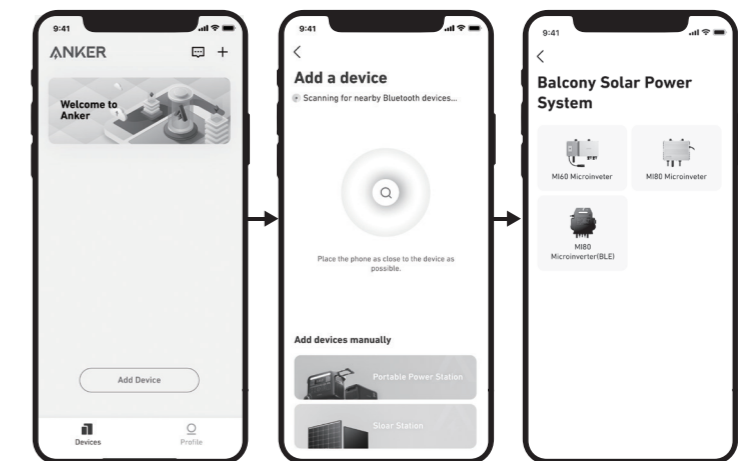

4. For your privacy and security, the microinverter will automatically turn off Bluetooth after commissioning is finished. You can turn on the microinverter's Bluetooth again by disconnecting and reconnecting the DC wires. Follow the above steps to complete commissioning within 15 minutes.

LED Guide

When sufficient DC voltage from the module is applied, the microinverter will be powered, and the LED will start flashing.

LED Indicator	Description	How To
Ten Short Green Flashes	DC power is first applied to the microinverter, the startup is successful.	Follow the instructions to start the configuration.
Flashing Green Every 5 Seconds	Producing power.	The system is working.
Flashing Red Every 5 Seconds	The microinverter is in protection status or disconnected from the grid.	Check if the AC input of the micro inverter is normal. If so, make sure that the microinverter is connected to the network and contact Anker Support.
Steady Red	Ground Fault Detector Interrupter (GFDI) error in the PV system is detected.	Check if the DC input of the microinverter is mistakenly connected to the ground or contact Anker Support.

Specifications

Microinverter

	Model	A5143
Input Data (DC)	Recommended PV Module Power (STC) Range	300W _p -730W _p +
	Peak Power Tracking Voltage	28V-45V
	Operating Voltage Range	16V-60V
	Maximum Input Voltage	60V
	Maximum Input Current	20A × 2
	Isc PV	25A × 2
Output Data (AC)	Maximum Continuous Output Power	799VA
	Nominal Output Voltage / Range (1)	230V/184-253V
	Nominal Output Current	3.5A
	Nominal Output Frequency / Range (1)	50Hz/47.5Hz-51.5Hz
	Power Factor	0.99
Efficiency	Peak Efficiency	97.30%
	Nominal MPPT Efficiency	99.50%
	Night Power Consumption	20mW
Mechanical Data	Operating Ambient Temperature Range (2)	-40 °C to 65 °C
	Storage Temperature Range	-40 °C to 85 °C
	Dimensions (W × H × D)	263mm × 218mm × 36.5mm
	Weight	2.8kg
	DC Connector Type	Stäubli MC4 PV-ADBP4-S2&ADSP4-S2
	Cooling	Natural Convection - No Fans
	Enclosure Environmental Rating	IP67

AC Extension Cable (Optional)	Wire Size	1.5mm ²
	Cable Length	5M (Default)
	Plug Type	Schuko
Features	Communication (Inverter To ECU)	Built-in Wi-Fi and Bluetooth
	Isolation Design	High Frequency Transformers, Galvanically Isolated
	Energy Management	Energy Management Analysis (EMA) system
Compliances	Safety and Grid Compliances	EN 62109-1/-2; EN 50549-1; DIN V VDE V 0126-1-1; VFR;UTE C15-712-1; CEI 0-21; UNE 217002; VDE-AR-N 4105

(1) Nominal voltage / frequency range can be extended beyond nominal if required by the utility.

(2) The microinverter may enter Power Degraded mode if there is poor ventilation and heat dissipation in the installation environment.

Notice

CE RED Declaration of Conformity (For Microinverter)

This product complies with the radio interference requirements of the European Community. Hereby, Anker Innovations Limited declares that the radio equipment is in compliance with Directive 2014/53/EU. The full text of the EU Declaration of Conformity is available at the following website: <https://www.anker.com>

Bluetooth maximum output power: 18.18 dBm (For EU)

Bluetooth frequency band: 2.4G band (2.402GHz - 2.480GHz)

Wi-Fi maximum output power: 19.86 dBm (For EU)

Wi-Fi frequency band: 2.4G band (2.412GHz - 2.472GHz)



This symbol indicates that this product shall not be treated as household waste. Instead, it shall be handed over to the applicable collection point for the recycling of electrical and electronic equipment.

Warranty and Customer Service

10-Year Limited Warranty for Anker SOLIX MI80 Microinverter (800W BLE)

Lifetime Technical Support

✉ support@anker.com

☎ (DE) +49 (800) 000 2522



Si ya tiene el microinversor Microinversor Anker SOLIX MI80 (800W BLE) (A5143), siga los pasos a continuación. Las imágenes son sirven de referencia. El artículo podrá verse algo diferente de la imagen. Revise el artículo real recibido.

Potencia de salida máxima limitada a 600W por defecto.

Puesta en marcha

1. Conecte el panel solar y el microinversor con los cables alargadores del panel solar.

Nota:

1. Compruebe que se hayan instalado los dos paneles solares antes de este paso.
2. Este paso se debe realizar mientras haya suficiente luz del sol para que el panel solar suministre energía al microinversor.

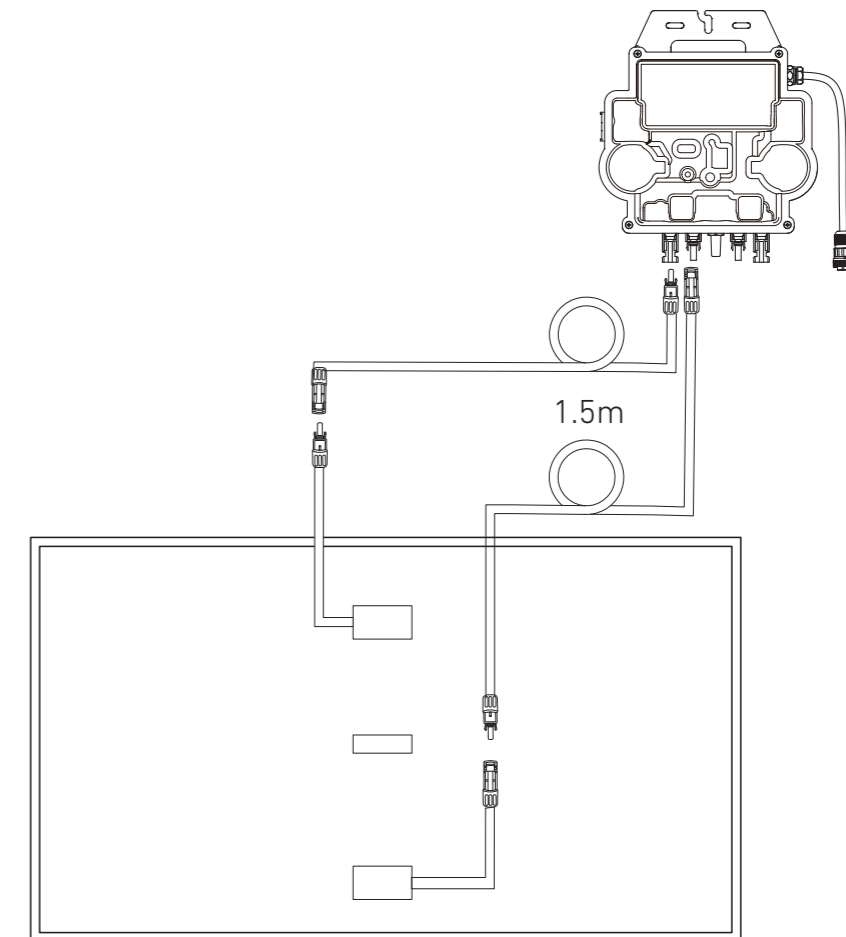

2. Active el Bluetooth en su teléfono.

3. Descargue la aplicación y siga las instrucciones de la aplicación para completar la configuración del microinversor y realizar la conexión del cable Schuko, podrá conectar el microinversor a la red eléctrica de su hogar a través del cable Schuko..

Modo automático:

- ① Escanee el código QR o busque "Anker" en la App Store, Google Play u otras tiendas de aplicaciones oficiales para descargar la aplicación.
- ② Regístrese o inicie sesión en su cuenta de Anker.
- ③ Toque Añadir **dispositivos/+** > Microinversor MI80 (BLE).
- ④ Seleccione la red Wi-Fi de su hogar, introduzca la contraseña y haga clic en el botón Siguiente. Se le redirigirá a la página de Escaneo. Espere un momento.
- ⑤ Si se le redirige a la página No se encontraron dispositivos, pulse el botón Reintentar ahora y luego repita el paso 4.
- ⑥ Si se le redirige a la página Se ha añadido correctamente, la configuración se habrá completado. También puede revisar el nombre del dispositivo en esta página.

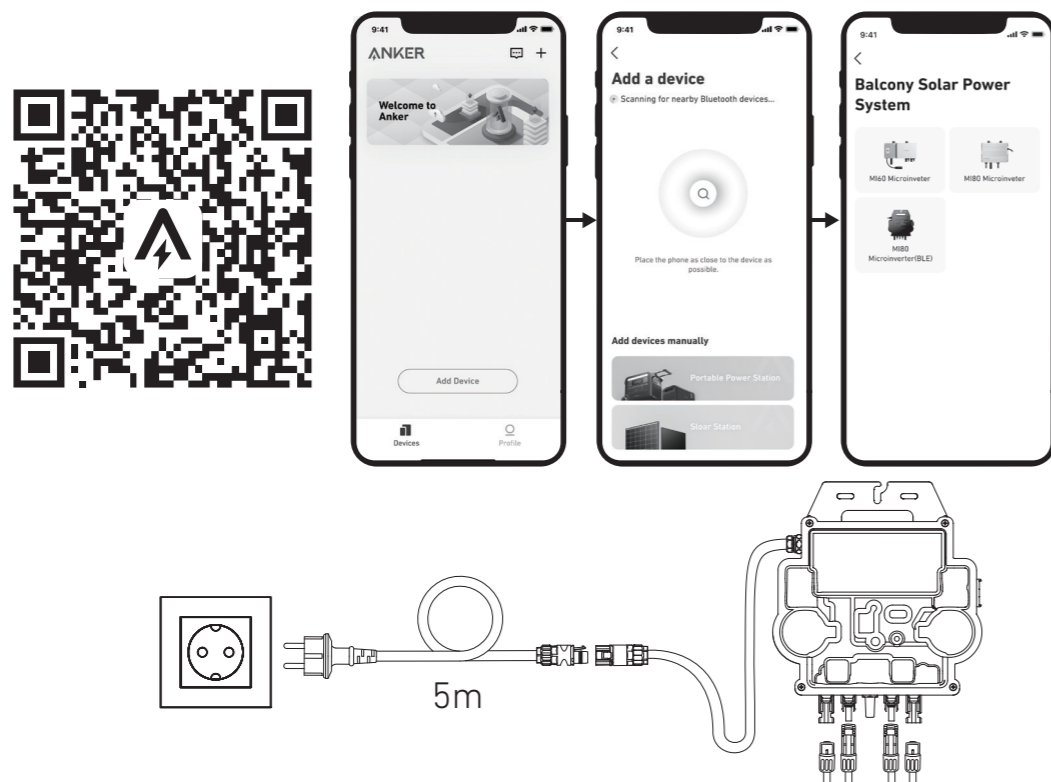

Modo manual:

- 1 Escanee el código QR o busque "Anker" en la App Store, Google Play u otras tiendas de aplicaciones oficiales para descargar la aplicación.
- 2 Regístrese o inicie sesión en su cuenta de Anker.
- 3 Toque Añadir **dispositivos/+** > **Sistema de energía solar para balcones** > Microinversor MI80 (BLE).
- 4 Siga las instrucciones que se indiquen en la aplicación y toque la opción El dispositivo se ha restablecido.
- 5 Seleccione la red Wi-Fi de su hogar, introduzca la contraseña y haga clic en el botón Siguiente. Se le redirigirá a la página de Escaneo. Espere un momento.
- 6 Si se le redirige a la página No se encontraron dispositivos, pulse el botón Reintentar ahora y luego repita el paso 4.
- 7 Si se le redirige a la página Se ha añadido correctamente, la configuración se habrá completado. También puede revisar el nombre del dispositivo en esta página.

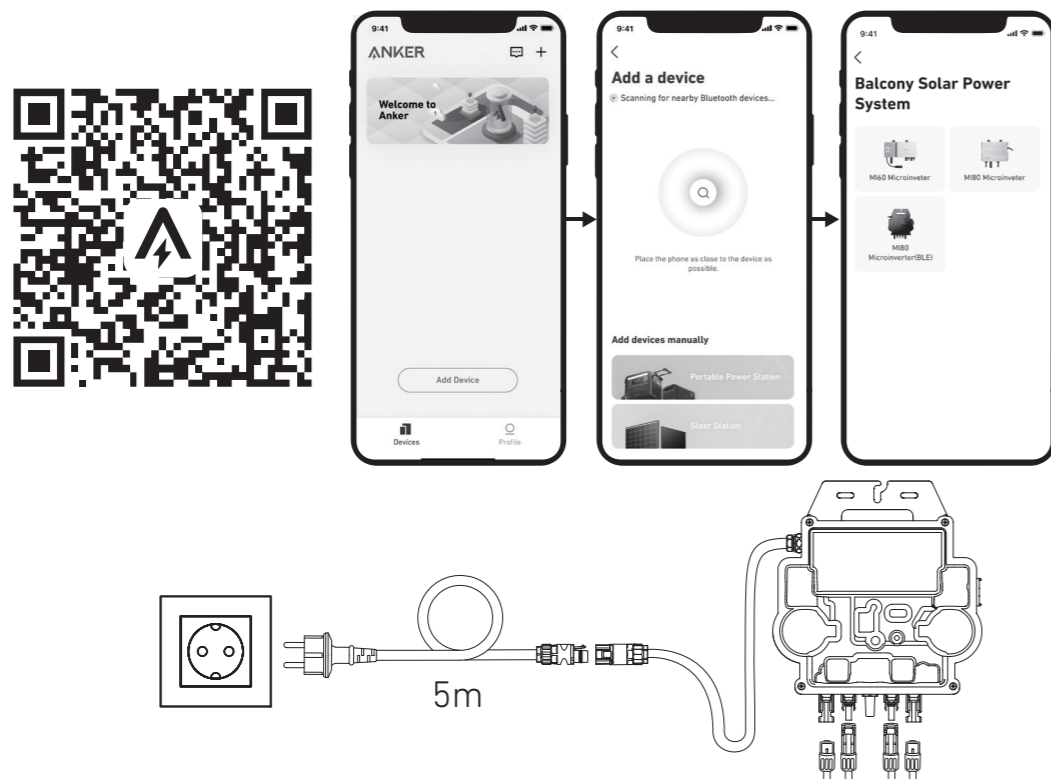

4. Para su privacidad y seguridad, el microinversor desactivará automáticamente el Bluetooth una vez se ponga en funcionamiento. Puede volver a activar el Bluetooth del microinversor desconectando y volviendo a conectar los cables de CC. Siga los pasos anteriores para completar la puesta en marcha en 15 minutos.

Guía de luz LED

Cuando se dé suficiente corriente continua del módulo, el microinversor se encenderá y el LED comenzará a parpadear.

Indicador LED	Descripción	Qué hacer
Diez destellos verdes cortos	La alimentación de CC va primero al microinversor, no consigue arrancar.	Siga las instrucciones para iniciar la configuración.
Luz verde intermitente cada 5 segundos	Se está generando energía.	El sistema está funcionando.
Luz roja intermitente cada 5 segundos	El microinversor tiene la protección activada o no está conectado a la red eléctrica.	Compruebe si la entrada de CA del microinversor funciona con normalidad. Si es así, asegúrese de que el microinversor esté conectado a la red eléctrica y póngase en contacto con el servicio de asistencia de Anker.
Rojo fijo	Se ha detectado un error del diferencial de protección de conexión a tierra (GFDI) en el sistema fotovoltaico.	Revise si la entrada de CC del microinversor se ha conectado a tierra por error o póngase en contacto con el servicio de asistencia de Anker.

Especificaciones

Microinversor

	Modelo	A5143
Datos de entrada (CC)	Rango recomendado de potencia del módulo fotovoltaico (STC)	300 Wp-730 Wp+
	Tensión de control de potencia máxima	28 V-45 V
	Rango de tensión de funcionamiento	16 V-60 V
	Tensión máxima de entrada	60 V
	Corriente de entrada máxima	20 A × 2
	Isc FV	25 A × 2
Datos de salida (CA)	Potencia de salida continua máxima	799 VA
	Tensión de salida nominal/Rango (1)	230 V/184-253 V
	Corriente de salida nominal	3,5 A
	Frecuencia de potencia de salida nominal/Rango (1)	50 Hz/47,5 Hz-51,5 Hz
	Factor de potencia	0,99
Eficiencia	Eficiencia máxima	97,30%
	Eficiencia de MPPT nominal	99,50%
	Consumo de energía por la noche	20 mW
Datos mecánicos	Rango temperatura ambiente de funcionamiento (2)	De -40 °C a 65 °C
	Rango de temperatura de almacenamiento	De -40 °C a 85 °C
	Dimensiones (An × Al × Pr)	263 mm × 218 mm × 36,5 mm
	Peso	2,8 kg
	Tipo de conector de CC	Stäubli MC4 PV-ADBP4-S2&ADSP4-S2
	Enfriamiento	Convección natural - Sin ventiladores
Calificación medioambiental de la carcasa	IP67	

Cable alargador de CA (opcional)	Tamaño del cable	1,5 mm ²
	Longitud del cable	5 m (predeterminada)
	Tipo de enchufe	Schuko
Características	Comunicación (inversor a ECU)	Wi-Fi y Bluetooth integrados
	Diseño de aislamiento	Transformadores de alta frecuencia, aislados galvánicamente
	Gestión de la energía	Sistema de análisis de gestión de energía (EMA)
Normativa	Normas sobre seguridad y red eléctrica	EN 62109-1/-2; EN 50549-1; DIN V VDE V 0126-1-1; VFR;UTE C15-712-1; CEI 0-21; UNE 217002; VDE-AR-N 4105

(1) El rango de tensión/frecuencia nominal puede superar el valor nominal si así lo decide la compañía eléctrica.

(2) El microinversor puede activar el modo de degradación de energía si hay mala ventilación y disipación del calor en el lugar de instalación.

Aviso

Declaración de conformidad de CE RED (para microinversor)

Este producto cumple con los requisitos de radiointerferencias de la Comunidad Europea. Por la presente, Anker Innovations Limited declara que el equipamiento de radio cumple con la Directiva 2014/53/UE. El texto completo de la Declaración de conformidad de la UE está disponible en el siguiente sitio web: <https://www.anker.com>

Potencia de salida máxima de Bluetooth: 18,18 dBm (para la UE)

Banda de frecuencia de Bluetooth: Banda de 2,4 G (2,402 GHz - 2,480 GHz)

Potencia de salida máxima de Wi-Fi: 19,86 dBm (para la UE)

Banda de frecuencia de Wi-Fi: Banda de 2,4 G (2,412 GHz - 2,472 GHz)



Este símbolo indica que el producto no puede desecharse junto con los residuos domésticos. En su lugar, debe llevarse a un punto de recogida adecuado para el reciclaje de aparatos eléctricos y electrónicos.

Garantía y servicio al cliente

Garantía limitada de 10 años del microinversor Microinversor Anker SOLIX MI80 (800W BLE) (A5143)

Asistencia técnica de por vida

Correo electrónico: support@anker.com

Póngase en contacto con nosotros a través de WhatsApp



Escanee este código para comenzar un chat de WhatsApp con el soporte técnico de Anker



Si vous avez reçu le micro-onduleur Micro-onduleur Anker SOLIX MI80 (800W BLE) (A5143), veuillez suivre les étapes ci-dessous.

Les images sont fournies à titre indicatif seulement. Votre article peut être légèrement différent de l'image. Veuillez vous référer à l'article réel reçu.

Puissance de sortie maximale limitée à 600W par défaut.

Mise en service

1. Raccordez le panneau solaire et le micro-onduleur avec les câbles d'extension de panneau solaire.

Remarque :

1. Assurez-vous que deux panneaux solaires ont été installés avant cette étape.
2. Cette étape doit être effectuée lorsqu'il y a suffisamment de lumière solaire pour que le panneau solaire alimente le micro-onduleur.

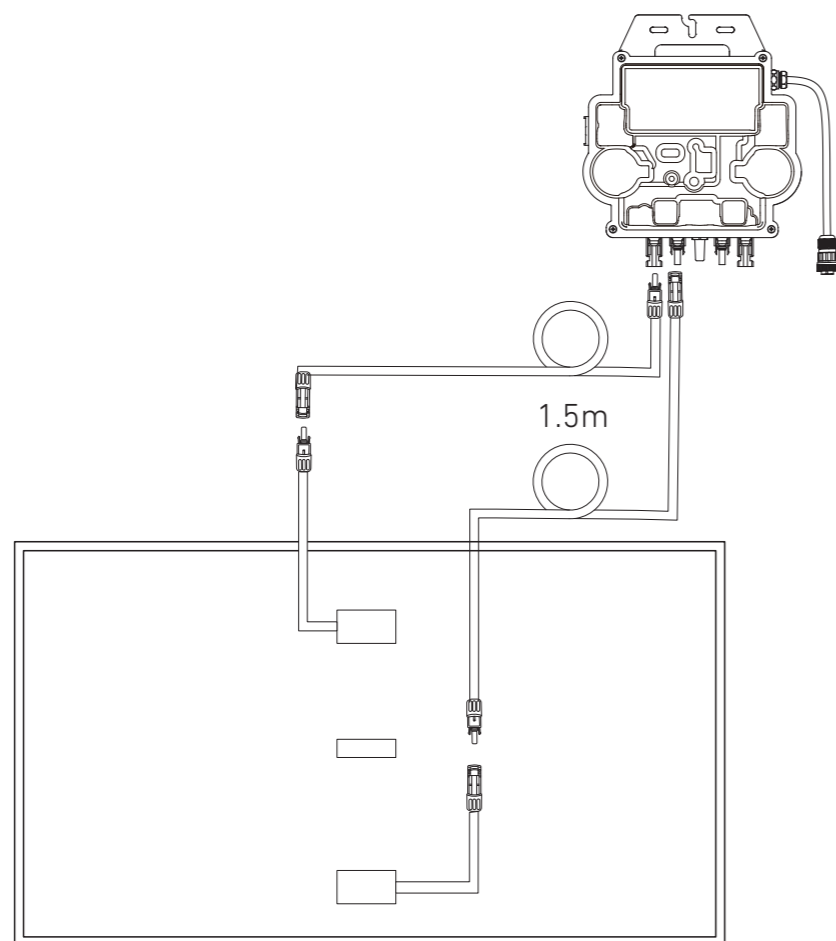

2. Activez Bluetooth sur votre téléphone.

3. Téléchargez l'application et suivez ses instructions pour terminer la configuration du micro-onduleur et la connexion du câble Schuko, vous pouvez connecter le micro-onduleur à votre réseau domestique via le câble Schuko.

Mode automatique :

- ① Scannez le code QR ou recherchez « Anker » sur l'App Store, Google Play ou d'autres boutiques d'applications officielles pour télécharger l'application.
- ② Inscrivez-vous/connectez-vous à votre compte Anker.
- ③ Appuyez sur **Ajouter des appareils/+** > Micro-onduleur MI80 (BLE).
- ④ Sélectionnez le Wi-Fi de votre domicile, entrez le mot de passe, puis cliquez sur le bouton Suivant. Vous serez dirigé vers la page de numérisation. Patientez un moment.
- ⑤ Si vous êtes redirigé vers la page Aucun appareil trouvé, appuyez sur le bouton Réessayer maintenant, puis répétez l'étape 4.
- ⑥ Si vous êtes redirigé vers la page Ajout réussi, la configuration est terminée. Vous pouvez également réviser le nom de l'appareil sur cette page.

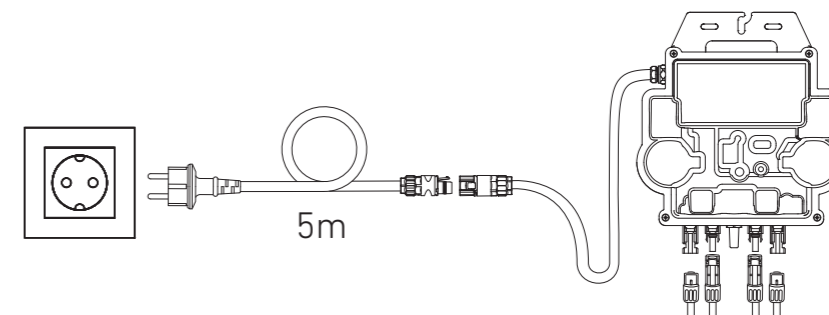
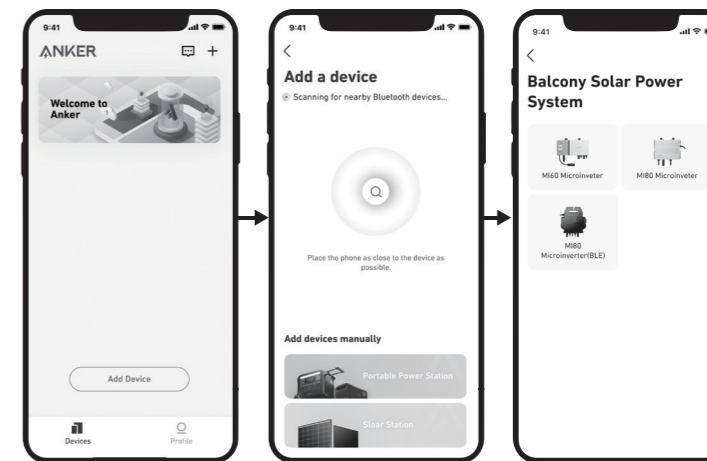

Mode manuel :

- ① Scannez le code QR ou recherchez « Anker » sur l'App Store, Google Play ou d'autres boutiques d'applications officielles pour télécharger l'application.
- ② Inscrivez-vous/connectez-vous à votre compte Anker.
- ③ Appuyez sur **Ajouter des appareils/+** > **Système d'alimentation solaire sur balcon** > Micro-onduleur MI80 (BLE).
- ④ Suivez les instructions de l'application et appuyez sur L'appareil a été réinitialisé.
- ⑤ Sélectionnez le Wi-Fi de votre domicile, entrez le mot de passe, puis cliquez sur le bouton Suivant. Vous serez dirigé vers la page de numérisation. Patientez un moment.
- ⑥ Si vous êtes redirigé vers la page Aucun appareil trouvé, appuyez sur le bouton Réessayer maintenant, puis répétez l'étape 4.
- ⑦ Si vous êtes redirigé vers la page Ajout réussi, la configuration est terminée. Vous pouvez également réviser le nom de l'appareil sur cette page.

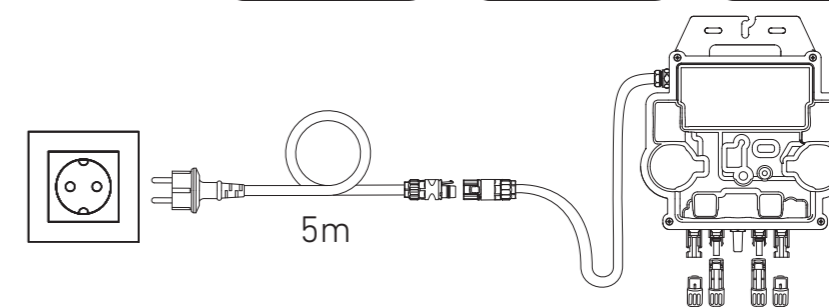
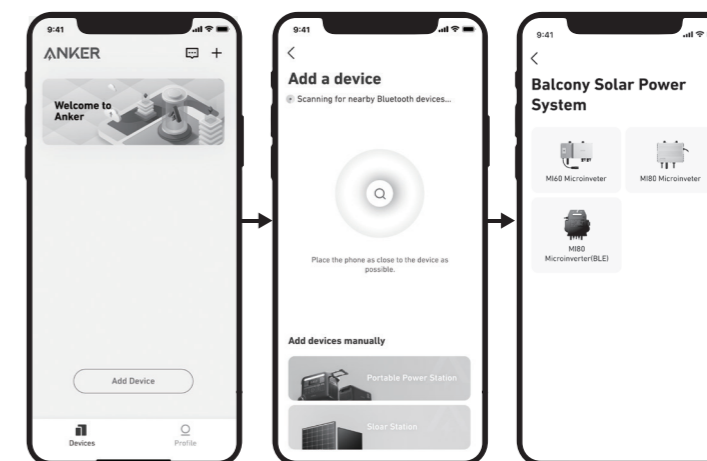

4. Pour votre confidentialité et votre sécurité, le micro-onduleur éteindra automatiquement le Bluetooth une fois la mise en service terminée. Vous pouvez réactiver le Bluetooth du micro-onduleur en déconnectant et en reconnectant les câbles CC. Suivez les étapes ci-dessus pour terminer la mise en service en 15 minutes.

Guide des LED

Lorsqu'une tension CC suffisante du module est appliquée, le micro-onduleur est alimenté et la LED commence à clignoter.

Indicateur LED	Description	Action
Dix clignotements verts courts	L'alimentation CC est d'abord appliquée au micro-onduleur, le démarrage est réussi.	Suivez les instructions pour démarrer la configuration.
Vert clignotant toutes les 5 secondes	Production de puissance.	Le système fonctionne.
Clignotement rouge toutes les 5 secondes	Le micro-onduleur est en état de protection ou déconnecté du réseau.	Vérifiez si l'entrée CA du micro-onduleur est normale. Si tel est le cas, assurez-vous que le micro-onduleur est connecté au réseau et contactez le support Anker.
Rouge fixe	Une erreur de disjoncteur de fuite à la terre (GFDI) dans le système PV est détectée.	Vérifiez si l'entrée CC du micro-onduleur est connectée par erreur à la terre ou contactez l'assistance Anker.

Spécifications

Micro-onduleur

	Modèle	A5143
Données d'entrée (CC)	Plage de puissance de module PV recommandée (STC)	300 Wc - 730 Wc+
	Tension de suivi de puissance de crête	28 V-45 V
	Plage de tensions de fonctionnement	16 V-60 V
	Tension d'entrée maximale	60 V
	Courant d'entrée maximal	20 A × 2
	Isc PV	25 A × 2
Données de sortie (CA)	Puissance de sortie continue maximale	799 VA
	Tension de sortie nominale / Plage (1)	230 V/184-253 V
	Courant de sortie nominal	3,5 A
	Fréquence de sortie nominale / Plage (1)	50 Hz/47,5 Hz-51,5 Hz
	Facteur de puissance	0.99
Efficacité	Efficacité maximale	97.30%
	Efficacité MPPT nominale	99.50%
	Consommation électrique de nuit	20 mW
Données mécaniques	Plage de températures ambiantes de fonctionnement (2)	-40 °C à 65 °C
	Plage de températures de stockage	-40 °C à 85 °C
	Dimensions (L × H × P)	263 mm × 218 mm × 36,5 mm
	Poids	2,8 kg
	Type de connecteur CC	Stäubli MC4 PV-ADBP4-S2&ADSP4-S2
	Refroidissement	Convection naturelle - Pas de ventilateurs
	Évaluation environnementale de l'enceinte	IP67

Câble d'extension CA (facultatif)	Taille de fil	1,5 mm ²
	Longueur du câble	5 m (Par défaut)
	Type de connecteur	Schuko
Caractéristiques	Communication (onduleur à ECU)	Wi-Fi et Bluetooth intégrés
	Conception d'isolement	Transformateurs haute fréquence, isolés galvaniquement
	Gestion de l'énergie	Système d'analyse de la gestion de l'énergie (EMA)
Conformités	Conformités de sécurité et de réseau	EN 62109-1/-2 ; EN 50549-1 ; DIN V VDE V 0126-1-1 ; VFR;UTE C15-712-1 ; CEI 0-21 ; UNE 217002 ; VDE-AR-N 4105

(1) La plage de tension/fréquence nominale peut être étendue au-delà de la valeur nominale si le service public l'exige.

(2) Le micro-onduleur peut passer en mode de dégradation de la puissance si la ventilation et la dissipation thermique sont insuffisantes dans l'environnement d'installation.

Avis

Déclaration de conformité CE RED (pour micro-onduleur)

Ce produit est conforme aux exigences en matière d'interférences radio de la Communauté européenne. Par la présente, Anker Innovations Limited déclare que cet équipement radio est conforme à la Directive 2014/53/EU. Le texte intégral de la Déclaration de conformité pour l'UE est disponible sur le site Web suivant : <https://www.anker.com>

Puissance de sortie maximale Bluetooth : 18,18 dBm (pour l'UE)

Bande de fréquence Bluetooth : Bande 2,4 G (2,402 GHz-2,480 GHz)

Puissance de sortie maximale du Wi-Fi : 19,86 dBm (pour l'UE)

Bande de fréquence Wi-Fi : bande 2,4 G (2,412 GHz - 2,472 GHz)



Ce symbole indique que ce produit ne doit pas être traité comme un déchet ménager. Au lieu de cela, il doit être remis au point de collecte applicable pour le recyclage des équipements électriques et électroniques.

Garantie et service client

Garantie limitée de 10 ans pour le micro-onduleur Micro-onduleur Anker SOLIX MI80 (800W BLE) (A5143)

Assistance technique à vie

Courriel: support@anker.com

Contactez-nous via WhatsApp:



Scannez ce code pour lancer une conversation WhatsApp avec l'assistance technique Anker



Se si è in possesso del microinverter Microinverter Anker SOLIX MI80 (800W BLE) (A5143), seguire i passaggi sotto riportati.

Le immagini fungono unicamente da riferimento. L'articolo effettivo potrebbe apparire leggermente diverso da quello illustrato nell'immagine. Fare riferimento all'articolo effettivo in proprio possesso.

Potenza massima di uscita limitata a 600W come predefinito.

Messa in servizio

1. Collegare il pannello solare e il microinverter alle prolunghe del pannello solare.

Nota:

1. Prima di eseguire questo passaggio, assicurarsi che siano stati installati due pannelli solari.
2. Questo passaggio deve essere eseguito con luce solare sufficiente affinché il pannello solare fornisca energia al microinverter.

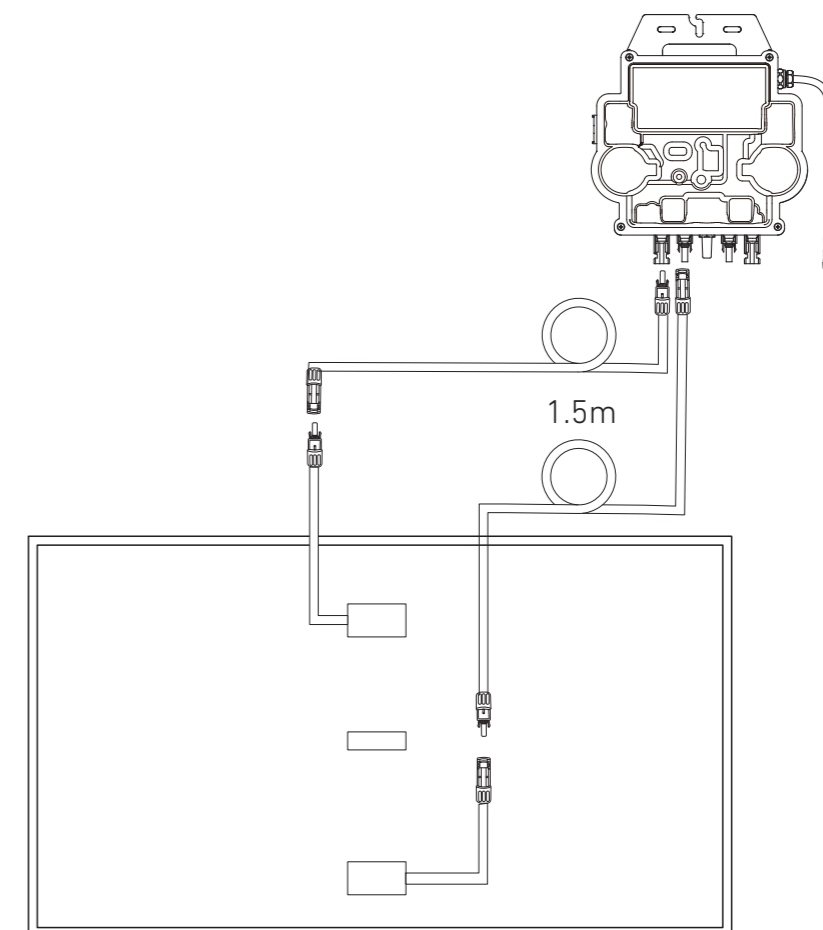

2. Attivare il Bluetooth sul telefono.

3. Scaricare l'app e seguire le istruzioni fornite nell'app per completare la configurazione del microinverter e collegare il cavo Schuko, è possibile collegare il microinverter alla rete domestica tramite il cavo Schuko.

Modalità automatica:

- ① Eseguire la scansione del codice QR o cercare "Anker" su App Store, Google Play o altri store di app ufficiali per scaricare l'app.
- ② Registrarsi/accedere all'account Anker.
- ③ Toccare **Aggiungi dispositivi/+** > Microinverter MI80 (BLE).
- ④ Selezionare il Wi-Fi della propria abitazione, inserire la password, quindi fare clic sul pulsante Avanti. Verrà visualizzata la pagina Scansione. Attendere.
- ⑤ Se si viene reindirizzati alla pagina Nessun dispositivo trovato, premere il pulsante Riprova ora, quindi ripetere il passaggio 4.
- ⑥ Se si viene reindirizzati alla pagina Aggiunta completata correttamente, la configurazione è stata completata. In questa pagina è anche possibile modificare il nome del dispositivo.

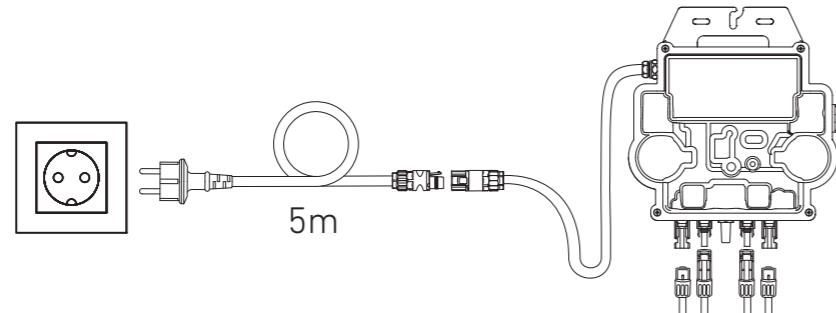
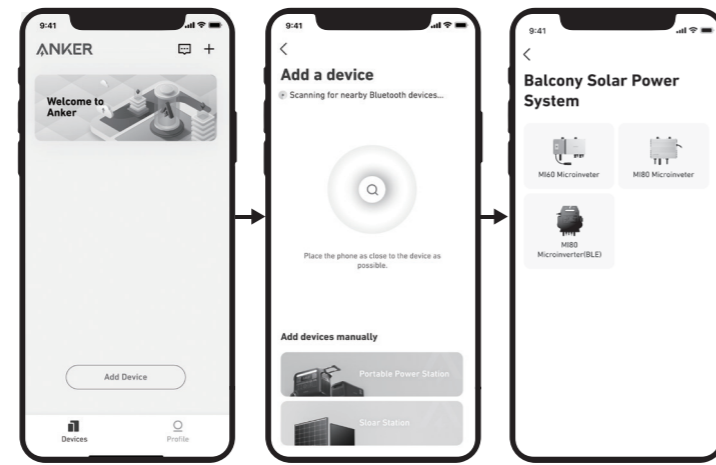

Modalità manuale:

- ① Eseguire la scansione del codice QR o cercare "Anker" su App Store, Google Play o altri store di app ufficiali per scaricare l'app.
- ② Registrarsi/accedere all'account Anker.
- ③ Toccare **Aggiungi dispositivi/+ > Impianto a energia solare da balcone > Microinverter MI80 (BLE)**.
- ④ Seguire le istruzioni nell'app e toccare il dispositivo è stato ripristinato.
- ⑤ Selezionare il Wi-Fi della propria abitazione, inserire la password, quindi fare clic sul pulsante Avanti. Verrà visualizzata la pagina Scansione. Attendere.
- ⑥ Se si viene reindirizzati alla pagina Nessun dispositivo trovato, premere il pulsante Riprova ora, quindi ripetere il passaggio 4.
- ⑦ Se si viene reindirizzati alla pagina Aggiunta completata correttamente, la configurazione è stata completata. In questa pagina è anche possibile modificare il nome del dispositivo.

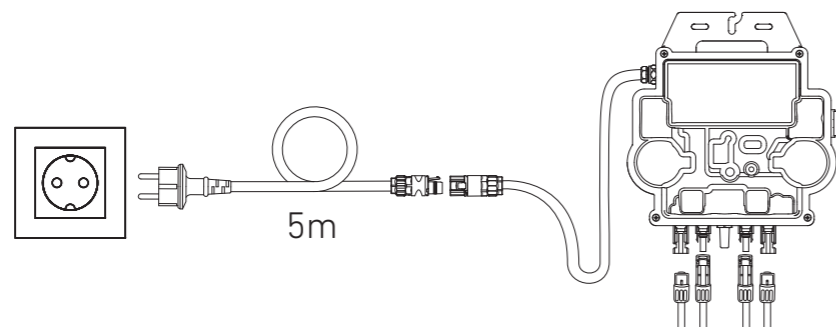
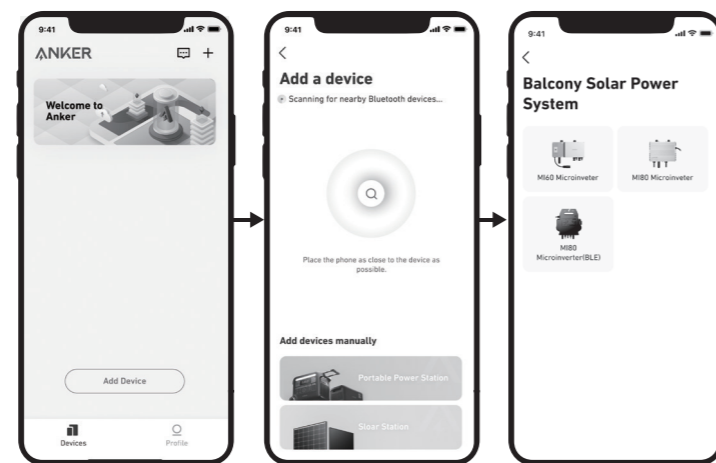

4. Per le proprie privacy e sicurezza, il microinverter disattiverà automaticamente il Bluetooth al termine della messa in servizio. È possibile riattivare il Bluetooth del microinverter scollegando e ricollegando i cavi CC. Seguire i passaggi precedenti per completare la messa in servizio entro 15 minuti.

Guida ai LED

Quando viene applicata una tensione CC sufficiente dal modulo, il microinverter verrà alimentato e il LED inizierà a lampeggiare.

Indicatore LED	Descrizione	Procedura
Lampeggia velocemente in verde per dieci volte	L'alimentazione CC viene applicata prima al microinverter, l'avvio ha esito positivo.	Seguire le istruzioni per avviare la configurazione.
Lampeggia in verde ogni 5 secondi	Produzione di energia.	L'impianto funziona.
Lampeggia in rosso ogni 5 secondi	Il microinverter è in stato di protezione o disconnesso dalla rete.	Controllare se l'ingresso CA del microinverter è normale. In tal caso, accertarsi che il microinverter sia connesso alla rete e contattare l'assistenza Anker.
Rosso fisso	È stato rilevato un errore del Ground Fault Detector Interrupter (GFDI) nel sistema FV.	Verificare se l'ingresso CC del microinverter è erroneamente collegato a terra o contattare l'assistenza Anker.

Specifiche

Microinverter

	Modello	A5143
Dati in ingresso (CC)	Intervallo consigliato per la potenza del modulo FV (STC)	300 Wp-730 Wp+
	Tensione di monitoraggio della potenza di picco	28 V-45 V
	Intervallo tensione di esercizio	16 V-60 V
	Tensione massima in ingresso	60 V
	Corrente massima in ingresso	20 A × 2
	Isc PV	25 A × 2
Dati in uscita (CA)	Potenza di uscita continua massima	799 VA
	Intervallo/tensione in uscita nominale (1)	230 V/184-253 V
	Corrente nominale in uscita	3,5 A
	Intervallo/frequenza in uscita nominale (1)	50 Hz/47,5 Hz-51,5 Hz
	Fattore di potenza	0.99
Efficienza	Efficienza di picco	97.30%
	Efficienza MPPT nominale	99.50%
	Consumo energetico notturno	20 mW
Dati meccanici	Intervallo di temperatura ambiente di esercizio (2)	Da -40 °C a 65 °C
	Intervallo di temperatura di conservazione	Da -40 °C a 85 °C
	Dimensioni (L × A × P)	263 mm × 218 mm × 36,5 mm
	Peso	2,8 kg
	Tipo di connettore CC	Stäubli MC4 PV-ADBP4-S2&ADSP4-S2
	Raffreddamento	Convezione naturale - Senza ventole
Classificazione ambientale della scocca	IP67	

Prolunga CA (opzionale)	Dimensione cavo	1,5 mm ²
	Lunghezza del cavo	5 m (predefinita)
	Tipo di spina	Schuko
Caratteristiche	Comunicazione (da inverter a ECU)	Wi-Fi e Bluetooth integrati
	Design isolamento	Trasformatori ad alta frequenza, isolati galvanicamente
	Gestione dell'energia	Sistema di analisi della gestione dell'energia (EMA).
Conformità	Conformità per la sicurezza e la rete	EN 62109-1/-2; EN 50549-1; DIN V VDE V 0126-1-1; VFR;UTE C15-712-1; CEI 0-21; UNE 217002; VDE-AR-N 4105

(1) L'intervallo di tensione/frequenza nominale può essere esteso oltre il valore nominale se richiesto dall'azienda.

(2) Il microinverter può entrare in modalità di riduzione dell'alimentazione in caso di scarsa ventilazione e dissipazione del calore nell'ambiente di installazione.

Avviso

Dichiarazione di conformità CE RED (per microinverter)

Questo prodotto è conforme ai requisiti della Comunità europea relativi alle interferenze radio. Con la presente, Anker Innovations Limited dichiara che l'apparecchiatura radio è conforme alla normativa 2014/53/EU. Il testo completo della Dichiarazione di Conformità UE è disponibile sul seguente sito Web: <https://www.anker.com>

Potenza massima in uscita Bluetooth: 18,18 dBm (per UE)

Gamma di frequenza Bluetooth: banda 2,4 G (2,402 GHz - 2,480 GHz)

Potenza massima in uscita Wi-Fi: 19,86 dBm (per UE)

Banda di frequenza Wi-Fi: banda 2,4 G (2,412 GHz - 2,472 GHz)



Questo simbolo indica che il presente prodotto non deve essere trattato come rifiuto domestico. Dovrà invece essere consegnato al punto di raccolta applicabile per il riciclaggio di apparecchiature elettriche ed elettroniche.

Garanzia e assistenza clienti

10 anni di garanzia limitata per il microinverter Microinverter Anker SOLIX MI80 (800W BLE) (A5143)

Supporto tecnico per l'intero ciclo di vita

Email: support@anker.com

Contattaci tramite WhatsApp:



Scansiona questo codice per avviare una chat WhatsApp con l'Assistenza tecnica Anker



Als u de Anker SOLIX MI80-micro-omvormer (800W BLE) (A5143) hebt ontvangen, volgt u de volgende stappen op.

De afbeeldingen zijn alleen bedoeld als informatie. Uw product kan er iets anders uitzien. Ga altijd uit van het product dat u hebt ontvangen.

Maximale uitgangsvermogen beperkt tot 600W als standaard.

Inbedrijfstelling

1. Sluit het zonnepaneel met de zonnepaneelverlengkabels aan op de micro-omvormer.

Opmerking:

1. Voordat u deze stap uitvoert, moeten twee zonnepanelen zijn gemonteerd.
2. Deze stap moet worden uitgevoerd als het zonnepaneel voldoende zonlicht opvangt om stroom aan de micro-omvormer te leveren.

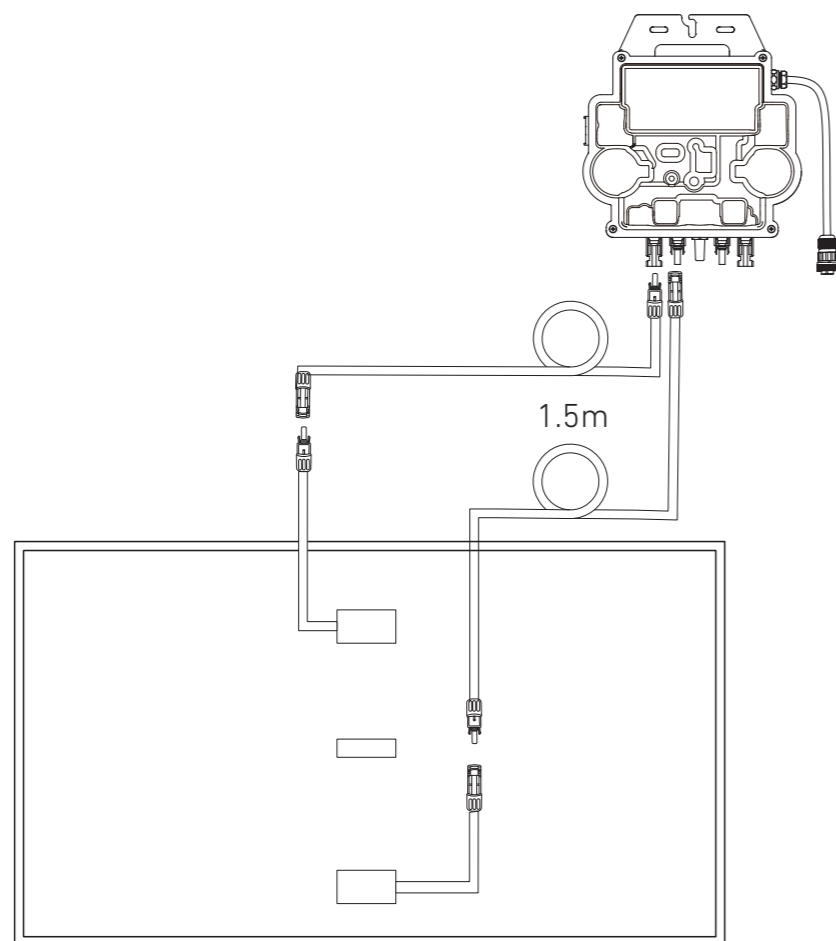

2. Schakel bluetooth op uw telefoon in.

3. Download de app en volg de instructies in de app om het instellen van de micro-omvormer en het aansluiten van de schukokabel te voltooien, dan kunt u de micro-omvormer met de schukokabel aansluiten op uw thuisstroomnet.

Automatische modus:

- 1 Scan de QR-code of zoek in de App Store, Google Play of een andere officiële appwinkel naar "Anker" om de app te downloaden.
- 2 Meld u aan voor een Anker-account of log in.
- 3 Tik op Apparaten toevoegen / + > MI80-micro-omvormer (BLE).
- 4 Selecteer uw thuiswifinetwerk, voer het wachtwoord in en tik op "Volgende". U wordt doorverwezen naar de scanpagina. Wacht even.
- 5 Als de pagina "Geen apparaten gevonden" wordt geopend, tikt u op de knop "Nu opnieuw proberen" en herhaalt u stap 4.
- 6 Als de pagina "Met succes toegevoegd" wordt geopend, is de configuratie voltooid. Op deze pagina kunt u ook de apparaatnaam wijzigen.

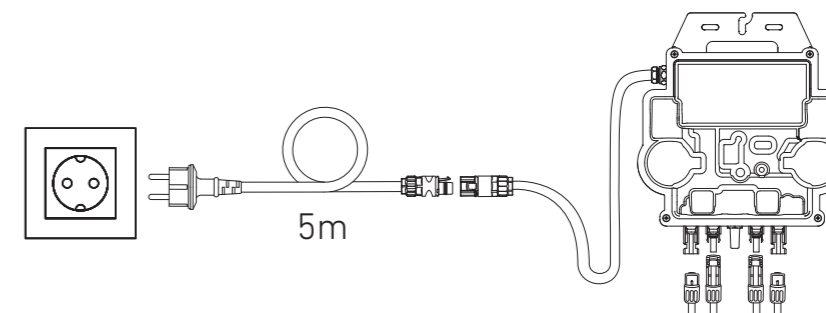
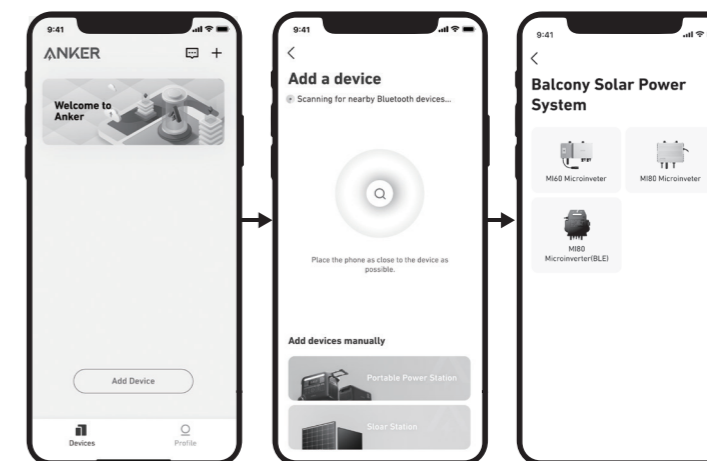

Handmatige modus:

- 1 Scan de QR-code of zoek in de App Store, Google Play of een andere officiële appwinkel naar "Anker" om de app te downloaden.
- 2 Meld u aan voor een Anker-account of log in.
- 3 Tik op Apparaten toevoegen / + > Balkonzonne-energiesysteem > MI80-micro-omvormer (BLE).
- 4 Volg de instructies in de app en tik op "Het apparaat is gereset".
- 5 Selecteer uw thuiswifinetwerk, voer het wachtwoord in en tik op "Volgende". U wordt doorverwezen naar de scanpagina. Wacht even.
- 6 Als de pagina "Geen apparaten gevonden" wordt geopend, tikt u op de knop "Nu opnieuw proberen" en herhaalt u stap 4.
- 7 Als de pagina "Met succes toegevoegd" wordt geopend, is de configuratie voltooid. Op deze pagina kunt u ook de apparaatnaam wijzigen.

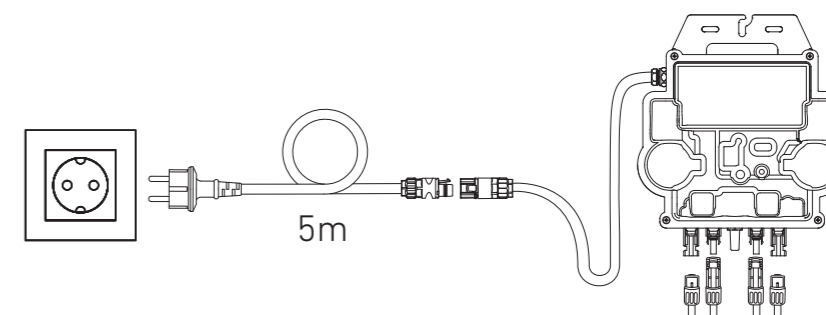
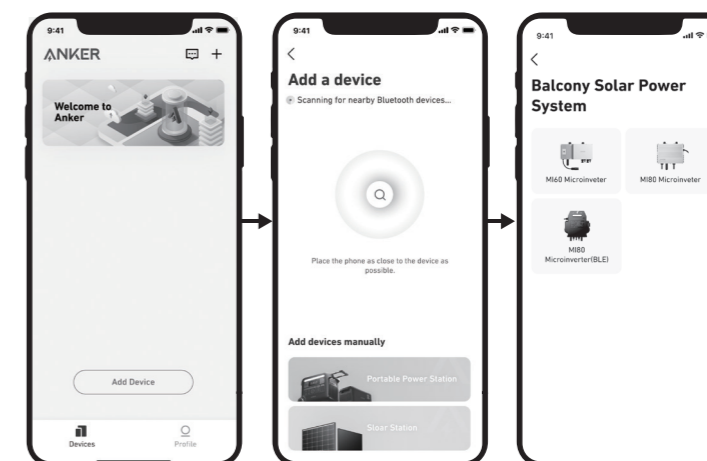

4. Voor uw privacy en veiligheid schakelt de micro-omvormer bluetooth automatisch uit zodra de inbedrijfstelling is voltooid. U kunt bluetooth weer inschakelen door de DC-draden los te maken en weer aan te sluiten. Volg de bovenstaande stappen om de inbedrijfstelling binnen een kwartier te voltooien.

Indicatieled

Als de module voldoende gelijkstroom levert, heeft de micro-omvormer stroom en begint de led te knipperen.

LED-indicator	Beschrijving	Handeling
Tien korte groene flitsen	De micro-omvormer wordt voor het eerst met gelijkstroom gevoed; het opstarten is gelukt.	Volg de instructies om te beginnen met instellen.
Knippert elke vijf seconden groen	Produceert stroom.	Het systeem werkt.
Knippert elke vijf seconden rood	De micro-omvormer bevindt zich in de beschermingsstatus of is losgekoppeld van het elektriciteitsnet.	Controleer of de AC-ingang van de micro-omvormer normaal is. Als dat zo is, controleert u of de micro-omvormer met het netwerk is verbonden en neemt u contact op met Anker Support.
Brandt rood	De aardlekschakelaar detecteerde een fout in het zonne-energiesysteem.	Controleer of de DC-ingang van de micro-omvormer per ongeluk is aangesloten op de aarde of neem contact op met Anker Support.

Specificaties

Micro-omvormer

	Model	A5143
Ingangsgegevens (gelijkstroom)	Aanbevolen vermogensbereik PV-modules (STC)	300 Wp – 730 Wp+
	Voltage maximale vermogensafgifte	28 V – 45 V
	Bedrijfsspanningsbereik	16 V – 60 V
	Maximale ingangsspanning	60 V
	Maximale ingangsstroom	2 × 20 A
	Isc PV	2 × 25 A
Uitgangsgegevens (wisselstroom)	Maximale continue uitgangsvermogen	799 VA
	Nominale uitgangsspanning / bereik (1)	230 V / 184 – 253 V
	Nominale uitgangsstroom	3,5 A
	Nominale uitgangsfrequentie / bereik (1)	50 Hz / 47,5 Hz – 51,5 Hz
	Arbeidsfactor	0.99
Efficiëntie	Piefficiëntie	97.30%
	Nominale MPPT-efficiëntie	99.50%
	Stroomverbruik 's nachts	20 mW
Mechanische gegevens	Omgevingstemperatuurbereik tijdens bedrijf (2)	-40 °C tot 65 °C
	Temperatuurbereik tijdens opslag	-40 °C tot 85 °C
	Afmetingen (B × H × D)	263 mm × 218 mm × 36,5 mm
	Gewicht	2,8 kg
	Soort DC-stekker	Stäubli MC4 PV-ADBP4-S2&ADSP4-S2
	Koeling	Natuurlijke convectie, geen ventilatoren
	Weerbestendigheid behuizing	IP67

AC-verlengkabel (optioneel)	Draaddoorsnede	1,5 mm ²
	Kabellengte	5 m (standaard)
	Soort stekker	Schuko
Kenmerken	Communicatie (omvormer naar ECU)	Ingebouwde wifi en bluetooth
	Isolatieontwerp	Hoogfrequente transformatoren, galvanisch gescheiden
	Energiebeheer	EMA-systeem (energiebeheeranalyse)
Naleving	Veiligheid- en netwerkstandaarden	EN 62109-1/-2; EN 50549-1; DIN V VDE V 0126-1-1; VFR;UTE C15-712-1; CEI 0-21; UNE 217002; VDE-AR-N 4105

- (1) Het spannings-/frequentiebereik kan groter zijn dan het nominale bereik als dat door het elektriciteitsbedrijf wordt vereist.
- (2) De micro-omvormer kan een lage-energiestand inschakelen als er in de installatieomgeving onvoldoende ventilatie en warmteafvoer is.

Kennisgeving

CE-conformiteitsverklaring Richtlijn betreffende radioapparatuur (voor micro-omvormer)

Dit product voldoet aan de EU-vereisten met betrekking tot radio-interferentie. Hierbij verklaart Anker Innovations Limited dat dit radioproduct voldoet aan de bepalingen van de EU-richtlijn 2014/53/EU. De volledige tekst van de conformiteitsverklaring voor de EU is beschikbaar op de volgende website: <https://www.anker.com>

Max. uitgangsvermogen bluetooth: 18,18 dBm (voor EU)

Bluetoothfrequentieband: 2,4GHz-band (2,402 GHz – 2,480 GHz)

Max. uitgangsvermogen wifi: 19,86 dBm (voor EU)

Wififrequentieband: 2,4GHz-band (2,412 GHz – 2,472 GHz)



Dit symbool geeft aan dat dit product niet als huishoudelijk afval mag worden behandeld. In plaats daarvan moet het worden ingeleverd bij het daarvoor bestemde inzamelpunt voor de recycling van elektrische en elektronische apparatuur.

Garantie en klantenservice

Tien jaar beperkte garantie voor de Anker SOLIX MI80-micro-omvormer (800W BLE) (A5143)

Levenslange technische ondersteuning

E-mail: support@anker.com

Neem contact met ons op via WhatsApp:



Scan deze code om een WhatsApp chat te starten met Anker Technische Ondersteuning