

# **Extrablame**®

## Riscaldamento a Pellet



ES

**MANUAL DEL USUARIO CALDERAS DE PELLETT**

**MADE IN ITALY**  
design & production

**PK 15-20-30 / PR 20-30**

004280296 - REV 000



# ⚠ ATENCIÓN



**¡LAS SUPERFICIES SE PUEDEN CALENTAR MUCHO!  
¡SIEMPRE SE DEBEN USAR GANTES DE PROTECCIÓN!**

*Durante la combustión se emana energía térmica que comporta un notable calentamiento de las superficies, de las puertas, manijas, mandos, vidrios, tubo de humos y eventualmente de la parte delantera del aparato.  
Eviten el contacto con estos elementos sin la adecuada indumentaria protectora (guantes de protección en dotación).  
Asegúrense que los niños sean conscientes de estos peligros y mantenerlos alejados del fogón durante su funcionamiento.*

<b>ESPAÑOL .....</b>	<b>4</b>
<b>CARACTERÍSTICAS .....</b>	<b>4</b>
<b>INTRODUCCIÓN .....</b>	<b>5</b>
<b>ADVERTENCIAS .....</b>	<b>7</b>
<b>SEGURIDAD .....</b>	<b>7</b>
<b>MANTENIMIENTO ORDINARIO .....</b>	<b>9</b>
<b>INSTALACIÓN .....</b>	<b>10</b>
PREDISPOSICIONES PARA MANTENIMIENTO .....	10
<b>INSTALACIÓN HIDRÁULICA .....</b>	<b>12</b>
INSTALACIÓN Y DISPOSITIVOS DE SEGURIDAD .....	12
<b>DISPOSITIVO ANTICONDENSACIÓN (OBLIGATORIO).....</b>	<b>13</b>
IDENTIFICACIÓN DE LOS COMPONENTES PR.....	14
IDENTIFICACIÓN DE LOS COMPONENTES PK.....	15
<b>REARME TERMOSTATO DE BULBO .....</b>	<b>16</b>
<b>CARACTERÍSTICAS .....</b>	<b>16</b>
<b>PELLET Y CARGA .....</b>	<b>17</b>
<b>PANTALLA TÁCTIL .....</b>	<b>18</b>
<b>CUADRO DE MANDOS .....</b>	<b>19</b>
LEYENDA ICONOS.....	19
MENÚ GENERAL.....	20
ADVERTENCIAS GENERALES.....	20
<b>CONFIGURACIONES PARA EL PRIMER ENCENDIDO.....</b>	<b>21</b>
FECHA-HORA .....	21
IDIOMA .....	21
GRADOS .....	21
<b>FUNCIONAMIENTO Y LÓGICA.....</b>	<b>22</b>
<b>STAND-BY - TERMOSTATO SUPLEMENTARIO .....</b>	<b>23</b>
FUNCIONAMIENTO TERMOSTATO SUPLEMENTARIO CON STAND-BY ACTIVO .....	23
FUNCIONAMIENTO TERMOSTATO SUPLEMENTARIO CON STAND-BY DESACTIVADO .....	23
INSTALACIÓN DEL TERMOSTATO SUPLEMENTARIO .....	23
<b>CRONO .....</b>	<b>24</b>
HABILITACIÓN/DESACTIVACIÓN DEL CRONO.....	24
<b>CONFIGURACIÓN .....</b>	<b>26</b>
PANTALLA.....	26
STAND - BY .....	26
CARGA INICIAL .....	26
DESCARGA AIRE.....	26
LIMPIEZA CÁMARA COMBUSTIÓN.....	27
Wi-Fi .....	27
BORRAR .....	27
<b>AUX .....</b>	<b>27</b>
<b>TARJETA SUPLEMENTARIA OPCIONAL (DE SERIE EN PR20 Y PR30).....</b>	<b>27</b>
<b>LIMPIEZA Y MANTENIMIENTO.....</b>	<b>28</b>
<b>MANTENIMIENTO .....</b>	<b>28</b>
LIMPIEZA PERIÓDICA A CARGO DEL USUARIO.....	28
<b>TABLA RESUMEN DE LIMPIEZA Y MANTENIMIENTO .....</b>	<b>31</b>
LIMPIEZA DE USUARIO.....	31
TÉCNICO HABILITADO .....	31
<b>MANTENIMIENTO ORDINARIO REALIZADO POR LOS TÉCNICOS HABILITADOS .....</b>	<b>31</b>
PUESTA FUERA DE SERVICIO (FIN DE ESTACIÓN).....	31
<b>VISUALIZACIONES .....</b>	<b>33</b>
<b>ALARMAS .....</b>	<b>33</b>
<b>CONDICIONES DE GARANTÍA .....</b>	<b>35</b>
<b>ELIMINACIÓN .....</b>	<b>36</b>

CARACTERÍSTICAS		PK15	PK20	PK30
		-	PR20	PR30
Peso	kg	295	295(PK)/310(PR)	310(PK)/325(PR)
Altura	mm	1398	1398	1398
Ancho	mm	822	822	892
Profundidad	mm	745	745 (PK)/817PR)	745 (PK)/817PR)
Diámetro tubo descarga humos	mm	100	100	120
Diámetro tubo aspiración aire	mm	60	60	60
Potencia térmica global mín	kW	4,7	6,5	9,6
Potencia térmica útil mín	kW	4,1	5,7	8,9
Potencia térmica global máx	kW	16,2	21,7	32,5
Potencia térmica útil máx (rendición en agua)	kW	15	20	30
Consumo horario combustible mín	kg/h	1,0	1,4	2,0
Consumo horario combustible máx	kg/h	3,4	4,6	6,8
Capacidad depósito pellet	kg/L	75/ 121	75/ 121	75/ 121
Tiro de la chimenea recomendado	Pa	3 ÷ 5	3 ÷ 5	3 ÷ 5
	mbar	0,03 ÷ 0,05	0,03 ÷ 0,05	0,03 ÷ 0,05
Potencia eléctrica nominal	W	410	410	410
Consumo eléctrico de potencia reducida	W	60	60	70
Consumo eléctrico de potencia nominal	W	65	65	85
Potencia en stand By	W	3	3	3
Tensión nominal	Vac	230	230	230
Frecuencia nominal	Hz	50	50	50
Diámetro tubo entrada/salida agua	"	1	1	1
Diámetro tubo descarga automática	"	1/2	1/2	1/2
Altura bomba	m	6	6	6
Máx presión hídrica de ejercicio admitida	bar	3	3	3
Mín presión hídrica de ejercicio admitida	bar	0.6	0.6	0.6
Temperatura humos de potencia reducida	°C	63,6	62	66,5
Temperatura humos de potencia nominal	°C	99,8	106,6	113,8
Capacidad de los humos potencia reducida	g/s	5,1	5,8	9,1
Capacidad de los humos potencia nominal	g/s	8,5	10,4	15,9
Clase caldera		5	5	5
Período de combustión	h	22	16	11
Campo de regulación termostato agua	°C	65/80	65/80	65/80
Temperatura mínima retorno agua	°C	55	55	55
Rendimiento directo de potencia nominal	%	93,0	92,4	92,4
Equipo de condensación		NO	NO	NO
Dimensiones de la puerta de carga	mm	306X400	306X400	306X400

\*Valor detectado en cámara anecoide con aparato que funciona con potencia nominal.

			FLUJO DE AGUA (kg/h)	RESISTENCIA LADO AGUA (mbar)
PK15	Salto de temperatura correspondiente	$\Delta T = 10K$	1300	60
		$\Delta T = 20K$	650	15
PK20	Salto de temperatura correspondiente	$\Delta T = 10K$	1730	106
PR20		$\Delta T = 20K$	865	26
PK30	Salto de temperatura correspondiente	$\Delta T = 10K$	2601	1687
PR30		$\Delta T = 20K$	1301	422

## INTRODUCCIÓN

Los generadores producidos en nuestro establecimiento se fabrican prestando atención también a los componentes individuales para proteger tanto al usuario como al instalador contra posibles accidentes. Por tanto, se recomienda al personal autorizado, después de cada intervención realizada en el producto, prestar especial atención a las conexiones eléctricas, sobre todo por lo que respecta a la parte descubierta de los conductores, que no se puede salir por ningún motivo de la bornera, evitando así el posible contacto con las partes vivas del conductor.

El presente manual de instrucciones forma parte del producto: asegúrese de que esté siempre con el equipo, incluso en caso de cesión a otro propietario o usuario o de transferencia a otro lugar. En caso de daño o pérdida, solicite otro ejemplar al servicio técnico de la zona.

Este generador se debe destinar al uso para el que ha sido realizado. Se excluye cualquier responsabilidad contractual y extracontractual del fabricante por daños causados a personas, animales o cosas, debidos a errores de instalación, de regulación, de mantenimiento y a usos inapropiados.

### INSTALACIÓN

La instalación del generador y de los equipos auxiliares, correspondientes a la instalación de calefacción, debe estar en conformidad con las normas y reglamentaciones actuales y con todo lo previsto por la ley. La instalación debe ser realizada por personal autorizado, que debe entregar una declaración de conformidad de la instalación al comprador, suministrar informaciones necesarias para el uso inicial, el cual asumirá toda la responsabilidad de la instalación definitiva y del consiguiente buen funcionamiento del producto instalado.

Es necesario tener en consideración también todas las leyes y las normativas nacionales, regionales, provinciales y municipales presentes en el país en el que se instala el equipo.

El fabricante no se responsabiliza en caso de violación de estas precauciones. Antes de realizar la instalación, se recomienda lavar cuidadosamente todas las tuberías del sistema, para quitar posibles residuos que podrían comprometer el buen funcionamiento del equipo. Durante la instalación es necesario informarle al usuario lo siguiente:

- En caso de salideros de agua, debe cerrar la alimentación de agua y avisar rápidamente al técnico de asistencia.
- Se debe controlar periódicamente la presión de ejercicio de la instalación. Si no se usa el generador durante un largo período de tiempo, se recomienda la intervención del servicio técnico de asistencia para realizar, al menos, las siguientes operaciones:
  - Posicione el interruptor general en la posición 0.
  - Cierre los grifos del agua tanto del sistema térmico como del sanitario.
  - Vacíe el sistema térmico y sanitario si hay riesgo de formación de hielo.

### PRIMER ENCENDIDO

Después de quitar el embalaje, asegúrese de la integridad del contenido.

En caso de no correspondencia, diríjase al revendedor al que ha comprado el equipo.

Durante el primer encendido del producto es necesario controlar el funcionamiento correcto de todos los dispositivos, tanto de seguridad como de control, que forman parte del generador. Todos los componentes eléctricos que constituyen el generador, y garantizan su funcionamiento correcto, deben ser sustituidos con piezas originales, y la operación debe realizarla exclusivamente un centro de asistencia técnica autorizado. Antes de dejar la instalación, el personal encargado del primer encendido deberá controlar el funcionamiento del generador por lo menos un ciclo completo de trabajo. El mantenimiento del generador se debe realizar al menos una vez al año, programándolo con tiempo con el servicio de asistencia técnica.

### NORMATIVAS

Las calderas han sido diseñadas y realizadas en conformidad con las siguientes normativas:

- UNI EN 303-5 Calderas para calefacción. Calderas por combustibles sólidos, con alimentación manual y automática, con una potencia térmica nominal de hasta 500 kW

### DIRECTIVAS

- ♦ 2006/42/EC: directiva MD
- ♦ RED (2014/53/EU)



*Le agradecemos por haber elegido nuestra empresa; nuestro producto es una óptima solución de calefacción nacida de la tecnología más avanzada, con una calidad de trabajo de altísimo nivel y un diseño siempre actual, con el objetivo de hacerle disfrutar siempre, con toda seguridad, la fantástica sensación que el calor de la llama le puede dar.*

## ADVERTENCIAS

Este manual de instrucciones constituye parte integrante del producto, asegúrese de que acompañe siempre el equipo, incluso en caso de cesión a otro propietario o usuario, o bien al transferirlo a otro lugar. En caso de daño o pérdida solicite otro ejemplar al servicio técnico de la zona. Este producto se debe destinar al uso para el que ha sido realizado. Se excluye cualquier responsabilidad contractual y extracontractual del fabricante por daños causados a personas, animales o cosas, por errores de instalación, de regulación, de mantenimiento y por usos inapropiados.

**La instalación la debe realizar personal técnico cualificado y habilitado, el cual asumirá toda la responsabilidad por la instalación definitiva y por el consiguiente buen funcionamiento del producto instalado. Es necesario considerar también todas las leyes y las normativas nacionales, regionales, provinciales y municipales presentes en el país en el que se instala el equipo, además de las instrucciones contenidas en el presente manual**

**El fabricante no se responsabiliza en caso de violación de estas precauciones.**

Después de quitar el embalaje, asegúrese de la integridad del contenido. En caso de no correspondencia, diríjase al revendedor donde ha comprado el equipo. Todos los componentes eléctricos que forman parte de la estufa, garantizando su funcionamiento correcto, se deben sustituir con piezas originales, y la sustitución debe realizarla únicamente un centro de asistencia técnica autorizado.

## SEGURIDAD

♦ **EL APARATO PUEDE SER USADO POR NIÑOS DE EDAD NO INFERIOR A 8 AÑOS Y POR PERSONAS CON REDUCIDAS CAPACIDADES FÍSICAS, SENSORIALES O MENTALES, O SIN EXPERIENCIA O SIN EL NECESARIO CONOCIMIENTO, SIEMPRE QUE ESTÉN BAJO VIGILANCIA O DESPUÉS QUE LAS MISMAS HAYAN RECIBIDO INSTRUCCIONES RELATIVAS AL USO SEGURO DEL APARATO Y A LA COMPRENSIÓN DE LOS PELIGROS**

**INHERENTES AL MISMO.**

- ♦ SE PROHÍBE EL USO DEL GENERADOR POR PARTE DE PERSONAS (INCLUIDOS LOS NIÑOS) CON CAPACIDADES FÍSICAS, SENSORIALES Y MENTALES REDUCIDAS, O A PERSONAS INEXPERTAS, A MENOS QUE NO SEAN SUPERVISADAS Y CAPACITADAS EN EL USO DEL APARATO POR UNA PERSONA RESPONSABLE DE SU SEGURIDAD .
- ♦ LA LIMPIEZA Y EL MANTENIMIENTO QUE DEBE REALIZAR EL USUARIO NO DEBE SER EFECTUADO POR NIÑOS SIN VIGILANCIA.
- ♦ CONTROLE A LOS NIÑOS PARA ASEGURARSE DE QUE NO JUEGUEN CON EL EQUIPO.
- ♦ NO TOQUE EL GENERADOR CON LOS PIES DESCALZOS Y CON PARTES DEL CUERPO MOJADAS O HÚMEDAS.
- ♦ SE PROHÍBE MODIFICAR LOS DISPOSITIVOS DE SEGURIDAD O DE REGULACIÓN SIN LA AUTORIZACIÓN O LAS INDICACIONES DEL FABRICANTE.
- ♦ NO TIRE, DESCONECTE, NI TUERZA LOS CABLES ELÉCTRICOS QUE SALEN DEL PRODUCTO, INCLUSO SI ESTÁ DESCONECTADO DE LA RED DE ALIMENTACIÓN ELÉCTRICA.
- ♦ SE RECOMIENDA COLOCAR EL CABLE DE ALIMENTACIÓN DE MODO TAL QUE NO ENTRE EN CONTACTO CON PARTES CALIENTES DEL EQUIPO.
- ♦ EL ENCHUFE DE ALIMENTACIÓN DEBE SER ACCESIBLE DESPUÉS DE LA INSTALACIÓN.
- ♦ EVITE TAPAR O REDUCIR LAS DIMENSIONES DE LAS ABERTURAS DE VENTILACIÓN DEL LOCAL DE INSTALACIÓN, LAS ABERTURAS DE VENTILACIÓN SON INDISPENSABLES PARA UNA COMBUSTIÓN CORRECTA.
- ♦ NO DEJE LOS ELEMENTOS DEL EMBALAJE AL ALCANCE DE LOS NIÑOS Y DE PERSONAS INCAPACITADAS SIN SUPERVISIÓN.
- ♦ DURANTE EL FUNCIONAMIENTO NORMAL DEL PRODUCTO LA PUERTA DEL HOGAR DEBE PERMANECER SIEMPRE CERRADA.
- ♦ TENGA CUIDADO SOBRE TODO CON LAS SUPERFICIES EXTERNAS DEL EQUIPO, YA QUE ÉSTE SE CALIENTA CUANDO ESTÁ EN FUNCIONAMIENTO.
- ♦ CONTROLE LA PRESENCIA DE POSIBLES OBSTRUCCIONES ANTES DE ENCENDER EL EQUIPO, DESPUÉS DE UN PERÍODO PROLONGADO DE INUTILIZACIÓN.
- ♦ EL GENERADOR SE HA DISEÑADO PARA FUNCIONAR EN CUALQUIER CONDICIÓN CLIMÁTICA, EN CASO DE CONDICIONES PARTICULARMENTE DIFÍCILES (VIENTO FUERTE, HIELO) PODRÍAN INTERVENIR SISTEMAS DE SEGURIDAD QUE APAGAN EL GENERADOR. SI ESTO SUCEDE, CONTACTE



CON EL SERVICIO DE ASISTENCIA TÉCNICA Y, EN CUALQUIER CASO, NO DESHABILITE LOS SISTEMAS DE SEGURIDAD.

- ♦ EN CASO DE INCENDIO DEL CONDUCTO DE SALIDA DE HUMOS, USE LOS SISTEMAS ADECUADOS PARA ELIMINAR LAS LLAMAS O REQUIERA LA INTERVENCIÓN DE LOS BOMBEROS.
- ♦ ESTE EQUIPO NO SE DEBE UTILIZAR COMO INCINERADOR DE RESIDUOS.
- ♦ NO UTILICE LÍQUIDOS INFLAMABLES PARA EL ENCENDIDO
- ♦ EN LA FASE DE LLENADO NO PONGA LA BOLSA DE PELLET EN CONTACTO CON EL PRODUCTO.
- ♦ LAS MAYÓLICAS SON PRODUCTOS DE ALTA FACTURA ARTESANAL Y PORTANTO PUEDEN ENCONTRARSE EN LAS MISMAS MICRO-PICADURAS, GRIETAS E IMPERFECCIONES CROMÁTICAS. ESTAS CARACTERÍSTICAS DEMUESTRAN SU ELEVADA CALIDAD. EL ESMALTE Y LA MAYÓLICA PRODUCEN, DEBIDO A SU DIFERENTE COEFICIENTE DE DILATACIÓN, MICROGRIETAS (CRAQUELADO) QUE DEMUESTRAN SU AUTENTICIDAD. PARA LA LIMPIEZA DE LAS MAYÓLICAS, ES RECOMENDABLE UTILIZAR UN PAÑO SUAVE Y SECO; SI SE UTILIZAN DETERGENTES O LÍQUIDOS, ESTOS PODRÍAN PENETRAR EN EL INTERIOR DE LAS GRIETAS, PONIÉNDOLAS EN EVIDENCIA.
- ♦ YA QUE EL PRODUCTO PUEDE ENCENDERSE DE MANERA AUTÓNOMA MEDIANTE CRONOTERMOSTATO, O DESDE REMOTO MEDIANTE LAS APLICACIONES DEDICADAS, ESTÁ TERMINANTEMENTE PROHIBIDO DEJAR CUALQUIER OBJETO COMBUSTIBLE DENTRO DE LAS DISTANCIAS DE SEGURIDAD INDICADAS EN LA ETIQUETA DE LOS DATOS TÉCNICOS.
- ♦ LAS PARTES INTERIORES DE LA HABITACIÓN COMBUSTIÓN PUEDEN ESTAR SOMETIDAS A USURA ESTÉTICA PERO ESTE NO PERJUDICA DE ELLO LA FUNCIÓN.

## **MANTENIMIENTO ORDINARIO**

En base al decreto 22 de enero de 2008 nº37 art.2, por mantenimiento ordinario se entiende la intervención finalizada a contener el degrado normal de uso, como así también a resolver eventos accidentales que comportan la necesidad de intervenciones de urgencia, que de todos modos no modifican la estructura del equipo en el cual se interviene o su finalidad de uso según las prescripciones previstas por la normativa técnica vigente y por el manual de uso y mantenimiento del fabricante.

## INSTALACIÓN

### CARACTERÍSTICAS GENERALES

Las conexiones hidráulicas y de descarga de humos deben ser realizadas por personal cualificado, el cual debe suministrar la documentación de conformidad de la instalación de acuerdo con las normas nacionales.

**El instalador debe entregar al propietario o a la persona que lo represente, según la legislación vigente, la declaración de conformidad de la instalación, con:**

- 1) el manual de uso y mantenimiento del equipo y de los componentes de la instalación (como por ejemplo canales de humo, chimenea, etc.);
- 2) copia fotostática o fotográfica de la placa de la chimenea;
- 3) manual de la instalación (cuando sea necesario).

*Se recomienda al instalador solicitar el recibo de la documentación entregada y conservarlo junto a la copia de la documentación técnica correspondiente a la instalación realizada.*

En caso de instalaciones en condominios, se debe consultar previamente al administrador.

Cuando esté previsto realizar un control de las emisiones de los gases de descarga después de la instalación. La eventual predisposición del punto de toma se deberá realizar estanco.

### COMPATIBILIDAD

Se prohíbe la instalación dentro de locales con peligro de incendio. Está además prohibida la instalación dentro de locales de uso residencial donde se presentan los siguientes casos:

1. en los cuales haya equipos de combustible líquido con funcionamiento continuo o discontinuo que extraigan el aire en el local en el que son instalados.
2. en los que haya equipos de gas de tipo B para la calefacción de los ambientes, con o sin producción de agua caliente sanitaria y en locales adyacentes y comunicantes.
3. en los que la depresión medida en obra entre ambiente externo e interno sea mayor que 4 Pa.

NOTA: Los aparatos herméticos se pueden instalar además en los casos indicados por los puntos 1, 2, 3 del presente párrafo.

### INSTALACIONES EN BAÑOS, DORMITORIOS Y ESTUDIOS

En baños, dormitorios y estudios se permite solo la instalación hermética o de equipos con hogar cerrado, con toma canalizada del aire comburente del exterior.

### COLOCACIÓN Y DISTANCIAS DE SEGURIDAD

Los planos de apoyo y/o puntos de apoyo deben tener una capacidad portante idónea para soportar el peso total del equipo, de los accesorios y de los revestimientos del mismo. Si el suelo está constituido por material combustible, se recomienda utilizar una protección de material incombustible que proteja también la parte frontal de una posible caída de residuos durante las operaciones ordinarias de limpieza. Para que funcione correctamente, el generador debe estar nivelado. Se sugiere que las paredes laterales, posteriores y el nivel de apoyo a pavimento sean en material no combustible.

### DISTANCIAS MÍNIMAS (ESTUFAS DE PELLET)

Se permite la instalación en proximidad de materiales combustibles o sensibles al calor **siempre que se establezcan distancias de seguridad adecuadas, indicadas en la etiqueta colocada al inicio del manual (pág.2)**. En caso de materiales no inflamables es necesario mantener una distancia lateral y posterior por lo menos de 100 mm (excluida las inserciones). Para los productos predisuestos con riostras posteriores se permite la instalación alineada a la pared exclusivamente para la parte posterior.

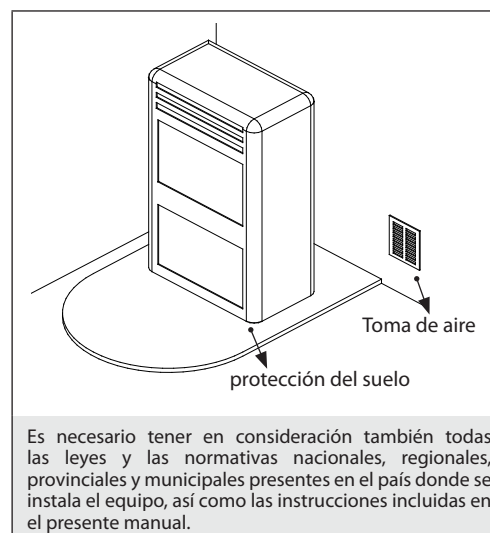

### PREDISPOSICIONES PARA MANTENIMIENTO

Para el mantenimiento extraordinario del producto podría ser necesario distanciarlo de las paredes adyacentes. Esta operación debe ser realizada por un técnico habilitado para desconectar los conductos de evacuación de los productos de la combustión y para la sucesiva conexión. Para los generadores conectados a la instalación hidráulica debe ser predispuesta una conexión entre la instalación misma y el producto tal para el cual, en fase de mantenimiento extraordinario, realizado por un técnico habilitado, sea posible mover el generador al menos 1 metro de las paredes adyacentes.

### INSTALACIÓN DE LOS INSERTOS

En caso de instalación de insertos, se debe impedir el acceso a las partes internas del aparato, y durante la extracción no debe haber acceso a las partes que estén bajo tensión.

Eventuales cableados como por ejemplo cables de alimentación o sondas ambiente se deben colocar de forma que no se dañen durante el movimiento del inserto o entren en contacto con partes calientes. En el caso de instalación en un patio realizado en material combustible se recomienda tomar todas las disposiciones de seguridad indicadas por las normas de instalación.

### VENTILACIÓN Y AIREACIÓN DE LOS LOCALES DE INSTALACIÓN

La ventilación en caso de generador no hermético y/o de instalación no herméticas deben ser realizadas respetando el área mínima abajo indicada (considerando el valor más grande de los propuestos):

Categorías de aparatos	Norma de referencia	Porcentaje de la sección neta de apertura respecto a la sección de salida de humos del equipo	Valor mínimo neto de apertura del conducto de ventilación
Estufas de pellet	UNI EN 14785	-	80 cm <sup>2</sup>
Calderas	UNI EN 303-5	50 %	100 cm <sup>2</sup>

En cualquier condición, comprendida la presencia de campanas aspirantes y/o instalaciones de ventilación forzada controlada, la diferencia de presión entre los locales de instalación del generador y el exterior debe resultar un valor siempre igual o menor de Pa.

En presencia de equipos de gas de tipo B con funcionamiento intermitente no destinados a la calefacción, a estos hay que dedicar una abertura de aireación y/o ventilación.

Las tomas de aire deben satisfacer los requisitos siguientes:

- ♦ estar protegidas con rejillas, redes metálicas, etc., sin reducir su sección neta;
- ♦ estar realizadas de forma tal que sean posibles las operaciones de mantenimiento;
- ♦ colocadas de manera tal que no puedan ser obstruidas;

La afluencia de aire puro y no contaminado se puede obtener también desde un local adyacente al de la instalación (aireación y ventilación indirecta), siempre que este flujo pueda realizarse libremente mediante aberturas permanentes que comuniquen con el exterior.

El local adyacente no puede estar destinado a garaje, almacén de material combustible ni a actividades con peligro de incendio, baño, dormitorio o local común del inmueble.

## DESCARGA DE HUMOS

El generador de calor trabaja en depresión y cuenta con un ventilador de salida para la extracción de humos. El sistema de descarga debe ser solamente para el generador, no se admiten descargas con conductos de ventilación compartidos con otros dispositivos.

Los componentes del sistema de evacuación de humos se deben seleccionar en relación con el tipo de aparato a instalar según:

- ♦ UNI/TS 11278 en caso de chimeneas metálicas, prestando especial atención a lo indicado en la designación;
- ♦ UNI EN 13063-1 y UNI EN 13063-2, UNI EN 1457, UNI EN 1806: en el caso de chimeneas no metálicas;
- ♦ La longitud del tramo horizontal debe ser mínima y, de cualquier manera, no superior a los 3 metros, con una inclinación mínima del 3 % hacia arriba.
- ♦ El número de cambios de dirección, incluso el realizado por el efecto del uso de un elemento en "T" no debe ser superior a 4.
- ♦ Es necesario contar con un racor en "T" con un tapón de recogida de condensación en la base del tramo vertical.
- ♦ Si la descarga no se introduce en un conducto de ventilación existente, se requiere un tramo vertical con un terminal antiviento (UNI 10683).
- ♦ El conducto vertical puede estar en el interior o en el exterior del edificio. Si el canal de humos se introduce en un conducto de ventilación existente, este debe estar certificado para combustibles sólidos.
- ♦ Si el canal de humo está en la parte externa del edificio, siempre debe estar aislado.
- ♦ Los canales de humo deben estar preparados con al menos un conector estanco para posibles tomas de muestras de humos.
- ♦ Todos los tramos del conducto se deben poder inspeccionar.
- ♦ Deben contar con bocas de inspección para la limpieza.
- ♦ Si el generador tiene una temperatura de humos menor de 160°C+ temperatura ambiente a causa del alto rendimiento (consultar datos técnicos) deberá ser absolutamente resistente a la humedad.
- ♦ Un humero que no respete los puntos precedentes o, en general, que no esté conforme con la norma, puede ser causa del surgimiento de fenómenos de condensación en su interior.

## SOMBRERETE

Los sombreretes deben satisfacer los requisitos siguientes:

- ♦ tener sección útil de salida no menor que el doble de la chimenea/sistema entubado en la que se encuentra;
- ♦ estar conformados de forma tal que impidan la penetración en la chimenea/sistema entubado de lluvia y nieve;
- ♦ estar contruidos de forma tal que, incluso en caso de vientos provenientes de cualquier dirección y con cualquier inclinación, se asegure la evacuación de los productos de la combustión;

## EJEMPLOS DE CONEXIÓN CORRECTA A LA CHIMENEA

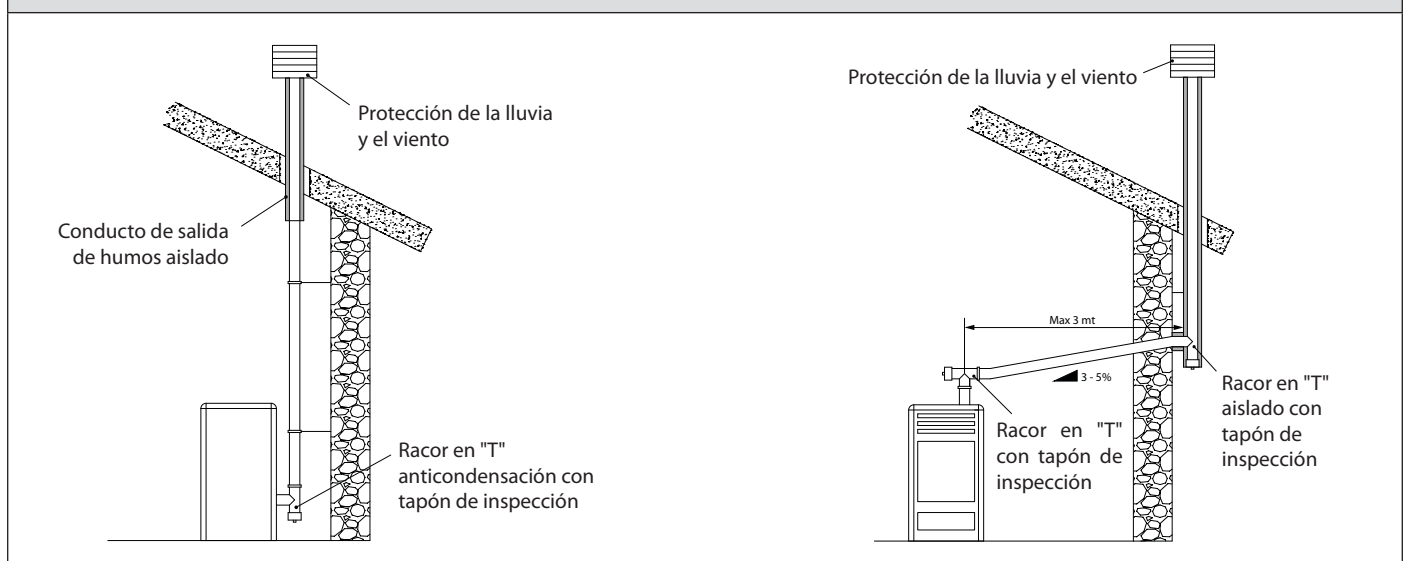

## CONEXIÓN A LA RED ELÉCTRICA

El generador cuenta con un cable de alimentación eléctrica para conectarse a un tomacorriente de 230 V 50 Hz, en lo posible con interruptor termomagnético. El tomacorriente debe ser fácilmente accesible.

La instalación eléctrica debe respetar las normas; verifique especialmente el funcionamiento del circuito de conexión a tierra. Una conexión a tierra no idónea de la instalación puede provocar un mal funcionamiento, por el cual el fabricante no se responsabilizará.

Las variaciones de alimentación superiores al 10 % pueden provocar anomalías en el funcionamiento del producto.

## INSTALACIÓN HIDRÁULICA

En este capítulo se describen algunos conceptos que se refieren a la normativa italiana UNI 10412-2.

Como se ha descrito anteriormente, para la instalación se deben respetar todas las posibles normativas nacionales, regionales, provinciales y municipales vigentes previstas por el país en el que se ha instalado el equipo.

Durante la instalación del generador es OBLIGATORIO preparar la instalación con un manómetro para la visualización de la presión del agua.

TABLA DE LOS DISPOSITIVOS PARA LA INSTALACIÓN CON VASO CERRADO PRESENTES Y NO PRESENTES EN EL PRODUCTO	
Válvula de seguridad	✓
Termostato de mando del circulador (lo controla la sonda de agua y el programa de la tarjeta)	✓
Indicador de temperatura del agua (pantalla)	✓
Transductor de presión con visualización en pantalla	X
Interruptor térmico automático de regulación (controlado por el programa de la tarjeta)	✓
Manómetro	✓
Interruptor térmico automático de bloqueo (termostato de bloqueo) sobretemperatura del agua	✓
Sistema de circulación (bomba)	✓
Sistema de expansión	✓
Serpentín de descarga térmica DSA	X
Válvula DSA (Dispositivo de Seguridad Automático)	X

**Preste atención al correcto dimensionamiento del sistema:**

- ♦ Potencia del generador respecto a la necesidad térmica
- ♦ Eventual necesidad de un acumulador inercial (puffer)

## INSTALACIÓN Y DISPOSITIVOS DE SEGURIDAD

La instalación, sus conexiones correspondientes, la puesta en servicio y la comprobación del funcionamiento correcto se deben realizar de manera meticulosa según las normativas vigentes nacionales, regionales y municipales y estas instrucciones. En Italia, la instalación la debe realizar personal profesionalmente cualificado autorizado (D.M. del 22 de enero de 2008 n.º 37).

**El fabricante declina toda responsabilidad por daños, causados por la instalación, a cosas y/o personas.**

### TIPO DE INSTALACIÓN

- ♦ Existen 2 tipos diferentes tipos de instalación:
- ♦ Instalación de vaso abierto e instalación de vaso cerrado.
- ♦ El producto ha sido diseñado y realizado para trabajar con instalaciones de vaso cerrado.



**CONTROLE QUE LA PRECARGA DEL VASO DE EXPANSIÓN SEA DE 1.5 BAR**

### DISPOSITIVOS DE SEGURIDAD PARA LA INSTALACIÓN CON VASO CERRADO

Según la norma UNI 10412-2 vigente en Italia, las instalaciones cerradas deben estar dotadas de: válvula de seguridad, termostato de mando del circulador, indicador de temperatura, indicador de presión, dispositivo automático de regulación de la temperatura, interruptor térmico automático de bloqueo (termostato de bloqueo), sistema de circulación, sistema de expansión.



## IDENTIFICACIÓN DE LOS COMPONENTES PR

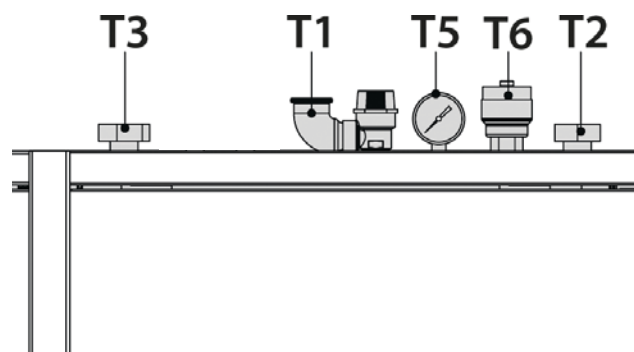
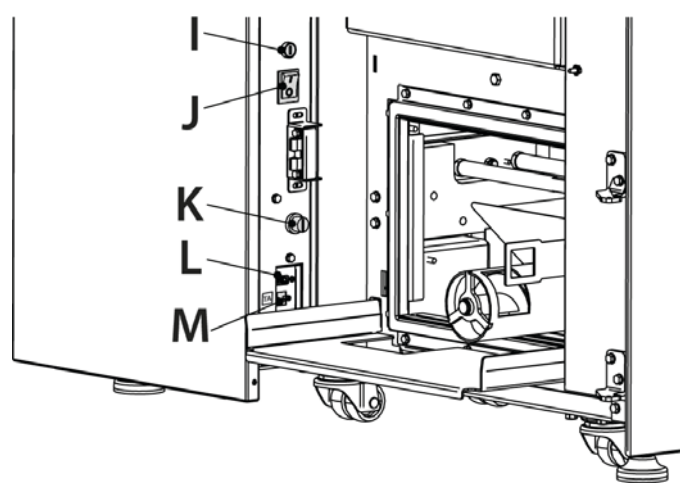
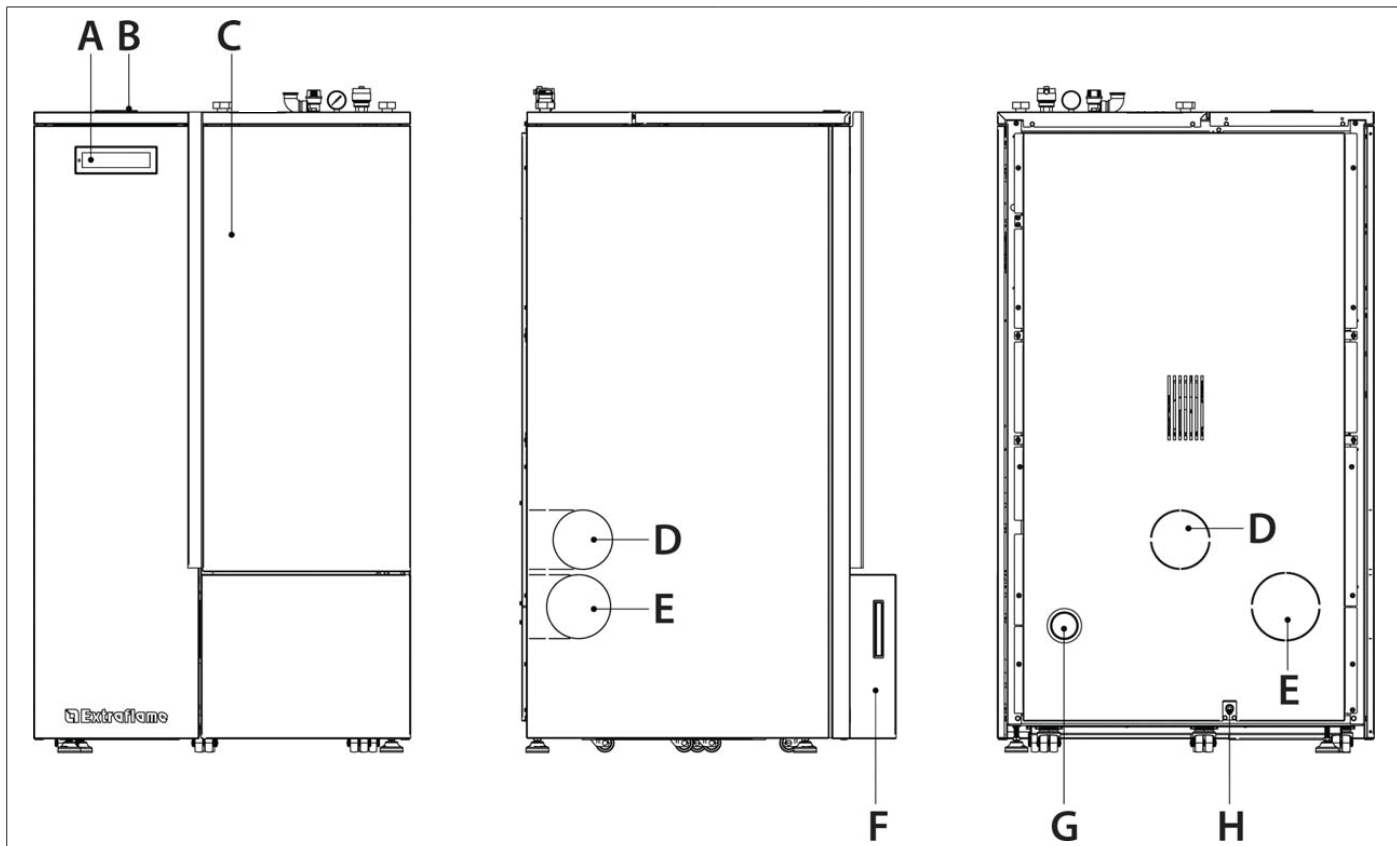

<b>A</b>	Pantalla	<b>K</b>	Rearme termostato de bulbo
<b>B</b>	Tapa depósito Pellet	<b>L</b>	Entrada serial
<b>C</b>	Puerta	<b>M</b>	Entrada TA
<b>D</b>	Tubo descarga humos de combustión Ø100 (PR20)	<b>T1</b>	Descarga de seguridad 3 bares
<b>E</b>	Tubo descarga humos de combustión Ø120 (PR30)	<b>T2</b>	Impulsión/salida de la caldera
<b>F</b>	Extractor ceniza	<b>T3</b>	Retorno/entrada de la caldera
<b>G</b>	Tubo aspiración aire para la combustión	<b>T5</b>	Manómetro
<b>H</b>	Toma de alimentación para cable eléctrico	<b>T6</b>	Purga de aire
<b>I</b>	Fusible		
<b>J</b>	ON/OFF		

## IDENTIFICACIÓN DE LOS COMPONENTES PK

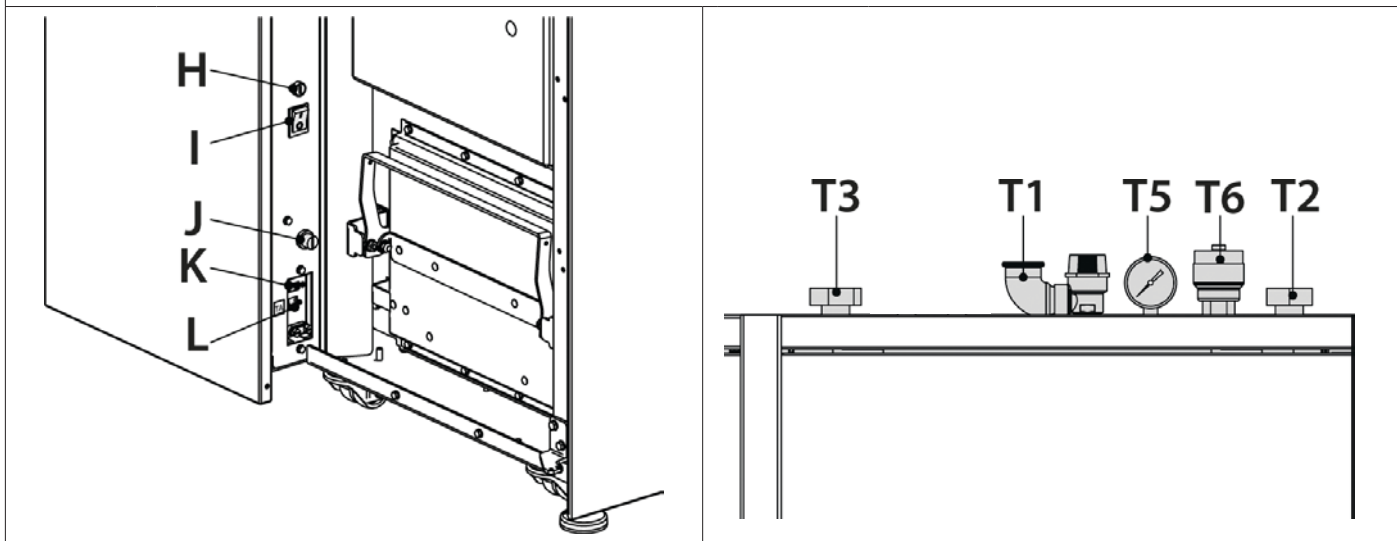
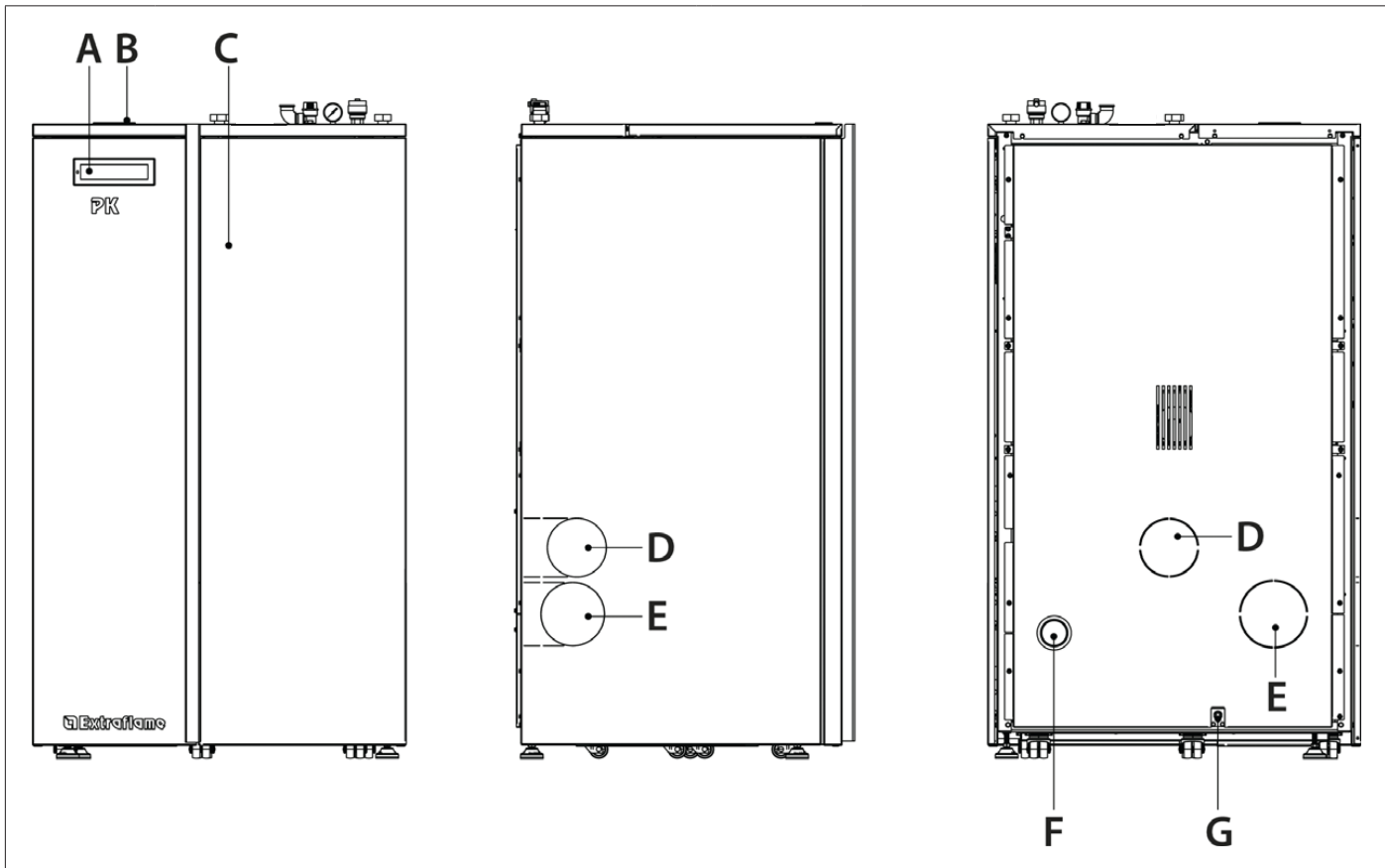

<b>A</b>	Pantalla	<b>J</b>	Rearme termostato de bulbo
<b>B</b>	Tapa depósito Pellet	<b>K</b>	Entrada serial
<b>C</b>	Puerta	<b>L</b>	Entrada TA
<b>D</b>	Tubo descarga humos de combustión Ø100 (PK15-20)	<b>T1</b>	Descarga de seguridad 3 bares
<b>E</b>	Tubo descarga humos de combustión Ø120 (PK30)	<b>T2</b>	Impulsión/salida de la caldera
<b>F</b>	Tubo aspiración aire para la combustión	<b>T3</b>	Retorno/entrada de la caldera
<b>G</b>	Toma de alimentación para cable eléctrico	<b>T5</b>	Manómetro
<b>H</b>	Fusible	<b>T6</b>	Purga de aire
<b>I</b>	ON/OFF		



## REARME TERMOSTATO DE BULBO

En la figura de abajo está representada la posición del rearme. Se recomienda contactar con el técnico habilitado si se dispara uno de los rearmes, para verificar su causa.

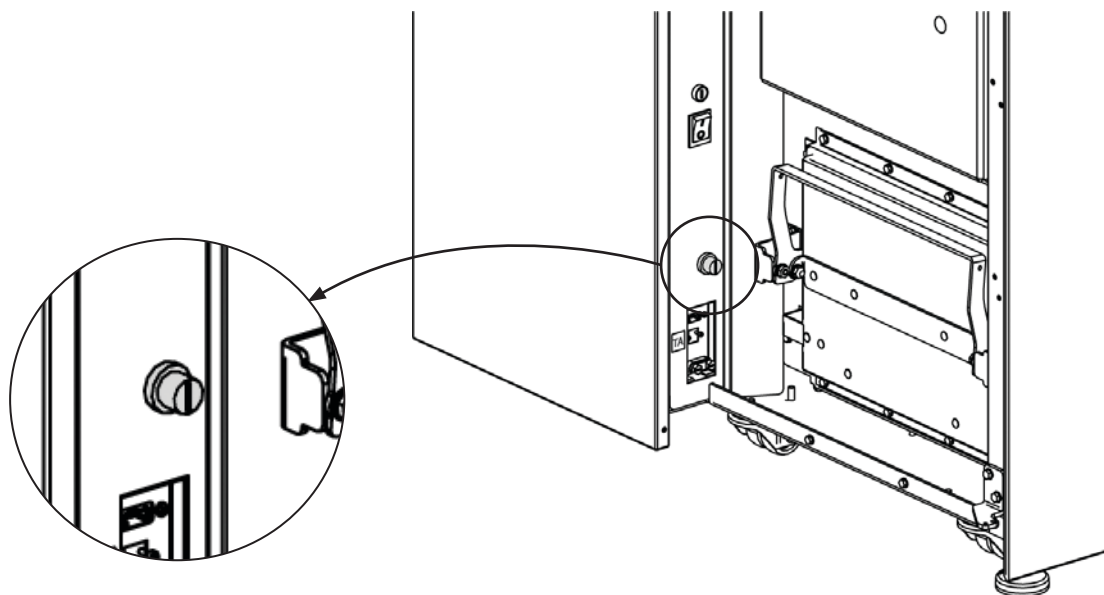

## CARACTERÍSTICAS

	PK 15	PK20	PK 30
		PR20	PR30
Contenido de agua del intercambiador (l) del termoproducto	46	46	63
Volumen del vaso de expansión integrado en el termoproducto (l)	8	8	8
Válvula de seguridad 3 bar integrada en el termoproducto	✓	✓	✓
Circulador integrado en el termoproducto	✓	✓	✓
Altura de elevación máx. del circulador (m)	6	6	6

\* PREDISPONGA UN EVENTUAL VASO DE EXPANSIÓN INTEGRATIVO EN BASE AL CONTENIDO DE AGUA DE LA INSTALACIÓN.

El gráfico presentado al lado ilustra el comportamiento del circulador empleado en nuestros termoproductos a las velocidades programables.

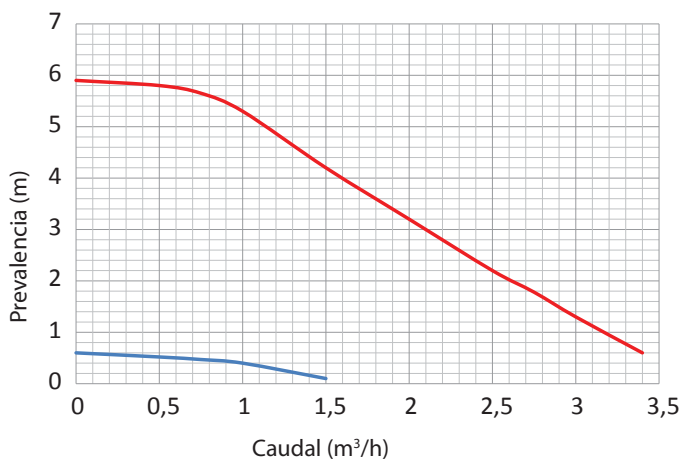

**PARA EL CORRECTO FUNCIONAMIENTO DEL GENERADOR LA PRESIÓN DE LA INSTALACIÓN HIDRÁULICA DEBE ESTAR COMPRENDIDA ENTRE 0,6 Y 3 BARES.**



## PELLET Y CARGA

Los pellet se producen sometiendo el aserrín a una presión muy alta, es decir los residuos de madera pura (sin pinturas) producidos por las serrerías, carpinterías y otras actividades relacionadas con la elaboración y la transformación de la madera.

Este tipo de combustible es totalmente ecológico dado que para compactarlo no se utiliza ningún tipo de adhesivo. De hecho, la compactibilidad de los pellet a lo largo del tiempo es asegurada por una sustancia natural que se encuentra en la madera: el lignito.

Además de ser un combustible ecológico, dado que se aprovechan al máximo los residuos de la madera, el pellet ofrece también ventajas técnicas.

La madera cuenta con un poder calorífico de 4,4 kWh/kg. (con un 15% de humedad, después de unos 18 meses de curado), en cambio el poder del pellet es de 5 kWh/kg.

La densidad del pellet es de 650 kg/m<sup>3</sup> y el contenido de agua es equivalente a un 8% de su peso. Por esta razón no hace falta curar el pellet para conseguir un rendimiento calorífico suficientemente adecuado.

El pellet usado deberá ser conforme a las características descritas en las normas:

**EN PLUS class A1, ISO 17225-2 class A1**

y

**UNI EN 303-5** con las siguientes características: contenido hídrico ≤ 12%, contenido de cenizas ≤ 0,5% y poder calorífico inferior >17 MJ/kg (en el caso de calderas).

El fabricante recomienda utilizar siempre para sus productos pellet con diámetro de 6 mm.

### ALMACENAMIENTO DEL PELLET

Para garantizar una combustión sin problemas será necesario guardar el pellet en un lugar sin humedad.

Abra la tapa del depósito y cargue el pellet con la paleta.

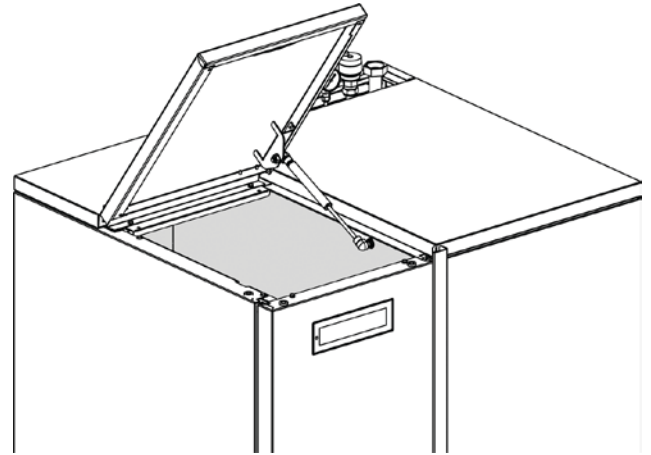

**EL USO DE PELLET DE MALA CALIDAD O DE CUALQUIER OTRO MATERIAL, PERJUDICA LAS FUNCIONES DEL GENERADOR Y PUEDE CONLLEVAR LA ANULACIÓN DE LA VALIDEZ DE LA GARANTÍA Y POR ENDE LA RESPONSABILIDAD DERIVADA DEL FABRICANTE.**

## PANTALLA TÁCTIL

La estufa está equipada con una moderna pantalla táctil con tecnología WiFi que permite la regulación de las funciones individuales del equipo de modo fácil e intuitivo por parte del usuario.

Tocando los pulsadores (iconos) en la superficie de visualización se ponen en funcionamiento las acciones. La superficie de la pantalla táctil responde con el toque de los dedos.

### ¡ATENCIÓN!

- No usar películas protectoras, esto podría causar el mal funcionamiento de la pantalla
- No ponga la pantalla táctil en contacto directo o indirecto con el agua. La pantalla táctil podría no funcionar correctamente en presencia de humedad o si está expuesta al agua.
- Para evitar dañar la pantalla táctil, no debe ser tocada con objetos puntiagudos y no debe ser ejercida excesiva presión con los dedos.
- Durante la operación de apertura y cierre pulse solo el marco externo de la Pantalla.

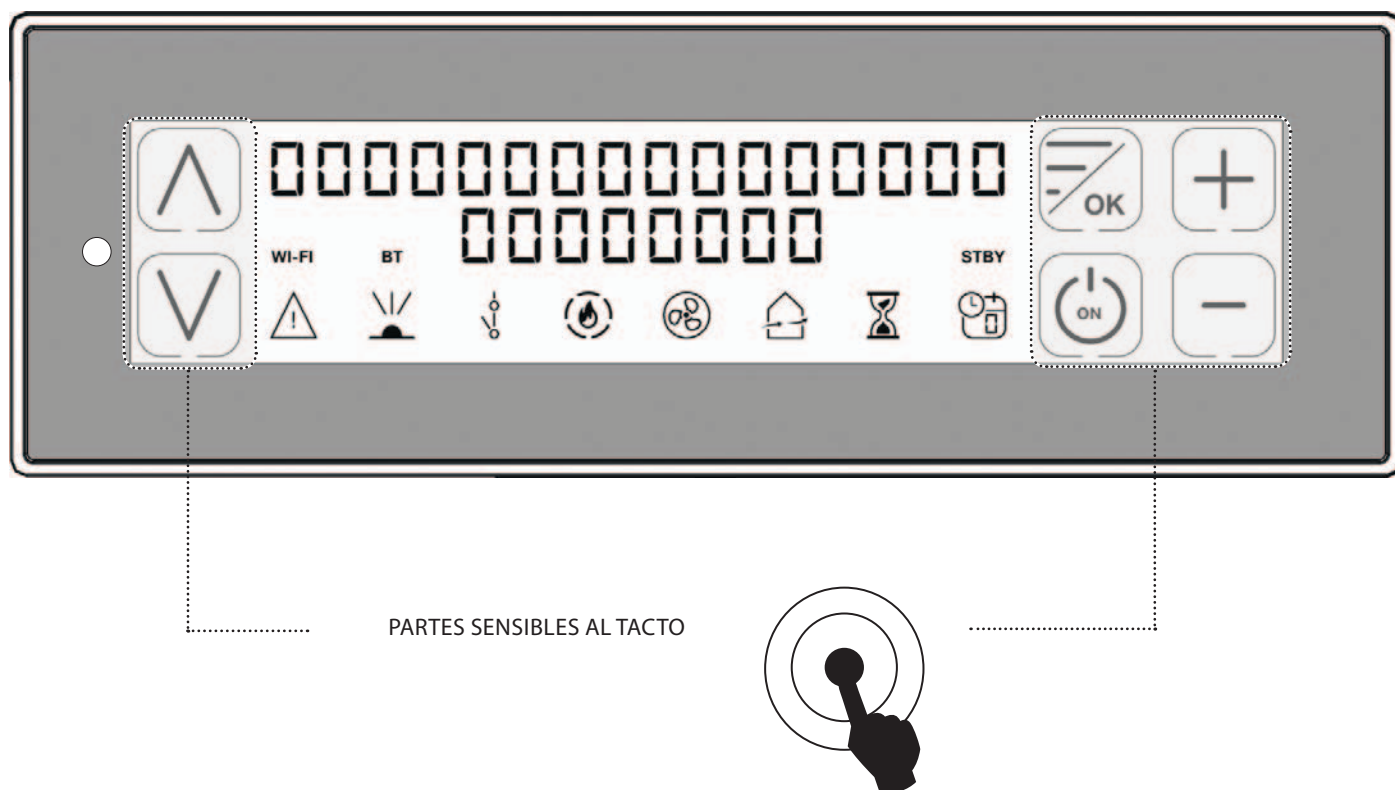

BANDAS DE FRECUENCIA	MÁXIMA POTENCIA TRANSMITIDA
WiFi	20.0 DBM
BLUETOOTH	Clase-3

## CUADRO DE MANDOS

VISUALIZACIÓN DE LOS DIFERENTES MENSAJES DE TEXTO

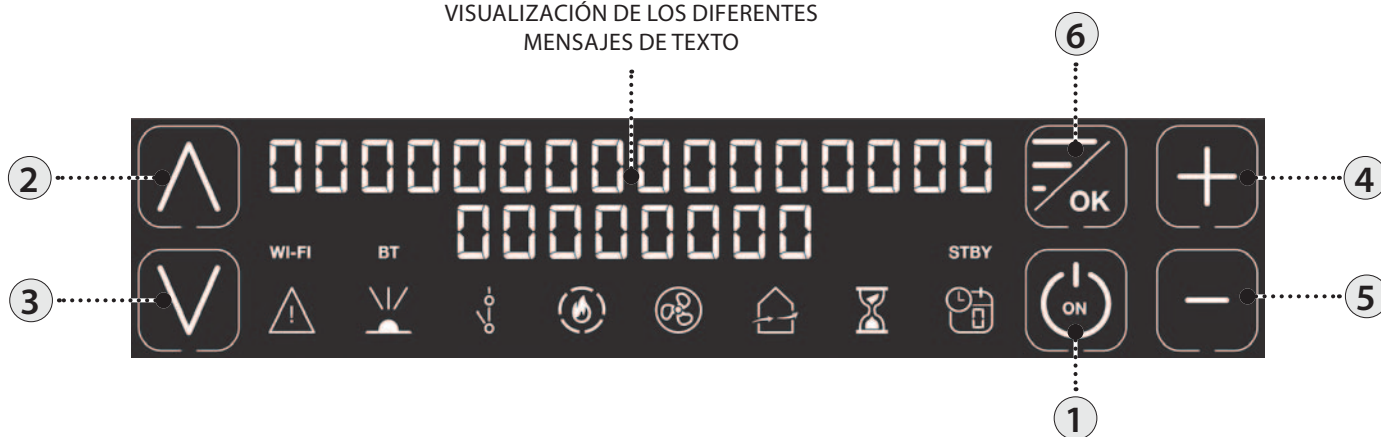

- 1 On/ Off estufa.
- 2 Incrementa la potencia de funcionamiento / deslice a través de los menú.
- 3 Decrementa la potencia de funcionamiento / deslice a través de los menú.
- 4 Incrementa el set termostato de funcionamiento / deslice a través de los menú.
- 5 Decrementa el set termostato de funcionamiento / deslice a través de los menú.
- 6 Para acceder al menú/ tecla confirma.

LEYENDA ICONOS			
	Indica la presencia de una alarma. Apagada: indica la ausencia de alarmas Encendida: indica la presencia de una alarma		Icono apagado retardado. Apagada: desactivado. Encendida: activado.
	Indica la recepción de la señal IR Encendida = mando IR recibido Apagada = ausencia de comunicación IR		Indica el estado de la programación semanal Apagada: desactivado. Encendida: activo. El número indica la franja horaria actualmente de referencia.
	Indica el contacto del termostato suplementario externo Contacto cerrado: el contacto del termostato suplementario externo está cerrado. Contacto abierto: el contacto del termostato suplementario externo está abierto.	WI-FI	Icono Wifi Apagada: desactivada. Encendida: activa y conectada a la red doméstica. Intermitente: activa pero no conectada a la red doméstica.
	Indica la potencia de la estufa. Llama encendida: potencia estable. Llama intermitente: la potencia está cambiando. Las rayas indican la potencia real de la máquina.	STBY	Icono función STAND-BY Apagada: desactivada. Encendida: activada.
	Indica el funcionamiento del ventilador tangencial. Apagado = ventilación no activa. Encendido = ventilación activa. Intermitente: ventilación a velocidad reducida para compensación.		Indica el funcionamiento del circulador. Apagado = circulador detenido. Encendido = circulador activo. Intermitente = función anticondensación electrónica activa.
	No utilizado		

## MENÚ GENERAL



- 1 Volver atrás - salir
- 2 3 Desplazamiento de los parámetros: siguiente (3); anterior (2)
- 4 5 Modificación de datos configurados: aumento (4); disminución (5)
- 6 Confirma - acceso al Menú

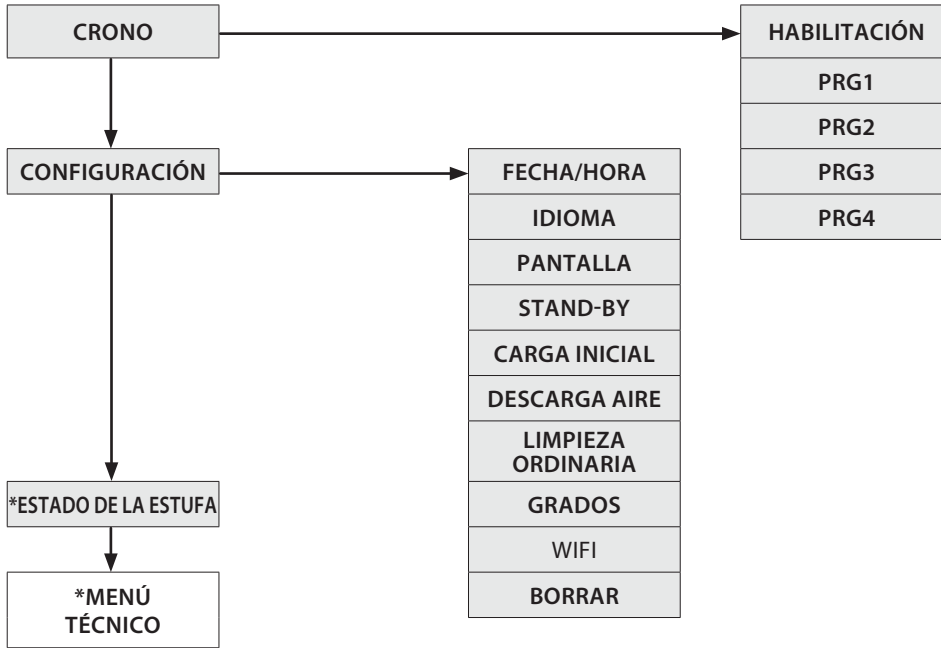

\*RESERVADO AL TÉCNICO

## ADVERTENCIAS GENERALES

**Consejos a seguir durante los primeros encendidos del producto:**  
En las primeras horas de funcionamiento se pueden generar humos y olores debidos al proceso normal de "rodaje térmico".

Durante este proceso, de duración variable según el producto, se recomienda:

- ♦ Airear bien el local
- ♦ Si están presentes, remover eventuales partes en mayólica de la parte superior del producto
- ♦ Activar el producto a la máxima potencia y temperatura
- ♦ Evitar la permanencia prolongada en el ambiente
- ♦ No tocar las superficies del producto

Notas:

La completación del proceso se realiza después de algunos ciclos de calefacción/enfriamiento.

No utilizar para la combustión elementos o sustancias diversas de cuanto indicado en el manual.

**Antes de proceder con el encendido del producto es necesario realizar las siguientes verificaciones:**

- ♦ En el caso de que esté prevista la conexión a una instalación hidráulica, esta debe estar completa y funcionar en cada parte suya y con el respeto de las indicaciones señaladas en el manual del producto y de las normativas vigentes en materia.
- ♦ El depósito del pellet debe estar completamente cargado
- ♦ La cámara de combustión y el brasero deben estar limpios
- ♦ Verificar el cierre hermético de la puerta fuego, del cenicero y del depósito pellet (si está presente en versión hermética) los cuales deben estar cerrados y libres de cuerpos extraños a nivel de los elementos y juntas de estanqueidad.
- ♦ Compruebe que el cable de alimentación esté conectado correctamente
- ♦ El interruptor bipolar (si está presente) debe estar colocado en la posición "1".



**ASEGÚRESE DE QUE EL FONDO DEL BRASERO ESTÉ LIBRE DE RESIDUOS O INCRUSTACIONES. LAS PERFORACIONES EN EL FONDO DEBEN ESTAR COMPLETAMENTE LIBRES, PARA ASEGURAR UNA COMBUSTIÓN CORRECTA.**

FONDO BRASERO

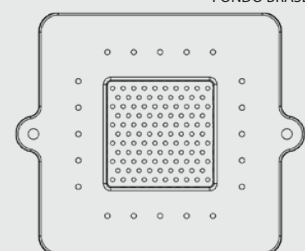

## CONFIGURACIONES PARA EL PRIMER ENCENDIDO

Una vez conectado el cable de alimentación en la parte posterior de la estufa, lleve el interruptor, siempre situado posteriormente, en la posición (I).

El interruptor puesto posteriormente en la estufa sirve para dar tensión a la tarjeta de la estufa.

La estufa permanece apagada y en el panel aparece una primera pantalla con el mensaje OFF.

### FECHA-HORA

Este menú permite regular el horario y la fecha.

#### PROCEDIMIENTO DE MANDOS

- ◆ Pulse la tecla 6.
- ◆ Pulse la tecla 3 hasta **CONFIGURACIÓN** y confirme con la tecla 6.
- ◆ Confirme **FECHA-HORA** pulsando la tecla 6 y utilice las teclas 4 y 5 para seleccionar el día.
- ◆ Siga pulsando la tecla 6.
- ◆ Utilice el mismo procedimiento 4 o 5 para configurar y tecla 6 para avanzar, para la regulación de la hora, de los minutos, de la fecha, del mes y del año.
- ◆ Pulse la tecla 6 para confirmar y la tecla 1 para volver a los menús precedentes hasta el estado inicial.

### IDIOMA

Este menú permite regular el idioma preferido.

los idiomas disponibles son: Italiano - Inglés - Alemán - Francés - Español - Portugués - Danés - Estonio - Croato - Esloveno.

#### PROCEDIMIENTO DE MANDOS

- ◆ Pulse la tecla 6.
- ◆ Pulse la tecla 3 hasta **CONFIGURACIÓN** y confirme con la tecla 6.
- ◆ Pulse la tecla 3 hasta **IDIOMA** y confirme con la tecla 6.
- ◆ Seleccione el idioma mediante las teclas 4 o 5.
- ◆ Pulse la tecla 6 para confirmar y la tecla 1 para volver a los menús precedentes hasta el estado inicial.

### GRADOS

Este menú permite configurar la unidad de medida de la temperatura. El valor predefinido es °C.

#### PROCEDIMIENTO DE MANDOS

- ◆ Pulse la tecla 6.
- ◆ Pulse la tecla 3 hasta **CONFIGURACIÓN** y confirme con la tecla 6.
- ◆ Pulse la tecla 3 hasta **GRADOS** y confirme con la tecla 6.
- ◆ Utilice las teclas 4-5 para seleccionar Celsius o Fahrenheit.
- ◆ Pulse la tecla 6 para confirmar y la tecla 1 para volver a los menús precedentes hasta el estado inicial.



**¡NO UTILICE LÍQUIDOS INFLAMABLES PARA EL ENCENDIDO!**

**¡EN LA FASE DE LLENADO, EVITE COLOCAR EL SACO DE PELLET EN CONTACTO CON LA ESTUFA HIRVIENDO!  
CONTÁCTESE CON UN TÉCNICO AUTORIZADO EN CASO DE CONTINUOS FALLOS DE ENCENDIDO.**



#### FALLO DE ENCENDIDO

**EL PRIMER ENCENDIDO PODRÍA INCLUSO FALLAR, DADO QUE EL ESPIRAL ESTÁ VACÍO Y NO SIEMPRE LOGRA CARGAR A TIEMPO EL BRASERO CON LA CANTIDAD NECESARIA DE PELLET PARA EL ENCENDIDO REGULAR DE LA LLAMA. SI EL PROBLEMA SE PRESENTA SÓLO DESPUÉS DE ALGUNOS MESES DE TRABAJO, ASEGÚRESE DE QUE SE HAYAN REALIZADO CORRECTAMENTE LAS OPERACIONES DE LIMPIEZA ORDINARIA QUE SE MUESTRAN EN EL MANUAL DE LA ESTUFA**

## FUNCIONAMIENTO Y LÓGICA

### ENCENDIDO

Después de controlar los puntos anteriores, pulse la tecla 1 durante tres segundos para encender la estufa. Para la fase de encendido hay disponibles 15 minutos, tras el encendido y al alcanzar la temperatura de control, la estufa interrumpe la fase de encendido y pasa a PUESTA EN MARCHA.

### PREPARACIÓN

En la fase de preparación, la estufa estabiliza la combustión, aumentando progresivamente la combustión y pasando a TRABAJO.

### TRABAJO

En la fase de trabajo, la estufa se pone en el set de potencia configurado, véase la siguiente voz.

### SET POTENCIA

Configure la potencia de funcionamiento entre 1 y 5 (configurable mediante las teclas 2 - 3).

Potencia 1 = nivel mínimo - Potencia 5 = nivel máximo.

### SET H2O

Configure la temperatura de la caldera entre 65 - 80°C (configurable mediante las teclas 4 - 5).

### FUNCIONAMIENTO DEL CIRCULADOR

El circulador se activa cuando la temperatura del agua en el interior alcanza 60 °C. Estando el circulador siempre en funcionamiento sobre los 60 °C, se recomienda una zona de calefacción siempre abierta para hacer más homogéneo el funcionamiento del producto y evitar bloqueos por exceso de temperatura. Por lo general esta zona es definida "zona de seguridad"

### LIMPIEZA BRASERO

A intervalos preestablecidos el generador efectúa la limpieza del brasero, apagando la máquina.

Terminada la fase de limpieza, el generador se encenderá nuevamente en automático y seguirá su trabajo regulándose nuevamente a la potencia seleccionada

### SOPLO

La estufa durante la fase de trabajo tiene un contador interno, el cual después de un tiempo preestablecido realiza una limpieza del brasero. Esta fase será representada en la pantalla, llevará la estufa a una potencia inferior y aumentará el motor de humos durante un tiempo determinado en programación. Terminada la fase de limpieza, la estufa seguirá su trabajo regulándose nuevamente a la potencia seleccionada.

### MODULACIÓN y H-OFF

A medida que la temperatura del agua se acerca al set configurado la caldera comienza a modular regulándose automáticamente a la mínima potencia. Si la temperatura aumenta superando el set configurado se regulará automáticamente en apagado señalando **H-OFF**, para encenderse nuevamente, siempre automáticamente apenas la temperatura baja por debajo del set configurado.

### APAGADO

Pulse la tecla 1 durante tres segundos.

Después de realizar esta operación el equipo entra automáticamente en la fase de apagado, bloqueando el suministro de pellets.

**El motor de aspiración de los humos permanecerá encendido hasta que la temperatura de la estufa descienda por debajo de los parámetros de fábrica.**

### REENCENDIDO

El reencendido automático y manual de la estufa es posible únicamente cuando las condiciones del ciclo de enfriamiento y el temporizador preconfigurado han sido cumplidas.



**SE PROHÍBE UTILIZAR EL EQUIPO SIN EL DISPOSITIVO SEPARADOR Y/O PROTECTOR DE LLAMA (VER LA FIGURA DE AL LADO). EL DESMONTAJE PERJUDICA LA SEGURIDAD DEL PRODUCTO E IMPLICA LA CADUCIDAD INMEDIATA DEL PERÍODO DE GARANTÍA. EN CASO DE DESGASTE O DETERIORO, SOLICITE LA SUSTITUCIÓN DEL COMPONENTE AL SERVICIO DE ASISTENCIA (SUSTITUCIÓN EXCLUIDA DE LA GARANTÍA DEL PRODUCTO YA QUE SE TRATA DE UN COMPONENTE SUJETO A DESGASTE).**

DIVISORIO SUPERIOR BRASERO

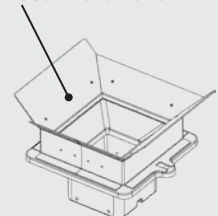

## STAND-BY - TERMOSTATO SUPLEMENTARIO

### **NOTA: : LA INSTALACIÓN LA DEBE REALIZAR UN TÉCNICO AUTORIZADO**

Existe la posibilidad de estabilizar la temperatura mediante termostato de un local adyacente a la habitación donde se ha colocado la estufa, es suficiente conectar un termostato siguiendo el procedimiento que se describe en el punto sucesivo (se recomienda colocar el termostato ambiente mecánico opcional a una altura del piso de 1,50 m). El funcionamiento de la estufa con el termostato exterior conectado en el borne TA puede variar en base a la activación o desactivación de la función STAND-BY.

**El borne TA ya está puentado de fábrica, por lo que siempre está en contacto cerrado (a solicitud).**

### **FUNCIONAMIENTO TERMOSTATO SUPLEMENTARIO CON STAND-BY ACTIVO**

Cuando la función STAND-BY está activada tendremos el icono STBY encendido. Cuando el contacto o termostato exterior está satisfecho (contacto abierto/ temperatura alcanzada) la estufa se apaga. Apenas el contacto o termostato externo pasará al estado "no satisfecho" (contacto cerrado / temperatura a alcanzar) se tendrá de nuevo el encendido.

**Nota: El funcionamiento de la estufa depende siempre de la temperatura del agua interna de la estufa y de los relativos límites configurados de fábrica. Si la estufa está en H-OFF (temperatura del agua alcanzada), la posible demanda del contacto o termostato suplementario se ignorará.**

### **FUNCIONAMIENTO TERMOSTATO SUPLEMENTARIO CON STAND-BY DESACTIVADO**

Cuando la función STAND-BY está desactivada tendremos el icono STBY apagado.

Cuando el contacto o termostato exterior está satisfecho (contacto abierto/ temperatura alcanzada) la estufa se pone en el mínimo. Apenas el contacto o termostato externo pasará al estado "no satisfecho" (contacto cerrado / temperatura a alcanzar) la estufa comenzará a trabajar de nuevo en la potencia pre-configurada.

**Nota: El funcionamiento de la estufa depende siempre de la temperatura del agua interna de la estufa y de los relativos límites configurados de fábrica. Si la estufa está en H-OFF (temperatura del agua alcanzada), la posible demanda del contacto o termostato suplementario se ignorará.**

### **INSTALACIÓN DEL TERMOSTATO SUPLEMENTARIO**

- ♦ Apague el equipo utilizando el interruptor general ubicado en la parte trasera de la estufa.
- ♦ Quitar el enchufe de la relativa toma de corriente.
- ♦ Remitiéndose al esquema eléctrico, conecte los dos cables del termostato en los bornes correspondientes ubicados en la parte trasera de la máquina, uno de color rojo y el otro negro (borne TA). **Cada modelo puede presentar una posición o el color de los relativos bornes diferentes. La imagen es con finalidad ejemplificativa.**



**PARA LA ACTIVACIÓN DE LA FUNCIÓN DE STAND BY CONSULTE EL CAPÍTULO "CONFIGURACIÓN"**

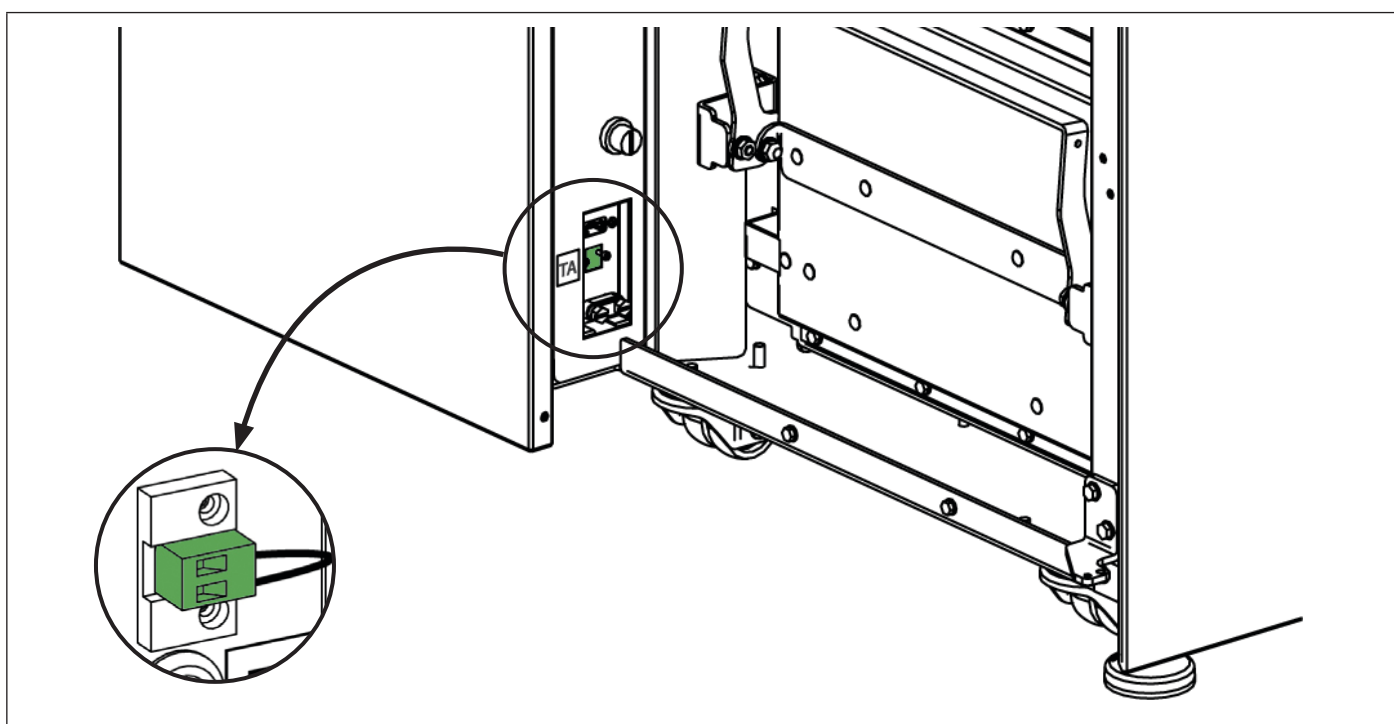



## CRONO



Esta función permite programar el encendido y el apagado de la estufa de manera automática.

De fábrica el CRONO está desactivado.

El crono permite programar 4 franjas horarias durante el día, que se pueden utilizar para todos los días de la semana.

**En cada franja se pueden configurar el horario de encendido y apagado, los días de uso de la franja programada, la temperatura deseada y el set potencia.**

**La configuración del día y de la hora actuales es fundamental para el funcionamiento correcto del crono.**

### Recomendaciones

Antes de utilizar la función crono es necesario configurar el día y el horario corriente, por lo que compruebe si ha seguido los puntos indicados en el subcapítulo "FECHA-HORA". Para que la función crono funcione correctamente, además de programarla es necesario también activarla. Las 4 franjas horarias pueden superponerse mediante la configuración de los horarios de encendido y apagado. De este modo se obtiene una combinación de horarios donde es posible configurar valores distintos de temperatura y potencia sin influir en el estado de trabajo de la estufa.

Nota: cuando están configuradas franjas superpuestas, el producto permanece encendido hasta la hora de apagado más lejana.

## HABILITACIÓN/DESACTIVACIÓN DEL CRONO

### PROCEDIMIENTO DE MANDOS

- ♦ Pulse la tecla 6.
- ♦ Pulse la tecla 3 hasta **CRONO** y confirme con la tecla 6.
- ♦ Confirme **HABILITACIÓN** con la tecla 6.
- ♦ Utilice las teclas 4 -5 para habilitar (**ON**) o deshabilitar (**OFF**)
- ♦ Pulse la tecla 6 para confirmar y la tecla 1 para volver a los menús precedentes hasta el estado inicial.

<b>CRONO</b>	>	<b>HABILITACIÓN</b>	>	<b>PRG1</b>	On/off	Habilita/deshabilita el PRG 1
		∨		<b>PRG2</b>	On/off	Habilita/deshabilita el PRG 2
		∨		<b>PRG3</b>	On/off	Habilita/deshabilita el PRG 3
		∨		<b>PRG4</b>	On/off	Habilita/deshabilita el PRG 4
		<b>PRG1</b>	>	<b>START PRG1</b>	OFF-00:00	Horario de encendido PRG1
		∨		<b>STOP PRG1</b>	OFF-00:00	Horario de apagado PRG1
		∨		<b>LUNES...DOMINGO</b>	On/off	Habilita/deshabilita los días de PRG1
		∨		<b>SET PRG1</b>	65°C - 80°C (149°F - 176°F)	SET H2O PRG1
		∨		<b>POTENCIA PRG1</b>	1-5	Set potencia PRG1
		<b>PRG2</b>	>	<b>START PRG2</b>	OFF-00:00	Horario de encendido PRG2
		∨		<b>STOP PRG2</b>	OFF-00:00	Horario de apagado PRG2
		∨		<b>LUNES...DOMINGO</b>	On/off	Habilita/deshabilita los días de PRG2
		∨		<b>SET PRG2</b>	65°C - 80°C (149°F - 176°F)	SET H2O PRG2
		∨		<b>POTENCIA PRG2</b>	1-5	Set potencia PRG2
		<b>PRG3</b>	>	<b>START PRG3</b>	OFF-00:00	Horario de encendido PRG3
		∨		<b>STOP PRG3</b>	OFF-00:00	Horario de apagado PRG3
		∨		<b>LUNES...DOMINGO</b>	On/off	Habilita/deshabilita los días de PRG3
		∨		<b>SET PRG3</b>	65°C - 80°C (149°F - 176°F)	SET H2O PRG3
		∨		<b>POTENCIA PRG3</b>	1-5	Set potencia PRG3
		<b>PRG4</b>	>	<b>START PRG4</b>	OFF-00:00	Horario de encendido PRG4
				<b>STOP PRG4</b>	OFF-00:00	Horario de apagado PRG4
				<b>LUNES...DOMINGO</b>	On/off	Habilita/deshabilita los días de PRG4
				<b>SET PRG4</b>	65°C - 80°C (149°F - 176°F)	SET H2O PRG4
				<b>POTENCIA PRG4</b>	1-5	Set potencia PRG4







**CUANDO EL PROGRAMADOR SEMANAL ESTÁ ACTIVO, EN EL CUADRO DE MANDOS SE ENCIENDE EL CUADRO DEL ICONO CORRESPONDIENTE**



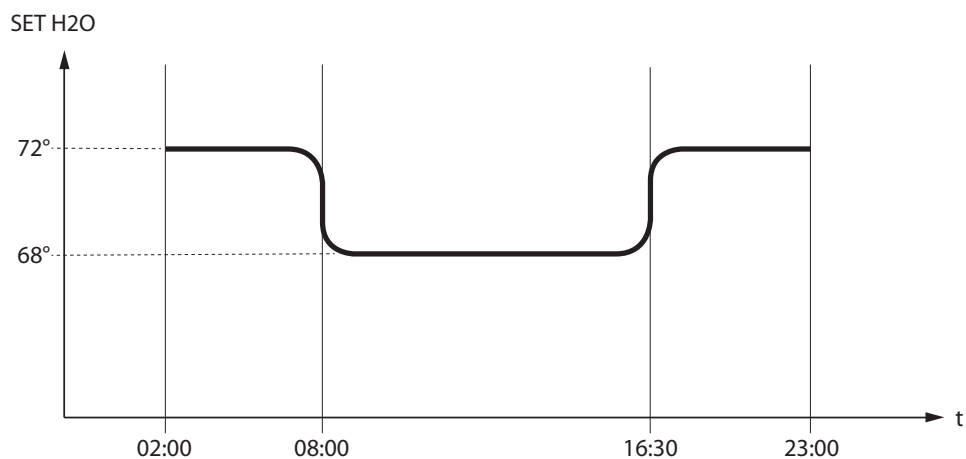
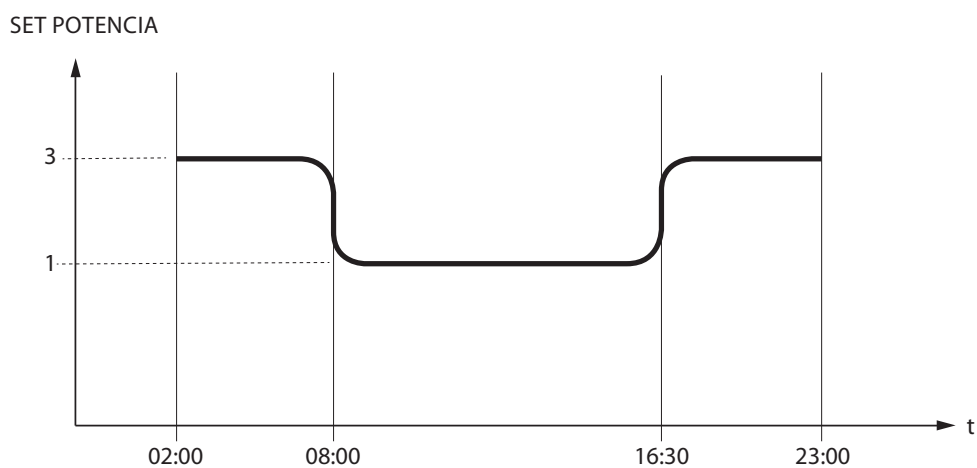
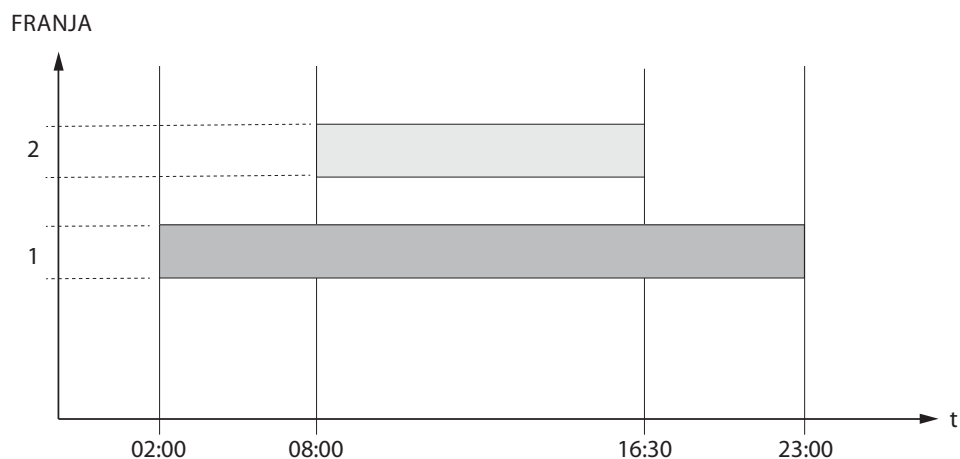

## EJEMPLO CRONO HORARIOS/FRANJAS SUPERPUESTAS



	Franja 1	start 02:00 stop 23:00	potencia 3 - SET H2O 72°C
	Franja 2	start 8:00 stop 16:30	potencia 1 - SET H2O 68°C
	funcionamiento estufa		

## CONFIGURACIÓN

- **FECHA-HORA**
- **IDIOMA**
- **SET GRADOS**

VER CAPÍTULO: CONFIGURACIONES PRIMER ENCENDIDO

### PANTALLA

Este menú permite regular la intensidad luminosa de la pantalla. Los valores posibles son de OFF - 1 a 20. Si se configura en OFF, la retroiluminación de la pantalla es de intensidad máxima y se apaga con un retraso de 60 segundos. La retroiluminación se vuelve a encender pulsando una tecla o cuando la estufa se encuentra en estado de alarma.

#### PROCEDIMIENTO DE MANDOS

- ♦ Pulse la tecla 6.
- ♦ Pulse la tecla 3 hasta **CONFIGURACIÓN** y confirme con la tecla 6.
- ♦ Siga pulsando la tecla 3 hasta **DISPLAY** y confirme con la tecla 6.
- ♦ Utilice las teclas 4 -5 para configurar la intensidad deseada (**SET**)
- ♦ Pulse la tecla 6 para confirmar y la tecla 1 para volver a los menús precedentes hasta el estado inicial.

### STAND - BY

La función **STAND-BY** se utiliza si se desea el apagado de la máquina controlado mediante termostato suplementario

#### PROCEDIMIENTO DE MANDOS

- ♦ Pulse la tecla 6.
- ♦ Pulse la tecla 3 hasta **CONFIGURACIÓN** y confirme con la tecla 6.
- ♦ Siga pulsando la tecla 3 hasta **STAND-BY** y confirme con la tecla 6.
- ♦ Utilice las teclas 4-5 para habilitar (**ON**) / deshabilitar (**OFF**).
- ♦ Presione varias veces la tecla 1 para confirmar y salir del menú

### CARGA INICIAL

Esta función permite el llenado del espiral, facilitando las fases de primer encendido de la estufa, o en el caso que el tanque haya quedado vacío.

Con la estufa fría y en estado "OFF", asegurarse de haber introducido el pellet dentro del tanque y activar la función **PRIMERA CARGA** confirmando con OK.

Para interrumpir la carga de manera continua es suficiente pulsar la tecla 1 por 3 seg.

#### PROCEDIMIENTO DE MANDOS

- ♦ Pulse la tecla 6.
- ♦ pulse la tecla 3 hasta **CONFIGURACIÓN** y confirme con la tecla 6.
- ♦ Siga pulsando la tecla 3 hasta **CARGA INICIAL** y confirme con la tecla 6.
- ♦ Pulse varias veces la tecla 1 para confirmar y salir del menú.

### DESCARGA AIRE

Esta función permite descargar el aire eventual presente en la estufa. Activando la función el circulador será alimentado alternativamente con fases de 30 segundos de trabajo y 30" detenido por 15 minutos. Con la estufa fría y en estado "OFF", activar la función **DESCARGA AIRE** confirmando con la tecla 6. Para interrumpir mantenga presionada la tecla 1 durante 3 segundos.

#### PROCEDIMIENTO DE MANDOS

- ♦ Pulse la tecla 6.
- ♦ Pulse la tecla 3 hasta **CONFIGURACIÓN** y confirme con la tecla 6.
- ♦ Siga presionando la tecla 3 hasta **DESCARGA AIRE** y confirme con la tecla 6.
- ♦ Pulse varias veces la tecla 1 para confirmar y salir del menú.

## LIMPIEZA CÁMARA COMBUSTIÓN

Esta función permite abrir el fondo del brasero, facilitando la limpieza de la cámara de combustión.

### PROCEDIMIENTO DE MANDOS:

- ♦ Pulse la tecla 6
- ♦ Pulse la tecla 3 hasta CONFIGURACIONES y confirme con la tecla 6
- ♦ Continúe pulsando la tecla 3 hasta LIMPIEZA ORDINARIA y confirme con la tecla 6
- ♦ Con el atizador suministrado raspar las paredes de la cámara de combustión y hacer fluir la ceniza en el cenicero.
- ♦ Pulse la tecla 1 para concluir y espere el regreso a la pantalla principal

**¡ABRA LA PUERTA SOLO AL REALIZAR LA OPERACIÓN! ¡LA PANTALLA INDICARÁ LA REALIZACIÓN DE LA APERTURA!**

## Wi-Fi

La pantalla permite conectarse a la red global internet a través de la tecnología Wi-Fi.

Esto permite manejar y controlar desde remoto la estufa con la respectiva APP para Smartphone "TotalControl 2.0" ( Apple Store / Play Store).

### PROCEDIMIENTO MANDOS HABILITACIÓN WIFI

- ♦ Pulse la tecla 6.
- ♦ Pulse la tecla 3 hasta CONFIGURACIÓN y confirme con la tecla 6.
- ♦ Siga pulsando la tecla 3 hasta Wi-Fi y confirme con la tecla 6.
- ♦ Pulse la tecla 6 para acceder a HABILITACIÓN.
- ♦ Utilice las teclas 4-5 para seleccionar habilitar "ON"/deshabilitar "OFF" y pulse la tecla 6 para confirmar.
- ♦ Pulse varias veces la tecla 1 para salir del menú.

### PROCEDIMIENTO MANDOS RESET CONFIGURACIÓN WIFI Y ACTIVACIÓN PUNTO DE ACCESO

- ♦ Pulse la tecla 6.
- ♦ Pulse la tecla 3 hasta CONFIGURACIÓN y confirme con la tecla 6.
- ♦ Continúe pulsando la tecla 3 hasta Wi-Fi y confirme con la tecla 6.
- ♦ Pulse la tecla 3 hasta RESET y pulse la tecla 6.
- ♦ Utilice las teclas 4-5 para seleccionar iniciar el reset "ON" / "OFF" y pulse la tecla 6 para confirmar.
- ♦ Pulse varias veces la tecla 1 para salir del menú.

## BORRAR

Permite llevar nuevamente todos los valores que pueden ser modificados por el usuario con la configuración de fábrica.

### PROCEDIMIENTO DE MANDOS

- ♦ Pulse la tecla 6.
- ♦ Pulse la tecla 3 hasta CONFIGURACIÓN y confirme con la tecla 6.
- ♦ Siga pulsando la tecla 3 hasta RESET y confirme con la tecla 6.
- ♦ Utilice las teclas 4-5 para habilitar "ON"/deshabilitar "OFF"
- ♦ Pulse varias veces la tecla 1 para confirmar y salir del menú.

## AUX

En caso de uso de los accesorios de ondas dirigidas del productor, la conexión debe ser efectuada por el técnico habilitado directamente en la tarjeta. Para mayor información comuníquese con el revendedor.

## TARJETA SUPLEMENTARIA OPCIONAL (DE SERIE EN PR20 Y PR30)

El fabricante dispone de una tarjeta suplementaria opcional que permite a la caldera las siguientes funciones adicionales en la gestión de la instalación. En la tabla debajo se indican las distintas posibilidades que la opción puede ofrecer.

Gestión Acumulación sanitaria	✓
Gestión Puffer	✓
3 zonas calefacción	✓
Opción agua sanitaria instantánea	✓
Gestión bomba puffer o 4ª zona calefacción	✓
Gestión antilegionela para acumulación sanitaria	✓
Gestión crono acumulación sanitaria	✓
Gestión y control salida auxiliar	✓

PARA CONOCER EL CENTRO DE ASISTENCIA MÁS CERCANO CONTACTE A SU REVENDEDOR O CONSULTAR EL SITIO: [WWW.LANORDICA-EXTRAFLAME.COM](http://WWW.LANORDICA-EXTRAFLAME.COM)

## LIMPIEZA Y MANTENIMIENTO

**¡SIGA LAS INDICACIONES SIEMPRE CON LA MÁXIMA SEGURIDAD!**

- ♦ ASEGÚRESE QUE EL ENCHUFE DEL CABLE DE ALIMENTACIÓN ESTÉ DESCONECTADO YA QUE EL GENERADOR PODRÍA HABER SIDO PROGRAMADO PARA ENCENDERSE.
- ♦ QUE EL GENERADOR ESTÉ FRÍO EN CADA PARTE.
- ♦ LAS CENIZAS ESTÉN COMPLETAMENTE FRÍAS.
- ♦ GARANTIZAR UN EFICAZ RECAMBIO DE AIRE DEL AMBIENTE DURANTE LAS OPERACIONES DE LIMPIEZA DEL PRODUCTO.
- ♦ ¡UNA LIMPIEZA INSUFICIENTE PERJUDICA EL CORRECTO FUNCIONAMIENTO Y LA SEGURIDAD!

## MANTENIMIENTO

Para que el generador funcione correctamente, un técnico habilitado debe realizar operaciones de mantenimiento ordinario por lo menos una vez al año.

Las operaciones periódicas de control y los mantenimientos deben ser siempre realizados por técnicos especializados, habilitados que operan según la normativa vigente y las indicaciones presentes en este manual de uso y mantenimiento.



**¡HAGA LIMPIAR CADA AÑO LA INSTALACIÓN DE DESCARGA DE HUMOS, CANALES Y TUBERÍAS EN "T" INCLUIDOS Y TAPONES DE INSPECCIÓN -SI ESTÁN PRESENTES CURVAS Y LOS EVENTUALES TRAMOS HORIZONTALES! ¡LA FRECUENCIA DE LIMPIEZA DEL GENERADOR ES INDICATIVA! DEPENDIENDO DE LA CALIDAD DEL PELLET USADO Y DE LA FRECUENCIA DE USO. PUEDE SUCEDER QUE DICHAS OPERACIONES SE DEBAN REALIZAR CON MAYOR FRECUENCIA**

## LIMPIEZA PERIÓDICA A CARGO DEL USUARIO

Las operaciones de limpieza periódica, como se indica en el presente manual de uso y mantenimiento, deben ser realizadas prestando la máxima atención después de haber leído las indicaciones, los procedimientos y los tiempos descritos en el presente manual de uso y mantenimiento.

### LIMPIEZA DE LAS SUPERFICIES Y REVESTIMIENTO

**¡Nunca utilice detergentes abrasivos o químicamente agresivos para la limpieza!**

La limpieza de las superficies se debe realizar con el generador y revestimiento completamente frío. Para el mantenimiento de las superficies y partes metálicas, es suficiente usar un paño humedecido con agua o con agua y jabón neutro.

El irrespeto de las indicaciones puede dañar la superficie del generador y ser causa de pérdida de la garantía.

### LIMPIEZA CRISTAL CERÁMICO

**¡Nunca utilice detergentes abrasivos o químicamente agresivos para la limpieza!**

La limpieza del cristal cerámico se debe realizar sólo con el cristal completamente frío.

Para limpiar el vidrio cerámico es suficiente utilizar una brocha seca y papel de periódico (diario) humedecido y pasado en la ceniza. En caso de vidrio muy sucio utilizar exclusivamente un detergente específico para vidrios cerámicos. Rociar una pequeña cantidad sobre un paño y utilizarlo sobre el vidrio cerámico. ¡No pulverice nunca el detergente o cualquier otro líquido directamente en el vidrio o en las juntas!

El irrespeto de las indicaciones puede dañar la superficie del vidrio cerámico y ser causa de pérdida de la garantía.

### LIMPIEZA DEL TANQUE PELLET

Cuando el tanque se vacía completamente, desconectar el cable de alimentación del generador y quitar primero los residuos (polvos, virutas etc.) del tanque vacío, antes de realizar su llenado.



**LAS JUNTAS DEL TANQUE PELLET, EL BRASERO Y DE LA PUERTA DEL FUEGO GARANTIZAN EL CORRECTO FUNCIONAMIENTO DE LA ESTUFA. ES NECESARIO QUE ESTAS SEAN PERIÓDICAMENTE CONTROLADAS POR EL USUARIO: EN EL CASO QUE ESTUVIERAN DESGASTADAS O DAÑADAS ES NECESARIO SUSTITUIRLAS INMEDIATAMENTE. ESTAS OPERACIONES DEBERÁN SER REALIZADAS POR PARTE DE UN TÉCNICO HABILITADO.**



**SI EL CABLE DE ALIMENTACIÓN SE ENCUENTRA DAÑADO, EL SERVICIO DE ASISTENCIA TÉCNICA O UNA PERSONA AUTORIZADA DEBERÁ REALIZAR LA SUSTITUCIÓN, PARA PREVENIR RIESGOS.**

## BRASERO Y CÁMARA DE COMBUSTIÓN

Mediante un sistema mecánico la limpieza del brasero la ejecuta a intervalos prefijados y de manera automática. **Se recomienda sin embargo retirar mediante un aspiracenzas posibles residuos.**

- ♦ Remueva el conjunto compuesto por el cono interno (A) y transportador de cenizas (B).
- ♦ Aspirar completamente la cámara de combustión y el fondo brasero con una aspiradora adecuada.

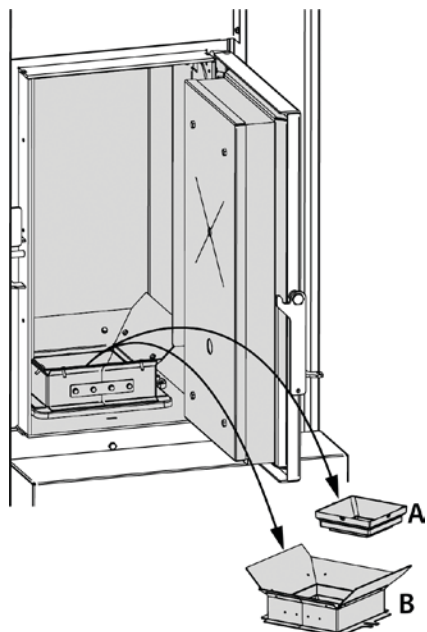

## LIMPIEZA HAZ DE TUBOS CÁMARA DE COMBUSTIÓN

Limpie mediante la escobilla en dotación (A) los 6 haces de tubos (B) de la cámara de combustión.

Se recomienda utilizar una aspiradora adecuada durante la operación.

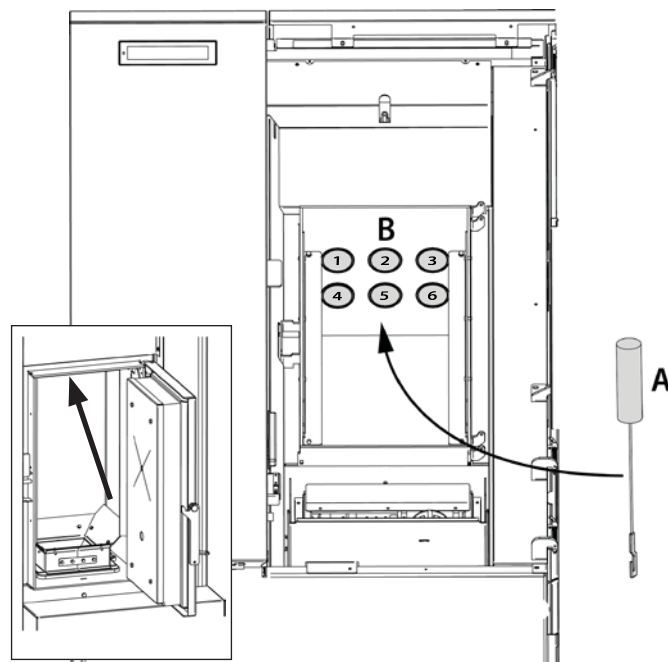

## DETALLE LIMPIEZA BRASERO

Para la limpieza del brasero es suficiente remover el cono central (A), levantar el protector de llama (B) y girarlo para extraerlo completamente.

Para volver a montar realizar la misma operación al inverso.

Asegúrese siempre después de haber vuelto a colocar:

- que el cono (A) haya sido introducido en el sentido correcto (véase figura);
- que el transportador de cenizas (B) se apoye correctamente en el brasero, y no en cualquier otra superficie de la cámara de combustión.

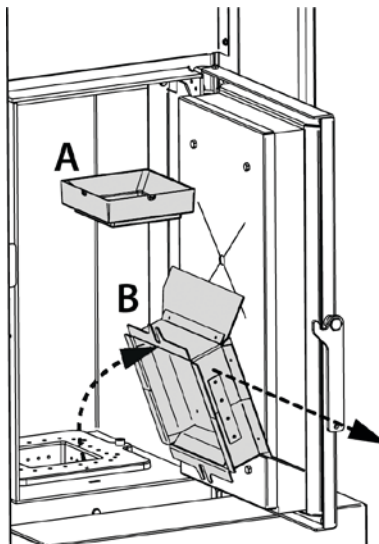
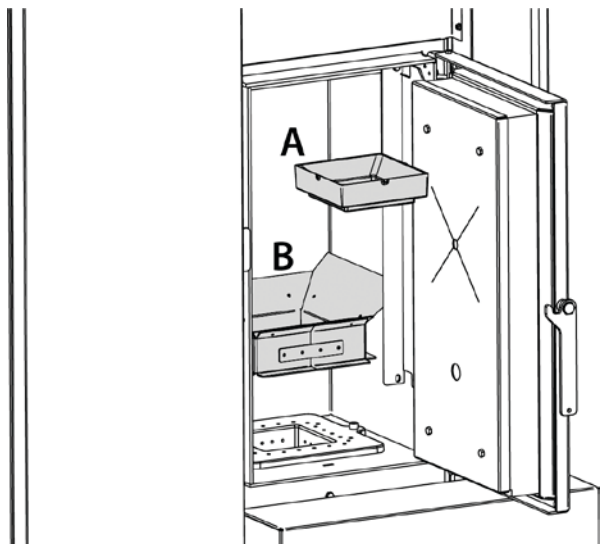

**¡UN BRASERO LIMPIO GARANTIZA UN FUNCIONAMIENTO CORRECTO!**



**MANTENIENDO EL BRASERO Y SUS ORIFICIOS SIEMPRE LIMPIOS DE EVENTUALES RESIDUOS DE COMBUSTIÓN, SE GARANTIZA AL GENERADOR UNA ÓPTIMA COMBUSTIÓN EN EL TIEMPO, EVITANDO EVENTUALES MALOS FUNCIONAMIENTOS QUE PODRÍAN REQUERIR LA INTERVENCIÓN DEL TÉCNICO.**

FONDO BRASERO

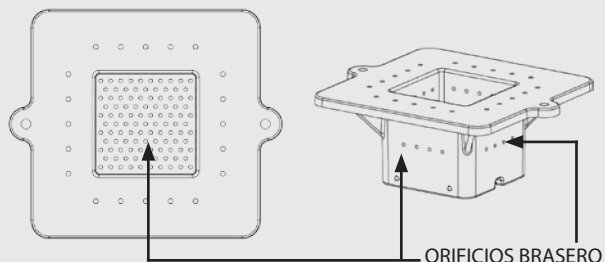

## CAJÓN DE CENIZAS (VERSIÓN PK)

- Apague la caldera
- Remover el cenicero y vaciarlo en un contenedor adecuado.

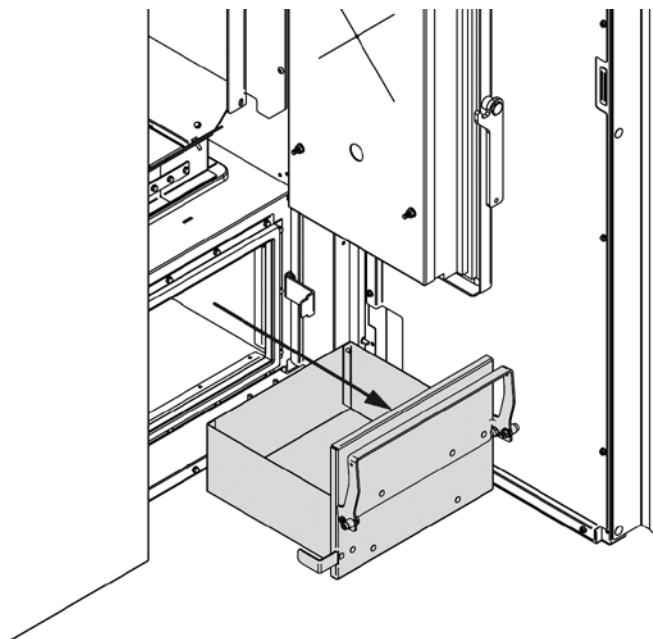

## COMPACTADOR CENIZAS (SOLO PARA VERSIÓN PR)

- Apague la caldera.
- Desenganche el compactador de la caldera mediante las dos levas laterales (A).
- Cierre el tapón (B) a nivel del orificio de introducción espiral (para evitar perder la ceniza en el transporte)
- Abra el tapón (C) y vasiar la ceniza.
- Cierre el tapón(C).
- Abra el orificio (B) para la introducción espiral e introduzca el compactador. Fije el compactador con las dos levas laterales (A).

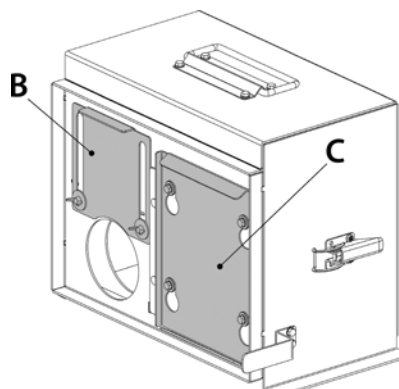
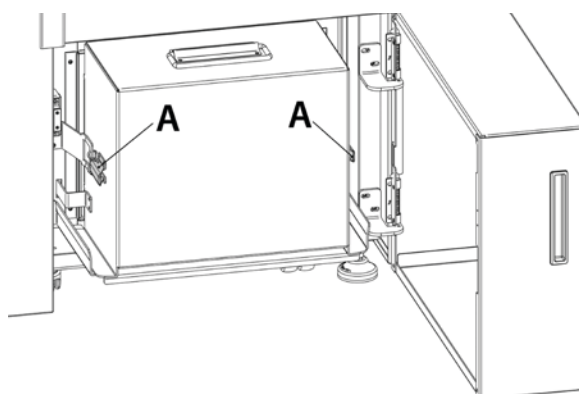

## TABLA RESUMEN DE LIMPIEZA Y MANTENIMIENTO

LIMPIEZA DE USUARIO		FRECUENCIA - CADA X* PALETA CONSUMIDA
BRASERO CÁMARA DE COMBUSTIÓN	PK15	1
	PK20	1
	PK30	1
	PR20	2
	PR30	2
CENICERO (PK)	PK15	1
	PK20	1
	PK30	1
**LIMPIEZA COMPACTADOR CENIZA (PR)	PR20	2
	PR30	2
LIMPIEZA HAZ DE TUBOS CÁMARA DE COMBUSTIÓN	PK-PR	3

\*1 PALETA = 1050kg

TÉCNICO HABILITADO		FRECUENCIA - CADA XX MESES
LIMPIEZA INTERCAMBIADOR	PK-PR	12
TUBERÍAS EN "T" / CANAL DE HUMO	PK-PR	6
JUNTAS	PK-PR	12



\*\*LIMPIEZA DEL COMPACTADOR: EN CASO DE INACTIVIDAD PROLONGADA DE LA CALDERA (MÁS DE 60 DÍAS) COMPROBAR QUE LA CENIZA EN EL COMPACTADOR NO SE HA SOLIDIFICADO POR CAUSA DE LA HUMEDAD.



¡LA FRECUENCIA DE LIMPIEZA DEL GENERADOR ES INDICATIVA! DEPENDIENDO DE LA CALIDAD DEL PELLET USADO Y DE LA FRECUENCIA DE USO. PUEDE SUCEDER QUE DICHAS OPERACIONES SE DEBAN REALIZAR CON MAYOR FRECUENCIA

## MANTENIMIENTO ORDINARIO REALIZADO POR LOS TÉCNICOS HABILITADOS

**El mantenimiento ordinario debe ser realizado al menos una vez al año.**

El generador utilizando pellet como combustible sólido necesita una intervención anual de mantenimiento ordinario que debe ser efectuado por un **Técnico habilitado, utilizando exclusivamente recambios originales.**

La inobservancia puede comprometer la seguridad del equipo y puede hacer decaer el derecho de las condiciones de garantía.

Respetando las frecuencias de limpieza reservadas al usuario descritas en el manual de uso y mantenimiento, se garantiza al generador una correcta combustión en el tiempo, evitando posibles anomalías y/o malos funcionamientos que podrían requerir mayores intervenciones del técnico. Las solicitudes de intervenciones de mantenimiento ordinario no están contempladas en la garantía del producto.

### JUNTAS DE LA PUERTA, CENICERO Y BRASERO

Las juntas garantizan la hermeticidad de la estufa y por consiguiente el funcionamiento correcto de la misma.

Es necesario que estas sean periódicamente controladas: en el caso que estuvieran desgastadas o dañadas es necesario sustituirlas inmediatamente.

Estas operaciones deberán ser realizadas por parte de un técnico habilitado.

### CONEXIÓN A LA CHIMENEA

Realice la limpieza y la aspiración del conducto que se dirige a la chimenea una vez al año o, en todo caso, cuando sea necesario. Si existen tramos horizontales hay que eliminar los residuos para que no obstaculicen el pasaje de los humos.

### PUESTA FUERA DE SERVICIO (FIN DE ESTACIÓN)

Al final de cada estación, antes de apagar la estufa, se recomienda vaciar completamente el tanque del pellet, aspirando posibles residuos de pellet y polvos en su interior.

**LE RECOMENDAMOS NO DESCONECTAR EL GENERADOR DE LA RED ELÉCTRICA PARA QUE EL CIRCULADOR PUEDE EFECTUAR LOS CICLOS ANTIBLOQUEO NORMALES**

El mantenimiento ordinario debe ser realizado al menos una vez al año.



## MANTENIMIENTO ORDINARIO

LAS IMÁGENES SON CON FINALIDAD ILUSTRATIVA.

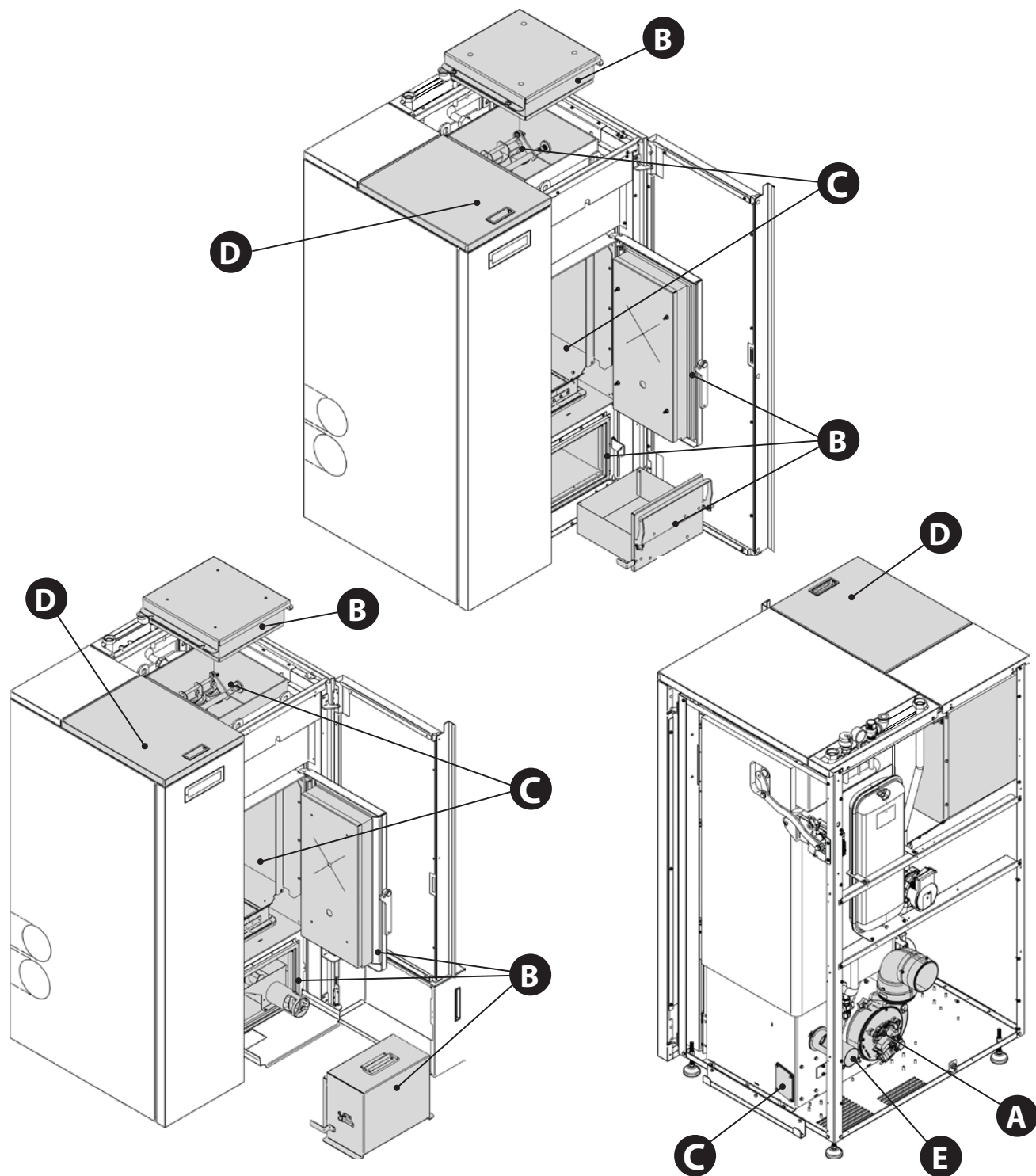



<b>A</b>	Motor humos (desmontaje y limpieza conducto humos y "T"), nueva silicona en los puntos previstos
<b>B</b>	Juntas inspecciones, cenicero, puerta (sustitúyalas y aplique silicona donde está previsto)
<b>C</b>	Cámara de combustión & intercambiador (limpieza total) incluida la limpieza del conducto de la bujía
<b>D</b>	Tanque (vaciado completo y limpieza).
<b>E</b>	Control del tubo de aspiración de aire y eventual limpieza del sensor de flujo



## VISUALIZACIONES

PANTALLA	CAUSA
OFF	Generador apagado
START	La fase de puesta en marcha está en ejecución
CARGA PELLET	Está en ejecución la carga continua del pellet durante el encendido
ENCENDIDO	La fase de encendido está en ejecución
PREPARACIÓN	La fase de preparación está en <b>ejecución</b> .
TRABAJO	La fase de trabajo normal está en ejecución.
MODULACIÓN	El generador está trabajando al mínimo.
SOPLO	Está activo el soplo automático.
LIMPIEZA BRASERO	La limpieza ordinaria del brasero está en ejecución.
LIMPIEZA FINAL	La limpieza final está en ejecución.
STAND-BY	Estufa apagada en espera de encendido, debido al termostato exterior.
ESPERA ENFRIAMIENTO	Se solicita al generador encenderse durante la fase de apagado. Si está activada, el generador se volverá a encender en modo automático apenas las condiciones de seguridad lo permiten.
H-OFF	Generador apagado por temperatura del agua por encima del set configurado.
T-OFF	Generador apagado en espera de ser encendido dado que todas las solicitudes han sido satisfechas
ESPERA BLACK OUT	El generador se está enfriando después de una falta de corriente. Concluido el enfriamiento se encenderá nuevamente de modo automático
ANTIHIELO	El funcionamiento antihielo está en ejecución ya que la t° H2O está por debajo del umbral programado en fábrica. El circulador se activa hasta que el agua alcanza el parámetro preconfigurado en fábrica +2 °C
ANTIBLOQUEO	La función antibloqueo del circulador está en ejecución (sólo si el generador ha permanecido en estado Off por lo menos 96 horas) el circulador se activa durante el tiempo preestablecido por el fabricante, de manera de evitar el bloqueo del mismo
BLOQUEO INTERCAMBIADOR	La movilización de los intercambiadores resulta bloqueada. Apague la máquina y limpie los intercambiadores. Si continúa bloqueado contacte el centro de asistencia
CHECK KIT CENIZAS	El extractor de cenizas resulta bloqueado. Apague la máquina y vacíe el cenicero. Si el extractor cenizas continúa bloqueado contacte el centro de asistencia.

## ALARMAS

PANTALLA	EXPLICACIÓN	RESOLUCIÓN
	Indica la presencia de una alarma.	Encendida: indica la presencia de una alarma Parpadeante: indica la desactivación del sensor de depresión. La alarma se puede resetear sólo si se detuvo el motor de humos y si transcurrieron 15 minutos a partir de la visualización de la alarma, pulsando la tecla 1/  por 3 segundos.
ASPIRADOR AVERIADO	Avería en el motor de humos	Póngase en contacto con el centro de asistencia
SONDA DE HUMOS	Avería sonda humos.	Póngase en contacto con el centro de asistencia
HUMOS CALIENTES	Temperatura de humos elevada	Póngase en contacto con el centro de asistencia
SONDA CÁMARA	Anomalía sonda cámara.	Póngase en contacto con el centro de asistencia.

<b>FALLO LLAMA</b>	El tanque de pellet está vacío. Carencia de carga de pellet. El motorreductor no carga pellet.	Controle si hay pellet dentro del tanque. Póngase en contacto con el centro de asistencia
<b>AL DEPR</b>	La puerta no está cerrada correctamente. El cenicero no está cerrado correctamente. La cámara de combustión/ intercambiador está sucia. El conducto de expulsión de humos está obstruido/sucio	Controle que la puerta esté cerrada herméticamente. Controle que el cenicero esté cerrado herméticamente. Controle la limpieza tanto del conducto de humos como de la cámara de combustión/ haz de tubos intercambiador.
<b>FALLO ENCENDIDO</b>	El tanque de pellet está vacío. Calibración de la carga de pellet inadecuada. Bulbos termostáticos activados.	Controle si hay pellet dentro del tanque. Póngase en contacto con el centro de asistencia Controle los procedimientos descritos en el capítulo "Encendido". Controle los termostatos de bulbos (véase capítulos Rearmados)
<b>FALLO ENCENDIDO BLACK OUT</b>	Falta de electricidad durante la fase de encendido.	Coloque la estufa en OFF mediante la tecla 1 y repita los procedimientos descritos en el capítulo "Encendido".
<b>MANDO ESPIRAL</b>	Funcionamiento anómalo carga pellet.	Póngase en contacto con el centro de asistencia
<b>BLOQUEO ESPIRAL</b>	Funcionamiento anómalo del motor pellet	Póngase en contacto con el centro de asistencia
<b>CORRIENTE MÁX</b>	La limpieza automática del brasero está bloqueada. Brasero sucio, atascado, o la puerta no está cerrada correctamente	Verificar el correcto cierre de la puerta Controle que el brasero esté libre y limpio La limpieza automática del brasero continúa a resultar bloqueada contacte el centro de asistencia
<b>SONDA H2O</b>	Avería sonda H2O	Póngase en contacto con el centro de asistencia
<b>* SONDA HERVIDOR</b>	Avería sonda <b>hervidor</b> .	Póngase en contacto con el centro de asistencia
<b>* SONDA ACUMULADOR INERCIAL</b>	Avería sonda <b>acumulador inercial</b> .	Póngase en contacto con el centro de asistencia
<b>CERRAR DEPÓSITO - PUERTA</b>	Depósito pellet abierto. Puerta abierta. Toma aire obstruida o sucia.	Verifique el cierre correcto del depósito de pellet y la puerta de la cámara de combustión. Verifique la correcta instalación del compactador. Controle toma aire.
<b>AL PWM BLOQUEADO</b>	La bomba se ha detenido permanentemente Bomba bloqueada. Módulo electrónico dañado	Póngase en contacto con el centro de asistencia
<b>AL PWM CALIENTE</b>	La bomba está funcionando pero no funciona de manera óptima. Bajo voltaje 160-194V. Bomba en protección térmica.	Póngase en contacto con el centro de asistencia
<b>AL PWM DETENIDO</b>	La bomba se ha detenido pero funciona todavía. Bajo voltaje < 160V. Sobretensión. Flujo externo imprevisto.	Póngase en contacto con el centro de asistencia
<b>AL PWM DETENIDO 2</b>	La bomba se ha detenido pero funciona todavía. Problema en un componente distinto a la bomba. Residuos en la instalación. Colocación en alta temperatura.	Póngase en contacto con el centro de asistencia
<b>AL PWM FLUJO</b>	Bomba bloqueada. Líquido con densidad elevada. Tubo obstruido. Presencia de aire en la instalación.	Póngase en contacto con el centro de asistencia
<b>AL PWM INTERFAZ</b>	Interfaz de salida IPWM dañada, en corto o no conectada	Póngase en contacto con el centro de asistencia
<b>DAÑO TRAMPILLA</b>	La limpieza automática del brasero resulta bloqueada. Brasero sucio atascado La puerta no está cerrada correctamente.	Verificar el correcta cierre de la puerta. Verificar que el brasero esté libre y limpio. La limpieza automática del brasero resulta bloqueada. Si el problema persiste contactar el centro de asistencia
<b>DEPÓSITO VACÍO</b>	El depósito de pellet está vacío. La puerta no está cerrada correctamente. El cenicero no está cerrado correctamente. La cámara de combustión está sucia. El conducto de expulsión de humos está obstruido.	Controle si hay pellet dentro del depósito. Controle que la puerta esté cerrada herméticamente. Controle que el cenicero esté cerrado herméticamente. Compruebe la limpieza del conducto de humos, del sensor del canal aire primario y de la cámara de combustión. Póngase en contacto con el centro de asistencia
<b>ALARMA DANO DELTA-P</b>	Presostato digital roto o desconectado	Póngase en contacto con el centro de asistencia

\* en el caso de tarjeta suplementaria instalación.

PARA CONOCER EL CENTRO DE ASISTENCIA MÁS CERCANO CONTACTE A SU REVENDEDOR O CONSULTE EL SITIO [WWW.LANORDICA-EXTRAFLAME.COM](http://WWW.LANORDICA-EXTRAFLAME.COM)

# CONDICIONES DE GARANTÍA

**1.** Los productos EXTRAFLAME S.p.A. están garantizados, en el marco de la Comunidad Europea, durante un periodo de 24 meses desde la fecha de compra.

La compra debe acreditarse mediante un documento fiscalmente válido emitido por el distribuidor (recibo, factura o albarán de transporte) que identifique el producto adquirido y la fecha de compra o entrega del mismo.

**ATENCIÓN:** esta garantía convencional no sustituye la garantía prevista por las normas europeas de protección de los consumidores.

La garantía convencional se entiende limitada al territorio italiano y a esos territorios de la Comunidad Europea cubiertos por el servicio de los centros de asistencia técnica autorizados (consulte la página web [www.lanordica-extraflame.com](http://www.lanordica-extraflame.com)).

También debe entenderse delimitada territorialmente al país de residencia o domicilio del consumidor, que debe ser el mismo donde el vendedor del producto EXTRAFLAME S.p.A. tenga su sede legal o tenga domiciliada su actividad.

Estas normas no se aplican en caso de compra del producto en el ámbito de actividades comerciales, empresariales o profesionales. En estos casos, la garantía del producto estará limitada a un periodo de 12 meses a partir de la fecha de compra.

## GARANTÍA EN ITALIA

Qué hacer en caso de funcionamiento anómalo del producto:

Consulte el manual de instrucciones para ver si la anomalía puede ser resuelta mediante la aplicación correcta de las funciones del producto en cuestión. Asegúrese de que el defecto se incluye en el tipo de anomalías cubiertas por la garantía; de lo contrario, el coste de la intervención correrá en su totalidad a cargo del consumidor. Cuando solicite la intervención del Servicio de Asistencia, indique siempre al Centro de Asistencia Autorizado: - la naturaleza del defecto - el modelo de su aparato - la dirección completa - el número de teléfono.

## GARANTÍA EN EUROPA

Qué hacer en caso de funcionamiento anómalo del producto:

Consulte el manual de instrucciones para ver si la anomalía puede ser resuelta mediante la aplicación correcta de las funciones del producto en cuestión. Asegúrese de que el defecto se incluye en el tipo de anomalías cubiertas por la garantía; de lo contrario, el coste de la intervención correrá a cargo del consumidor. Solicite la intervención del Servicio de Asistencia o la dirección del Centro de Asistencia Técnica Autorizado al vendedor, indicando siempre: la naturaleza del defecto, el modelo de su aparato, la dirección completa y el número de teléfono.

**En caso de falta de conformidad que se manifieste en los 6 primeros meses de vida del producto, el consumidor tiene derecho a la reparación del defecto de forma gratuita.**

**Del séptimo al vigésimo cuarto mes, en caso de que se compruebe una falta de conformidad, el consumidor tendrá que asumir el coste de la llamada, mientras que el vendedor seguirá haciéndose cargo del coste de la mano de obra y de posibles recambios funcionales utilizados.**

**2.** Si el defecto observado es atribuible a condiciones o eventos externos, tales como, a modo de ejemplo y sin ser exhaustivos, la insuficiente capacidad de las instalaciones; la instalación o mantenimiento erróneo llevado a cabo por personal que no cumple los requisitos establecidos por la legislación vigente en el país de residencia del consumidor; la negligencia; la imposibilidad de uso y el mantenimiento incorrecto por parte del consumidor respecto a lo indicado y recomendado en el manual de instrucciones del producto, que forma parte del contrato de venta, se anula la presente garantía.

Tampoco se incluyen en esta garantía los daños sufridos por el producto en ausencia de causas comprobadas imputables a defectos de fabricación. Del mismo modo, quedan excluidos de la presente garantía los defectos atribuidos al funcionamiento incorrecto del conducto de humos, en virtud de la legislación vigente en el país en el momento de la compra, así como todos los defectos del producto debidos a desidia, rotura accidental, manipulación o daños en el transporte (arañazos, abolladuras, etc.), intervenciones realizadas por personal no autorizado y otros daños causados por intervenciones erróneas del consumidor en un intento de remediar la avería inicial.

Se excluyen de la garantía los siguientes consumibles: juntas, cristales cerámicos o templados, revestimientos y rejillas de hierro fundido, materiales refractarios (p. ej., Nordiker u otros), componentes pintados, cromados o dorados, elementos de mayólica, manillas, brasero y componentes relacionados. En los productos Idro, el intercambiador de calor está excluido de la garantía si no se realiza un circuito anticondensación adecuado que garantice una temperatura de retorno del aparato de al menos 55 grados. Por lo general, se excluyen de la garantía todos los componentes externos al producto en los que el consumidor puede intervenir directamente durante el uso o mantenimiento, o que pueden estar sujetos a desgaste, o la formación de óxido y manchas en el acero debido al uso de productos de limpieza agresivos.

En caso de indicar defectos no observados después en la fase de comprobación por parte de un técnico autorizado, la intervención correrá en su totalidad por cuenta del consumidor.

**3.** Si no fuera posible restablecer la conformidad mediante la reparación del producto/componente, se procederá a su sustitución, sin alterar el periodo de vencimiento y los términos de garantía adquiridos en el momento de la compra del producto/componente a sustituir.

**4.** EXTRAFLAME S.p.A. declina toda responsabilidad por posibles daños que puedan sufrir, directa o indirectamente, personas, animales y objetos como consecuencia del incumplimiento de todas las prescripciones indicadas en el correspondiente manual de instrucciones y relativas advertencias en cuestión de instalación, uso y mantenimiento del producto, que también puede descargarse de la página web.

**5.** Se excluyen de la garantía las intervenciones para el calibrado o regulación del producto en relación con el tipo de combustible u otro.

**6.** Si el producto fuese reparado en uno de los Centros de Asistencia Técnica Autorizados indicados por EXTRAFLAME S.p.A. y en caso de sustitución del producto, el transporte será gratuito. En los casos en los que el técnico fuera capaz de reparar el producto en el domicilio del usuario y este último se negara a ello, el transporte al laboratorio y la devolución estarán a su cargo.

7. Tras el periodo de 24 meses de garantía, cualquier intervención de reparación será abonada en su totalidad por el consumidor.
8. En caso de litigio, el órgano judicial de competencia será exclusivamente el foro de la sede legal de EXTRAFLAME S.p.A. (Vicenza-Italia).

## ADVERTENCIAS ADICIONALES

- ◆ Utilice sólo el combustible recomendado por el fabricante. El producto no debe ser utilizado como incinerador.
- ◆ No utilice el producto como escalera o estructura de apoyo.
- ◆ No ponga a secar lencería sobre el producto. Posibles tendederos o similares deben mantenerse a una distancia adecuada del producto. Peligro de incendio y daños al revestimiento.
- ◆ Cualquier responsabilidad por un uso inadecuado del producto recae en su totalidad en el usuario, declinando el fabricante cualquier responsabilidad civil y penal.
- ◆ Cualquier tipo de manipulación o sustitución no autorizada de piezas no originales del producto puede resultar peligrosa para la integridad del operario, declinando la empresa toda responsabilidad civil y penal.
- ◆ Gran parte de las superficies del producto están muy calientes (puerta, manilla, cristal, tubos de salida de humos, etc.). Así pues, debe evitarse entrar en contacto con estas partes sin indumentaria de protección o medios adecuados, como por ejemplo guantes de protección térmica.
- ◆ Queda prohibido poner en funcionamiento el producto con la puerta abierta o el cristal roto.
- ◆ El producto debe conectarse eléctricamente a una instalación provista de un sistema de tierra eficaz.
- ◆ Apague el producto en caso de avería o mal funcionamiento.
- ◆ La acumulación de pellet sin quemar en el quemador tras cada "fallo de encendido" debe retirarse antes de llevar a cabo un nuevo encendido. Compruebe que el quemador esté limpio y bien colocado antes de volver a encenderlo.
- ◆ No lave el producto con agua. El agua podría penetrar en el interior del aparato y dañar el aislamiento eléctrico, provocando descargas eléctricas.
- ◆ Las instalaciones que no cumplen las normas vigentes anularán la garantía del producto, así como el uso inadecuado y la falta de mantenimiento según lo previsto por el fabricante.

## ELIMINACIÓN

### INFORMACIÓN PARA LA GESTIÓN DE RESIDUOS DE APARATOS ELÉCTRICOS Y ELECTRÓNICOS CON PILAS Y ACUMULADORES



Este símbolo que aparece en el producto, en las pilas, los acumuladores o en su embalaje o su documentación indica que el producto y las pilas o acumuladores que contiene, al final de su vida útil, no deben recogerse, recuperarse o desecharse junto con los residuos domésticos. Una gestión inadecuada de los residuos de aparatos eléctricos y electrónicos, pilas o acumuladores podría provocar la liberación de sustancias peligrosas contenidas en los productos. Para evitar posibles daños para el medio ambiente o la salud, se recomienda al usuario que separe este aparato y/o las pilas o acumuladores que contiene de otros tipos de residuos y lo entregue al servicio municipal encargado de la recogida. Se puede solicitar al distribuidor la recogida de los residuos de aparatos eléctricos y electrónicos en las condiciones y de acuerdo con las modalidades establecidas por las normas nacionales de transposición de la Directiva 2012/19/UE.

La recogida diferenciada y el tratamiento correcto de los aparatos eléctricos y electrónicos, de las pilas y los acumuladores favorecen la conservación de los recursos naturales, el respeto del medio ambiente y garantizan la protección de la salud.

Para obtener más información sobre las modalidades de recogida de los residuos de aparatos eléctricos y electrónicos, de las pilas y los acumuladores es necesario acudir a los ayuntamientos o las autoridades públicas competentes para la concesión de autorizaciones.







# Extraflame®

## Riscaldamento a Pellet

**EXTRAFLAME S.p.A.** Via Dell'Artigianato, 12 36030 - MONTECCHIO PRECALCINO (VI) - ITALY  
☎ +39.0445.865911 - 📠 +39.0445.865912 - ✉ info@extraflame.it - 🌐 www.lanordica-extraflame.com

**MADE IN ITALY**  
design & production

***PARA CONOCER EL CENTRO DE ASISTENCIA MÁS CERCANO  
CONTACTAR A SU REVENDEDOR O CONSULTAR  
EL SITIO WWW.LANORDICA-EXTRAFLAME.COM***

El fabricante se reserva el derecho a modificar las características y los datos contenidos en el presente manual y sin previo aviso, con el objetivo de mejorar sus productos.  
Por lo tanto este manual no se puede considerar como un contrato respecto a terceros.