

# inateck®

## Instruction Manual

SA02003 USB3.0 Dual SATA HDD Docking Station  
With Offline Clone Function

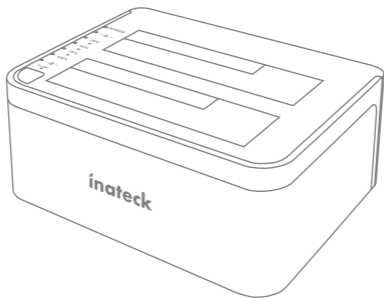

English · Deutsch · 日本語 · Français · Italiano · Español

# English

## Introduction

This product support data copy and clone between dual HDDs. Meanwhile, it adopts USB3.0 (Super Speed) with data transfer rate up to 5Gbps and SATA3 (6Gbps) and backward compatible with earlier versions as well. This excellent transmission performance and good compatibility is convenient for data exchange and perfectly suitable for the men who need to batch processing and clone data at some certain places, such as film and television production, Backup & processing IT data, Schools batch processing data etc.

## Overview

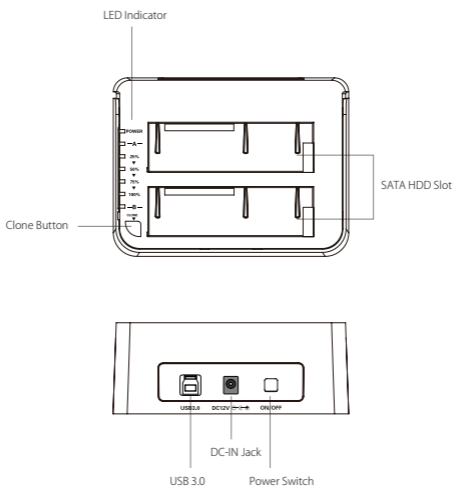

## How to Use

1. Connect the external power adapter from the hard drive dock to an electrical outlet.
2. Connect the included USB 3.0 cable from the hard drive dock to an available USB port on the computer system.
3. Insert a 2.5" or 3.5" hard drive into the top loading slot.
4. Press the power button. A pop-up bubble in the task bar at the bottom-right of your screen notifying you once your hard drive has been recognized. You may also find the hard drive in Disk Management.

### Note:

- a. To remove the hard drive, make sure it is currently not being accessed by the computer then unmount or uninstall the disk drive from the operating system. Never remove the docking station while the hard drive is in use. Doing so may corrupt the data on the hard drive or damage the hard drive, docking station, or computer.
- b. When connected via USB, the dock will automatically go into sleep mode if the connection is left idle for more than 30 minutes. The power LED indicator will always be on and the colorful atmosphere light at the bottom will enter the slow flashing state. Accessing the hard drive will automatically cancel sleep mode and power the drive back up. The hard drive LED indicator will flash, the power LED indicator will be constantly on and the bottom colorful atmosphere light will enter the fast flashing state.
- c. Please do not remove your hard drive or insert a new one while the other hard drive is being accessed, as doing so the other drive temporarily disconnects and this could damage your hard drive and result in data loss.

## Hard Drive Offline Clone

1. Make sure there are no connection on the USB.
2. Insert the drives straight down until the connection is secured. Offline clone is from HDD A to HDD B. Make sure your Main Drive is in HDD A and slave in HDD B. The capacity of HDD B must be equal or bigger than HDD A.
3. Press and hold the offline button for 3 seconds, the LED indicator that marks 100% clone progress will light up. Quickly press the button again, and offline clone starts. 4 LED lights indicate the clone progress. One by one they will flash and be on. When the offline clone is 100% completed, 4 LED lights will stay on.

## Technical Specifications

<b>Product Name</b>	USB3.0 Dual SATA HDD Docking Station with Offline Clone Function
<b>Model Number</b>	Inateck SA02003
<b>Weight</b>	410g
<b>Color</b>	Black
<b>Drive Size</b>	2.5"/3.5" SATA I/II/III HDD/SSD
<b>Interface</b>	USB3.0 up to 5Gbps
<b>Material</b>	ABS plastic
<b>Hot Plug, Plug &amp; Play</b>	Supported
<b>Licenses</b>	CE, FCC
<b>Dimensions</b>	150mm length × 109mm width × 60mm height
<b>Environmental</b>	Storage: -20 to 70 ° C; Operating: 5 to 40 ° C
<b>Operating Systems</b>	Windows XP/7/8/8.1/10, Mac OS 9.0 and higher
<b>Tool free</b>	Yes
<b>Driver</b>	No software or drivers required

## Package Contents

SA02003 Docking Station × 1

USB 3.0 Data Cable × 1

DC Power Adapter × 1

Instruction Manual × 1

## Troubleshooting/FAQ

- Unable to clone: Please check if the capacity of Disk B is larger or equivalent to that of Disk A. Here the capacity means the actual capacity that can be used, instead of the one marked on the product. For example, the actual capacity of a disk marked 500GB might be 480GB only. The actual capacity of disks with the same marked capacity differs if they are produced by different producers. To ensure two disks of the same marked capacity have the same actual capacity, they should be produced by the same producer in the same batch with the same model number.

- b. Indicator light stops flashing up during offline duplicating: it might be because of disk bad sectors so that data couldn't be cloned as usual. It's better to change a good disk.
- c. After cloning, the rest capacity of B disk is showed and operated via "Computer management - Storage - Disk management".
- d. Why over 2TB hard disk couldn't be identified by USB? Because the maximum capacity of hard disk which Windows XP can support is 2TB and couldn't be identified by system if over 2TB. It only supports after upgrading the operating system above Vista (64 bit) version and we suggest changing hard disk into a GPT disk partition, or the operating system will not support over 2 TB disk partitions.
- e. Please make sure that B hard disk data can be covered before cloning data. Because once you start cloning, B hard disk partition methods and data are completely cloned as A hard disk. Our company does NOT undertake any responsibility for data or economy loss which could be brought by damaged data.
- f. Please do not remove your hard drive or insert a new one while the other hard drive is being accessed, as doing so the other drive temporarily disconnects and this could damage your hard drive and result in data loss.

# Deutsch

## Einführung

Dieses Produkt ermöglicht simultanen Zugriff, Kopiervorgänge und Duplikation auf und zwischen zwei HDDs. Außerdem entspricht die Station den USB 3.0- (theoretischer Maximal-transfer von 5 Gb/s) und SATA-III-Standards (theoretisch 6 Gb/s), welche natürlich auch abwärtskompatibel sind. Das hohe Maß an Übertragungsleistung und Kompatibilität gewährleistet, dass diese Station für Nutzer geeignet ist, die große Mengen an Daten verarbeiten und duplizieren müssen, zum Beispiel im Rahmen von Video- und Audibearbeitung, IT-Datensicherung und -verarbeitung, Massendatenverarbeitung in Büro und Bildungseinrichtungen etc.

## Produktübersicht

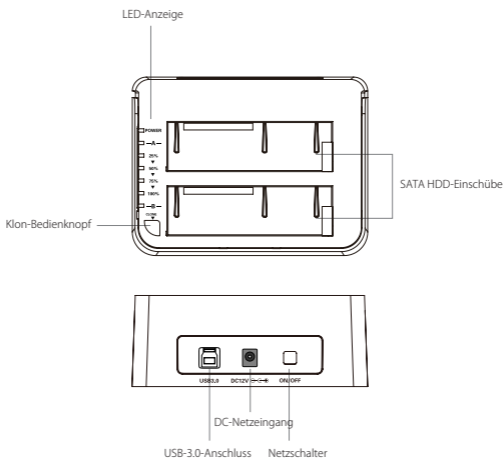

## Betrieb und Verwendung

1. Verbinden Sie das Netzteil mit der Steckdose und den Gleichstromstecker mit der Netzbuchse an der Station.
2. Verbinden Sie das USB 3.0 Kabel mit den entsprechenden Anschlüssen an Station und Rechner.
3. Setzen Sie ein Laufwerk in einen der Einschübe an der Oberseite ein.
4. Betätigen Sie den Netzschaltewr. Eine Systemmitteilung in der Statusleiste des Systems teilt Ihnen zeitnah mit, wenn der Treiber installiert wurde und der Datenträger zwecks Zugriff verfügbar ist. Außerdem kann der Datenträger in der Datenträgerverwaltung aufgefunden und eventuell noch einmal initialisiert werden.

### Bitte beachten:

- a. Um Laufwerke sicher zu entfernen, achten Sie bitte darauf, dass kein Zugriff auf den Datenträger erfolgt. Werfen Sie den Datenträger nun über das System aus. Bitte das Laufwerk nicht entfernen, während es in Betrieb ist, um Datenverlust und Beschädigungen zu vermeiden.
- b. Im USB-Modus geht die Dockingstation automatisch nach 30 Minuten in den Ruhezustand über, wenn kein Zugriff erfolgt. In diesem Zustand leuchtet die Netz-LED immer, und das bunte Atmosphären LED unten wechselt in den langsam blinkenden Zustand. Bei erneutem systemseitigen Zugriff fährt das Laufwerk automatisch hoch. Die Betriebs-LED blinkt dann, während die Netz-LED permanent leuchtet, und das bunte Atmosphären LED wechselt in den schnell blinkenden Zustand.
- c. Laufwerke sollten niemals während des laufenden Betriebs gewechselt oder entnommen werden, da sonst schwere Beschädigungen und Datenverlust auftreten können.

## Duplikation von Datenträgern

1. Stellen Sie sicher, dass die USB-Verbindung zum Rechner getrennt ist.
2. Setzen Sie die Laufwerke in die Schächte, bis diese fest in den SATA-Schnittstellen sitzen. Die Duplikation geschieht von Schacht A auf Schacht B. Das Quelllaufwerk muss daher in Schacht A und das Ziellaufwerk in Schacht B stecken. Die Kapazität des Ziellaufwerks muss gleich groß oder größer als die des Quelllaufwerks sein.
3. Halten Sie den Offline-Duplikations-Knopf für drei Sekunden gedrückt, bis die 100%-LED aufleuchtet. Bitte drücken Sie den Knopf dann noch einmal für drei Sekunden, während die 100%-LED noch leuchtet, damit die Offline-Duplikation startet. Die vier LED (25%-50%-75%-100%) zeigen den Klonfortschritt an, nach und nach blinkend und dann permanent leuchtend, wenn das jeweilige Viertel dupliziert wurde. Wenn der Klonvorgang zu 100% abgeschlossen wurde, bleiben die vier LED an, bis die Station ausgeschaltet wird.

## Technische Daten

Produktname	USB3.0 Dual SATA HDD Docking Station mit Offline Klonfunktion
Typenbezeichnung	Inateck SA02003
Gewicht	410g
Farbe	Schwarz
Unterstützte Laufwerke	2.5"/3.5" SATA I/II/III HDD/SSD
Schnittstelle	USB 3.0 mit theoretisch bis zu 5 Gb/s
Material	ABS-Kunststoff
Hot Plug, Plug & Play	Unterstützt
Zertifikanzen	CE, FCC
Maße	450mm Länge × 109mm Tiefe × 60mm Höhe
Umgebungsbedingungen	Lagerung: -20 bis 70 ° C; Betrieb: 5 bis 40 ° C
Kompatible Betriebssysteme	Windows XP/7/8/8.1/10, Mac OS 9.0 und höher
Werkzeuglos	Ja
Treiber	Keine gesonderten Treiber oder Programme nötig

## Lieferumfang

SA02003 Dockingstation × 1

USB 3.0 Datenkabel × 1

Netzteil AC/DC × 1

Bedienungsanleitung × 1

## Lösungsansätze und Antworten

- a. Kann nicht geklont werden: Bitte überprüfen Sie, ob die reale physikalische Kapazität von Laufwerk B größer oder gleich groß der von Laufwerk A ist. Die reale Kapazität ist die, die auf dem Laufwerk wirklich genutzt werden kann, erkennbar an der Sektorenanzahl, anstatt der auf dem Etikett angegebenen theoretischen Kapazität. Zum Beispiel kann ein Datenträger mit 500GB Kapazität ausgewiesen sein, verfügt jedoch real nur über eine reale Kapazität von 480GB. In der Regel verfügen Laufwerke von verschiedenen Herstellern über unterschiedliche Kapazitäten, auch wenn auf dem Etikett die gleiche Kapazität



angegeben ist. Um wirklich sicher zu gehen, daß deklarierte und reale Kapazität zumindest gleich groß sind, empfiehlt sich ein Rückgriff auf Laufwerke mit der gleichen Typen- und Chargenbezeichnung des gleichen Herstellers.

- b. Wieso hören die Fortschritts-LED während der Duplikation auf zu blinken? Dies könnte daran liegen, dass auf einem Laufwerk beschädigte Sektoren vorhanden sind, die zu einem Abbruch der Duplikation führen. Es sollten unbeschädigte Laufwerke verwendet werden.
- c. Wenn nach der Duplikation auf dem Ziellaufwerk noch Restkapazität vorhanden sein sollte, so kann diese über die Datenträgerverwaltung (siehe Punkt VII.) einem neuen Laufwerk zugeordnet werden.
- d. Weshalb wird mein Laufwerk mit über 2 TB Kapazität nicht erkannt? Hier liegt die Ursache in der Tatsache, dass bei MBR-Partitionszuweisungen unter XP Kapazitäten über 2 TB nicht unterstützt werden. Es wird daher empfohlen, bei Systemen ab Vista 64bit auf die GPT-Partitionszuweisung zurückzugreifen, um die Windows-XP-Beschränkung zu umgehen. Danach sollte eine Initialisierung und Formatierung von Laufwerken von gar 6 TB oder 8 TB Größe kein Problem darstellen.
- e. Bitte überprüfen Sie zuvor den Inhalt der Festplatten, die Sie überschreiben, Inateck übernimmt KEINE Garantie für verlorene Daten und anderweitige Verluste.
- f. Bitte entfernen Sie die Festplatte nicht während diese in Benutzung ist oder wechseln Sie diese während der Nutzung aus. Unsachgemäßes Entfernen der Festplatte während der Nutzung kann Ihre Festplatte beschädigen und zu Datenverlust verführen.

# 日本語

## 主な機能

本製品は2台 HDD の間にデータのコピーやクローンをサポートしています。そして、USB3.0（超高速の 5Gbps に達する）や SATA3（超高速の 6Gbps に達する）にサポートしながら、下位互換性があります。優れた転送性能や良好の互換性によって、データの転送がより便利になります。ご利用シーン例：学校や企業のデータバッチ処理、データのクローン、データのバックアップなどを簡単に実現できます。

## 製品概要

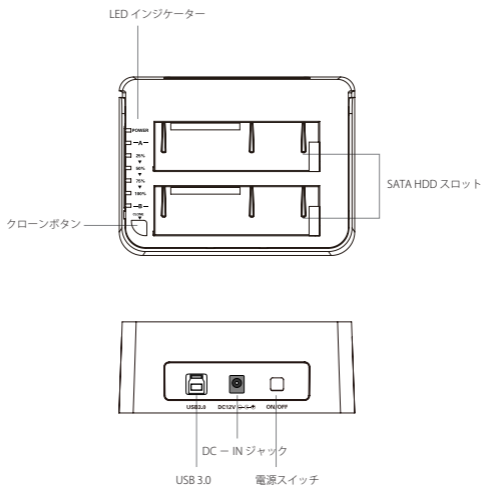

## ハードドライバ インストールステップ

1. DC パワーアダプタをドッキングステーションに接続してください。
2. USB ケーブルを通して、このドッキングステーションをパソコンに接続してください。
3. ご使用の HDD をドッキングステーションのスロットに正確に挿入してください。
4. パワーボタンを押せるとスクリーンの右下には「モバイルハードウェア」という表示が出ます。識別されたデバイスはディスクマネージャにも表示されます。

### ご注意：

- a. ストレージがを正常に取り出せるために、データ記憶装置を取り外す前に、すべてのデータアクセスを停止してください。強制的に取り出すと、デバイスの損壊またはお大切なデータの損失につながる可能性があります。
- b. USB ポートを通して本製品をコンピュータに接続するとき、30 分の間にハードディスクに読み込みまたは書き込みの動作がなかった場合は、自動的にスリープモードに移行され、電源 LED インジケータが点灯し、底部の七色ムードランプがスローフラッシュ状態になります。ハードディスクにアクセスするとスリープモードが自動的にキャンセルされ、ハードディスクの LED インジケータが点滅し、電源 LED インジケータが点灯し、底部の七色ムードランプが走馬状態に入ります。
- c. 一つのハードディスクがアクセスする時に、他のハードディスクを取り外したり、新しいハードディスクを挿入したりしないでください。アクセスしているハードディスクが一時的に切断され、ハードドライバが損傷し、データが失われる可能性があります。

## オフラインコピー機能

この製品は、オフラインのコピー機能をサポートしています。コンピュータに接続せずに、本製品を利用して直接に HDD のクローンを作成することができます。

1. ご使用の HDD を「A」と「B」ポートに挿入してください。Aにはクローンされる HDD で、Bにはクローニングターゲット HDD を挿入します。HDD の容量：B≥A が必要です。
2. オフラインボタンを 3 秒間押し続けると、「100%」LED インジケータが点灯し、すぐにオフラインボタンをもう一度押すとオフラインクローンが開始されます。LED インジケータはクローン進展を示します。オフラインクローンが 100%完了すると、4 つの LED ライトが消えずに点灯しているままです。

## テクニカルデータ

商品名称	USB3.0 デュアル SATA HDD ドッキングステーションオフラインクローン機能付き
商品型番	Inateck SA02003
重量	410g
カラー	ブラック
対応ドライブ	2.5"/3.5" SATA I/II/III HDD/SSD
インターフェイス	USB3.0 (最大 5Gbps)
主な材料	ABS プラスチック
ホットプラグ、プラグ&プレイ	サポート
ライセンス	CE, FCC
商品寸法	450mm × 109mm × 60mm
動作環境	保存温度: -20 ~ 70 ° C; 動作温度: 5 ~ 40 ° C
対応 OS	Windows XP/7/8/8.1/10, Mac OS 9.0 及び以降
取り付けに工具不要	はい
駆動ドライバ	不要

## パッキングリスト

SA02003 ドッキングステーション × 1

USB3.0 データケーブル × 1

取扱説明書 × 1

DC パワーアダプター × 1

## F&Q

- クローンできない場合：ディスク B の実容量がディスク A の実容量より大きいか同等であるかどうかを確認してください。実容量とは、製品に記載されている表示容量ではなく、実際に使用できる容量ということです。たとえば、表示容量 500GB のディスクは実際使用できる容量が 480GB である可能性があります。通常、表示容量が同じでも、メーカー、ロットやモデル番号により、2 台のディスクの実容量が異なります。そのため、同じ表示容量の 2 台のディスクを利用してクローンする場合は、2 台のメーカー、ロットとモデル番号が同じである必要があります。

- b. オフラインデュプリケーター途中にインジケーター LED が点滅停止します。HDD が不良セクタがありますので、データが順調に HDD に書き込みすることができません。本製品は HDD 復旧ツールではありませんので、異常のある HDD を交換
- c. クローンが完了あと空き容量を調べる方法。「コンピュータの管理」ウィンドウを開きます。【記憶域】⇒【ディスクの管理】してください。
- d. 2TB の HDD を接続したが識別されませんでした。Window XP に 2TB 超の HDD を接続した場合、OS 側の仕様では認識されません。Windows Vista(64 Bit) 以降のバージョンは 2TB 超の HDD が認識されますが、HDD を GPT ディスクパーティションにする必要があります。
- e. クローンする前にコピー先の HDD/SSD 中に消したくないデータの有無をご確認ください。一旦クローンを実行したらコピー先 HDD/SSD のパーティションとデータが完全にコピー元と同じようにクローンされますので、十分ご注意ください。本製品を使用することによって生じた、直接・間接の損害、データ消失等については、弊社では一切その責を負いません。
- f. 本製品の保護規制により、B ハードディスクが動作中の場合、A ハードディスクを外すと、B ハードディスクの接続は中止されてしまいますので、ご使用のハードディスクのデータまたは安全性を確保するために、B ハードディスクが動作している間に、A ハードディスクを外すことをご遠慮ください。

# Français

## Introduction

Ce produit est capable de copier et cloner des données entre deux HDDs. Il est muni de SATA3 (6 Gbps) et d'USB 3.0 (Grande Vitesse) avec un ratio de transfert de données allant jusqu'à 5 Gbps. Et il est rétro-compatible avec des anciennes versions. Sa capacité de transmission et sa compatibilité universelle sont pratiques pour l'échange de données et convenables pour le traitement et le clonage d'un grand nombre de données. Vous pouvez facilement copier des films et des feuillets, traiter des données de Technologie de l'Information, les données des écoles à traiter par lots.

## Aperçu

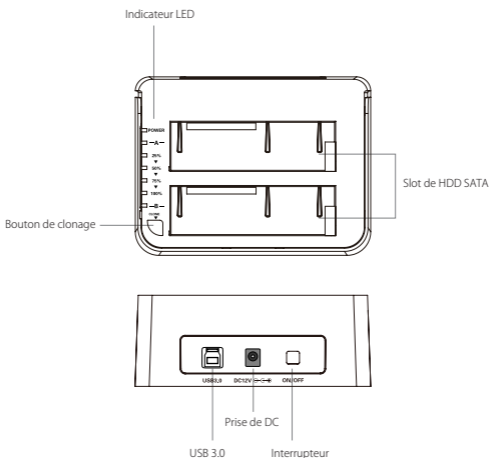

## Comment l'utiliser

1. Connectez la station d'accueil à l'adaptateur d'alimentation.
2. Connectez la station d'accueil au port USB de votre ordinateur par le câble USB 3.0 fourni.
3. Insérez le disque dur 2,5" ou 3,5" dans le slot.
4. Appuyez sur le bouton d'interrupteur. Une fois que votre disque dur est lié, une notification apparaîtra en bas, à droite de votre écran. Vous pouvez également trouver le disque dur dans la Gestion des Disques.

### N.B.

- a. Pour arracher le disque dur, veuillez vérifier tout d'abord la déconnexion de ce dernier à l'ordinateur. S'il n'est pas visité par l'ordinateur, vous pouvez le désinstaller. Ne jamais le désinstaller quand le disque dur fonctionne. Sinon des données seront peut-être perdues, et le disque dur, la station d'accueil ou l'ordinateur endommagés.
- b. Quand la station est connectée par USB, elle entrera automatiquement en mode veille après plus de 30 mins d'inaction. L'indicateur LED d'alimentation sera toujours allumé et la lumière d'ambiance colorée en bas passera à l'état de clignotement lent. Un accès au disque dur réveillera la station, et le disque sera de nouveau alimenté. L'indicateur LED du disque dur clignotera, l'indicateur LED d'alimentation sera constamment allumé et la lumière d'ambiance colorée inférieure passera à l'état de clignotement rapide.
- c. Veuillez ne pas arracher le disque dur ni insérer un autre disque dur quand le premier est accédé. Sinon, l'autre disque dur sera temporairement déconnecté, ce qui engendra une perte de données, voire un dommage au disque dur.

## Clonage Hors-Ligne de Disque Dur

1. Veuillez vérifier qu'il n'y a pas de connexion par USB.
2. Insérez les disques durs dans le slot jusqu'à la bonne connexion. Le clonage hors-ligne est fait du HDD A au HDD B. Vérifiez si le Disque Principal est dans le slot HDD A, et le disque destinataire dans le slot HDD B. La capacité du HDD B doit être la même ou être plus grande que celle du HDD A.
3. Maintenez enfoncé le bouton de duplication pendant 3 secondes. L'affichage LED s'allumera pour indiquer le processus de duplication. Relâchez puis refaites un appui bref sur le bouton de duplication, la duplication commencera. Les 4 indicateurs LED montreront le processus du clonage. Ils clignoteront l'un après l'autre et puis resteront allumés. Quand la duplication est finie, les 4 indicateurs LED resteront tous allumés.

## Spécifications Techniques

Nom du Produit	Station d'accueil USB3.0 de HDD SATA à double baie avec Fonction de Clonage Hors-ligne
Modèle	Inateck SA02003
Poids	410 g
Couleur	Noir
Taille de disque dur	2,5"/3,5" HDD/SSD SATA I/II/III
Interface	USB 3.0 – Jusqu'à 5 Gbps
Matériau	Plastique ABS
Échangeable à chaud, brancher et jouer	Oui
Licences	CE, FCC
Dimensions	150 x 109 x 60 mm
Environnement	Stockage : -20 à 70 °C ; Fonctionnement : 5 à 40 °C
Systèmes compatibles	Windows XP/7/8/8.1/10, Mac OS 9.0 et les derniers systèmes
Outil	Pas besoin
Pilote	Pas besoin

## Contenu d'emballage

Station d'accueil SA02003 × 1

Câble de données USB 3.0 × 1

Adaptateur d'alimentation DC × 1

Mode d'emploi × 1

## FAQ

- Incapable de cloner : veuillez vérifier si la capacité du HDD B égale ou est plus grande que celle du HDD A. Ici la capacité signifie la capacité réelle, au lieu de celle mentionnée sur le disque dur. Par exemple, la capacité réelle d'un disque dur de soi-disant 500 Go peut être 480 Go. Cela dépend de producteur (marque). Si les deux disques qui ont la même capacité mentionnée, ils n'ont toujours pas la même capacité réelle. Sauf s'ils sont de la même marque, fabriqués dans le même lot avec le même numéro de modèle.



- b. L'indicateur arrête de clignoter pendant le clonage hors-ligne : possiblement causé par les secteurs défectueux, qui conduisent à l'échec du clonage. Mieux vaut changer de disque dur.
- c. Après le clonage, le reste de la capacité du HDD B sera trouvé et géré par « Gestion de l'ordinateur – Stockage – Gestion des disques ».
- d. Pourquoi ne peut-on pas lire un disque dur de plus de 2 To par USB ? Parce que le système Windows XP ne peut que lire le disque dur d'une capacité maximale à 2 To. Ceux qui dépassent cette limite ne peuvent pas être lus. Si le système est plus récent que Vista (64 bit), vous pouvez utiliser des disques de plus de 2To. Et dans ce cas, nous vous conseillons la conversion de disque MBR en GPT, sinon le système ne peut pas partitionner un disque dur de plus de 2 To.
- e. Veuillez vérifier si les données du HDD B peuvent être totalement remplacées avant d'effectuer le clonage. Une fois que le clonage est commencé, tout le contenu dans le HDD B sera remplacé par celui du HDD A. Nous déclinons toute responsabilité d'une certaine perte de données, y compris la responsabilité des résultats causés par cette perte.
- f. Veuillez ne pas arracher le disque dur ni insérer un autre disque dur quand le premier est accédé. Sinon, l'autre disque dur sera temporairement déconnecté, ce qui engendra une perte de données, voire un dommage au disque dur.

# Italiano

## Introduzione

Questo prodotto supporta la copia di dati e la clonazione tra due HDD. Compatibile con USB 3.0 (Super Speed) con velocità di trasferimento dati fino a 5 Gbps e SATA 3 (6Gbps), retro compatibile con versioni anteriori. La trasmissione ad alta velocità e l'ottima compatibilità rendono questa docking station perfetta per chi ha necessità di trasferire o clonare dati, effettuare il back up o fare batch di dati di ogni tipo

## Panoramica

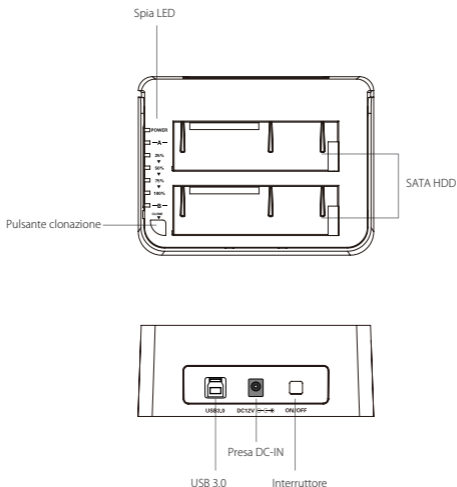

## Come si usa

1. Collegare l'adattatore corrente esterno a una presa elettrica
2. Connettere la docking station al computer con il cavo USB 3.0 in dotazione
3. Inserire un hard drive da 2.5 o 3.5 pollici nella slot superiore
4. Premere l'interruttore On /Off. Sulla parte in basso a destra dello schermo del computer apparirà la notifica di riconoscimento dell'hard drive. È possibile trovare l'hard drive in Disk Management

### Note:

- a. Prima di rimuoverlo dal sistema operativo, assicurarsi che l'hard disk non sia accessibile al computer. Non rimuovere mai la docking station quando l'hard disk è in uso, poiché si corre il rischio di perdere o danneggiare i dati nell'hard drive o di danneggiare l'hard drive stesso, la docking station o il computer.
- b. Quando è connessa via USB, la docking station entrerà in Modalità Sleep se la connessione rimane inattiva per più di 30 minuti. L'indicatore LED di alimentazione sarà sempre acceso e la luce colorata dell'atmosfera nella parte inferiore entrerà nello stato di lampeggio lento. Quando si accede nuovamente all'hard drive, la docking station riprenderà l'attività. L'indicatore LED di alimentazione sarà costantemente acceso e la luce colorata inferiore dell'atmosfera entrerà nello stato di lampeggio veloce.
- c. Non rimuovere l'hard drive o inserire un nuovo hard drive mentre l'altro è in uso, poiché quest'ultimo può disconnettersi brevemente causando danni o perdite di dati

## Clonazione Hard Drive Offline

1. Assicurarsi che la USB non sia connessa.
2. Inserire i drive correttamente. La clonazione offline è da HDD A a HDD B. Assicurarsi che il drive master sia in HDD A e quello slave sia in HDD B. La capacità di HDD B deve essere uguale o superiore a quella di HDD A
3. Mantenere premuto il pulsante offline per 3 secondi, la spia LED 100% si accende. Premere il pulsante rapidamente un'altra volta. La clonazione offline comincia. Le 4 spie LED indicano la progressione della clonazione. Una dopo l'altra lampeggiano e rimangono accese. Quando la clonazione raggiunge il 100%, le 4 spie LED si accendono tutte insieme e rimangono accese.

## Specifiche tecniche

Nome prodotto	Docking Station USB3.0 con funzione di clonazione offline Dual SATA HDD
Numero modello	Inateck SA02003
Peso	410g
Colore	nero
Dimensione Drive	HDD/SSD SATA I/II/III 2.5"/3.5"
Interfaccia	USB3.0 fino a 5Gbps
Materiale	Plastica ABS
Hot Plug, Plug & Play	Sì
Certificazioni	CE, FCC
Dimensioni	Lunghezza 150mm × Larghezza 109mm × Altezza 60mm
Temperatura ambiente	Magazzino: -20 a 70 °C ; Utilizzo: 5 a 40 °C
Sistemi operativi	Windows XP/7/8/8.1/10, Mac OS 9.0 e superiori
Tool free	Sì
Driver	Non sono necessari driver o programmi di installazione

## La confezione contiene

Docking Station SA02003 × 1

Cavo dati USB 3.0 × 1

Adattatore corrente DC × 1

Manuale di istruzioni × 1

## Soluzione dei problemi/FAQ

- Non è possibile effettuare la clonazione: Controllare che la capacità effettiva del Disco B sia maggiore o equivalente a quella del Disco A. La capacità effettiva è quella che può essere realmente utilizzabile e non quella indicata dal produttore. Ad esempio, un disco da 500GB in realtà può avere una capacità effettiva di solo 480 GB. In genere i dischi di marche diverse hanno capacità effettive diverse anche se viene indicato diversamente. Per avere la certezza che le capacità effettive siano le stesse, i dischi dovrebbero avere lo stesso numero di modello e provenire dallo stesso lotto di produzione dello stesso fabbricante.

- b. L'indicatore LED si spegne durante la clonazione offline: Gli hard drive con settori danneggiati non possono essere clonati direttamente. Si consiglia di utilizzare un nuovo hard drive.
- c. Dopo aver effettuato la clonazione la capacità residua del disco B viene visualizzata in "Computer management - Storage - Disk management".
- d. Come mai gli hard disk di capacità superiore ai 2TB non vengono identificati dall'USB? La capacità massima per un hard disk supportata da Windows XP è 2TB. Il sistema operativo non può identificare una capacità superiore. È necessario fare l'upgrade del sistema a Vista (64 bit) ed effettuare una partizione disco GPT.
- e. Prima di cominciare la clonazione, effettuare il backup dei file presenti nell'hard drive di arrivo o assicurarsi che possano essere cancellati. Durante la clonazione offline, i file presenti nel disco di arrivo vengono sovrascritti. Inateck non si assume nessuna responsabilità per danni causati dalla perdita o dal danneggiamento dei dati
- f. Non rimuovere l'hard drive o inserire un nuovo hard drive mentre l'altro è in uso, poiché quest'ultimo può disconnettersi brevemente causando danni o perdite di dati

# Español

## Introducción

Este producto es compatible con la copia de datos y la clonación entre dos HDD. Es compatible con USB 3.0 (Super Speed) con velocidad de transferencia de datos de hasta 5 Gbps y SATA 3 (6 Gbps). Es retrocompatible con versiones anteriores. Su capacidad de realizar transferencias de alta velocidad y su excelente compatibilidad hacen que esta estación de acoplamiento sea perfecta para quien tenga que transferir o clonar datos, hacer una copia de respaldo o hacer un batch de datos de cualquier tipo.

## Visión general

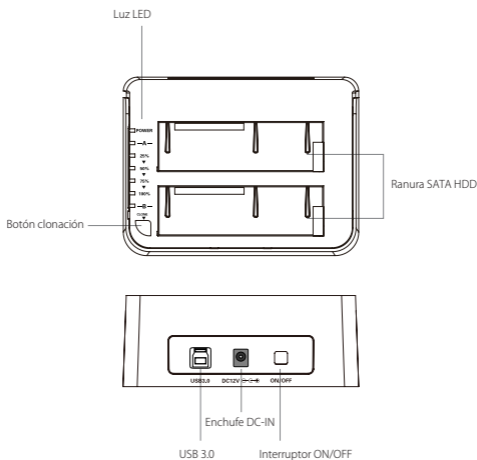

## Cómo se usa

1. Conectar el adaptador de alimentación externo a un enchufe
2. Conectar la docking station al ordenador con el cable USB 3.0
3. Insertar un hard drive de 2.5" o 3.5" en la ranura superior
4. Oprimir el interruptor On/Off. En la parte de abajo en el lado derecho de la pantalla aparecerá el mensaje que el hard drive ha sido reconocido. Es posible acceder al hard drive en Disk Management

### Notas:

- a. Para desconectarlo del sistema operativo, asegurarse que el hard drive no sea accesible por parte del ordenador. No remover la docking station cuando el disco duro esté en uso porque se corre el riesgo de perder o dañar los datos en el hard drive o dañar el hard drive, la docking station o el ordenador
- b. Cuando está conectada a través de USB, la docking station entra en Modo Sleep si la conexión permanece inactiva durante más de 30 minutos. El indicador LED de encendido siempre estará encendido y la luz colorida de la atmósfera en la parte inferior entrará en el estado de parpadeo lento. Cuando se accede otra vez al hard drive, la docking station vuelve a activarse. El indicador LED del disco duro parpadeará y el indicador LED de encendido estará constantemente encendido y la luz colorida de la atmósfera inferior entrará en el estado de parpadeo rápido.
- c. No remover el hard drive y no insertar un segundo hard drive cuando el primero esté todavía en uso. Se puede causar una desconexión temporal que puede dañar el disco duro y causar una pérdida de datos

## Clonación Hard Drive Offline

1. Asegurarse que la USB no esté conectada
2. Insertar los drives correctamente. La operación de clonación offline se da de HDD A a HDD B. Asegurarse que el main drive (disco de salida) esté en el disco A y que el slave drive (disco de destino) esté en disco B. La capacidad del disco B debe ser igual o mayor de la del disco A
3. Mantener el botón offline oprimido durante 3 segundos, la luz testigo 100% se enciende. Volver a oprimir el pulsante rápidamente otra vez. La clonación offline empieza. Las 4 luces testigo indican la progresión de la clonación. Una tras otra parpadean y permanecen encendidas. Cuando la clonación llega a 100%, las 4 luces LED se encienden contemporáneamente y permanecen encendidas.

## Características técnicas

Nombre producto	Docking Station USB3.0 con función de clonación offline Dual SATA HDD
Número modelo	Inateck SA02003
Peso	410g
Color	negro
Dimensión Drive	HDD/SSD SATA I/II/III 2.5"/3.5"
Interfaz	USB3.0 hasta 5Gbps
Material	Plástico ABS
Hot Plug, Plug & Play	Sí
Certificaciones	CE, FCC
Medidas	Largo 150 mm × Ancho 109mm × Alto 60 mm
Temperatura ambiente	Almacén: -20 a 70 ° C; Uso: 5 a 40 ° C
Sistemas operativos	Windows XP/7/8/8.1/10, Mac OS 9.0 y superiores
Tool free	Sí
Driver	Non se necesitan driver o programas de instalación

## El paquete contiene

Docking Station SA02003 × 1

Cable datos USB 3.0 × 1

Adaptador DC × 1

Manual de instrucciones × 1

## Solución de problemas/FAQ

- No es posible hacer la clonación: Controlar que la capacidad real del Disco B sea mayor o igual a la del Disco A. La capacidad real es la que se puede efectivamente usar y no la declarada por el constructor. Por ejemplo, un disco de 500GB puede tener una capacidad real de tan sólo 480GB. En general, los discos de marcas diferentes tiene capacidades diferentes aunque declaren algo diferente. Para tener la certeza que las capacidades reales sean las mismas, los discos deberían tener el mismo número de modelo y proceder del mismo lote de producción del mismo productor.



- b. Durante la clonación offline, la luz LED se apaga: los hard drive con sectores dañados no se pueden clonar directamente. Se recomienda usar un nuevo hard drive
- c. Después de hacer la clonación, la capacidad libre del disco B se visualizan en "Computer management - Storage - Disk management".
- d. ¿Por qué el USB no detectas los discos duros con capacidad mayor de 2TB? La capacidad máxima para un disco duro compatible con Windows XP es 2TB. El sistema operativo no puede detectar una capacidad mayor. Es necesario pasar a Windows Vista (64bit) y efectura una partición disco GPT
- e. Antes de empezar la clonación, realizar una copia de respaldo de los ficheros presentes en el disco duro de destino o asegurarse que se puedan borrar. Durante la clonación offline, los datos en el disco de destino estarán sobrescritos. Inateck NO tiene responsabilidad por daños causados por la pérdida o el daño de los datos
- f. No quitar el hard drive y no insertar un segundo hard drive cuando el primero esté todavía en uso. Se puede causar una desconexión temporánea que puede dañar el disco duro y causar una pérdida de datos

## Service Center

---

### Europe

F&M Technology GmbH

Tel: +49 341 5199 8410 (Working day 8 AM - 4 PM CET)

Fax: +49 341 5199 8413

Address: Fraunhoferstraße 7, 04178 Leipzig, Deutschland

### North America

Inateck Technology Inc.

Tel: +1 (909) 698 7018 (Working day 9 AM - 5 PM PST)

Address: 2078 Francis St., Unit 14-02, Ontario, CA 91761, USA

### 日本

Inateck 株式会社

電話番号: +81 06 7500 3304

〒 547-0014 大阪府大阪市平野区長吉川辺 3 丁目 10 番 11 号

---

### Importer/Responsible Person:

#### Europe

F&M Technology GmbH

Fraunhoferstraße 7, 04178 Leipzig, Deutschland

Tel: +49 341 5199 8410

#### UK

Inateck Technology (UK) Ltd.

95 High Street, Office B, Great Missenden, United Kingdom,  
HP16 0AL

Tel: +44 20 3239 9869

---

### Manufacturer

Shenzhen Licheng Technology Co., Ltd.

Address: Suite 2507, Block 11 in Tian An Cloud Park, Bantian  
Street, Longgang District, Shenzhen, Guangdong, China

---