

tomons

Instruction Manual

BL1002 Table Lamp

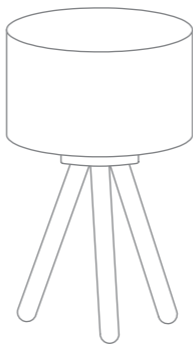

English · Deutsch · 日本語 · Français · Italiano · Español



Safety Warnings

- It is suggested using LED bulbs, which have the longest life span and the lowest energy consumption.
- Please only use bulbs that correspond to the technical data to avoid overheating. Power Rating: 40W (Max).
- Regularly check the cord, the lamp holder, the switch and all other parts for damage. If any part is damaged the product should not be used.
- If the supply cable is damaged it cannot be replaced. Stop using the lamp immediately if you find any cable damaged.
- Clean only with a soft dry cloth and do not use solvents or cleaning solutions.

Sicherheitshinweise

- Es wird empfohlen, LED-Leuchtmittel zu verwenden, da sich diese durch niedrigen Verbrauch und lange Lebensdauer auszeichnen.
- Bitte verwenden Sie nur Leuchtmittel, die den Spezifikationen entsprechen, um Überhitzung zu vermeiden. Maximale Belastung: 40W (Max).
- Überprüfen Sie Kabel, Lampenschirm, Schraubgewinde, Schalter und Einzelteile regelmäßig auf Beschädigungen. Bei Beschädigungen bitte nicht benutzen.
- Wenn das Netzkabel, welches nicht austauschbar ist, beschädigt wurde, stellen Sie bitte umgehend den Betrieb der Lampe ein, um Stromschläge und Kurzschlüsse zu vermeiden..
- Verwenden Sie zur Reinigung bitte nur rein trockenes, weiches Tuch. Auf starke Reinigungs- und Lösungsmittel sollte zum Reinigen nicht zurückgegriffen werden.

ご注意

- 低消費電力、低発熱、長寿命のLED電球をお勧めします。
- 過熱により、照明器具の変形、火災の恐れがあるので、電球の消費電力は必ず40W以下のものをご使用ください。定額消費電力: 40W (最大)。
- すべてのコンポーネント(コード、ランプ、スイッチを含む)を定期的に点検してください。破損や損傷した場合は、直ちに使用を停止してください。
- コードが変換不可で、破損や損傷した場合は、直ちに使用を停止してください。
- 清掃の際には強い洗剤を使用しないで湿った布で軽く拭きをしてください。

Avertissements de sécurité

- Il est suggéré d'utiliser des ampoules LED, qui ont la vie plus longue et la consommation d'énergie plus faible.
- N'utilisez que des ampoules correspondant aux caractéristiques techniques pour éviter une surchauffe. Puissance nominale: 40W (Max).
- Vérifiez régulièrement le cordon, le support de la lampe, le commutateur et toutes les autres pièces. Assurez qu'ils ne sont pas endommagés. Si une pièce est endommagée, le produit ne doit pas être utilisé.
- Il ne peut pas être remplacé en raison de l'endommagement du câble d'alimentation. Arrêtez d'utiliser la lampe immédiatement si vous trouvez un câble endommagé.
- Nettoyez uniquement avec un chiffon doux et sec, n'utilisez pas de solvants ou de solutions de nettoyage.

Avvertenze

- Si raccomanda l'utilizzo di lampadine LED, che hanno un durata maggiore e un consumo di energia più basso.
- Per evitare il surriscaldamento, utilizzare lampadine che corrispondono alle caratteristiche tecniche della lampada. Potenza nominale corrente: 40W (Max).
- Controllare regolarmente il cavo, la base di sostegno, l'interruttore e tutte le altre parti della lampada. Nel caso si rilevino danni o difetti, il prodotto non deve essere utilizzato.
- Il cavo di alimentazione non può essere sostituito. Se il cavo è danneggiato, non utilizzare la lampada.
- Per la pulizia, utilizzare unicamente un panno morbido asciutto. Non utilizzare solventi o detergenti.

Advertencias

- Se recomienda el uso de bombillas LED que tienen una vida útil más larga y una mejor eficiencia energética
- Para evitar el sobrecalentamiento, utilizar bombillas que corresponden a las características técnicas de la lámpara. Potencia nominal: 40W (Max)
- Controlar regularmente el cable, la base, el interruptor y todas la demás partes de la lámpara. En el caso se detectan daños o defectos, el producto no puede ser usado
- El cable de alimentación no puede ser substituido. Si el cable está dañado, no utilizar la lámpara
- Para la limpieza, usar únicamente un pañuelo suave y seco. No utilizar solventes o productos de limpieza

1

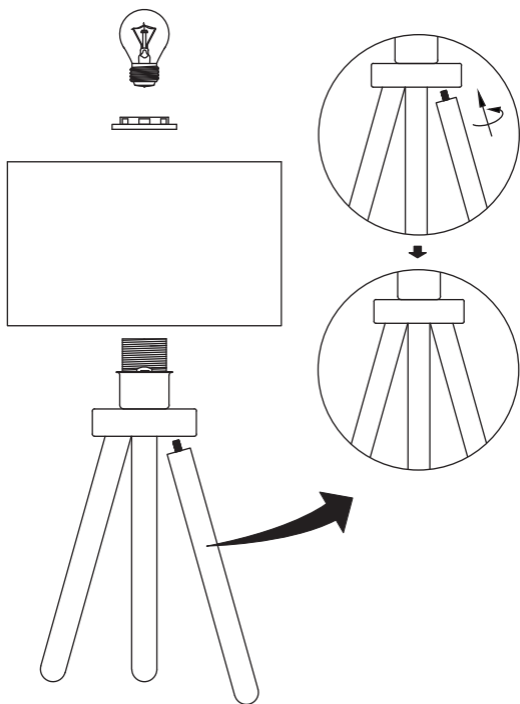

2

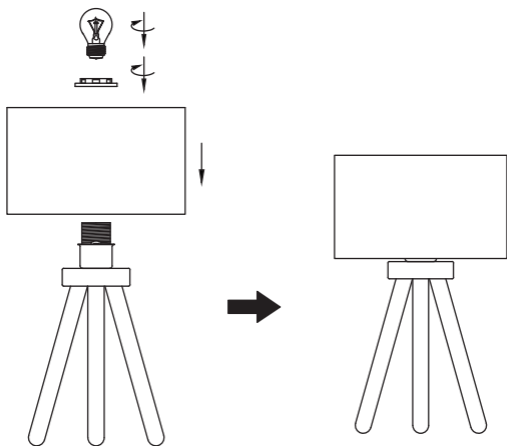

Contact Information

USA

Tel.: +1 909-698-7018

Phone hours: Weekdays 9 AM to 5 PM (EST)

Email: support@inateck.com

Web: www.inateck.com

Addr.: 8949 East 9th St., STE. 130, Rancho Cucamonga, CA 91730

Germany

Tel.: +49 341 51998410

Phone hours: Weekdays 9 AM-5 PM (CET)

Email: support@inateck.com

Web: <http://www.inateck.com/de/>

Addr.: Fraunhoferstraße 7, 04178 Leipzig,
Deutschland

Japan

Email: support@inateck.com

Web: www.inateck.com/jp/

Addr.: Inateck 株式会社 〒547-0014 大阪府大阪市平野区長吉川辺3丁目10番11号

Company of License Holder

F&M Technology GmbH

Addr: Montgol erstraße 6, 04509 Wiedemar, Germany

Tel.: +49 342-07673081

Manufacturer Information

Shenzhen Licheng Technology Co.,Ltd

Addr:Xinghe World Phase I,Bantian Street,

Longgang District,Shenzhen,Guangdong,China

Tel: +86 755-23484029

Made in China