



# USER MANUAL

## POWERDASH™ GO PORTABLE CARPET & UPHOLSTERY CLEANER

**IMPORTANT:** Read all instructions carefully before assembly and use.  
This product is intended for Household use only. If used Commercially warranty is VOID.

©2020 Techtronic Floor Care Technology Limited. All Rights Reserved.  
Distributed by, Royal Appliance Mfg. Co. Charlotte, NC 28262. All Rights Reserved. 964A00222-R0



# Welcome to HOOVER® ownership.

Make it official.

---

Register your carpet cleaner by:



Visiting Hoover.com or Hoover.ca



Calling 1-800-944-9200

---







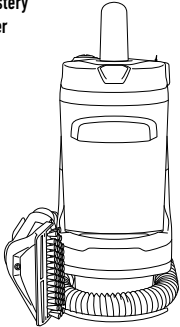

## IT'S GUARANTEED.

Get cleaning confidence for up to 2 year with the HOOVER®  
limited warranty. See warranty for complete details.

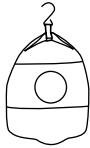
# Table of Contents

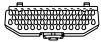
Safety Instructions .....	4	Troubleshooting .....	12
Product Guide .....	6	Warranty .....	13
Before You Begin Cleaning .....	7	Français.....	14
Getting Started .....	8	Español.....	26
Maintenance .....	10		

# Carton Contents

<b>Carpet &amp; Upholstery Cleaner</b> 	<b>Spot &amp; Stain Pet Tool</b> 	<b>Solution Tank</b> 	<b>Accessory Bag</b>  <small>*Select Model Only</small>
	<b>Bristle Insert</b>  <b>Rubber Nubs Insert</b>  <b>Squeegee Insert</b>  <b>Auto Detailing Tool</b>  <small>*Tools will vary by model</small>	<b>Dirty Water Tank</b> 	<b>Sample Bottle of Cleaning Solution</b> 

# IMPORTANT SAFETY INSTRUCTIONS

## SAVE THESE INSTRUCTIONS

READ ALL SAFETY WARNINGS AND INSTRUCTIONS BEFORE USING THIS PRODUCT.

**WARNING:** When using an electrical product, basic precautions should always be followed to avoid electric shock, fire, and/or serious injury, including the following:

- Fully assemble product prior to use.
- Operate cleaner only at voltage specified on data plate on bottom of cleaner.
- Do not leave appliance when plugged in. Unplug from outlet when not in use and before cleaning or servicing.
- Do not expose to rain, store indoors.
- Do not immerse. Use only on surfaces moistened by cleaning process.
- To Reduce the Risk of Fire and Electric Shock due to internal component damage, use only HOOVER® Cleaning Fluids intended for use with this appliance. See the Cleaning Fluid section (page 8) of this manual.
- Do not allow to be used as a toy. Not intended for use by children age 12 and under. Close supervision is necessary when used by or near children. To avoid injury or damage, keep children away from product, and do not allow children to place fingers or other objects into any openings.
- Use only as described in this manual. Use only manufacturer's recommended attachments and products.
- Do not use product with damaged cord or plug. If product is not working as it should,

has been dropped, damaged, left outdoors, or dropped into water, call customer service at 1-800-944-9200 prior to continuing use.

- Do not pull or carry by cord, use cord as a handle, close a door on cord, or pull cord around sharp edges or corners. Do not place product on cord. Do not run appliance over cord. Keep cord away from heated surfaces.
- Do not unplug by pulling on cord. To unplug, grasp the plug, not the cord.
- Do not handle plug or appliance with wet hands.
- Do not put any object into openings. Do not use with any opening blocked; keep free of dust, lint, hair, and anything that may reduce air flow.
- Keep hair, loose clothing, fingers, and all parts of body away from openings and moving parts.
- Turn off all controls before unplugging.
- Do not use to pick up flammable or combustible liquids, such as gasoline, or fine wood sandings, or use in areas where they may be present.
- Connect to a properly grounded outlet only. See Grounding Instructions.
- Do not pick up anything that is burning or smoking, such as cigarettes, matches, or hot ashes.
- Do not use without filters and tanks in place.
- Do not clean over floor electrical outlets.
- Put product away after use to prevent tripping accidents.

## CAUTION: TO REDUCE THE RISK OF DAMAGE:

- Avoid picking up hard, sharp objects with this product, as they may cause damage.
- Store appropriately indoors in a dry place. Do not expose machine to freezing temperatures.
- Do not use sharp objects to clean out hose as they can cause damage.
- To assist in reducing drying time, be certain the area is well ventilated when using detergents and other cleaners with this machine.
- To help prevent matting and resoiling, avoid contact with carpets until they are dry. Keep children and pets away from carpets until they are completely dry.
- Do not store extractor with solution in tanks.
- DO NOT USE THIS EXTRACTOR ON HARD FLOORS UNLESS YOU HAVE THE PROPER HARD FLOOR ATTACHMENT. USING THIS PRODUCT ON HARD FLOORS MAY SCRATCH OR DAMAGE YOUR FLOOR.
- Water will drip from the tool after use and may puddle. To avoid damage to wood and laminate flooring and to avoid potential slip hazard, after use (a) do not leave the product on wood and laminate surfaces and remove to a hard surface and (b) place unit on absorbent material (such as a towel) to soak up drips.

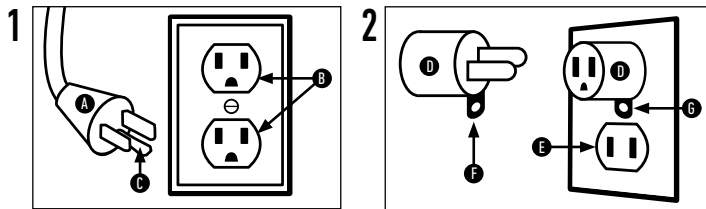

## GROUNDING INSTRUCTIONS:

This appliance must be grounded. If it should malfunction or breakdown, grounding provides a path of least resistance for electric current to reduce the risk of electric shock. This appliance is equipped with a cord having an equipment-grounding conductor (C) and grounding plug (A). The plug must be inserted into an appropriate outlet (B) that is properly installed and grounded in accordance with all local codes and ordinances.

**WARNING:** Improper connection of the equipment-grounding conductor can result in the risk of electric shock. Check with a qualified electrician or service person if you are in doubt as to whether the outlet is properly grounded. Do not modify the plug provided with the appliance - if it will not fit the outlet, have a proper outlet installed by a qualified electrician. This appliance is for use on a nominal 120-volt circuit and has a grounding plug that looks like the plug (A) illustrated in Fig. 1. A temporary adapter (D) may be used to connect this plug to a 2-pole receptacle (E) if a properly grounded outlet is not available (Fig. 2). The temporary adapter should be used only until a properly grounded outlet (B) can be installed by a qualified electrician (Fig. 1). The green colored rigid ear, lug, or the like (F) extending from the adapter must be connected to a permanent ground (G) such as a properly grounded outlet box cover (Fig. 2). Whenever the adapter is used, it must be held in place by a metal screw. NOTE: In Canada, the use of a temporary adapter is not permitted by the Canadian Electrical Code.

# Product Guide

1. Tank Release Button
2. Solution Tank
3. Dirty Water Tank
4. Cleaning Hose
5. Spot & Stain Pet Tool
6. Power Cord
7. Power Button
8. Carry Handle

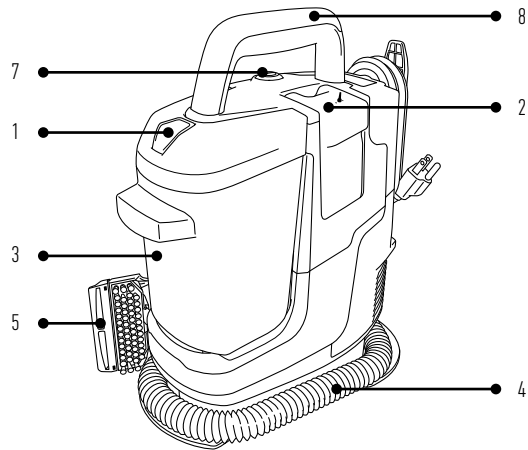
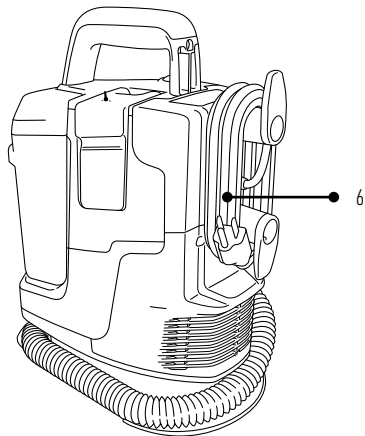

## Cord storage

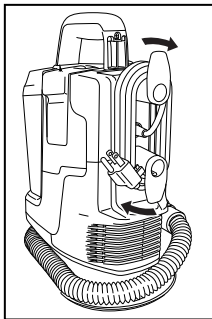

Wrap cord around the cord hooks for convenient storage. Attach the plug end to the cord. For fast cord release, simply turn upper cord wrap downward.

## Before You Begin Cleaning

Don't use the carpet cleaner as a dry vacuum cleaner.

Use your HOOVER® portable carpet cleaner only if upholstery fabric is marked with a "W" (for "wet" clean) or "S/W" (for "solvent/dry" or "wet" clean). Don't clean fabric marked "S" ("solvent/dry" clean only).

Test for colorfastness in a small, hidden area. Gently rub surface with a dampened white cloth. Wait ten minutes and check for color removal or bleed with a white paper towel.

Move furniture out of area to be cleaned. Place aluminum foil or wax paper under legs of furniture too heavy to move to prevent wood finishes from staining carpet. Pin up furniture skirts and draperies.

**ATTENTION:** Some Berber, Natural Fiber, and Soft Fiber carpets can fuzz with wear. Some vacuums & carpet cleaners can worsen this carpet wear. Test a hidden area before using on a full room & consult with your carpet manufacturer on cleaning recommendations.

**NOTE:** To prevent staining, use plastic or aluminum foil to protect wood or metal surfaces from possible water spray.

**NOTE:** To avoid damage to wood floors underneath area rugs or carpet, place waterproof material (e.g. plastic underneath them) before cleaning.

# Getting Started With Your PowerDash™ Spot Cleaner

- 1 Remove Solution Tank from the side of the unit.

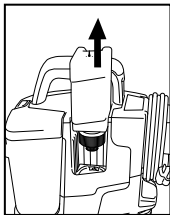

- 2 Remove the cap from the tank.



- 3 Add HOOVER® cleaning solution to the Solution fill line.

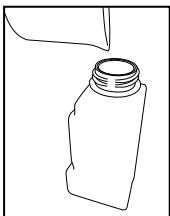

- 4 Replace and Tighten cap. Slide the Tank back into the unit to secure the tank.

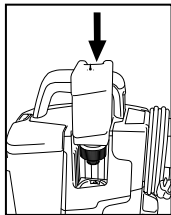

- 5 Unwrap hose from unit. Select preferred tool and make sure it is attached securely.

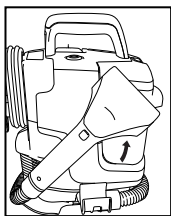

## Cleaning Fluid:

SEE THE HOOVER'S SOLUTIONS GUIDE insert or visit [Hoover.com/cleaning-solutions](http://Hoover.com/cleaning-solutions).

**CAUTION:** Not to be used for grooming a pet.

**CAUTION:** DO NOT USE THIS EXTRACTOR ON HARD FLOORS UNLESS YOU HAVE THE PROPER HARD FLOOR ATTACHMENT. USING THIS PRODUCT ON HARD FLOORS MAY SCRATCH OR DAMAGE YOUR FLOOR.



# How to Clean Carpets with your PowerDash™ Spot Cleaner

- 1 Plug power cord into electrical outlet.

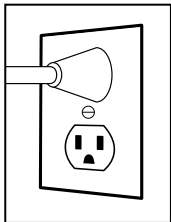

- 2 Press Red Button on top of unit to turn ON.

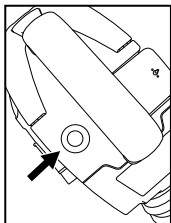

- 3 Spray a generous amount of cleaning solution over the soiled area by pressing the trigger behind the tool and scrub the stain in a back and forth motion.

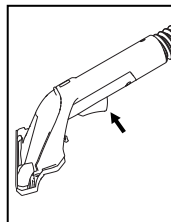

- 4 To lift the stain, suction up the dirt and cleaning solution by applying downward pressure on the front of the cleaning tool and pulling towards you. Repeat as needed.

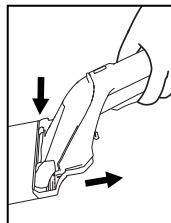

\*follow these steps for best results

For best results, pretreat stains with a HOOVER® spot treatment (see HOOVER® Cleaning Solution Guide) to help loosen and remove even the most stubborn stains.

Distribute a generous amount of pretreat spray on spot, stain, or high traffic area.

Always follow specific directions found on solution label.

Wait 5-10 minutes before using machine.

**IMPORTANT:** For full suction, it is important that the Dirty Water Tank is properly secured before cleaning.

**CAUTION:** Do not clean over floor electrical outlets. Water will drip from the tool after use and may puddle. To avoid damage to wood and laminate flooring and to avoid potential slip hazard, after use (a) do not leave the product on wood and laminate surfaces and move to a hard surface and (b) place unit on an absorbent material (such as a towel) to soak up drips.

Continue using dry strokes until little water is visible passing through the nozzle.

For best results, HOOVER® recommends rinsing carpet with water only. This removes residual carpet cleaning solution. Fill Solution Tank with water and repeat. For heavily soiled areas, repeat. Avoid saturating carpet.

**NOTE:** Empty Dirty Water Tank when the motor sound becomes higher pitched and there is a loss in suction (see "Automatic shut-off"). You will also see the float rise and shut off suction at the same time.

# Keeping your PowerDash™ Spot Cleaner running properly

This product contains no serviceable parts.

If appliance is not working as it should, has been dropped, damaged, left outdoors, or dropped into water, call customer service at 1-800-944-9200 prior to continuing use.

- 1 Empty Dirty Water Tank. Press TANK RELEASE button then lift lid off for emptying and rinsing. Clean water will help remove dirt & debris from the tank. Let Air Dry before reinstalling.

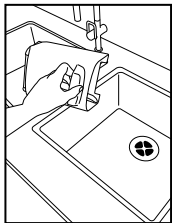

- 3 Remove Insert and rinse under faucet.

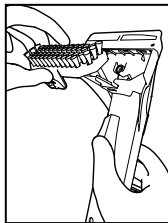

- 2 Rinse hand Tool under faucet. Remove nozzle cover by pressing release button on top.

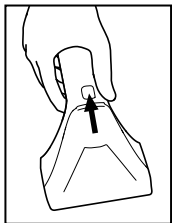

- 4 Clean out Debris from red screen after every use for best performance.

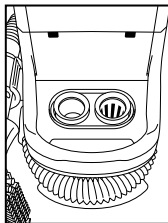

- 5 Empty Solution Tank and let air dry.

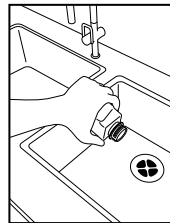

- 6 You can remove and access the hose for cleaning. by removing the three screws on the bottom of the carpet cleaner. Once removed you will slide the piece away from the unit.

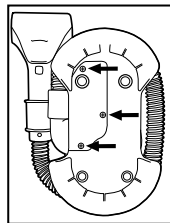

**WARNING:** To reduce the risk of personal injury  
- Unplug before cleaning or servicing.

## Thermal Protection

A thermal protector has been designed into your cleaner to protect it from overheating. When the thermal protector activates the cleaner will stop running.

If this happens proceed as follows:

1. Turn cleaner OFF and unplug it from the electrical outlet.
2. Empty dirty water tank.
3. Inspect for any obstructions. Clear obstructions if present.
4. When cleaner is unplugged and motor cools for 30 minutes, the thermal protector will deactivate and cleaning may continue.

If the thermal protector continues to activate after following the above steps, your cleaner needs servicing.

## CORD STORAGE

Wrap the power cord around the cord hooks for convenient storage. Attach the plug end to the cord.

## LUBRICATION

The motor is equipped with bearings which contain sufficient lubrication for their lifetime.

The addition of lubricant could cause damage. Do not add lubricant to motor bearings.

## Need Help?

If you need further assistance:

If your product needs servicing within the warranty period, please contact Customer Service at 1-800-944-9200; Mon-Fri 7am-6pm EST. Always identify your carpet washer by the complete model number when requesting information or ordering parts. (The model number of the carpet washer is located on the data plate).

PLEASE DO NOT RETURN THIS CLEANER TO THE STORE.

### QUESTIONS OR CONCERNS?

Contact Us: 1-800-944-9200

If you have any questions or, visit [Hoover.com](http://Hoover.com) or connect with us:

Twitter: @HooverUSA

Facebook: [facebook.com/h Hoover](https://www.facebook.com/h Hoover)

Do not return to store. See back of product for model number.

# Troubleshooting

This product contains no serviceable parts.

If appliance is not working as it should, has been dropped, damaged, left outdoors, or dropped into water, call customer service at 1-800-944-9200 prior to continuing use.

USE TROUBLESHOOTING GUIDE AS A FIRST STEP TO RESOLVE ANY PROBLEMS YOU MAY BE EXPERIENCING.

**WARNING:** To reduce the risk of personal injury - Unplug before cleaning or servicing.

PROBLEM	POSSIBLE CAUSE	POSSIBLE SOLUTION
<b>Cleaner won't run</b>	<ol style="list-style-type: none"><li>1. Power cord not firmly plugged into outlet.</li><li>2. Blown fuse or tripped breaker.</li><li>3. Needs service.</li></ol>	<ol style="list-style-type: none"><li>1. Plug unit in firmly.</li><li>2. Check fuse or breaker in home. Replace fuse/reset breaker in home.</li><li>3. Visit our website at <a href="http://www.hoover.com">www.hoover.com</a> or call 1-800-944-9200.</li></ol>
<b>Cleaner won't pick-up or low suction</b>	<ol style="list-style-type: none"><li>1. Dirty Water Tank is not installed correctly.</li><li>2. Dirty Water Tank is full.</li><li>3. Dirty Water Tank is clogged.</li><li>4. Air path is clogged.</li></ol>	<ol style="list-style-type: none"><li>1. Review Placing Dirty Water Tank in base of cleaner.</li><li>2. Empty Dirty Water Tank.</li><li>3. Clean Dirty Water Tank.</li><li>4. Remove Hose and Flush out with Clean Water.</li></ol>
<b>Water escaping from Cleaner</b>	<ol style="list-style-type: none"><li>1. Dirty Water Tank is full.</li><li>2. Dirty Water tank is not installed correctly.</li><li>3. Solution Tank not installed properly.</li></ol>	<ol style="list-style-type: none"><li>1. Empty Dirty Water Tank.</li><li>2. Review Placing Dirty Water Tank in base of cleaner.</li><li>3. Review Solution Tank Installation.</li></ol>
<b>Cleaner won't dispense</b>	<ol style="list-style-type: none"><li>1. Solution Tank is empty.</li><li>2. Solution Tank not installed properly.</li><li>3. Needs service.</li></ol>	<ol style="list-style-type: none"><li>1. Fill Solution Tank.</li><li>2. Review Solution Tank Installation.</li><li>3. Visit our website at <a href="http://www.hoover.com">www.hoover.com</a> or call 1-800-944-9200.</li></ol>
<b>Hose nozzle will not spray after filling the Clean Water Tank or Detergent Container.</b>	<ol style="list-style-type: none"><li>1. Air is trapped in the pump and hose.</li></ol>	<ol style="list-style-type: none"><li>1. Turn on the cleaner. If hose does not spray, prime the pump by lowering the hose down to the floor and hold the trigger for up to 1 minute.</li></ol>
<b>Motor noise becomes high-pitched</b>	<ol style="list-style-type: none"><li>1. Dirty Water Tank is full.</li><li>2. Dirty Water Tank is clogged.</li><li>3. Air path is clogged.</li><li>4. The float in the Dirty Water Tank has been activated.</li></ol>	<ol style="list-style-type: none"><li>1. Empty Dirty Water Tank.</li><li>2. Clean the Dirty Water Tank.</li><li>3. Unclog air path.</li><li>4. Review Emptying &amp; Cleaning the Dirty Water Tank.</li></ol>

**WARNING:** To reduce risk of fire and electric shock due to internal component damage, use only HOOVER® cleaning products intended for use with the appliance as noted.

# WARRANTY

## LIMITED WARRANTY FOR HOOVER® PRODUCT

### TWO YEAR LIMITED WARRANTY (DOMESTIC USE)

If this product is not as warranted, contact TTI Floor Care North America Customer Service at 1-800-944-9200. Please have available the proof of purchase and model number for the warranted product.

**WHAT THIS LIMITED WARRANTY COVERS:** This limited warranty provided by Royal Appliance Mfg. Co., doing business as TTI Floor Care North America (referred to hereafter as “Warrantor”) applies only to products purchased in the U.S. (including its territories and possessions), a U.S. Military Exchange, or Canada. When used and maintained in normal household use and in accordance with the Owner’s Guide, this product is warranted against original defects in material and workmanship for ONE year from the date of original purchase (the “Warranty Period”). If Warrantor determines that the issue you are experiencing is covered under the terms of this warranty (a “covered warranty claim”), we will, at our sole discretion and free of charge (subject to the cost of shipping), either (i) repair your product; (ii) ship you a replacement product, subject to availability; or (iii) in the event that the applicable parts or replacement are not reasonably available, ship you a similar product of equal or greater value. In the unlikely event that we are unable to repair your product or ship a replacement or similar product, we reserve the right, at our sole discretion, to issue you a refund or store credit (if applicable) of the actual purchase price at the time of the original purchase as reflected on the original sales receipt. Parts and replacements may be new, refurbished, lightly used, or remanufactured, in Warrantor’s sole discretion.

**WHO THIS LIMITED WARRANTY COVERS:** This limited warranty extends only to the original retail purchaser, with original proof of purchase from Warrantor or an authorized dealer of Warrantor products, in the U.S., U.S. Military Exchanges, and Canada.

**WHAT THIS LIMITED WARRANTY DOES NOT COVER:** This warranty does not cover use of the product in a commercial operation (such as maid, janitorial, and equipment rental services, or any other income-generating activity); improper maintenance of the product; the product if it has been subject to misuse, negligence, neglect, vandalism, or the use of voltages other than that on the data plate of this product. This warranty does not cover damage resulting from an act of God, accident, owner’s acts or omissions, service of this product by other than Warrantor or a Warrantor authorized service provider (if applicable), or other acts beyond the control of Warrantor. This warranty also does not cover use outside the country in

which the product was initially purchased, or resale of the product by the original owner. Pick-up, delivery, transportation, and house calls are not covered by this warranty. In addition, this warranty does not cover any product that has been altered or modified, or repairs made necessary by normal wear or the use of other products, parts, or accessories which are either incompatible with this product or adversely affect this product’s operation, performance, or durability. Normal wear items are not covered under this warranty. Depending on the product, normal wear items may include, but are not limited to, belts, filters, brush rolls, blower fans, blower and vacuum tubes, and vacuum bags and straps.

**OTHER IMPORTANT TERMS:** This warranty is not transferable and may not be assigned; any assignment made in contravention of this prohibition is void. This warranty shall be governed and construed under the laws of the state of North Carolina. The Warranty Period will not be extended by any replacement of batteries, parts, or products or by virtue of any repair performed under this warranty.

**THIS LIMITED WARRANTY IS THE EXCLUSIVE WARRANTY AND REMEDY, AND ALL EXPRESS AND IMPLIED WARRANTIES OTHER THAN THE LIMITED WARRANTY SET FORTH ABOVE, INCLUDING IMPLIED WARRANTIES OF MERCHANTABILITY AND FITNESS FOR A PARTICULAR PURPOSE, ARE EXPRESSLY DISCLAIMED. IN NO EVENT WILL WARRANTOR BE LIABLE FOR ANY SPECIAL, INDIRECT, INCIDENTAL OR CONSEQUENTIAL DAMAGES OF ANY KIND OR NATURE TO OWNER OR ANY PARTY CLAIMING THROUGH OWNER, WHETHER BASED IN CONTRACT, NEGLIGENCE, TORT, OR STRICT PRODUCTS LIABILITY OR ARISING FROM ANY CAUSE WHATSOEVER, EVEN IF THIS WARRANTY FAILS OF ITS ESSENTIAL PURPOSE. TO THE EXTENT PERMITTED BY APPLICABLE LAW, NO WARRANTIES THAT ARISE BY OPERATION OF LAW, IF APPLICABLE, SHALL EXCEED THE DURATION OF THE LIMITED WARRANTY PROVIDED HEREIN. Warrantor’s liability for damages to you for any costs whatsoever arising out of this statement of limited warranty shall be limited to the amount paid for this product at the time of original purchase.**

Some states do not allow the exclusion or limitation of incidental or consequential damages, disclaimers of implied warranties, or limitations on the duration of implied warranties, so the above exclusions, disclaimers, and/or limitations may not apply to you. This warranty gives you specific legal rights, and you may also have other rights, which vary from state to state.

**GENUINE PARTS AND ACCESSORIES:** We recommend using only with genuine HOOVER® solutions (for carpet and spot cleaners), parts, and accessories. Damage caused by use with other than genuine HOOVER® solutions, parts, and accessories is not covered by and may void your warranty.



## GUIDE D'UTILISATION

# POWERDASH<sup>MC</sup> GO

## SHAMPOUINEUSE POUR TAPIS ET TISSUS D'AMEUBLEMENT PORTABLE

**IMPORTANT :** Veuillez lire attentivement toutes les instructions avant d'assembler et d'utiliser cet appareil. Ce produit est destiné à un usage domestique seulement. La garantie est nulle si l'appareil est utilisé à des fins commerciales.

©Techtronic Floor Care Technology Limited, 2020. Tous droits réservés.

Distribué par Royal Appliance Mfg. Co. Charlotte, NC 28262 Tous droits réservés. 964A00222-R0



# Bienvenue chez HOOVER<sup>MD</sup>.

Devenez officiellement propriétaire.

---

Enregistrez votre nettoyeur de tapis chez :



Visitez le site Hoover.com ou Hoover.ca



Appelez au 1-800-944-9200

---

## C'EST GARANTI.









Nettoyez en toute confiance pendant un maximum de 2 ans grâce à la garantie limitée de HOOVER<sup>MD</sup>. Consultez la garantie pour obtenir tous les détails.

# Table des matières

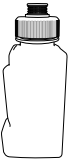
Consignes de sécurité .....	4
Guide produit .....	6
Avant de commencer le nettoyage .....	7
Premiers pas.....	8

Entretien.....	10
Dépannage .....	12
Garantie .....	13

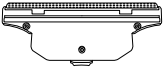
## Contenu de l'emballage

<b>Shampoineuse pour tapis et tissus d'ameublement</b> 	<b>Accessoire pour les taches causées par les animaux</b> 	<b>Réservoir à solution</b> 	<b>Sac pour accessoires</b> 
	<b>Accessoire à soies à insérer</b>  <b>Accessoire à pointes en caoutchouc à insérer</b>  <b>Raclette à insérer</b>  <b>Accessoire pour finition automobile</b> 		<b>Réservoir d'eau sale</b> 

\* Les accessoires varient selon le modèle



# CONSIGNES DE SÉCURITÉ IMPORTANTES

## CONSERVER CES INSTRUCTIONS.

VEUILLEZ LIRE TOUTES LES INSTRUCTIONS AVANT D'UTILISER CET APPAREIL.

**AVERTISSEMENT :** Lorsque vous utilisez des produits électriques, veuillez toujours suivre les consignes de sécurité élémentaires pour éviter une décharge électrique, un incendie et/ou des blessures graves, y compris les suivantes :

- Assemblez complètement le produit avant de l'utiliser.
- N'utiliser l'appareil qu'à la tension spécifiée sur la plaque signalétique située sur sa partie inférieure arrière.
- Ne pas laisser l'appareil sans surveillance lorsqu'il est branché. Le débrancher quand il n'est pas utilisé et avant de le nettoyer ou d'en faire l'entretien.
- N'exposez pas l'appareil à la pluie. Rangez l'appareil à l'intérieur.
- N'immergez pas l'appareil. Utilisez seulement sur les surfaces humidifiées par le processus de nettoyage.
- Pour réduire les risques d'incendie et de décharge électrique causés par des composants internes endommagés, utilisez uniquement les produits nettoyants Hoover<sup>®</sup> conçus pour cet appareil. Consultez la section « Produits nettoyants » (à la page 21) du présent guide.
- Ne permettez pas aux enfants de jouer avec l'appareil. Cet

appareil ne doit pas être utilisé par des enfants de moins de 12 ans. Exercez une surveillance étroite lorsque l'appareil est utilisé par un enfant ou près de lui. Gardez l'appareil hors de la portée des enfants et ne laissez pas ces derniers introduire leurs doigts ou d'autres objets dans aucune ouverture afin d'éviter les blessures ou les bris.

- Utiliser cet appareil uniquement de la façon décrite dans ce guide. Utiliser uniquement les accessoires et les produits recommandés par le fabricant.
- N'utilisez pas le produit si le cordon d'alimentation ou la fiche est endommagé. Si le produit ne fonctionne pas comme il le devrait, est tombé, est endommagé, a été laissé à l'extérieur ou a pris l'eau, communiquez avec le service à la clientèle au 1-800-944-9200 avant de continuer à l'utiliser.
- Ne pas tirer l'appareil par le cordon, ne pas se servir du cordon comme poignée, ne pas fermer de portes sur le cordon et ne pas contourner des coins ou des rebords tranchants avec le cordon. Ne pas placer l'appareil sur le cordon. Éviter de faire rouler l'appareil sur le cordon. Tenir le cordon éloigné de toute surface chauffée.
- Ne pas tirer sur le cordon pour débrancher l'appareil. Pour le débrancher, tirer sur la fiche plutôt que sur le cordon.
- Ne pas manipuler la prise ou l'appareil avec les mains mouillées.
- Ne pas introduire d'objets dans les ouvertures. Ne pas utiliser l'appareil si les ouvertures sont obstruées : retirer

la poussière, les peluches, les cheveux et tout ce qui est susceptible de réduire le débit d'air.

- Garder les cheveux, les vêtements amples, les doigts ou toute autre partie du corps à bonne distance des ouvertures et des pièces mobiles.
- Mettre toutes les commandes en position d'arrêt avant de débrancher l'appareil.
- Ne pas aspirer des liquides inflammables ou combustibles comme de l'essence ou de la sciure de bois, ni utiliser l'appareil à proximité de ces matériaux.
- Ne brancher qu'à une prise électrique correctement mise à la terre. Consulter la section « Instructions de mise à la terre ».
- Ne pas utiliser l'appareil pour ramasser des matières qui dégagent de la fumée ou qui brûlent, comme des cigarettes, des allumettes ou des cendres encore chaudes.
- Ne pas utiliser l'appareil si les filtres et les réservoirs ne sont pas en place.
- Ne pas passer l'appareil sur des prises électriques au sol.
- Éloignez cet appareil dès la fin de son utilisation pour éviter les trébuchements.

## MISE EN GARDE: POUR RÉDUIRE LES RISQUES DE DOMMAGE

- Éviter de ramasser des objets durs ou aux arêtes tranchantes avec l'appareil, car ils peuvent l'endommager.
- Ranger l'appareil adéquatement à l'intérieur, dans un endroit sec. Ne pas l'exposer à des températures de gel.
- Ne pas utiliser d'objets aux arêtes tranchantes pour nettoyer le tuyau, car cela risquerait de l'endommager.
- Pour réduire le temps de séchage, s'assurer de bien aérer l'espace nettoyé lorsque cet appareil est utilisé avec des détergents ou d'autres produits nettoyants.
- Pour éviter d'aplatir les fibres de la moquette ou de la salir de nouveau, éviter tout contact avec celle-ci jusqu'à ce qu'elle soit sèche. Garder les enfants et les animaux de compagnie éloignés de la moquette jusqu'à ce qu'elle soit complètement sèche.
- Ne pas ranger l'appareil avec le produit nettoyant encore présent dans le réservoir.
- N'UTILISEZ PAS CET APPAREIL SUR DES PLANCHERS DURS, À MOINS D'AVOIR L'ACCESSOIRE ADÉQUAT. CE FAISANT, VOUS POURRIEZ ÉGRATIGNER OU ENDOMMAGER VOTRE PLANCHER.
- De l'eau s'écoulera de l'outil après l'utilisation et peut s'accumuler. Pour éviter d'endommager les planchers en bois et stratifiés et empêcher qu'ils deviennent glissants, après l'utilisation, (a) ne pas laisser l'appareil sur les surfaces en bois ou stratifiées, mais le déplacer sur une surface dure et (b) le placer sur un matériau absorbant (une serviette, par exemple) permettant d'éponger les déversements.

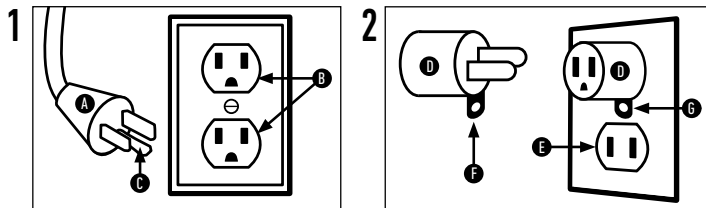

## INSTRUCTIONS DE MISE À LA TERRE:

Cet appareil doit être mis à la terre. En cas de défectuosité ou de panne, la mise à la terre offre un trajet de moindre résistance au courant électrique, ce qui réduit le risque de choc électrique. Cet appareil est équipé d'un cordon d'alimentation muni d'un conducteur de mise à la terre de l'équipement (C) et d'une fiche de mise à la terre (A). La fiche doit être branchée dans une prise appropriée (B), installée correctement et mise à la terre conformément aux codes et règlements locaux.

**AVERTISSEMENT:** Un branchement incorrect du conducteur de mise à la terre de l'appareil peut entraîner un risque d'électrocution. Consulter un électricien qualifié ou un technicien spécialisé en cas d'incertitude concernant la mise à la terre correcte de la prise. Ne pas modifier la fiche fournie avec l'appareil. Si elle n'est pas compatible avec la prise murale, demander à un électricien qualifié d'installer une prise appropriée. Cet appareil doit être utilisé sur un circuit à tension nominale de 120 volts, et est équipé d'une fiche de mise à la terre semblable à celle illustrée à la Fig. 1 (A). Un adaptateur temporaire (D) peut être utilisé pour brancher cette fiche à une prise bipolaire (E) si une prise adéquatement mise à la terre (B) soit installée par un électricien qualifié (Fig. 1). La patte rigide ou le taquet de couleur verte ou autre élément semblable (F) lié à l'adaptateur doit être branché à une masse permanente (G) comme un couvercle de boîte à prises adéquatement mis à la terre (Fig. 2). Chaque fois qu'un adaptateur est utilisé, il doit être maintenu en place par une vis en métal. REMARQUE : Au Canada, l'usage d'un adaptateur temporaire n'est pas permis par le Code canadien de l'électricité.

# Guide produit

1. Bouton de dégagement du réservoir
2. Réservoir à solution
3. Réservoir d'eau sale
4. Tuyau de nettoyage
5. Accessoire pour les taches causées par les animaux
6. Cordon d'alimentation
7. Interrupteur marche/arrêt
8. Poignée de transport

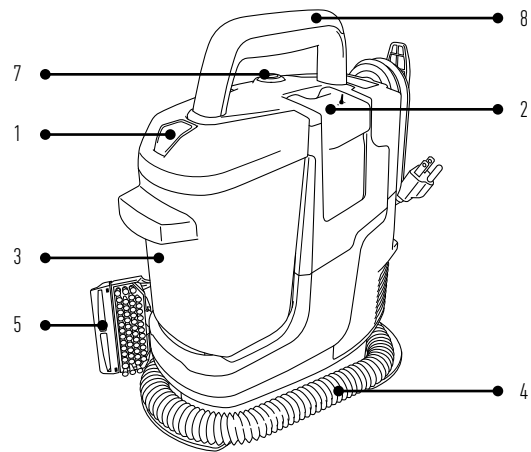
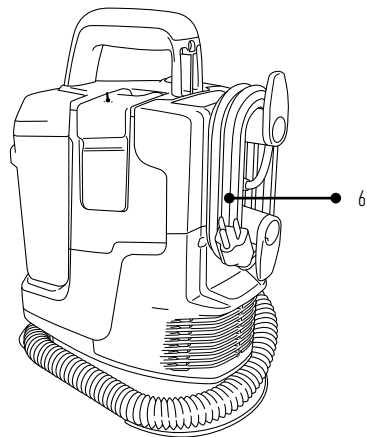

## Rangement du cordon d'alimentation

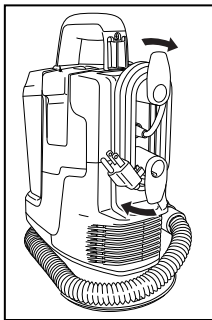

Enroulez le cordon sur les crochets prévus à cet effet pour un rangement pratique. Raccordez la fiche au cordon.

Pour que le cordon se déroule plus rapidement, il suffit de tourner la partie supérieure de l'enrouleur de cordon vers le bas.

## Avant de commencer le nettoyage

Ne pas utiliser la shampooineuse comme un aspirateur à sec.

N'utiliser la shampooineuse HOOVER<sup>®</sup> que si l'étiquette du tissu porte le code « W » (nettoyage à l'eau) ou « S/W » (solvant/à sec ou à l'eau). Ne pas nettoyer si l'étiquette porte le code « S » (solvant/à sec seulement).

Tester la résistance des couleurs sur une petite surface hors de vue. Frotter délicatement la surface à l'aide d'un chiffon mouillé. Attendre dix minutes et vérifier si la couleur s'en va, ou essuyer avec une serviette en papier.

Déplacer les meubles en dehors de la zone à nettoyer. Placer du papier d'aluminium ou du papier ciré autour des pieds des meubles trop lourds pour être déplacés pour empêcher la finition des meubles en bois de tacher la moquette. Attacher les napperons et tentures.

**ATTENTION:** Certains tapis berbères, en fibres naturelles et en fibres douces peuvent pelucher avec l'usure. Certains aspirateurs ou shampooineuses peuvent aggraver cette usure. Faire un test sur une zone cachée avant de l'utiliser dans une pièce entière et consulter le fabricant de votre moquette pour connaître les recommandations en matière de nettoyage.

**REMARQUE :** Pour prévenir les taches, utiliser du papier d'aluminium ou du plastique pour protéger les surfaces en bois ou en métal d'éventuelles éclaboussures d'eau.

**REMARQUE :** Pour ne pas abîmer les planchers de bois situés sous les tapis ou la moquette, poser une matière étanche à l'eau (par exemple, du plastique) en-dessous avant le nettoyage.

# Pour commencer avec votre nettoyeur de taches PowerDash<sup>MC</sup>

- 1 Enlevez le réservoir de solution de nettoyage du côté de l'appareil.

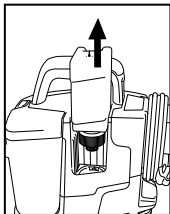

- 2 Retirez le couvercle du réservoir.



- 3 Ajoutez la solution de nettoyage HOOVER<sup>®</sup> jusqu'à la ligne de remplissage.

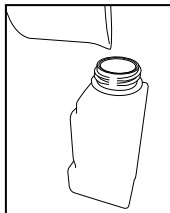

- 4 Remettez le capuchon et serrez-le. Faites glisser le réservoir pour le remettre en place dans l'appareil.

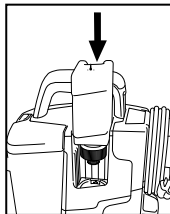

- 5 Déroulez le tuyau. Choisissez l'accessoire le plus adapté et fixez-le correctement.

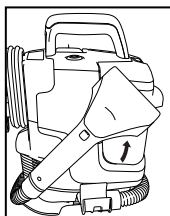

## Produits Nettoyants :

CONSULTEZ L'ENCART DU GUIDE DES SOLUTIONS HOOVER ou rendez-vous sur le site [Web Hoover.com/cleaning-solutions](http://Web.Hoover.com/cleaning-solutions).

**MISE EN GARDE :** N'utilisez pas l'aspirateur pour toiletter un animal.

**MISE EN GARDE :** N'UTILISEZ PAS CET APPAREIL SUR DES PLANCHERS DURS, À MOINS D'AVOIR L'ACCESSOIRE ADÉQUAT. CE FAISANT, VOUS POURRIEZ ÉGRATIGNER OU ENDOMMAGER VOTRE PLANCHER.

# Comment nettoyer les tapis avec votre nettoyeur de taches PowerDash<sup>MC</sup>

- 1 Branchez le cordon d'alimentation dans une prise de courant.

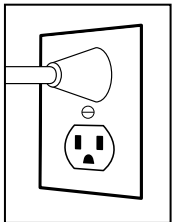

- 2 Appuyez sur le bouton rouge situé sur le dessus de l'appareil pour le mettre en marche.

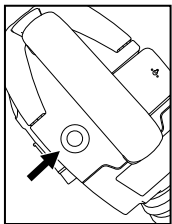

- 3 Appliquez une quantité généreuse de solution de nettoyage sur la zone tachée en appuyant sur la gâchette derrière l'accessoire et frottez la tache en effectuant un mouvement d'avant en arrière.

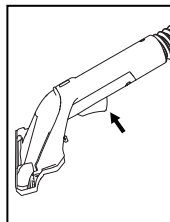

- 4 Pour éliminer la tache, aspirez la saleté et la solution de nettoyage en appliquant une pression vers le bas à l'avant de l'accessoire de nettoyage tout en le tirant vers vous. Répétez l'opération si nécessaire.

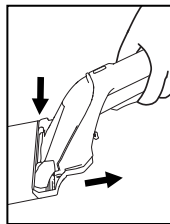

\*Suivez ces étapes pour obtenir de meilleurs résultats.

Pour obtenir de meilleurs résultats, prétraitez les taches à l'aide d'un traitement spécifique Hoover<sup>MD</sup> (voir le guide relatif aux solutions de nettoyage Hoover<sup>MD</sup>) pour faciliter l'élimination des taches les plus tenaces.

Distribuez une quantité généreuse de solution de prétraitement en la vaporisant sur la tache ou la zone très passante.

Suivez toujours les directives spécifiques indiquées sur l'étiquette du produit.

Attendez 5 à 10 minutes avant d'utiliser la machine.

**IMPORTANT:** Pour que l'appareil offre une succion totale, il est important que le réservoir d'eau sale soit bien assujéti avant le nettoyage.

**MISE EN GARDE:** Ne déplacez pas l'appareil sur des prises de courant au sol. De l'eau s'écoulera de l'outil après l'utilisation et peut s'accumuler. Pour éviter d'endommager les parquets en bois et les planchers lamellés et pour éviter les risques de chute, observez les consignes suivantes après l'utilisation : a) ne laissez pas l'appareil sur les surfaces en bois ou lamellées, mais déplacez-le plutôt sur une surface dure; b) placez l'appareil sur un matériau absorbant (tel qu'une serviette) pour éponger tout excédent d'eau.

Continuez d'effectuer des passages à sec jusqu'à ce que vous ne voyiez presque plus d'eau passer dans la buse.

Pour obtenir des résultats optimaux, HOOVER<sup>MD</sup> vous recommande de rincer les tapis à l'eau seulement. Cela permet d'éliminer les résidus de solution nettoyante pour tapis. Remplissez le réservoir de solution d'eau et répétez. Pour les endroits très sales, répétez. Évitez de saturer le tapis.

**REMARQUE :** Videz le réservoir d'eau sale lorsque le son du moteur devient plus aigu et que vous ressentez une perte de succion (consultez la section sur l'arrêt automatique de l'appareil). Vous verrez aussi le flotteur s'élever et couper la succion en même temps.

# Assurer le bon fonctionnement de votre nettoyeur pour taches PowerDash<sup>MC</sup>

Ce produit ne contient pas de pièces réparables.

Si l'appareil ne fonctionne pas comme il le devrait, est tombé, est endommagé, a été laissé à l'extérieur ou a pris l'eau, apportez-le à un centre de réparation ou communiquez avec le service à la clientèle au 1-800-944-9200 avant de continuer à l'utiliser.

- 1 Videz le réservoir d'eau sale. Appuyez sur le bouton de dégagement du réservoir, puis soulevez le couvercle pour le vider et le rincer. L'eau propre permettra d'enlever la saleté et les débris du réservoir. Laissez le réservoir sécher à l'air libre avant de le remettre en place.

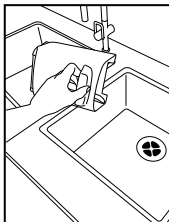

- 2 Rincez l'accessoire à main sous le robinet. Enlevez le couvercle de la buse en appuyant sur le bouton de dégagement situé sur le dessus.

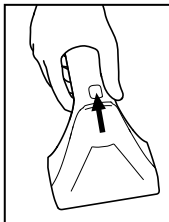

- 3 Enlevez l'accessoire à insérer et rincez-le sous le robinet.

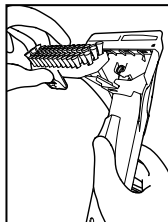

- 4 Nettoyez les débris de la grille rouge après chaque utilisation pour un meilleur rendement.

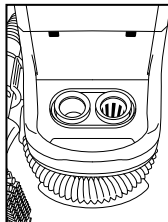

- 5 Videz le réservoir de solution et laissez-le sécher à l'air libre.

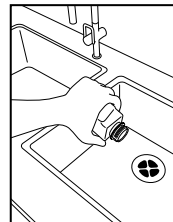

- 6 Pour nettoyer le tuyau, vous pouvez l'enlever et y accéder en retirant les trois vis situées dans le bas de la shampooineuse. Une fois les vis enlevées, faites glisser la pièce vers l'extérieur de l'appareil.

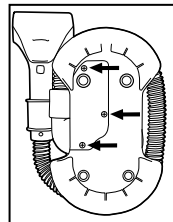

**AVERTISSEMENT:** Pour réduire les risques de blessures, débrancher l'appareil avant de le nettoyer ou d'en effectuer l'entretien.

## Protection thermique

Votre appareil est équipé d'un rupteur thermique interne afin de le protéger contre la surchauffe. L'appareil cessera de fonctionner si ce rupteur thermique s'active.

Voici ce qu'il faut faire lorsque ceci survient :

1. ÉTEIGNEZ l'appareil et débranchez-le de la prise de courant.
2. Videz le réservoir d'eau sale.
3. Vérifiez la présence d'obstructions. Dégagez toutes les obstructions visibles.
4. Le rupteur thermique se réinitialisera après le débranchement de l'appareil et après que le moteur a refroidi pendant 30 minutes; vous pourrez à ce moment reprendre le travail.

Votre appareil devra être réparé si le rupteur thermique se réinitialise constamment après avoir respecté les étapes ci-dessus.

## RANGEMENT DU CORDON

Enroulez le cordon autour des crochets destinés à cet effet avant de ranger l'appareil. Fixez la fiche au cordon.

## LUBRIFICATION

Le moteur et le rouleau-brosse sont dotés de roulements contenant une quantité suffisante de lubrifiant pour leur durée de vie.

L'ajout de lubrifiant pourrait causer des dommages. C'est pourquoi vous ne devez pas ajouter de lubrifiant dans les roulements du moteur.

## Vous avez besoin d'aide?

Pour obtenir de l'aide supplémentaire :

Si votre produit nécessite un service d'entretien au cours de la période de garantie, veuillez communiquer avec le service à la clientèle au 1-800-944-9200, entre 7 h et 18 h (HNE) du lundi au vendredi. Identifiez toujours votre appareil à l'aide du numéro de modèle complet lorsque vous demandez des renseignements ou commandez des pièces. (Le numéro de modèle du nettoyeur de tapis est inscrit sur la plaque signalétique.)

VEUILLEZ NE PAS RETOURNER CE PRODUIT AU MAGASIN.

### DES QUESTIONS OU DES PRÉOCCUPATIONS?

Communiquez avec nous : +1-800-944-9200

Si vous avez des questions, visitez le site [Hoover.com](http://Hoover.com) ou suivez-nous

Twitter : @HooverUSA

Facebook : [facebook.com/hoover](https://facebook.com/hoover)

Ne retournez pas le produit en magasin. Le numéro de modèle du produit est indiqué à l'arrière de l'appareil.



# Dépannage

Ce produit ne contient pas de pièces réparables.

Si l'appareil ne fonctionne pas comme il le devrait, est tombé, est endommagé, a été laissé à l'extérieur ou a pris l'eau, apportez-le à un centre de réparation ou communiquez avec le service à la clientèle au 1-800-944-9200 avant de continuer à l'utiliser.

UTILISEZ CE GUIDE DE DÉPANNAGE EN PREMIER LIEU POUR RÉSOUDRE LES PROBLÈMES QUE VOUS POURRIEZ RENCONTRER.

**AVERTISSEMENT:** Pour réduire les risques d'incendie et de décharge électrique causés par des composants internes endommagés, utilisez uniquement les produits nettoyants HOOVER® conçus pour cet appareil, comme il est indiqué.

**AVERTISSEMENT:** Pour réduire les risques de blessures, débrancher l'appareil avant de le nettoyer ou d'en effectuer l'entretien.

PROBLÈME	CAUSE POSSIBLE	SOLUTION POSSIBLE
<b>L'aspirateur ne fonctionne pas</b>	<ol style="list-style-type: none"><li>1. Le cordon d'alimentation n'est pas bien branché dans la prise.</li><li>2. Un fusible a sauté ou le disjoncteur s'est déclenché.</li><li>3. Réparation nécessaire.</li></ol>	<ol style="list-style-type: none"><li>1. Brancher l'appareil fermement.</li><li>2. Vérifier le fusible ou le disjoncteur. Remplacer le fusible ou réenclencher le disjoncteur.</li><li>3. Consulter notre site Internet à l'adresse <a href="http://www.hoover.com">www.hoover.com</a> ou appeler le 1 800 944-9200.</li></ol>
<b>L'aspirateur n'aspire pas ou aspire mal</b>	<ol style="list-style-type: none"><li>1. Le réservoir d'eau usée n'est pas installé correctement.</li><li>2. Le réservoir d'eau usée est plein.</li><li>3. Le réservoir d'eau usée est obstrué.</li><li>4. La conduite d'air est obstruée.</li></ol>	<ol style="list-style-type: none"><li>1. Vérifier le positionnement du réservoir d'eau usée sur la base de la shampooineuse.</li><li>2. Vider le réservoir d'eau usée.</li><li>3. Nettoyer le réservoir d'eau usée.</li><li>4. Déboucher la conduite d'air.</li></ol>
<b>De l'eau s'écoule de l'appareil</b>	<ol style="list-style-type: none"><li>1. Le réservoir d'eau usée est plein.</li><li>2. Le réservoir d'eau usée n'est pas installé correctement.</li><li>3. Le réservoir à solution n'est pas installé correctement.</li></ol>	<ol style="list-style-type: none"><li>1. Vider le réservoir d'eau usée.</li><li>2. Vérifier le positionnement du réservoir d'eau usée sur la base de la shampooineuse.</li><li>3. Passez en revue l'installation du réservoir à solution.</li></ol>
<b>L'appareil ne distribue pas d'eau.</b>	<ol style="list-style-type: none"><li>1. Le réservoir à solution est vide.</li><li>2. Le réservoir à solution n'est pas installé correctement.</li><li>3. Réparation nécessaire.</li></ol>	<ol style="list-style-type: none"><li>1. Remplissez le réservoir à solution.</li><li>2. Passez en revue l'installation du réservoir à solution.</li><li>3. Consulter notre site Internet à l'adresse <a href="http://www.hoover.com">www.hoover.com</a> ou appeler le 1 800 944-9200.</li></ol>
<b>La buse du tuyau ne pulvérise pas le produit une fois le réservoir d'eau propre ou de produit rempli.</b>	<ol style="list-style-type: none"><li>1. L'air est bloqué dans la pompe et le tuyau.</li></ol>	<ol style="list-style-type: none"><li>1. Mettre la shampooineuse en marche. Si le tuyau ne pulvérise pas le produit, amorcer la pompe en abaissant le tuyau jusqu'au sol et maintenir la gâchette jusqu'à 1 minute.</li></ol>
<b>Le bruit du moteur devient aigu</b>	<ol style="list-style-type: none"><li>1. Le réservoir d'eau usée est plein.</li><li>2. Le réservoir d'eau usée est obstrué.</li><li>3. La conduite d'air est obstruée.</li><li>4. Le flotteur du réservoir d'eau usée a été actionné.</li></ol>	<ol style="list-style-type: none"><li>1. Vider le réservoir d'eau usée.</li><li>2. Nettoyer le réservoir d'eau usée.</li><li>3. Désobstruer la conduite d'air.</li><li>4. Révérifier le vidage et le nettoyage du réservoir d'eau usée.</li></ol>

# GARANTIE

## GARANTIE LIMITÉE POUR LES PRODUITS HOOVERMD

### GARANTIE LIMITÉE DE DEUX ANS (USAGE DOMESTIQUE)

Si le présent produit ne fonctionne pas comme il a été annoncé, communiquez avec le service à la clientèle de TTI Floor Care North America en composant le 1 800 944-9200. Assurez-vous d'avoir en main la preuve d'achat et le numéro de modèle du produit couvert par la garantie.

**ÉLÉMENTS COUVERTS PAR LA PRÉSENTE GARANTIE :** Cette garantie limitée fournie par Royal Appliance Mfg. Co., exerçant ses activités sous TTI Floor Care North America (appelée « garant » ci-après) s'applique uniquement aux produits achetés aux États-Unis (y compris ses territoires et possessions), au Canada et par l'intermédiaire du programme d'échanges militaires américain. Ce produit est garanti pour des conditions normales d'utilisation et d'entretien domestiques, comme le stipule le Guide d'utilisation, contre les défauts de matériaux et de fabrication pour une période complète de UN an à compter de la date d'achat (ci-après la « période de garantie »). Si le garant détermine que le problème que vous rencontrez est couvert en vertu des modalités de cette garantie (une « réclamation couverte par la garantie »), nous prendrons l'une des mesures suivantes à notre entière discrétion et sans frais (sous réserve du coût d'expédition) : i) nous réparerons votre produit, ii) nous vous expédierons un produit de rechange, selon la disponibilité des produits, ou iii) nous vous enverrons un produit similaire de valeur égale ou supérieure dans le cas où les pièces ou le produit de rechange applicables ne sont pas raisonnablement disponibles. Dans le cas peu probable où nous serions incapables de réparer votre produit ou d'expédier un produit de rechange ou un produit similaire, nous nous réservons le droit, à notre entière discrétion, de vous offrir un remboursement ou un crédit en magasin (le cas échéant) équivalant au prix d'achat réel en date de l'achat initial, comme indiqué sur le reçu de vente original. Les pièces de rechange peuvent être nouvelles, remises à neuf, légèrement utilisées ou réusinées, à l'entière discrétion du garant.

**PERSONNES COUVERTES PAR LA PRÉSENTE GARANTIE :** La présente garantie limitée s'applique uniquement à l'acheteur original, avec une preuve d'achat provenant du garant ou d'un détaillant autorisé des produits du garant aux États-Unis, au Canada et par l'intermédiaire du programme d'échanges militaires américain.

**ÉLÉMENTS NON COUVERTS PAR LA PRÉSENTE GARANTIE :** La présente garantie ne couvre pas toute utilisation commerciale du produit (p. ex., utilisation dans le cadre de services ménagers, de conciergerie ou de location de matériel ou de toute autre activité générant un revenu), l'entretien inadéquat du produit, l'utilisation inadéquate du produit, la négligence, les actes de vandalisme ou l'utilisation d'une tension électrique autre que celle indiquée sur la plaque signalétique de ce produit. La présente garantie ne couvre pas les dommages résultant d'un cas de force majeure, d'un accident, d'actes ou d'omission de la part du propriétaire, de l'entretien de ce produit autre que par le garant ou un fournisseur de service autorisé par le garant

(le cas échéant) ou en raison d'autres actes qui sont hors du contrôle du garant. La présente garantie ne couvre pas non plus l'utilisation à l'extérieur du pays d'achat initial du produit ni sa revente par le propriétaire original. La présente garantie ne couvre pas le ramassage, la livraison, le transport et la réparation à domicile. De plus, elle ne couvre pas les produits qui ont été modifiés ou les réparations nécessaires en raison de l'usure normale ou de l'utilisation d'autres produits, pièces ou accessoires qui sont incompatibles avec ce produit ou qui nuisent à son fonctionnement, à son rendement ou à sa durabilité. Les articles ayant une usure normale ne sont pas couverts par cette garantie. Selon le produit, les articles ayant une usure normale peuvent comprendre, sans s'y limiter, les courroies, les filtres, les rouleaux-brosses, les ventilateurs soufflants, le souffleur et les tuyaux d'aspirateur, les sacs d'aspirateurs et les attaches.

**AUTRES CONDITIONS IMPORTANTES :** La présente garantie n'est pas transférable et ne peut être cédée; toute cession effectuée en violation de cette interdiction est annulée. La présente garantie sera régie et interprétée selon les lois de l'État de la Caroline du Nord. La période de garantie ne peut pas être prolongée par une réparation ou un remplacement des piles, des pièces ou des produits exécuté en vertu de la présente garantie.

**LA PRÉSENTE GARANTIE LIMITÉE EST L'UNIQUE GARANTIE ET RECOURS ET TOUTE GARANTIE EXPLICITE OU IMPLICITE AUTRE QUE LA GARANTIE LIMITÉE PRÉSENTÉE CI-DESSUS, Y COMPRIS LES GARANTIES IMPLICITES DE QUALITÉ MARCHANDE ET DE CONVENANCE À UNE FIN PARTICULIÈRE, EST EXPRESSÉMENT DÉCLINÉE. LE GARANT NE POURRA EN AUCUN CAS ÊTRE TENU RESPONSABLE DE TOUT DOMMAGE INTÉRÊT SPÉCIAL OU DOMMAGE INDIRECT, ACCESSOIRE OU CONSÉCUTIF DE QUELQUE NATURE QUE CE SOIT SUBI PAR LE PROPRIÉTAIRE DU PRODUIT OU PAR TOUTE PARTIE RÉCLAMANT PAR L'INTERMÉDIAIRE DU PROPRIÉTAIRE, QU'ILS RELÈVENT DE LA RESPONSABILITÉ CONTRACTUELLE, DE LA NÉGLIGENCE, DE LA RESPONSABILITÉ CIVILE DÉLICTEUELLE OU DE LA RESPONSABILITÉ STRICTE DU FAIT DES PRODUITS, OU QU'ILS DÉCOULENT DE QUELQUE CAUSE QUE CE SOIT, MÊME SI LA PRÉSENTE GARANTIE N'ATTEINT PAS SON OBJET ESSENTIEL. DANS LES LIMITES PERMISES PAR LA LOI APPLICABLE, AUCUNE GARANTIE RÉSULTANT D'UNE THÉORIE JURIDIQUE, LE CAS ÉCHÉANT, NE PEUT DÉPASSER LA DURÉE DE LA GARANTIE LIMITÉE AUX PRÉSENTES. La responsabilité du garant à votre endroit pour tous les coûts, quels qu'ils soient, découlant de cette déclaration de garantie limitée se limite au montant payé pour ce produit au moment de l'achat initial.**

Certains États n'autorisent pas l'exclusion ni la restriction des dommages indirects ou accessoires, l'exclusion de garanties implicites ou les limites de durée d'une garantie implicite; par conséquent, les restrictions ou exclusions précédentes peuvent ne pas s'appliquer. La présente garantie vous donne des droits précis. Vous pouvez également avoir d'autres droits, lesquels varient d'une province à l'autre.

**PIÈCES ET ACCESSOIRES D'ORIGINE :** Nous vous recommandons d'utiliser uniquement des solutions (pour les shampouineuses), des pièces et des accessoires d'origine HOOVERMD. Les dommages causés par l'utilisation d'autres solutions, pièces et accessoires que celles d'origine HOOVERMD ne sont pas couverts par votre garantie et peuvent l'annuler.



# MANUAL DEL USUARIO

## POWERDASH™ GO

ASPIRADORA DE ALFOMBRAS Y  
TAPIZADOS PORTÁTIL

**IMPORTANTE:** Lea este manual con atención antes de ensamblar y usar este aparato. El único uso previsto para este producto es el uso doméstico. Si se utiliza para uso comercial, se invalida la garantía.

© 2020 Techtronic Floor Care Technology Limited. Todos los derechos reservados.

Distribuido por Royal Appliance Mfg. Co. Charlotte, NC 28262. Todos los derechos reservados. 964A00222-RO



# Bienvenido a la propiedad de HOOVER®.

Hágalo oficial.

---

**Registre su limpiadora de alfombras:**



Visitando Hoover.com o Hoover.ca



Llamando al 1-800-944-9200

---

## **TIENE GARANTÍA.**

Obtenga confianza al limpiar con la garantía limitada de hasta 2 años de HOOVER®.







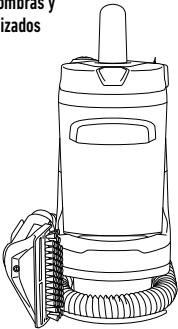

Consulte la garantía para conocer los detalles completos.

# Índice

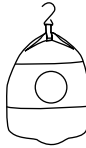
Instrucciones de seguridad .....	4
Guía del producto.....	6
Antes de comenzar la limpieza .....	7
Pasos iniciales .....	8

Mantenimiento.....	10
Resolución de problemas .....	12
Garantía.....	13

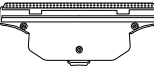
## Contenido de la caja

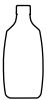
<b>Aspiradora de alfombras y tapizados</b> 	<b>Herramienta para suciedad y manchas de mascotas</b> 	<b>Tanque de solución</b> 	<b>Bolsa de accesorios</b>   <small>*Solo en modelo exclusivo</small>
	<b>Accesorio de cerdas</b> 		
	<b>Accesorio con punta de goma</b> 	<b>Tanque de agua sucia</b> 	
	<b>Accesorio con escurridor</b>   <b>Accesorio para detalles automático</b>   <small>*Las herramientas variarán según el modelo</small>		<b>Botella con muestra de solución para limpieza</b> 

# INSTRUCCIONES DE SEGURIDAD IMPORTANTES

## CONSERVE ESTAS INSTRUCCIONES.

LEA TODAS LAS INSTRUCCIONES ANTES DE UTILIZAR ESTE APARATO.

**ADVERTENCIA:** Cuando use producto eléctricos, siempre deben seguirse las precauciones básicas para evitar descargas eléctricas, incendios y/o lesiones graves, incluidas las siguientes:

- Arme completamente el producto antes de usarlo.
- Hágala funcionar únicamente con el voltaje especificado en la etiqueta de datos que se encuentra en la base de la aspiradora.
- No descuide el aparato cuando esté enchufado. Desenchúfelo del tomacorriente cuando no esté en uso y antes de realizarle limpieza o servicio de mantenimiento.
- No la exponga a la lluvia. Al-macénela en interiores.
- No la sumerja. Utilícela únicamente en superficies humedecidas por el proceso de limpieza.
- Para reducir el riesgo de incendio y descarga eléctrica debido a daño de los componentes internos, utilice únicamente Fluidos de limpieza Hoover® con fines de uso para el aparato. Consulte la sección Fluidos de limpieza (en la página 34) de este manual.
- Evite que se lo utilice como un juguete. Los niños de 12 años o menos no deben utilizar la unidad. Cuando la utilicen niños o se utilice cerca de ellos, será necesario hacerlo bajo una estricta supervisión. Para evitar lesiones o daños, mantenga a los niños alejados del producto y no permita que introduzcan los dedos ni objetos en ninguna de las aberturas del producto.
- Utilice la unidad únicamente según el uso descrito en este manual. Utilice solamente los accesorios y productos recomendados por el fabricante.
- No utilice el producto si el cable o el enchufe se encuentran dañados. Si el producto no funciona como debe; si se ha caído, ha sido dañado, dejado a la intemperie o sumergido en agua, llame al servicio de atención al cliente al 1-800-944-9200 antes de seguir usándolo.
- No tire del aparato ni lo transporte tomándolo por el cable, no use el cable como una manija,

no cierre una puerta sobre el cable ni lo enrosque alrededor de bordes o esquinas filosas. No apoye el producto sobre el cable. No pase el aparato por encima del cable. Mantenga el cable lejos de las superficies calientes.

- No lo desenchufe tirando del cable. Para desenchufarlo, agarre el enchufe, no el cable.
- No manipule el enchufe ni el aparato con las manos mojadas.
- No coloque ningún objeto en las aberturas. No utilice la unidad si alguna de sus aberturas se encuentra bloqueada. Manténgala libre de polvo, pelusas, cabello y cualquier otro elemento que pueda disminuir el flujo de aire.
- Evite que el cabello, la ropa suelta, los dedos y cualquier otra parte del cuerpo entren en contacto con las aberturas y las piezas móviles de la unidad.
- Apague todos los controles antes de desenchufarlo.
- No utilice la unidad para aspirar líquidos combustibles o inflamables, tales como gasolina o restos de madera lijada, ni la utilice en áreas en las que dichas sustancias puedan estar presentes.
- Conecte el aparato solamente a un tomacorriente que tenga la debida puesta a tierra. Consulte la sección Instrucciones de puesta a tierra.
- No aspire nada que se encuentre en combustión o emita humo, como cigarrillos, fósforos o cenizas calientes.
- No utilice la unidad si esta no tiene colocados los filtros y los tanques.
- No limpie por encima de los tomacorrientes de piso.
- Guarde el producto luego de su uso para evitar tropezarse accidentalmente.

## PRECAUCIÓN: PARA DISMINUIR EL RIESGO DE DAÑOS:

- Evite aspirar objetos duros y filosos con este producto, ya que pueden dañarlo.
- Almacénelo adecuadamente en interiores, en un lugar seco. No exponga la máquina a temperaturas bajo cero.
- No utilice objetos filosos para limpiar la manguera, ya que pueden dañar la unidad.
- Para ayudar a reducir el tiempo de secado, asegúrese de que el área esté bien ventilada cuando utilice detergentes y otros limpiadores con esta máquina.
- Para ayudar a prevenir el apelmazamiento y las manchas, evite el contacto con las alfombras hasta que estén secas. Mantenga a los niños y a las mascotas alejadas de las alfombras hasta que estén completamente secas.
- No guarde el extractor con solución en los tanques.
- NO UTILICE ESTE EXTRACTOR EN PISOS DUROS A MENOS QUE POSEA EL ACCESORIO PARA PISOS DUROS ADECUADO. EL USO DE ESTA MÁQUINA EN PISOS DUROS PUEDE RAYAR O DAÑAR SUS PISOS.
- Después del uso, goteará agua desde la herramienta que puede acumularse. Para evitar daños en pisos de madera y laminados y posibles riesgos de caídas, después de cada uso (a) no deje el producto sobre superficies de madera y laminado y muévelo a una superficie sólida y (b) coloque la unidad sobre material absorbente (como una toalla) para secar el goteo.

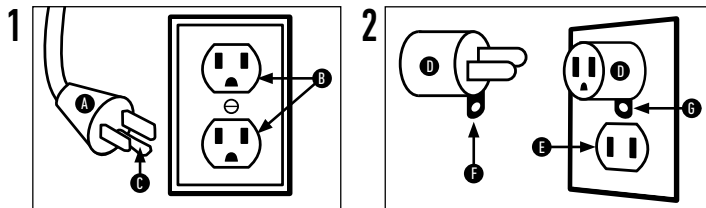

## INSTRUCCIONES DE PUESTA A TIERRA:

Este aparato debe conectarse a tierra. Si existe un mal funcionamiento o una rotura, la puesta a tierra proporciona una vía con la menor resistencia para la corriente eléctrica a fin de reducir el riesgo de descarga eléctrica. El aparato viene equipado con un cable que presenta un conductor de puesta a tierra del equipo (C) y un enchufe de puesta a tierra (A). El enchufe se debe insertar en un tomacorriente apropiado (B) que esté correctamente instalado y puesto a tierra, de conformidad con todos los códigos y las ordenanzas locales.

**ADVERTENCIA:** Un La conexión incorrecta del conductor de puesta a tierra del equipo puede generar riesgo de descarga eléctrica. Consulte con un electricista o técnico calificado si tiene dudas sobre la puesta a tierra correcta del tomacorriente. No modifique el enchufe incluido en el aparato: si no encaja en el tomacorriente, solicite la instalación de un tomacorriente correspondiente a un electricista calificado. Este aparato tiene como fin su uso en un circuito de 120 voltios nominales y cuenta con un enchufe de puesta a tierra que se parece al enchufe (A) de la Fig. 1. Para conectar este enchufe a un receptáculo de 2 polos (E), en caso de que no haya un tomacorriente correctamente puesto a tierra (Fig. 2), se puede utilizar un adaptador temporario (D). Dicho adaptador debe utilizarse solo hasta que un electricista calificado instale el correspondiente tomacorriente puesto a tierra (B) (Fig. 1). La oreja rígida de color verde, el terminal o algo similar (F) que se extiende del adaptador se debe conectar a una puesta a tierra permanente (G), como la cubierta de la tapa del tomacorriente debidamente puesta a tierra (Fig. 2). Toda vez que utilice el adaptador, deberá ser sostenido en su lugar con un tornillo de metal. NOTA: En Canadá, el Código Eléctrico Canadiense no permite el uso de un adaptador temporal.

# Guía del producto

1. Botón de liberación del tanque
2. Tanque de solución
3. Tanque de agua sucia
4. Manguera de limpieza
5. Herramienta para suciedad y manchas de mascotas
6. Cable de alimentación
7. Botón de encendido
8. Manija para transportar la unidad

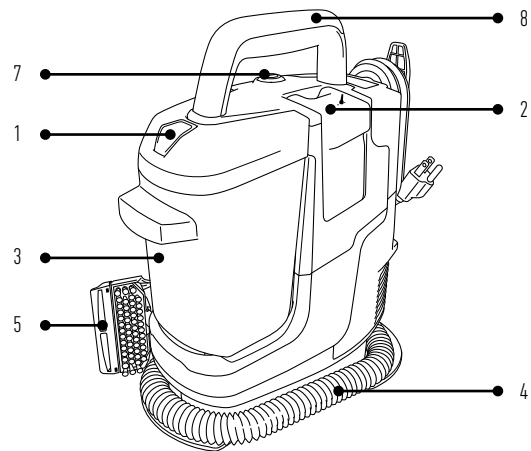
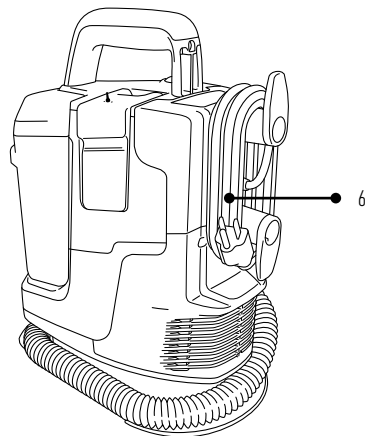



## Almacenamiento del cable

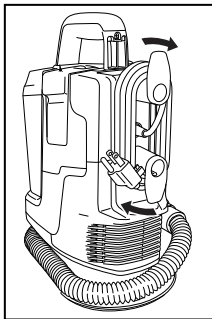

Enrolle el cable en los ganchos para un almacenamiento sin inconvenientes. Sujete el extremo del enchufe al cable.

Para que el cable se libere fácilmente, gire simplemente la funda del cable superior hacia abajo.

## Antes de comenzar la limpieza

No use la aspiradora de alfombras como aspiradora en seco.

Utilice su aspiradora de alfombras portátil HOOVER® si la tela del tapizado está marcada con una "H" (para limpieza "húmeda") o "S/H" (para limpieza con "solvente/seco" o "húmeda"). No limpie la tela si está marcada con una "S" (únicamente limpieza al "solvente/seco").

Pruebe la resistencia al color en una superficie pequeña que no esté a la vista. Fregue suavemente

la superficie con un trapo blanco humedecido. Espere diez minutos y pruebe la remoción del color o la purga con una toalla de papel blanca.

Mueva los muebles del área que se va a limpiar. Coloque papel aluminio o de cera debajo de las patas de los muebles que son muy pesados para mover para prevenir que el acabado de la madera manche la alfombra. Fije los tapizados y cortinas.

**ATENCIÓN:** Algunas alfombras de berebere, de fibra natural y de fibra suave pueden despeluzarse con el uso. Algunas aspiradoras y aspiradoras de alfombras pueden empeorar este desgaste. Pruebe una superficie que no esté a la vista antes de usarlo en toda la habitación y consulte con el fabricante de su alfombra sobre las recomendaciones de limpieza.

**NOTA:** Para prevenir las manchas, use un envoltorio de plástico o de aluminio para evitar que las superficies se rocíen con agua.

**NOTA:** Para evitar el daño de sus pisos de madera debajo de los tapetes o alfombras, coloque material impermeable (por ejemplo, plástico) debajo de estos antes de limpiarlos

## Pasos iniciales de su limpiadora de manchas PowerDash™

- 1 Quite el tanque de solución de la parte lateral de la unidad.

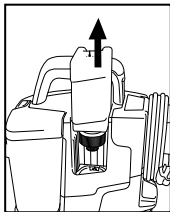

- 2 Retire la tapa del tanque.



- 3 Agregue la solución de limpieza HOOVER® hasta la línea de llenado de solución.

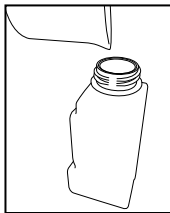

- 4 Vuelva a colocarlo y ajuste la tapa. Deslice el tanque en la unidad para asegurar el tanque.

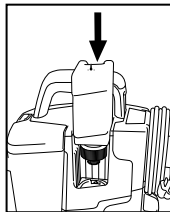

- 5 Desenrolle la manguera de la unidad. Seleccione la herramienta preferida y asegúrese de que esté adjunta de manera segura.

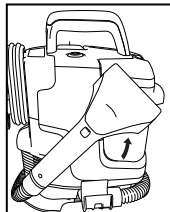

## Fluido De Limpieza

CONSULTE LA GUÍA DE SOLUCIONES DE HOOVER o visite [Hoover.com/cleaning-solutions](http://Hoover.com/cleaning-solutions).

**PRECAUCIÓN:** La aspiradora no debe utilizarse para limpiar mascotas.

**PRECAUCIÓN:** NO UTILICE ESTE EXTRACTOR EN PISOS Duros A MENOS QUE POSEA EL ACCESORIO PARA PISOS Duros ADECUADO. EL USO DE ESTA MÁQUINA EN PISOS Duros PUEDE RAYAR O DAÑAR SUS PISOS.

# Limpeza de alfombras con la limpiadora de manchas PowerDash™

- 1 Enchufe el cable de alimentación en el tomacorriente.

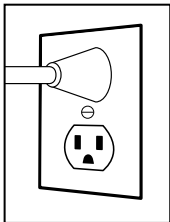

- 2 Presione el botón rojo de la parte superior de la unidad para ENCENDERLA.

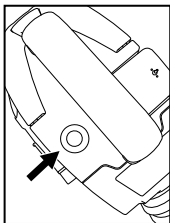

- 3 Rocíe una cantidad generosa de solución de limpieza sobre el área manchada presionando el gatillo detrás de la herramienta y fregando la mancha con movimientos hacia delante y hacia atrás.

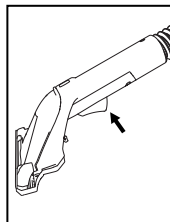

- 4 Para levantar la mancha, succione la suciedad y la solución de limpieza aplicando presión hacia abajo sobre el frente de la herramienta de limpieza y tirando hacia su lado. Repita el paso si es necesario.

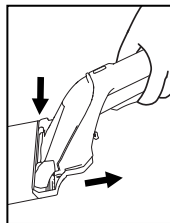

\*Siga estos pasos para obtener mejores resultados.

Para obtener mejores resultados de limpieza, trate las manchas previamente con un tratamiento para manchas HOOVER® (consulte la Guía de soluciones para limpieza HOOVER®) y ayude a aflojar y remover incluso las manchas más rebeldes. Distribuya una cantidad generosa de tratamiento previo en aerosol sobre las manchas o las áreas más transitadas. Siga siempre las instrucciones específicas que se encuentran en la etiqueta de la solución. Espere de 5 a 10 minutos antes de usar la máquina.

**IMPORTANTE:** Para que la aspiración sea buena, es importante que el Depósito de Agua Sucia esté bien colocado, antes de comenzar la limpieza.

**PRECAUCIÓN:** No limpie por encima de los tomacorrientes de piso. Después del uso, goteará agua desde la herramienta que puede acumularse. Para evitar daños en pisos de madera y laminados y posibles riesgos de caídas, después de cada uso (a) no deje el producto sobre superficies de madera y laminado y muévelo a una superficie sólida y (b) coloque la unidad sobre material absorbente (como una toalla) para secar el goteo.

Siga realizando pasadas secas hasta que vea que pase poca agua a través de la boquilla.

Para obtener mejores resultados, HOOVER® recomienda enjuagar la alfombra solo con agua limpia. Esto elimina la solución de limpieza que quede como residuo. Llene el tanque con agua y repita el procedimiento. Para áreas muy sucias, repita el procedimiento. Evite saturar la alfombra.

**NOTA:** Vacíe el Depósito de Agua Sucia cuando el sonido del motor se haga más agudo y disminuya la aspiración (consulte la sección "Apagado automático"). También verá que el flotador se elevará y desactivará la aspiración, al mismo tiempo.

# Mantener el correcto funcionamiento de la limpiadora de manchas PowerDash™

Este producto no contiene piezas que el usuario pueda reparar.

Si el aparato no funciona como debe, si se ha caído, dañado o dejado a la intemperie, o si se ha sumergido en agua, llévelo a un Centro técnico o comuníquese con el Servicio de atención al cliente al 1-800-944-9200 antes de continuar usándolo.

**ADVERTENCIA:** Para disminuir el riesgo de lesiones físicas, desenchufe la unidad antes de limpiarla o realizarle un servicio de mantenimiento.

- 1 Vacíe el tanque de agua sucia. Presione el botón de LIBERACIÓN DE TANQUE y, luego, levante la tapa para vaciar y enjuagar. El agua limpia ayuda a eliminar la suciedad y los desechos del tanque. Deje secar al aire antes de volver a instalarlo.

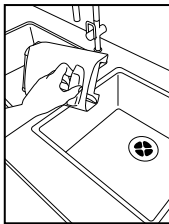

- 2 Enjuague la herramienta manual debajo del grifo. Extraiga la protección de la boquilla presionando el botón de liberación de la parte superior.

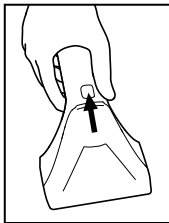

- 3 Extraiga el accesorio y enjuague debajo del grifo.

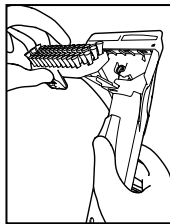

- 4 Para un mejor desempeño, limpie los desechos del filtro rojo después de cada uso.

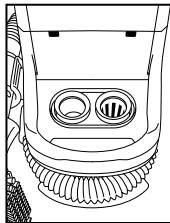

- 5 Vacíe el tanque de solución y déjelo secar al aire libre.

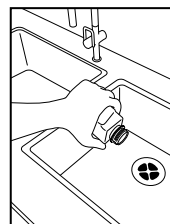

- 6 Puede extraer y acceder a la manguera para limpiarla, retire los tres tornillos de la parte inferior de la aspiradora de alfombras. Una vez extraídos, deslice la pieza hacia afuera de la unidad.

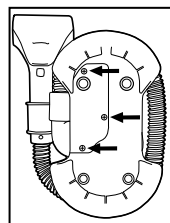

## Protección térmica

Se ha colocado un protector térmico en la limpiadora para protegerla contra el sobrecalentamiento. Cuando dicho protector se active, la limpiadora dejará de funcionar.

De ser así, proceda como se indica a continuación:

1. APAGUE la limpiadora y desenchúfela del tomacorriente.
2. Vacíe el tanque de agua sucia.
3. Inspeccione en busca de obstrucciones. Si hay obstrucciones, despéjelas.
4. Una vez que la limpiadora esté desenchufada y el motor se haya enfriado durante 30 minutos, el protector térmico se desactivará y usted podrá retomar la limpieza.

Si el protector térmico continúa activándose luego de haber seguido los pasos anteriores, significa que su limpiadora requiere de un servicio de mantenimiento.

## ALMACENAMIENTO DEL CABLE:

Enrolle el cable en los ganchos para un almacenamiento sin inconvenientes. Sujete el extremo del enchufe al cable.

## LUBRICATION

El motor y el cepillo giratorio vienen equipados con cojinetes de suficiente lubricación para toda su vida útil.

La adición de lubricante podría causar daños. Por lo tanto, no añada lubricante a rodamientos del motor.

## ¿Necesita ayuda?

Si necesita más ayuda:

Si su producto necesita mantenimiento durante el período de garantía, llame al Servicio al cliente al teléfono 1-800-944-9200 de lunes a viernes de 7 a. m. a 6 p. m. (hora estándar del este). Siempre identifique su limpiador de alfombras con el número completo de modelo cuando solicite información o realice el pedido de las piezas de repuesto. (El número de modelo de la lavadora de alfombras está ubicado en la placa de datos).

NO DEVUELVA ESTA LIMPIADORA A LA TIENDA.

### ¿TIENE PREGUNTAS O INQUIETUDES?

Contáctenos: 1-800-944-9200

Si tiene alguna pregunta, visite [Hoover.com](http://Hoover.com) o conéctese con nosotros:

Twitter: @HooverUSA

Facebook: [facebook.com/hover](https://www.facebook.com/hover)

No devuelva la unidad a la tienda. Vea la parte posterior del producto para consultar el número de modelo.

# Resolución de problemas

Este producto no contiene piezas que el usuario pueda reparar.

Si el aparato no funciona como debe, si se ha caído, dañado o dejado a la intemperie, o si se ha sumergido en agua, llévelo a un Centro técnico o comuníquese con el Servicio de atención al cliente al 1-800-944-9200 antes de continuar usándolo.

UTILICE LA GUÍA DE RESOLUCIÓN DE PROBLEMAS COMO PRIMER PASO PARA RESOLVER CUALQUIER PROBLEMA QUE PUEDA TENER.

**ADVERTENCIA:** Para disminuir el riesgo de lesiones físicas, desenchufe la unidad antes de limpiarla o realizarle un servicio de mantenimiento.

PROBLEMA	CAUSA POSIBLE	SOLUCIÓN POSIBLE
<b>La aspiradora no funciona.</b>	<ol style="list-style-type: none"><li>1. El cable de alimentación no está enchufado con firmeza en el tomacorriente.</li><li>2. Fusible quemado o disyuntor activado.</li><li>3. Necesita un servicio de mantenimiento.</li></ol>	<ol style="list-style-type: none"><li>1. Enchúfelo firmemente.</li><li>2. Revise el fusible o el disyuntor del hogar. Reemplace el fusible/reinicie el disyuntor del hogar.</li><li>3. Visite nuestro sitio web en <a href="http://www.hoover.com">www.hoover.com</a> o llame al teléfono 1-800-944-9200.</li></ol>
<b>La aspiradora no recoge suciedad o tiene poca succión.</b>	<ol style="list-style-type: none"><li>1. El tanque de agua sucia no está instalado correctamente.</li><li>2. El tanque de agua sucia está lleno.</li><li>3. El tanque de agua sucia está obstruido.</li><li>4. El paso de aire está obstruido.</li></ol>	<ol style="list-style-type: none"><li>1. Revise la sección Colocación del tanque de agua sucia en la base de la aspiradora.</li><li>2. Vacíe el tanque de agua sucia.</li><li>3. Limpie el tanque de agua sucia.</li><li>4. Destape el paso de aire.</li></ol>
<b>Sale agua de la aspiradora</b>	<ol style="list-style-type: none"><li>1. El tanque de agua sucia está lleno.</li><li>2. El tanque de agua sucia no está instalado correctamente.</li><li>3. El tanque de solución no está instalado correctamente.</li></ol>	<ol style="list-style-type: none"><li>1. Vacíe el tanque de agua sucia.</li><li>2. Revise la sección Colocación del tanque de agua sucia en la base de la aspiradora.</li><li>3. Revise la sección de Instalación del tanque de solución.</li></ol>
<b>La aspiradora no entrega solución.</b>	<ol style="list-style-type: none"><li>1. El tanque de solución está vacío.</li><li>2. El tanque de solución no está instalado correctamente.</li><li>3. Necesita un servicio de mantenimiento.</li></ol>	<ol style="list-style-type: none"><li>1. Llene el tanque de solución.</li><li>2. Revise la sección de Instalación del tanque de solución.</li><li>3. Visite nuestro sitio web en <a href="http://www.hoover.com">www.hoover.com</a> o llame al teléfono 1-800-944-9200.</li></ol>
<b>La boquilla de la manguera no rocía después de llenar el tanque de agua limpia o el recipiente de detergente.</b>	<ol style="list-style-type: none"><li>1. Hay aire atrapado en la bomba y en la manguera.</li></ol>	<ol style="list-style-type: none"><li>1. Encienda la aspiradora. Si la manguera no rocía, ceba la bomba descendiendo la manguera hacia el piso y mantenga presionado el gatillo durante aproximadamente 1 minuto.</li></ol>
<b>El ruido del motor se hace más agudo</b>	<ol style="list-style-type: none"><li>1. El tanque de agua sucia está lleno.</li><li>2. El tanque de agua sucia está obstruido.</li><li>3. El paso de aire está obstruido.</li><li>4. El flotante del tanque de agua sucia ha sido activado.</li></ol>	<ol style="list-style-type: none"><li>1. Vacíe el tanque de agua sucia.</li><li>2. Limpie el tanque de agua sucia.</li><li>3. Destape el paso de aire.</li><li>4. Revise la sección de Vaciado y limpieza del tanque de agua sucia.</li></ol>

**ADVERTENCIA:** Para reducir el riesgo de incendio y descarga eléctrica debido a daño de los componentes internos, utilice únicamente productos de limpieza Hoover con fines de uso para el aparato, como se indica.

# GARANTÍA

## GARANTÍA LIMITADA PARA PRODUCTOS DE HOOVER®

### GARANTÍA LIMITADA DE DOS AÑOS (USO DOMÉSTICO)

Si este producto no cumple con la garantía, comuníquese con el Servicio de atención al cliente de TTI Floor Care North America al 1-800-944-9200. Tenga a mano el comprobante de compra y el número de modelo para el producto cubierto por la garantía.

**COBERTURA DE LA GARANTÍA LIMITADA:** Esta garantía limitada provista por Royal Appliance Mfg. Co., que realiza negocios como TTI Floor Care North America (a la que se hará referencia como "Garante" en el presente documento) se aplica solo a productos adquiridos en EE. UU. (incluidos sus territorios y posesiones), una Tienda de intercambios militares de los EE. UU. o Canadá. En casos de uso y mantenimiento domésticos en condiciones normales y conforme a la Guía del propietario, este producto tiene garantía contra defectos originales en los materiales y en la mano de obra por un período de UN año desde la fecha de compra original (el "Período de la garantía"). Si el Garante determina que el problema que presenta cuenta con la cobertura de los términos de esta garantía (un "reclamo de la garantía cubierto"), a nuestro criterio y sin costo (sujeto al costo de envío), (i) repararemos su producto, (ii) enviaremos un producto de reemplazo, que será nuevo o refabricado y estará sujeto a disponibilidad; (iii) en el caso de que las piezas y reemplazos que apliquen no estén disponibles en un tiempo razonable, podemos enviar un producto similar de igual o superior valor. En el caso improbable de que no podamos reparar su producto o enviarle un producto de reemplazo o similar, nos reservamos el derecho de, a nuestra discreción, emitir un reembolso o crédito en la tienda (si corresponde) por el precio real de la compra al momento de la compra original según lo reflejado en el recibo de ventas original. Las piezas y reemplazos pueden ser nuevos, reacondicionados, con poco uso o refabricados, según el criterio del Garante..

**PERSONAS AFECTADAS POR LA COBERTURA DE LA GARANTÍA LIMITADA:** Esta garantía limitada se extiende únicamente al comprador minorista original, con comprobante de compra original del Garante o un distribuidor autorizado de productos del Garante, en EE. UU., Tiendas de intercambios militares de los EE. UU., y en Canadá.

**QUÉ ES LO QUE NO CUBRE ESTA GARANTÍA LIMITADA:** Esta garantía no cubre el uso del producto en operaciones comerciales (tales como servicios de limpieza, portería y servicios de alquiler de equipos, u otra actividad generadora de ingresos); el mantenimiento inadecuado del producto; el producto si ha sido expuesto a abuso, negligencia, mal uso, vandalismo o el uso de voltajes diferentes a los especificados en la placa de identificación del producto. Esta garantía no cubre los daños resultantes de actos fortuitos, accidentes, actos de omisión del propietario, servicio de este producto por parte de otra entidad distinta del Garante o un proveedor de servicios autorizado por el Garante (si corresponde), u otros actos que estén más allá del control del Garante. Esta garantía tampoco cubre el uso fuera del

país en el que se compró el producto originalmente, o la reventa del producto por parte del propietario original. Esta garantía no cubre la recolección, la entrega, el transporte ni las llamadas domésticas. Además, esta garantía no cubre ningún producto que haya sido alterado o modificado, reparado en forma necesaria por el desgaste normal, o en el cual se hayan utilizado productos, piezas o accesorios incompatibles con este producto o que afecten de manera negativa su funcionamiento, rendimiento o durabilidad. Los elementos con desgaste normal no están cubiertos por esta garantía. Según el producto, los elementos con desgaste normal pueden incluir, entre otros, correas, filtros, cepillos giratorios, ventiladores sopladores, sopladores y tubos aspiradores, y bolsas y correas para aspiradoras.

**OTROS TÉRMINOS IMPORTANTES:** Esta garantía no es transferible y no puede asignarse, cualquier asignación realizada en contravención con esta prohibición quedará nula. Esta garantía se registró e interpretará bajo las leyes del estado de Carolina del Norte. El Período de la garantía no se prolongará por el reemplazo de las baterías, piezas o productos, ni en virtud de cualquier reparación realizada conforme a esta garantía.

**ESTA GARANTÍA LIMITADA TIENE PREVALENCIA EXCLUSIVA COMO TAL Y COMO RECURSO LEGAL, Y QUEDAN EXPRESAMENTE RECHAZADAS TODAS LAS GARANTÍAS EXPRESAS E IMPLÍCITAS DIFERENTES DE LA GARANTÍA LIMITADA ESTABLECIDA ANTERIORMENTE RESPECTO DE ESTE PRODUCTO, CON INCLUSIÓN DE LAS GARANTÍAS IMPLÍCITAS DE APTITUD PARA LA VENTA O ADECUACIÓN A FINES ESPECÍFICOS. EN NINGÚN CASO, EL GARANTE SERÁ RESPONSABLE POR LOS DAÑOS ESPECIALES, INDIRECTOS, INCIDENTALES O CONSECUENTES DE NINGÚN TIPO QUE SUFRA EL PROPIETARIO O CUALQUIER PARTE QUE RECLAME POR INTERMEDIO DE ESTE, YA SEA CON BASE EN UN CONTRATO, POR NEGLIGENCIA, HECHO ILÍCITO CIVIL O RESPONSABILIDAD OBJETIVA, NI POR NINGUNA OTRA CAUSA, INCLUSO SI ESTA GARANTÍA NO CUMPLE CON SU PROPÓSITO ESENCIAL. EN LA MÁXIMA MEDIDA PERMITIDA POR LAS LEYES APLICABLES, NINGUNA GARANTÍA QUE SURJA DE LA APLICACIÓN DE LA LEY, SI ES APLICABLE, SUPERARÁ LA DURACIÓN DE LA GARANTÍA LIMITADA AQUÍ PROVISTA. La responsabilidad del garante por los daños o por cualquier costo que surja de esta declaración de garantía limitada se limita al monto pagado por este producto al momento de la compra original.**

Algunos estados no permiten la exclusión o la limitación de daños incidentes o consecuentes, descargos de garantías implícitas o limitaciones con respecto a la duración de garantías implícitas; por lo tanto, es posible que las exclusiones, los descargos o las limitaciones no se apliquen en su caso. Esta garantía le otorga derechos legales específicos. También puede tener otros derechos, que varían según el estado.

**PIEZAS Y ACCESORIOS ORIGINALES:** Le recomendamos que use el producto solo con soluciones (para aspiradoras para alfombras y manchas), piezas y accesorios HOOVER® originales. Los daños provocados por el uso de otras soluciones, piezas y accesorios que no sean HOOVER® originales no están cubiertos y pueden anular la garantía.



# QUICK START GUIDE

## GETTING STARTED

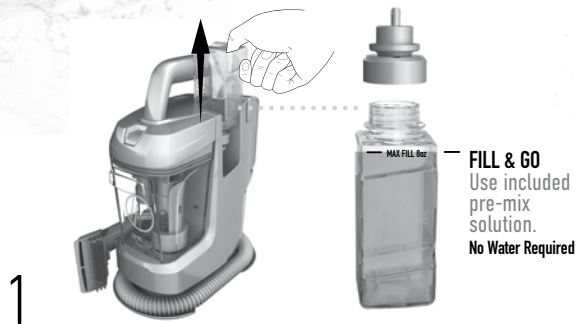

Insert attachment into hand tool. Remove solution tank, fill, & re-insert

### PRO TIPS

**FOR TOUGH STAINS:**  
pre-treat by spraying stain first and allow time to loosen



**ONLY USE HOOVER PREMIX SPOT SOLUTIONS**  
\*ALWAYS READ DIRECTIONS ON BOTTLE

## HOW TO USE

**1**

Power on



**2**

Squeeze trigger to apply cleaning solution & scrub



**3**

Tilt and pull backwards to remove solution mix.

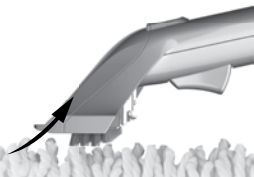

### PRO TIPS

**CLEAN OUT DEBRIS FROM RED SCREEN**  
after every use for best performance

**EMPTY THE DIRTY WATER TANK**  
when you hear an audible noise

**FOR BEST PERFORMANCE**  
Complete system care after each use

## SYSTEM CARE

**1**

Remove dirty tank

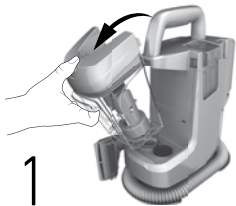

**2**

Remove lid. Empty & rinse tank.

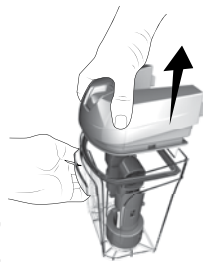

**3**

Clean nozzle cover

