



airLift
LIGHT



LET'S GET STARTED.

ID#: ID117382
Part Number: 961152011

IMPORTANT: Read carefully before assembly and use.



Let's talk safety

IMPORTANT SAFETY INSTRUCTIONS **SAVE THESE INSTRUCTIONS**

When using an electrical appliance, basic precautions should always be followed, including the following:

READ ALL INSTRUCTIONS BEFORE USING THIS APPLIANCE.
THIS PRODUCT IS INTENDED FOR HOUSEHOLD USE ONLY.
IF USED COMMERCIALY WARRANTY IS VOID.

WARNING: TO REDUCE THE RISK OF FIRE, ELECTRIC SHOCK, **DAMAGE OR INJURY:**

- Fully assemble before operating.
- Operate vacuum only at voltage specified on data label on bottom of vacuum canister.
- Do not leave appliance when plugged in. Unplug from outlet when not in use and before cleaning or servicing.
- Do not use outdoors or on wet surfaces.
- Do not allow to be used as a toy. Not intended for use by children age 12 and under. Close attention is necessary when used by or near children. To avoid injury or damage, keep children away from product, and do not allow children to place fingers or other objects into any openings.
- Use only as described in this manual. Use only manufacturer's recommended attachments and products.
- Do not use with damaged cord or plug. If appliance is not working as it should, has been dropped, damaged, left outdoors, or dropped in to water, take it to a service center prior to continuing use.
- Do not pull or carry by cord, use cord as a handle, close a door on a cord, or pull cord around sharp edges or corners. Do not place product on cord. Do not run appliance over cord. Keep cord away from heated surfaces.
- Do not unplug by pulling on cord. To unplug, grasp the plug, not the cord.
- Do not handle plug or appliance with wet hands.
- Do not put any object into openings. Do not use with any opening blocked; keep free of dust, lint, hair, and anything that may reduce air flow.
- Keep hair, loose clothing, fingers, and all parts of body away from openings and moving parts.
- Turn off all controls before unplugging.
- Use extra care when cleaning on stairs. To avoid personal injury or damage, and to prevent the vacuum from falling, always place vacuum at bottom of stairs on floor. Do not place vacuum on stairs or furniture, as it may result in injury or damage.
- Do not use to pick up flammable or combustible liquids, such as gasoline, or fine wood sandings, or use in areas where they may be present.
- Do not pick up anything that is burning or smoking, such as cigarettes, matches, or hot ashes.
- Do not use without Dirt Cup and/or Filters in place.
- Always turn off this appliance before connecting or disconnecting motorized nozzle.



This vacuum cleaner is intended for household use only and NOT for commercial or industrial use.

- Only use the vacuum cleaner indoors on dry surfaces and keep the area you're cleaning well lit.
- Keep fingers, hair and loose clothing away from moving parts and openings whilst using the vacuum cleaner.

CAUTION: TO REDUCE THE RISK OF DAMAGE:

- Avoid picking up hard, sharp objects with this product, as they may cause damage.
- Do not use sharp objects to clean out hose as they can cause damage.
- Store appropriately indoors in a dry place. Do not expose machine to freezing temperatures.
- With brushroll on, do not allow vacuum to sit in one location for an extended period of time, as damage to floor can result.

WARNING: This product contains chemicals known to the State of California to cause cancer, birth defects or reproductive hard. **WASH HANDS AFTER HANDLING.**

WARNING: TO REDUCE THE RISK OF ELECTRIC SHOCK, THIS APPLIANCE HAS A POLARIZED PLUG (ONE BLADE IS WIDER THAN THE OTHER). THIS PLUG WILL FIT IN A POLARIZED OUTLET ONLY ONE WAY. IF THE PLUG DOES NOT FIT FULLY IN THE OUTLET, REVERSE THE PLUG. IF IT STILL DOES NOT FIT, CONTACT A QUALIFIED ELECTRICIAN TO INSTALL THE PROPER OUTLET. DO NOT CHANGE THE PLUG IN ANY WAY.

NOTICE:

A Thermal Protector has been designed into your cleaner to protect it from overheating. When the thermal protector activates the cleaner will stop running. If this happens proceed as follows:

1. Turn cleaner OFF and unplug it from the electrical outlet.
2. Empty the dirt cup.
3. Inspect the nozzle inlet, hose connector, hose, dirt cup inlet, pre-motor filter, and HEPA filter for any obstructions. Clear obstructions if present.
4. When cleaner is unplugged and motor cools off for 30 minutes, the thermal protector will deactivate and cleaning may continue.

If the thermal protector continues to activate after following the above steps, your cleaner needs servicing.



Thank you for buying this Air™ Lift Light.

Taking care of your carpets and hard floors

The Air™ Lift Light is designed to make vacuuming carpets and hard floors regularly, as effective and efficient as possible and this user guide will help you get the most out of your machine.

Maintaining your carpets and hard floor will ensure they keep their appearance for longer. You've chosen the carpets and hard floors for your home for a reason and Hoover will help you take good care of them.

Taking care of your Air™ Lift Light

Also inside this guide are instructions on maintaining your new machine, so that it's always ready when you are to tackle your carpets and hard floors.

Taking care of you

We're here if you need us.
Instead of taking me back
to the shop, simply visit:

Hoover.com/support or call:

(800) 944-9200 Monday-Friday 8:00 a.m. to 6:00 p.m., EST

Calls are toll free. Please make a note of the serial number and model number of the product before calling.

Alternatively, you can write to us at:

TTI Floor Care North America
7005 Cochran Road, Glenwillow, OH 44139

This user guide can be found online at: Hoover.com/support/manuals



Let us know what
you think **@HooverUSA**

Contents

- Let's talk safety
- Getting to know your machine
- Getting started
- Using your machine
- Taking care of your machine
- Let's talk technical
- What to do if it goes wrong
- Getting in touch
- Accessories
- Notes

Air™ Lift Light



2-in-1 Tool
(Crevice &
Dusting Tool)



Pet Hair Tool



Spine & Nozzle



Detachable
Canister



Handle

Getting to know your machine

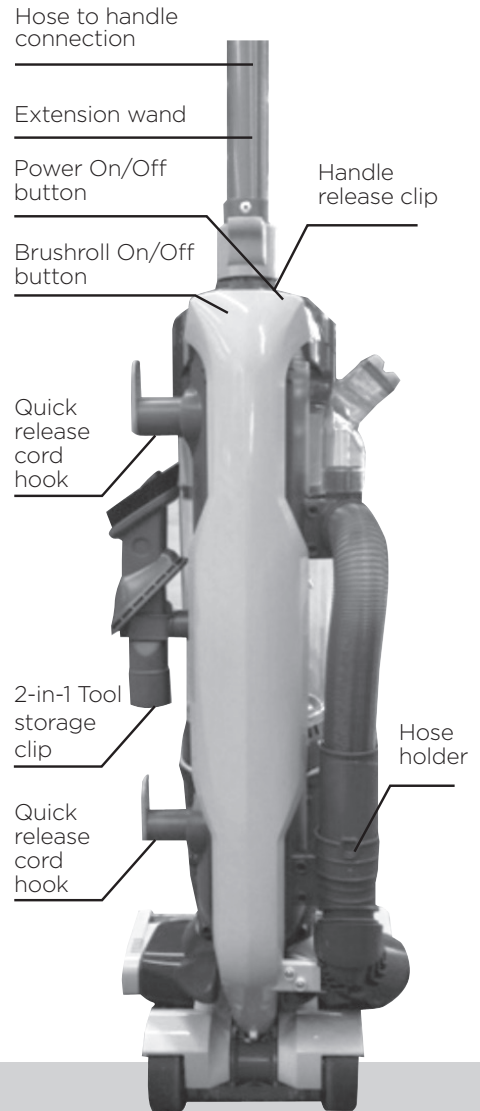
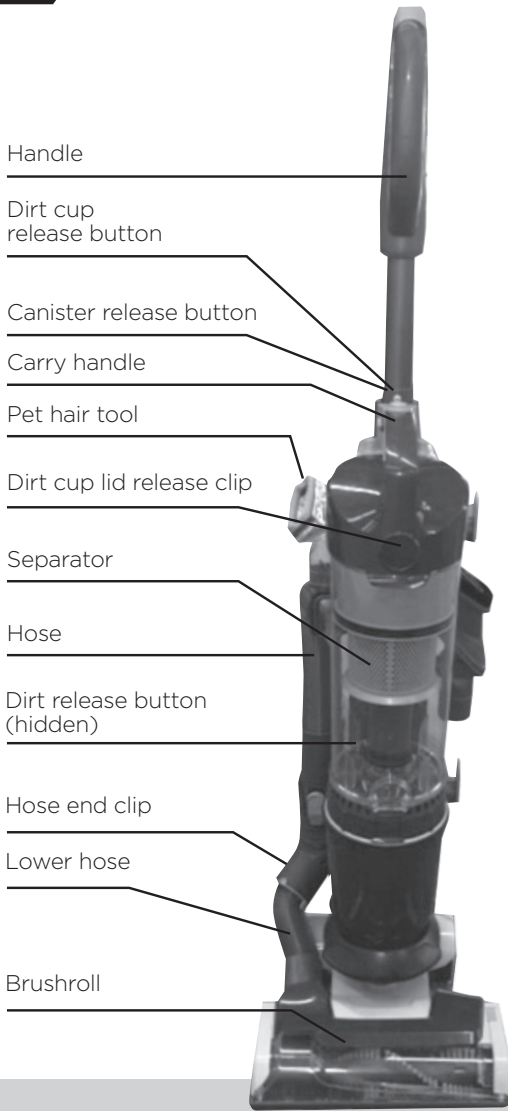

Technical Specification

Name **Air™ Lift Light**

Voltage **120V**

Wattage **See rating label on machine for details**

Cord length **30ft.**

Weight **15.2 lbs.**

Accessories & Consumables

Primary Filter Assembly- Rinsable: **303903001**

Filter- Final HEPA: **440003905**

Belt- WindTunnel & Reg: Air: **562535001**

Tool, 2-in-1 Tool: **440009413**

Pet Hair Tool: **440008204**

Subject to technical change without notice.

To purchase consumables and accessories, please visit Hoover.com

Getting started

PLEASE READ 'LET'S TALK SAFETY' AT THE BEGINNING BEFORE USE

Before you begin cleaning

WARNING: Always switch off the vacuum cleaner before connecting or disconnecting the lift off canister/ hose/attachments or removing and emptying the dirt cup.

NOTICE:

A Thermal Protector has been designed into your cleaner to protect it from overheating. When the thermal protector activates the cleaner will stop running. If this happens proceed as follows:

1. Turn cleaner OFF and unplug it from the electrical outlet.
2. Empty the dirt cup.
3. Inspect the nozzle inlet, hose connector, hose, dirt cup inlet, pre-motor filter, and HEPA filter for any obstructions. Clear obstructions if present.
4. When cleaner is unplugged and motor cools off for 30 minutes, the thermal protector will deactivate and cleaning may continue.

If the thermal protector continues to activate after following the above steps, your cleaner needs servicing.

For best cleaning results, filters should be tapped over a bin every 4-6 uses to remove dirt and debris and washed every 3 to 6 months (depending on the level of use).

Assembling your upright



Place the lift off canister onto the spine and nozzle.



In a hinge like manner push the lift off canister backwards until it clicks into place.



Push the handle with extension wand into the spine of the vacuum cleaner. The handle will click into position when correctly fitted.

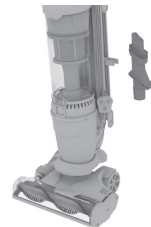

Place the 2-in-1 tool onto the storage clip.



Store Pet Hair tool on the side of the vacuum.

Using your machine – The full unit

Using with the lift off canister attached



Twist the quick release cord hooks and release the power cord.



Plug the vacuum cleaner into the mains and switch on.



Place foot on the nozzle and pull the handle backwards to recline.

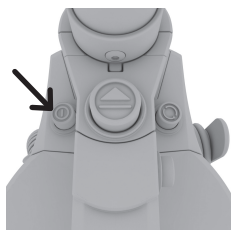

Press the On/Off button to switch the vacuum cleaner on.

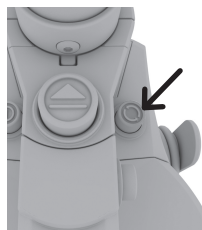

Press the brushroll button to activate the brushroll. The brushroll should be ON for carpets and OFF for hard floors.

When the vacuum is reclined with the brushroll switched on, never leave the vacuum in one position for any long period of time.

CAUTION



Using the hose/extension wand with the lift off canister attached

Always switch off the vacuum cleaner before connecting or disconnecting the hose/ tools.

For easier cleaning detach the lift off canister for stair and above floor cleaning. Hold the lift off canister by the carry handle at all times when detached.

The accessories can be attached directly to the hose or extension wand.

Using the hose

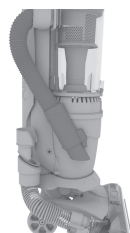

Pull and remove the hose from the hose holder.

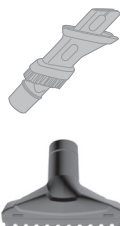

Choose an accessory
Pet Hair Tool
2-in-1 Crevice Tool



Attach the tool to the end of the hose.

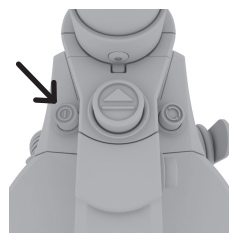

Press the On/Off button to switch the vacuum cleaner on.

Using your machine - The full unit

Using the hose with the extension wand



Press the handle release clip and lift to remove the handle with extension wand from the spine.



Attach the hose to the handle, clipping the hose end clip over the ridge on the handle entry point.

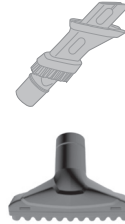

Choose an accessory
Pet Hair Tool
2-in-1 Crevice Tool



Attach the tool to the end of the extension wand.

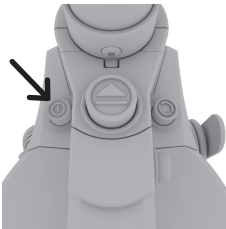

Press the On/Off button to switch the vacuum cleaner on.



Use the hose with extension wand for hard to reach areas.

The brushroll will not rotate when the vacuum cleaner is stood in the upright position.

Whilst using the whole unit, don't forget to use the handle cord hook so that the cord doesn't get caught or tangled in the machine.



CAUTION: Use extra care when cleaning on stairs. To avoid personal injury or damage, and to prevent the cleaner from falling, always place the vacuum at the bottom of the stairs or on floor. Do not place vacuum on stairs or furniture, as it may result in injury or damage. When using tools, always ensure handle is in the upright position.

CAUTION: Not to be used for grooming a pet.

Using your machine - The lift away

Using the hose/extension wand with the lift off canister detached

CAUTION: Hold the lift off canister by the carry handle at all times when the lift off canister is detached for stair and above floor cleaning.

WARNING: Always turn off this appliance before connecting or disconnecting the canister, hose or tools.

Using the hose



Hold the carry handle and press the lift off release button.

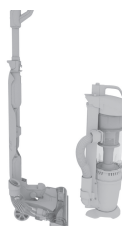

Lift and remove the lift off canister body off the spine and nozzle.



Pull and remove the hose from the hose holder.

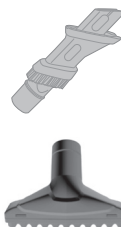

Choose an accessory
Pet Hair Tool
2-in-1 Crevice Tool

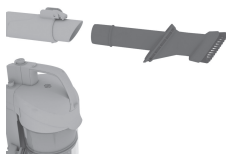

Attach the tool to the end of the hose.

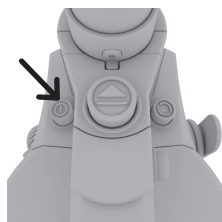

Press the On/Off button to switch the vacuum cleaner on.

Using the hose with the extension wand



Hold the carry handle and press the lift off canister release button.



Lift and remove the lift off canister off the spine and nozzle.



Pull and remove the hose from the hose holder.



Press the handle release clip and remove the handle with extension wand from the spine.

Using your machine - The lift away

Using the hose with the extension wand (continued)

CAUTION: Use extra care when cleaning on stairs. To avoid personal injury or damage, and to prevent the cleaner from falling, always place the vacuum at the bottom of the stairs or on floor. Do not place vacuum on stairs or furniture, as it may result in injury or damage. When using tools, always ensure handle is in the upright position.

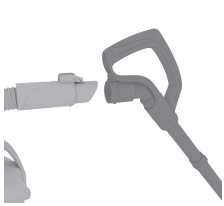

Attach the hose to the handle, clipping the hose end clip over the ridge on the handle entry point.



Choose an accessory and attach tool to the end of the extension wand.

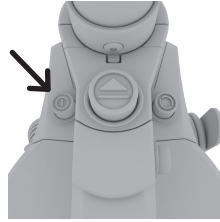

Press the On/Off button to switch the vacuum cleaner on.



Use the hose with extension wand for hard to reach areas. Hold the lift off canister by the carry handle at all times.

Using the hose with the lift off canister attached

Only attach the hose to the vacuum cleaner with the lift off canister attached. The hose can be attached directly to the hose.

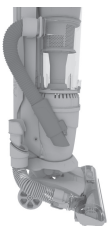

Pull and remove the hose from the hose holder.



Choose an accessory
Pet Hair Tool
2-in-1 Crevice Tool



Attach the tool or extension wand to the other end of the hose.



If required attach tool to the end of the extension wand.

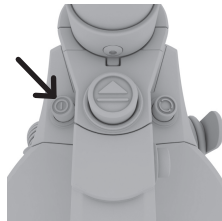

Press the On/Off button to switch the vacuum cleaner on.



CORD STORAGE
Wrap cord around hooks for convenient storage. Attached the plug end to the cord.

Taking care of your machine

NOTICE:

A Thermal Protector has been designed into your cleaner to protect it from overheating. When the thermal protector activates the cleaner will stop running. If this happens proceed as follows:

1. Turn cleaner OFF and unplug it from the electrical outlet.
2. Empty the dirt cup.
3. Inspect the nozzle inlet, hose connector, hose, dirt cup inlet, pre-motor filter, and HEPA filter for any obstructions. Clear obstructions if present.
4. When cleaner is unplugged and motor cools off for 30 minutes, the thermal protector will deactivate and cleaning may continue.

If the thermal protector continues to activate after following the above steps, your cleaner needs servicing.

For best cleaning results, filters should be tapped over a bin every 4-6 uses to remove dirt and debris and washed every 3 to 6 months (depending on the level of use). Don't use your vacuum cleaner without all of the filters in place.

Emptying and cleaning the dirt cup

WARNING: To reduce the risk of personal injury - unplug before cleaning or servicing. Do not use vacuum without dirt cup or filters in place.



Press the dirt cup release buttons located the side of the carry handle.



Pull and remove the dirt cup off the vacuum cleaner.



Hold the dirt cup over a bin, press the dirt release button to open and allow the dirt to fall out.

To avoid blocking the air flow through the vacuum cleaner, don't overfill the dirt cup, and replace filters every 6-9 months.



Cleaning the pre-motor filter



Lift the dirt cup lid release clip. In a hinge like manor lift the dirt cup lid.



Pull the rinseable and replaceable filter tab and remove the filter from the dirt cup.

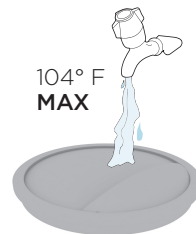

Tap the filter over a bin to remove any dirt/debris. Wash the filter under running water (40° C max).



Leave for 24 hrs or until fully dry before replacing.

Taking care of your machine

Cleaning the separator



Lift the dirt cup lid release clip. In a hinge like manor lift the dirt cup lid.



Pull the rinseable and replaceable filter tab and remove the filter from the dirt cup.



Lift and remove separator out of dirt cup. Using a soft brush remove any dirt/debris from separator.



Re fit the separator making sure the semi circular tab on the separator fits into the groove on the dirt cup.

HEPA Media filter maintenance

IMPORTANT: The post-motor filter is designed to offer long life with no maintenance. The filter should be checked periodically and when heavily discoloured it should be replaced. Please do not wash, scrub or brush the filter as this will damage the filter.



Twist the HEPA Media filter cover anti clockwise and remove.



Lift and remove the HEPA Media filter.



Check the HEPA Media filter for any discoloration.



Don't use your vacuum cleaner without all of the filters in place.

CAUTION



Let's talk technical

Any other servicing should be done by an authorized service representative. If appliance is not working as it should, has been dropped, damaged, left outdoors, or dropped into water, take it to a service center prior to continuing use.

IMPORTANT: Unplug and switch off vacuum cleaner before performing maintenance or troubleshooting checks. If the brushroll has been obstructed, the Motor Protection Sensor may have been activated.

Cleaning the brushroll

CAUTION: To reduce the risk of injury from moving parts - unplug before servicing.



Flip vacuum over.

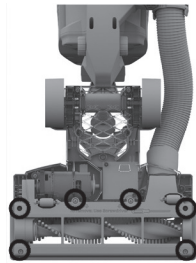

Remove the 6 screws with a Phillips screwdriver.

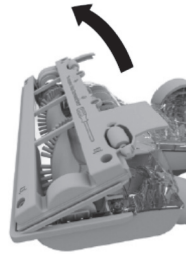

Rotate bottom plate off.

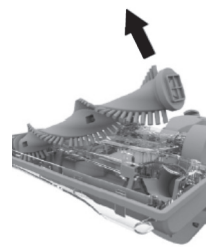

Pull out the brushroll and remove debris.

See us do it:
[Hoover.com/video-instruction-guide](https://www.hoover.com/video-instruction-guide)

Let's talk technical

IMPORTANT: Rotate brushroll manually to make sure the belt is properly installed. Vacuum is equipped with an automatic brushroll shut-off in event of overload or jam. Check for obstructions in the brushroll area and remove any obstructions.

Cleaning the brushroll

CAUTION: To reduce the risk of injury from moving parts - unplug before servicing.

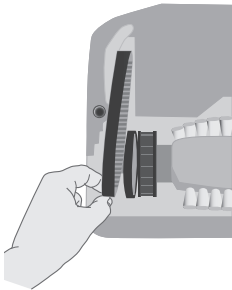

Slide belt over motor shaft with the lettering on the outside of the belt.

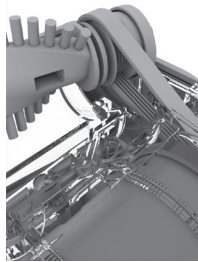

Slide other end of belt around end of brushroll.

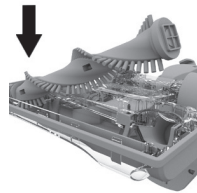

With belt in place, slide brushroll into nozzle making sure that the brushroll end caps are in the correct orientation.

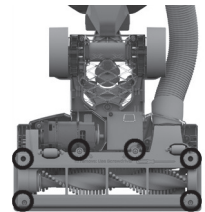
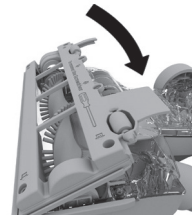

Replace the bottom plate and reinstall the 6 screws as shown.

LUBRICATION NOT REQUIRED

The motor and brushroll are equipped with bearings which contain sufficient lubrication for their lifetime. The addition of lubricant could cause damage. Do not add lubricant to motor or brushroll.



For additional maintenance required for belt or brushroll please contact a HOOVER® service provider at 1-800-944-9200.

See us do it:

[Hoover.com/video-instruction-guide](https://www.hoover.com/video-instruction-guide)

What to do if it goes wrong

Any other servicing should be done by an authorized service representative. If appliance is not working as it should, has been dropped, damaged, left outdoors, or dropped into water, take it to a service center prior to continuing use.

WARNING: To reduce the risk of personal injury - unplug before cleaning or servicing.

Problem

Solution

There is an accessory missing

- Check the 'This pack contains' panel on the box to make sure the part is included with your vacuum cleaner.

Why does my vacuum cleaner have no power?

- The plug may not be fully pushed into the electrical socket.
- The motor thermostat may have tripped. If this has happened, unplug the vacuum cleaner. Remove and empty the dirt cup and check the hose for blockages. Clean the filters and allow the vacuum cleaner to cool for approximately 1 hour (if you have washed the filters you will need to wait 24 hours for the filters to fully dry before putting them back into the vacuum cleaner). If this doesn't work, there may be no voltage in the wall plug. Check fuse or tripped breaker, replace fuse or reset breaker in home.

Why won't the vacuum cleaner pick up?

- The dirt cup may not be fitted correctly, remove the dirt cup and re-attach making sure it is clicked firmly into place.
- The dirt cup may be blocked, empty the dirt cup and clean the filters. Go to 'Taking care of your machine'.
- There may be a blockage in the hose. Check and clear any blockages. Go to 'Let's talk technical'.
- The brushroll may not be turning. Go to 'Why isn't my brushroll rotating?' below.
- If the accessory/tool will not pick up, check and clear any blockages. Go to 'Let's talk technical'.

Why isn't my brushroll rotating?

- The brushroll may not be turned on. Go to 'Getting started'.
- The vacuum cleaner may not be reclined. Go to 'Getting started'.
- The lift off canister may not be correctly assembled to the spine and nozzle. Go to 'Getting started'.
- The brushroll may be obstructed. Go to 'Let's talk technical'.
- The brushroll may need resetting. Go to 'Let's talk technical'.
- The belt may be broken. Go to 'Let's talk technical'.

Why is dust escaping from the vacuum?

- The filters may not be correctly fitted. Go to 'Taking care of your machine'.
- The dirt cup may be full or blocked. Go to 'Taking care of your machine'.
- The filters may need cleaning. Go to 'Taking care of your machine'.
- There may be a blockage in the hose. Go to 'Let's talk technical'.

Service & Warranty for Hoover® Air™Lift Light



SERVICE INFORMATION

ANY SERVICING SHOULD BE DONE BY AN AUTHORIZED SERVICE REPRESENTATIVE
Call (800)-944-9200 USA & Canada

In the event that further assistance is required, visit and authorized service center. Find one nearest you by visiting our website at www.hoover.com. Costs of any transportation to and from any place of repair are to be paid by the owner. Always identify your product by the model number and manufacturing code when requesting information or ordering replacement parts. (the model number and manufacturing code for the vacuum appears on the spine of the vacuum.)

LIMITED FIVE YEAR WARRANTY (DOMESTIC USE)

WHAT THIS WARRANTY COVERS

When used and maintained in normal household use and in accordance with the Owner's Manual, your HOOVER® product is warranted against original defects in material and workmanship for a full five year from date of purchase (the "Warranty Period"). During the Warranty Period, Hoover® will provide labor and parts, at no cost to you, to correct any such defect in products purchased in the United States, U.S. Military Exchanges and Canada.

HOW TO MAKE A WARRANTY CLAIM

If this product is not as warranted, take or send the product to either a Hoover® Sales and Service Center or Hoover® Authorized Warranty Service Dealer along with proof of purchase. For an automated referral to authorized service outlets in the U.S.A., phone: 1-800-944-9200 OR visit Hoover® online at www.hoover.com. For additional assistance or information concerning this Warranty or the availability of warranty service outlets, phone the Hoover® Consumer Response Center, Phone 1-800-944-9200, Mon-Fri 8am-7pm EST. In Canada, contact Hoover® Canada, Carson Building, 100 Carson St., Etobicoke, Ontario M8W 3R9, Phone: 1-800-944- 9200, Mon-Fri 8am-7pm EST.

WHAT THIS WARRANTY DOES NOT COVER

This Warranty does not cover: use of the product in a commercial operation (such as maid, janitorial and equipment rental services), filter, brushroll, belt, improper maintenance of the product, damage due to misuse, acts of God, nature, vandalism or other acts beyond the control of Hoover®, owner's acts or omissions, use outside the country in which the product was initially purchased and resales of the product by the original owner. This warranty does not cover pick up, delivery, transportation or house calls. However, if you mail your product to a Hoover® Sales and Service Center for warranty service, cost of shipping will be paid one way. This warranty does not apply to products purchased outside the United States, including its territories and possessions, outside a U.S. Military Exchange and outside of Canada. This warranty does not cover products purchased from a party that is not an authorized retailer, dealer, or distributor of Hoover® products.

OTHER IMPORTANT TERMS

This Warranty is not transferable and may not be assigned. This Warranty shall be governed and construed under the laws of the state of Ohio. The Warranty Period will not be extended by any replacement or repair performed under this Warranty.

THIS WARRANTY IS THE EXCLUSIVE WARRANTY AND REMEDY PROVIDED BY HOOVER®. ALL OTHER WARRANTIES, EXPRESSED OR IMPLIED, INCLUDING WARRANTIES OF MERCHANTABILITY OR FITNESS FOR PARTICULAR PURPOSE, ARE DISCLAIMED. IN NO EVENT WILL HOOVER BE LIABLE FOR ANY SPECIAL, INDIRECT, INCIDENTAL OR CONSEQUENTIAL DAMAGES OF ANY KIND OR NATURE TO OWNER OR ANY PARTY CLAIMING THROUGH OWNER, WHETHER BASED IN CONTRACT, NEGLIGENCE, TORT OR STRICT PRODUCTS LIABILITY OR ARISING FROM ANY CAUSE WHATSOEVER.

Some states do not allow the exclusion of consequential damages, so the above exclusion may not apply to you. This warranty gives you specific rights; you may also have others that vary from state to state.

GET IN TOUCH

 **800-944-9200**

 **info@Hoover.com**

 **Hoover.com**

 **HooverVacuums**

 **@HooverUSA**

EEC Statement of Compliance: Manufacturer/EEC importer: Hoover Limited, hereby on our own responsibility, declare that the U84-AL-Pe, U84-AL-PMe and U84-AL-Ue are manufactured in compliance with the following Directives:

Safety: 2006/95/EC Low Voltage Directive.

EMC: 2004/108/EC Electromagnetic Compatibility Directive.

Waste electrical products should not be disposed of with household waste. Please recycle where facilities exist. Check with your Local Authority or retailer for recycling advice.

© 2015 Hoover Limited. All rights reserved. The Hoover trade mark and Hoover lozenge is the property of Techtronic Floor Care Technology Ltd and is registered in the EU and may be pending or registered in other countries.





®

air Lift
L I G H T

PREMIERS PAS



No d'identification : ID117382
No de pièce : 961152011

IMPORTANT: Lisez attentivement le présent guide d'utilisation avant d'assembler et d'utiliser l'appareil.

Parlons sécurité

CONSIGNES DE SÉCURITÉ IMPORTANTES CONSERVEZ CES INSTRUCTIONS

Des précautions de base doivent toujours être respectées lors de l'utilisation d'un appareil électrique y compris les suivantes:

VEUILLEZ LIRE TOUTES LES INSTRUCTIONS AVANT D'UTILISER CET APPAREIL. Ce produit est destiné à un usage domestique seulement. La garantie est nulle si l'appareil est utilisé à des fins commerciales..

AVERTISSEMENT: POUR RÉDUIRE LE RISQUE D'INCENDIE, DE DÉCHARGE ÉLECTRIQUE, DE DOMMAGE ET DE BLESSURES:

- Assemblez entièrement l'appareil avant de l'utiliser.
- Faites seulement fonctionner l'appareil à la tension indiquée sur la plaque signalétique située au bas du réservoir de l'aspirateur.
- Ne laissez pas l'appareil branché sans surveillance. Débranchez la fiche de la prise de courant dès la fin de l'utilisation et avant le nettoyage ou l'entretien.
- N'utilisez pas l'appareil à l'extérieur ni sur des surfaces humides.
- Ne permettez pas aux enfants de jouer avec l'appareil. Cet appareil ne doit pas être utilisé par des enfants de moins de 12 ans. Exercez une surveillance étroite lorsque l'appareil est utilisé par des enfants ou à proximité d'enfants. Gardez l'appareil hors de la portée des enfants et ne laissez pas ces derniers introduire leurs doigts ou d'autres objets dans aucune ouverture afin d'éviter les blessures ou les bris.
- Utilisez l'appareil uniquement aux fins décrites dans le présent guide. Utilisez uniquement les accessoires et produits recommandés par le fabricant.
- N'utilisez pas l'appareil lorsque le cordon ou la fiche est endommagé. Cessez d'utiliser l'appareil s'il ne fonctionne pas comme prévu, s'il a été échappé sur le sol ou dans l'eau, s'il est endommagé ou s'il a été laissé à l'extérieur et apportez-le au centre de réparations avant de continuer à l'utiliser.
- Ne tirez pas et ne transportez pas l'appareil par son cordon, n'utilisez pas le cordon comme une poignée, ne coincez pas le cordon dans l'embrasure d'une porte et ne le tirez pas contre des arêtes ou des bords tranchants. Ne placez pas l'appareil sur le cordon. Ne faites pas rouler l'appareil sur le cordon. Tenez le cordon éloigné des surfaces chaudes.
- Ne débranchez pas l'appareil en tirant le cordon. Débranchez l'appareil en tenant la fiche et non le cordon.
- Ne manipulez pas la fiche ou l'appareil avec des mains mouillées.
- N'insérez aucun objet dans les ouvertures. N'utilisez pas l'appareil si les ouvertures sont obstruées. Assurez-vous qu'elles sont exemptes de poussière, de mousse, de cheveux ou de tout ce qui pourrait réduire le débit d'air.
- Gardez les cheveux, les vêtements amples, les doigts et toute autre partie du corps à l'écart des ouvertures et des pièces en mouvement.
- Éteignez toutes les commandes avant de débrancher l'appareil.
- Redoublez de prudence lorsque vous utilisez l'appareil dans un escalier. Pour éviter tout dommage ou blessure et empêcher l'appareil de tomber, placez toujours ce dernier au bas des escaliers, sur le plancher. Ne placez pas l'aspirateur sur les marches d'un escalier ou sur un meuble, car cela peut entraîner des dommages ou des blessures.
- N'utilisez pas l'appareil pour aspirer des liquides inflammables ou combustibles, comme de l'essence ou de la sciure de bois, ni dans des endroits où de telles substances peuvent être présentes.

- N'utilisez pas l'appareil pour aspirer quoi que ce soit qui brûle ou dégage de la fumée comme des cigarettes, des allumettes ou des cendres chaudes.
- N'utilisez pas l'appareil si le vide-poussière ou les filtres ne sont pas installés
- Toujours éteindre cet appareil avant de brancher ou de débrancher la buse motorisée.

Cet aspirateur est destiné à un usage domestique seulement et NON à un usage commercial ou industriel.

- Passez l'aspirateur seulement à l'intérieur et sur des surfaces sèches et gardez la pièce bien éclairée.
- Éloignez les doigts, les cheveux et les vêtements amples des pièces mobiles et des ouvertures lorsque vous passez l'aspirateur.

MISE EN GARDE: POUR RÉDUIRE LES RISQUES DE DOMMAGE:

- Évitez d'utiliser l'appareil pour ramasser des objets durs ou aux arêtes tranchantes, car ils pourraient endommager l'appareil.
- N'utilisez pas d'objet aux arêtes tranchantes pour nettoyer le tuyau, car cela risquerait de l'endommager.
- Rangez l'appareil adéquatement à l'intérieur et dans un endroit sec. N'exposez pas l'appareil à des conditions de gel.
- Lorsque le rouleau-brosse est en marche, ne laissez pas l'appareil trop longtemps au même endroit, car vous risqueriez d'endommager le plancher.

AVERTISSEMENT: Ce produit contient des produits chimiques reconnus par l'État de la Californie comme pouvant causer le cancer, des anomalies congénitales ou des dysfonctions du système reproducteur. **BIEN SE LAVER LES MAINS APRÈS LA MANIPULATION.**

AVERTISSEMENT: CET APPAREIL EST ÉQUIPÉ D'UNE FICHE POLARISÉE (UNE LAME PLUS LARGE QUE L'AUTRE) POUR DIMINUER LE RISQUE DE DÉCHARGE ÉLECTRIQUE. CETTE FICHE NE PEUT ÊTRE BRANCHÉE QUE DANS UN SEUL SENS À UNE PRISE POLARISÉE. SI LA FICHE NE S'INSÈRE PAS ENTIÈREMENT DANS LA PRISE, RETOURNEZ-LA. SI VOUS NE POUVEZ TOUJOURS PAS L'INSÉRER, COMMUNIQUEZ AVEC UN ÉLECTRICIEN QUALIFIÉ POUR FAIRE INSTALLER UNE PRISE APPROPRIÉE. NE MODIFIEZ LA FICHE EN AUCUN CAS.

AVIS: Votre appareil est équipé d'un rupteur thermique interne afin de le protéger contre la surchauffe. L'appareil cessera de fonctionner si ce rupteur thermique s'active. Voici ce qu'il faut faire lorsque ceci survient:

1. ÉTEIGNEZ l'appareil et débranchez-le de la prise de courant.
2. Videz le vide-poussière.
3. Inspectez l'entrée d'air de la tête d'aspiration, le raccord du tuyau, le tuyau, l'entrée d'air du vide-poussière, le filtre cyclonique, le filtre lavable et le filtre HEPA afin de détecter toute obstruction. Dégagez toutes les obstructions visibles.
4. Le rupteur thermique se réinitialisera après le débranchement de l'appareil et que le moteur ait refroidi pendant 30 minutes et vous pourrez à ce moment reprendre le travail.

Votre appareil devra être réparé si le rupteur thermique se réinitialise constamment après avoir respecté les étapes ci-dessus.

Merci d'avoir acheté cet aspirateur-balai à réservoir amovible Air^{MC}.

Pour prendre soin de vos tapis et planchers durs

Cet aspirateur-balai à réservoir amovible léger Air^{MC} est conçu pour nettoyer régulièrement vos tapis et planchers durs de la manière la plus efficace possible et ce guide vous aidera à comprendre toutes les possibilités de votre appareil.

L'entretien des tapis et planchers durs leur assurera une belle apparence pendant plus longtemps. Vous avez choisi les tapis et planchers durs pour votre maison pour des raisons particulières et Hoover vous aidera à en prendre soin.

Entretien de votre aspirateur-balai à réservoir amovible léger Air^{MC}

Des instructions d'entretien de votre nouvel appareil se trouvent à l'intérieur du guide pour vous aider à toujours être prêt à passer l'aspirateur sur vos tapis et planchers durs..

Prendre soin de vous

Nous sommes là pour vous aider en cas de besoin. Avant de rapporter l'appareil au centre de réparations, visitez d'abord le site

Hoover.com/support ou appelez-nous au

1 800 944-9200 du lundi au vendredi de 8 h à 18 h HNE.

Cet appel est sans frais. Veuillez noter les numéros de série et de modèle de votre produit avant de nous appeler..

Vous pouvez aussi nous écrire à l'adresse suivante:

**TTI Floor Care North America
7005 Cochran Road, Glenwillow, OH 44139**

Vous pouvez trouver le présent guide en ligne sur : Hoover.com/support/manuals



Laissez-nous connaître vos commentaires sur [@HooverUSA](https://twitter.com/HooverUSA)

Contents

Parlons sécurité

Apprendre à connaître votre appareil

Premiers pas

Utilisation de votre appareil

Prendre soin de votre appareil

Parlons des caractéristiques techniques

Quoi faire si quelque chose ne fonctionne pas

Premiers pas

Accessoires

Notes

Air™ Lift Light



Outil 2-en-1
(suceur plat et
brosse à
épousseter)



Outil pour poils
d'animaux



Manchon et tête
d'aspiration



Réservoir
amovible



Poignée

Apprendre à connaître votre appareil

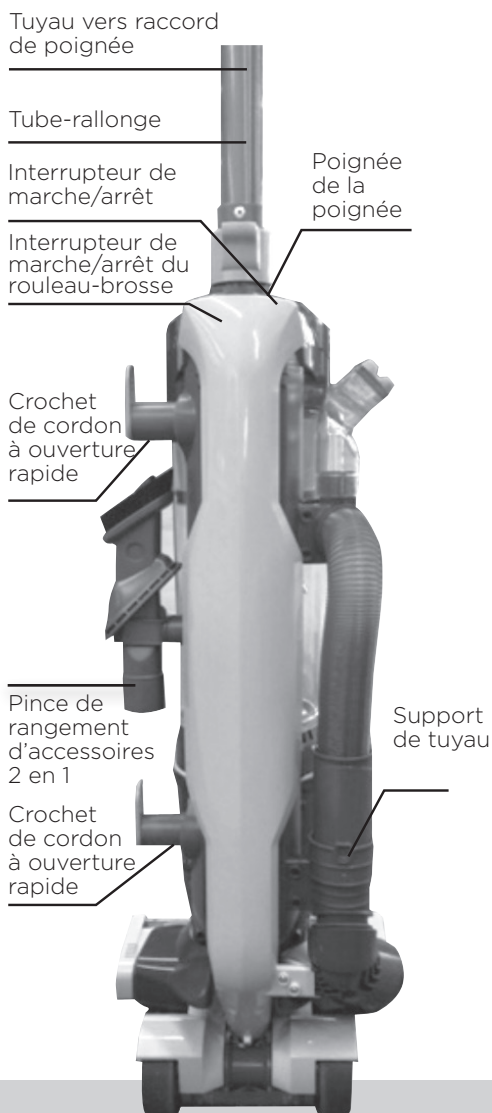
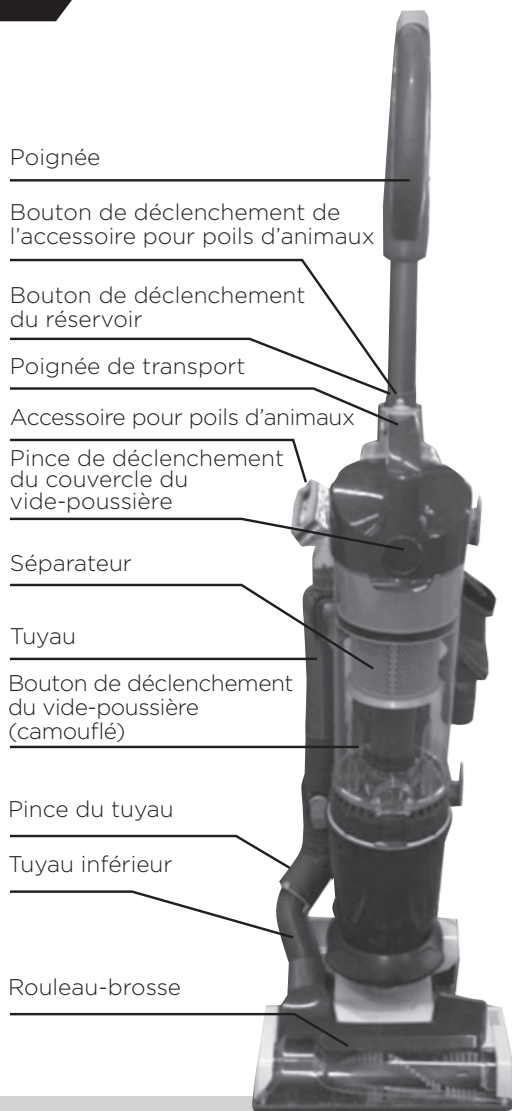

Spécifications techniques

Nom	Aspirateur-balai à réservoir amovible léger
Voltage	Tension 120V
Wattage	Puissance Consultez l'étiquette sur l'appareil pour obtenir les détails
Cordon	9,1 m
Poids	6,9 kg

Ces caractéristiques sont sous réserve de modifications techniques. Pour acheter les consommables et les accessoires, veuillez visiter le site Hoover.com

Accessoires et consommables

Assemblage de filtre primaire - À rincer :	303903001
Filtre finisseur HEPA :	440003905
Courroie - WindTunne et Reg : Air :	562535001
Accessoire, accessoire 2 en 1 :	440009413
Accessoire pour poils d'animaux :	440008204

VEUILLEZ LIRE LE CHAPITRE « PARLONS SÉCURITÉ » AVANT D'UTILISER VOTRE APPAREIL

Avant de passer l'aspirateur

AVERTISSEMENT : Éteignez toujours l'aspirateur avant d'installer ou de retirer le réservoir, le tuyau, les accessoires et le vide-poussière.

AVIS:

Votre appareil est équipé d'un rupteur thermique interne afin de le protéger contre la surchauffe. L'appareil cessera de fonctionner si ce rupteur thermique s'active. Voici ce qu'il faut faire lorsque ceci survient :

1. ÉTEIGNEZ l'appareil et débranchez-le de la prise de courant.
2. Videz le vide-poussière.
3. Inspectez l'entrée d'air de la tête d'aspiration, le raccord du tuyau, le tuyau, l'entrée d'air du vide-poussière, le filtre cyclonique, le filtre lavable et le filtre HEPA afin de détecter toute obstruction. Dégagez toutes les obstructions visibles.
4. Le rupteur thermique se réinitialisera après le débranchement de l'appareil et que le moteur ait refroidi pendant 30 minutes et vous pourrez à ce moment reprendre le travail. Votre appareil devra être réparé si le rupteur thermique se réinitialise constamment après avoir respecté les étapes ci-dessus.

Pour obtenir des résultats optimaux, les filtres doivent être secoués au-dessus d'un contenant après 4 à 6 utilisations afin de vider la poussière et les débris et être lavés après 3 à 6 mois, selon la fréquence d'utilisation.

Assemblage de votre aspirateur-balai



Installer le réservoir amovible sur le manchon et la tête d'aspiration.



Poussez, comme une fermeture à charnière, pour retirer le réservoir vers l'arrière de l'appareil jusqu'à ce qu'il s'enclenche.



Poussez la poignée et le tube-rallonge sur le manchon de l'aspirateur. La poignée s'enclenche dès que la position d'enclenchement est atteinte.

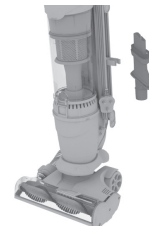

Installez l'accessoire 2 en 1 sur la pince de rangement.



Rangez l'accessoire pour poils d'animaux sur le côté de l'aspirateur.

Utilisation de votre appareil - Complet

Utilisation de votre appareil avec le réservoir amovible installé



Tournez les crochets de déclenchement rapide de cordon et dégagez le cordon d'alimentation.



Branchez la fiche de l'aspirateur dans une prise de courant et mettez l'aspirateur en marche.



Placez un pied sur la tête d'aspiration et tirez la poignée vers l'arrière pour incliner l'aspirateur.

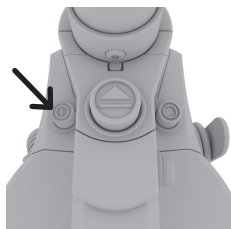

Appuyez sur l'interrupteur de marche/arrêt pour mettre l'aspirateur en marche.

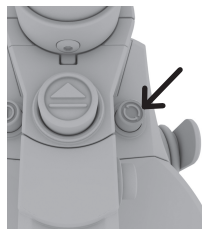

Appuyez sur le bouton du rouleau-brosse pour l'activer. Le rouleau-brosse doit être mis en marche pour nettoyer les tapis et arrêté pour nettoyer les planchers durs.

Lorsque l'aspirateur est incliné et que le rouleau-brosse est en marche, ne laissez jamais l'aspirateur dans la même position pendant une longue période de temps.

MISE EN GARDE



Utilisation du tube et du tube-rallonge lorsque le réservoir amovible est installé

Éteignez toujours l'aspirateur avant d'installer ou de retirer le tube et les accessoires.

Détachez le réservoir de l'aspirateur pour nettoyer plus facilement les escaliers et les endroits élevés. Tenez le réservoir amovible par la poignée de transport en tout temps lorsque ce dernier est retiré de l'aspirateur.

Les accessoires peuvent être fixés directement sur le tube ou le tube-rallonge.

Utilisation du tube

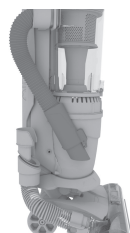

Tirez et retirez le tube du support de tube.

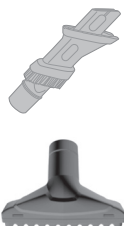

Choisissez un accessoire
Outil pour poils d'animaux
1 suceur plat 2 en 1



Installez l'accessoire à l'extrémité du tube.

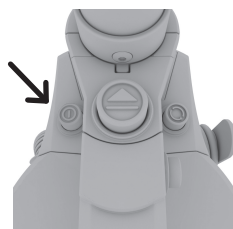

Appuyez sur l'interrupteur de marche/arrêt pour mettre l'aspirateur en marche.

Utilisation de votre appareil - Complet

Utilisation du tube et du tube-rallonge



Appuyez sur la pince de déclenchement de la poignée et soulevez pour retirer la poignée et le tube-rallonge du manchon.



Fixez le tube à la poignée en enclenchant la pince à l'extrémité du tube par-dessus le point d'entrée de la poignée.

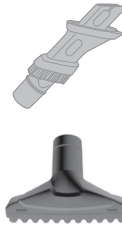

Choisissez un accessoire
Outil pour poils d'animaux
1 suceur plat 2 en 1



Fixez l'accessoire à l'extrémité du tube-rallonge.

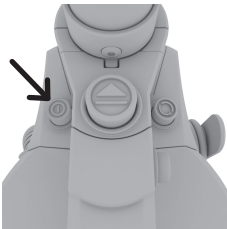

Appuyez sur l'interrupteur de marche/arrêt pour mettre l'aspirateur en marche.



Utilisez le tube et le tube-rallonge pour atteindre les endroits difficiles à atteindre.

Le rouleau-brosse ne fonctionnera pas si l'aspirateur n'est pas incliné.

Si vous utilisez l'aspirateur en entier, n'oubliez pas d'utiliser le crochet du cordon sur la poignée pour éviter que le cordon ne se coince ou s'enchevêtre avec l'appareil.



MISE EN GARDE: Redoublez de prudence lorsque vous utilisez l'appareil dans un escalier. Pour éviter tout dommage ou blessure et empêcher que l'appareil tombe, placez toujours ce dernier au bas des escaliers ou sur le plancher. Ne placez pas l'aspirateur sur les marches d'un escalier ou sur un meuble, car cela peut entraîner des dommages ou des blessures. Lorsque vous utilisez des accessoires, assurez-vous que la poignée est toujours en position verticale.

MISE EN GARDE: N'utilisez pas l'aspirateur pour toiletter un animal.

Utilisation de votre appareil - Réservoir amovible

Utilisation du tube et tube-rallonge avec le réservoir détaché de l'appareil

MISE EN GARDE: Tenez le réservoir amovible par la poignée de transport en tout temps lorsque ce dernier est retiré de l'aspirateur et que vous nettoyez les escaliers et les endroits plus hauts que le plancher.

AVERTISSEMENT : Éteignez toujours l'appareil avant d'installer ou de retirer le réservoir, le tube ou les accessoires.

Utilisation du tube



Tenez la poignée de transport et appuyez sur le bouton de déclenchement du réservoir.

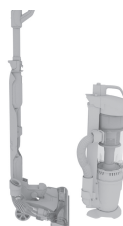

Soulevez et retirez le réservoir du manchon et de la tête d'aspiration.



Tirez et retirez le tube du support de tube.

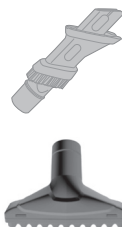

Choisissez un accessoire
Outil pour poils d'animaux
1 suceur plat 2 en 1

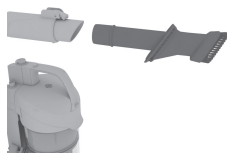

Installez l'accessoire à l'extrémité du tube.

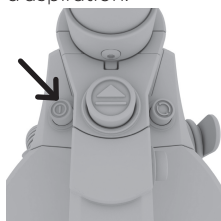

Appuyez sur l'interrupteur de marche/arrêt pour mettre l'aspirateur en marche.

Utilisation du tube et du tube-rallonge



Tenez la poignée de transport et appuyez sur le bouton de déclenchement du réservoir.



Soulevez et retirez le réservoir du manchon et de la tête d'aspiration.



Tirez et retirez le tube du support de tube.



Appuyez sur la pince de déclenchement de la poignée et retirez le tube-rallonge du manchon.

Utilisation de votre appareil - Réservoir amovible

Utilisation du tube et du tube-rallonge (suite)

MISE EN GARDE : Redoublez de prudence lorsque vous utilisez l'appareil dans un escalier. Pour éviter tout dommage ou blessure et empêcher que l'appareil tombe, placez toujours ce dernier au bas des escaliers ou sur le plancher. Ne placez pas l'aspirateur sur les marches d'un escalier ou sur un meuble, car cela peut entraîner des dommages ou des blessures. Lorsque vous utilisez des accessoires, assurez-vous que la poignée est toujours en position verticale.

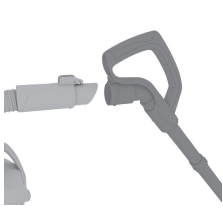

Fixez le tube à la poignée en enclenchant la pince à l'extrémité du tube par-dessus le point d'entrée de la poignée.



Choisissez un accessoire et fixez-le à l'extrémité du tube-rallonge.

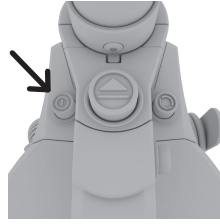

Appuyez sur l'interrupteur de marche/arrêt pour mettre l'aspirateur en marche.



Utilisez le tube et le tube-rallonge pour atteindre les endroits difficiles à atteindre. Tenez le réservoir par la poignée de transport en tout temps.

Utilisation du tube et du réservoir détaché

Fixez seulement le tube à l'aspirateur lorsque le réservoir est installé. Le tube peut être fixé directement au tube.

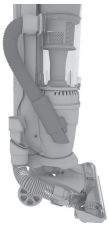

Tirez et retirez le tube du support de tube.

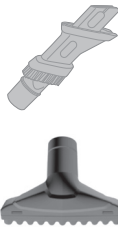

Choisissez un accessoire
Outil pour poils d'animaux
1 suceur plat 2 en 1

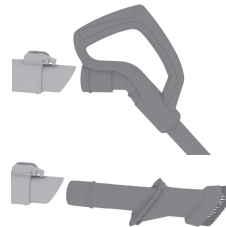

Fixez l'accessoire ou le tube-rallonge à l'autre extrémité du tube.



Si nécessaire, fixez l'accessoire à l'extrémité du tube-rallonge,

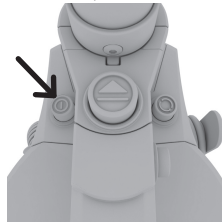

Appuyez sur l'interrupteur de marche/arrêt pour mettre l'aspirateur en marche.



Rangement du cordon
Enroulez le cordon autour des crochets destinés à cet effet avant de ranger l'appareil. Fixez la fiche au cordon.

Prendre soin de votre appareil

AVIS: Votre appareil est équipé d'un rupteur thermique interne afin de le protéger contre la surchauffe. L'appareil cessera de fonctionner si ce rupteur thermique s'active. Voici ce qu'il faut faire lorsque ceci survient :

1. ÉTEIGNEZ l'appareil et débranchez-le de la prise de courant.
2. Videz le vide-poussière.
3. Inspectez l'entrée d'air de la tête d'aspiration, le raccord du tuyau, le tuyau, l'entrée d'air du vide-poussière, le filtre cyclonique, le filtre lavable et le filtre HEPA afin de détecter toute obstruction. Dégagez toutes les obstructions visibles.
4. Le rupteur thermique se réinitialisera après le débranchement de l'appareil et que le moteur ait refroidi pendant 30 minutes et vous pourrez à ce moment reprendre le travail. Votre appareil devra être réparé si le rupteur thermique se réinitialise constamment après avoir respecté les étapes ci-dessus.

Pour obtenir des résultats optimaux, les filtres doivent être secoués au-dessus d'un contenant après 4 à 6 utilisations afin de vider la poussière et les débris et être lavés après 3 à 6 mois, selon la fréquence d'utilisation. N'utilisez pas votre aspirateur sans avoir installé les filtres.

Pour vider et nettoyer le vide-poussière

AVERTISSEMENT: Débranchez l'appareil avant de le nettoyer ou de faire l'entretien afin de réduire le risque de blessures. N'utilisez pas l'aspirateur sans avoir installé le vide-poussière ou les filtres.



Appuyez sur les boutons de déclenchement du vide-poussière situés à côté de la poignée de transport.



Tirez et retirez le vide-poussière de l'aspirateur.



Tenez le vide-poussière au-dessus d'un contenant et appuyez sur le bouton de déclenchement pour ouvrir le couvercle et laisser tomber la poussière.

Pour éviter d'obstruer la circulation d'air de l'aspirateur, évitez de remplir le vide-poussière à sa pleine capacité et remplacez les filtres chaque 6 à 9 mois.



Nettoyage du préfiltre de moteur



Soulevez la pince de déclenchement du couvercle du vide-poussière. Comme avec une charnière, soulevez le couvercle du vide-poussière.



Tirez la languette du filtre à rincer et remplacez et sortez le filtre du vide-poussière.

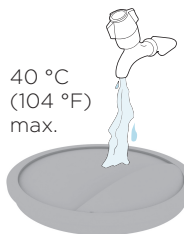

40 °C
(104 °F)
max.

Secouez le filtre au-dessus d'un contenant pour retirer toute la poussière et les débris. Lavez le filtre sous l'eau courante (40 °C [104 °F]) max.



24hrs



Laissez sécher le filtre pendant 24 heures ou jusqu'à ce qu'il soit entièrement sec avant de la réinstaller.

Prendre soin de votre appareil

Nettoyage du séparateur



Soulevez la pince de déclenchement du couvercle du vide-poussière. Comme avec une charnière, soulevez le couvercle du vide-poussière.



Tirez la languette du filtre à rincer et remplaçable et sortez le filtre du vide-poussière.



Soulevez et retirez le séparateur hors du vide-poussière. Avec une brosse douce, retirez toute la poussière et tous les débris du séparateur.



Réinstallez le séparateur en vous assurant que la languette semi-circulaire du séparateur s'insère dans la rainure du vide-poussière.

Entretien du filtre HEPA

IMPORTANT: Le filtre de sortie du moteur est conçu pour être durable et sans entretien. Le filtre doit être inspecté périodiquement et remplacé si sa décoloration est très prononcée. Ne nettoyez pas, ne récurvez pas et ne brossez pas le filtre pour éviter de l'endommager.



Tournez le couvercle du filtre HEPA vers la gauche et enlevez-le.



Soulevez et retirez le filtre HEPA.



Recherchez les traces de décoloration sur le filtre HEPA.



N'utilisez pas votre aspirateur sans avoir installé les filtres.

MISE EN GARDE



Parlons des caractéristiques techniques

Toute autre tâche d'entretien doit être confiée à un représentant de service autorisé. Cessez d'utiliser l'appareil s'il ne fonctionne pas comme prévu, s'il a été échappé sur le sol ou dans l'eau, s'il est endommagé ou s'il a été laissé à l'extérieur et apportez-le au centre de réparations.

IMPORTANT: Débranchez et éteignez l'aspirateur avant d'effectuer l'entretien ou procéder aux vérifications de dépannage. Si le rouleau-brosse a été obstrué, le capteur de protection du moteur est peut-être activé.

Nettoyage du rouleau-brosse

MISE EN GARDE: Pour réduire le risque de blessures causées par les pièces mobiles, débranchez l'appareil avant d'en effectuer l'entretien.



Retournez l'aspirateur.

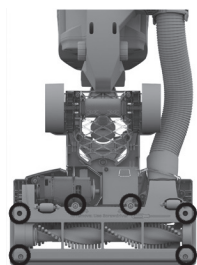

Retirez les six vis à l'aide d'un tournevis cruciforme.



Retirez la plaque inférieure en la faisant pivoter.



Retirez le rouleau-brosse et retirez les débris.

Voir notre démonstration :

[Hoover.com/video-instruction-guide](https://www.hoover.com/video-instruction-guide)

Parlons des caractéristiques techniques

IMPORTANT: Faites tourner le rouleau-brosse manuellement afin de vous assurer que la courroie est bien installée. L'aspirateur est doté d'un système d'arrêt automatisé du rouleau-brosse en cas d'une surcharge ou d'un blocage. Vérifiez s'il y a des obstructions dans la zone du rouleau-brosse et retirez-les.

Nettoyage du rouleau-brosse

MISE EN GARDE: Pour réduire le risque de blessures causées par les pièces mobiles, débranchez l'appareil avant d'en effectuer l'entretien.

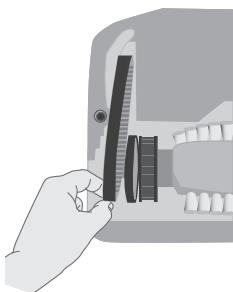

Glissez la courroie sur l'arbre de moteur et assurez-vous de placer le lettrage vers l'extérieur de la courroie.

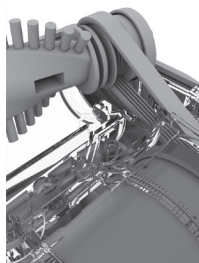

Glissez l'autre extrémité de la courroie autour de l'extrémité du rouleau-brosse.

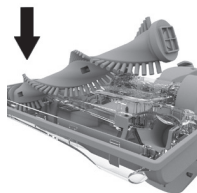

Une fois la courroie en place, insérez le rouleau-brosse dans la buse en vous assurant que les embouts du rouleau-brosse sont bien orientés..

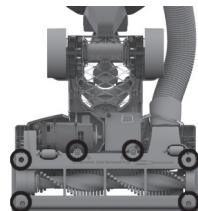
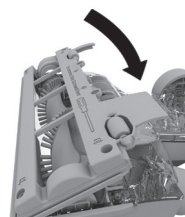

Remplacez la plaque inférieure et réinstallez les six vis comme il est indiqué sur l'image.

LUBRIFICATION non requise
Le moteur et le rouleau-brosse sont équipés de roulements qui contiennent suffisamment de lubrifiant pour toute leur durée de vie. L'ajout de lubrifiant pourrait causer des dommages. N'ajoutez pas de lubrifiant dans le moteur ou le rouleau-brosse.



Si un entretien supplémentaire de la courroie ou du rouleau-brosse est requis, veuillez communiquer avec un fournisseur de service de HOOVERMD au 1 800 944-9200.

See us do it:

[Hoover.com/video-instruction-guide](https://www.hoover.com/video-instruction-guide)



Quoi faire si quelque chose ne fonctionne pas

Toute autre tâche d'entretien doit être confiée à un représentant de service autorisé. Cessez d'utiliser l'appareil s'il ne fonctionne pas comme prévu, s'il a été échappé sur le sol ou dans l'eau, s'il est endommagé ou s'il a été laissé à l'extérieur et apportez-le au centre de réparations.

AVERTISSEMENT: Débranchez l'appareil avant de le nettoyer ou de faire l'entretien afin de réduire le risque de blessures.

Problème

Solution

Il manque un accessoire

- Vérifiez le panneau « Contenu de l'emballage » sur la boîte et assurez-vous que la pièce est belle et bien incluse avec votre aspirateur.

Pourquoi mon aspirateur ne fonctionne-t-il pas?

- La fiche n'est pas complètement insérée dans la prise de courant.
- Le thermostat du moteur est déclenché. Si c'est le cas, débranchez l'aspirateur. Retirez et videz le vide-poussière et assurez-vous que le tube n'est pas obstrué. Nettoyez les filtres et laissez refroidir l'aspirateur pendant environ 1 heure (vous devez attendre 24 heures si vous avez nettoyé les filtres pour les laisser sécher complètement avant de les réinstaller dans l'aspirateur). Si cela ne fonctionne pas, il se peut que la prise de courant murale soit défectueuse. Si un fusible est brûlé ou un disjoncteur s'est déclenché, remplacez le fusible ou enclenchez à nouveau le disjoncteur du domicile.

Pourquoi mon aspirateur n'aspire-t-il pas?

- Le vide-poussière n'est installé correctement; retirez le vide-poussière et réinstallez-le en vous assurant qu'il s'enclenche correctement.
- Il est possible que le vide-poussière soit obstrué; videz le porte-poussière et nettoyez les filtres. Consultez le chapitre « Prendre soin de votre appareil ».
- Il est possible que le tube soit obstrué. Vérifiez et délogez tous les débris. Consultez le chapitre « Parlons des caractéristiques techniques ».
- Le rouleau-brosse ne fonctionne pas. Consultez le chapitre « Pourquoi le rouleau-brosse ne fonctionne-t-il pas? » ci-dessous.
- Si l'accessoire ne parvient pas à aspirer, vérifiez et délogez tous les débris. Consultez le chapitre « Parlons des caractéristiques techniques ».

Pourquoi le rouleau-brosse ne fonctionne-t-il pas?

- Il est possible que le rouleau-brosse n'ait pas été mis en marche. Consultez le chapitre « Premiers pas ».
- L'aspirateur n'a pas été incliné. Consultez le chapitre « Premiers pas ».
- Le réservoir amovible n'a pas été correctement installé sur le manchon et la tête d'aspiration. Consultez le chapitre « Premiers pas ».
- Il est possible que le rouleau-brosse soit obstrué. Consultez le chapitre « Parlons des caractéristiques techniques ».
- Le rouleau-brosse a peut-être besoin d'être réinitialisé. Consultez le chapitre « Parlons des caractéristiques techniques ».
- Il est possible que la courroie soit brisée. Consultez le chapitre « Parlons des caractéristiques techniques ».

Pourquoi la poussière s'échappe-t-elle de l'aspirateur?

- Il est possible que les filtres soient mal installés. Consultez le chapitre « Prendre soin de votre appareil ».
- Le vide-poussière est peut-être plein ou obstrué. Consultez le chapitre « Prendre soin de votre appareil ».
- Les filtres ont peut-être besoin d'un nettoyage. Consultez le chapitre « Prendre soin de votre appareil ».
- Il est possible que le tube soit obstrué. Consultez le chapitre « Parlons des caractéristiques techniques ».



Service et garantie de l'aspirateur-balai à réservoir amovible Air^{MC}

RENSEIGNEMENTS SUR L'ENTRETIEN

TOUTES AUTRES RÉPARATIONS DOIVENT ÊTRE CONFIÉES À UN REPRÉSENTANT DE SERVICE AUTORISÉ. Aux É.-U. et Canada, appelez au 1 800 944-9200

Si vous avez besoin de plus d'aide, visitez un centre de service autorisé. Trouvez le centre le plus près de chez vous en visitant notre site Web à www.hoover.com. Les frais de transport à destination et en provenance de l'emplacement de réparation sont payés par le propriétaire. Indiquez toujours le numéro de modèle et le code de fabrication de votre produit lorsque vous demandez des renseignements ou que vous commandez des pièces de rechange. (Le numéro de modèle et le code du fabricant de l'aspirateur sont indiqués sur le manchon de l'aspirateur.)

GARANTIE LIMITÉE DE CINQ ANS (USAGE DOMESTIQUE) COUVERTURE DE LA GARANTIE

Lorsqu'ils sont utilisés et entretenus dans des conditions normales d'utilisation et d'entretien domestiques, comme il est stipulé dans le guide de l'utilisateur, votre produit HOOVERMD est garanti contre les défauts de fabrication et de main-d'œuvre pendant une période de cinq (5) ans à partir de la date d'achat (ci-après la « Période de garantie »). Pendant la période de garantie, Hoover fournira la main-d'œuvre et les pièces gratuitement afin de corriger une telle défectuosité pour les produits achetés aux États-Unis dans les boutiques d'échanges militaires américaines et au Canada.

RÉCLAMATION AU TITRE DE LA GARANTIE

Si le produit n'est pas conforme à ce qui a été garanti, apportez ou envoyez le produit à un centre de vente et de service HooverMD ou chez un fournisseur autorisé de service sous garantie HooverMD avec une preuve d'achat. Pour obtenir la liste des points de service autorisés aux É.-U., composez le numéro du service automatisé au 1-800-944-9200 OU visitez HooverMD en ligne au www.hoover.com.

Pour obtenir du soutien ou d'autres renseignements au sujet de la garantie ou pour connaître les boutiques offrant les réparations au titre de la garantie, appelez le Centre de réponses à la clientèle HooverMD au numéro 1 800 944-9200, du lundi au vendredi, de 8 h à 19 h, EST. Au Canada, communiquez avec HooverMD Canada, édifice Carson, 100, rue Carson, Etobicoke (Ontario), M8W 3R9. Téléphone : 1 800 944-9200, entre 8 h et 19 h (HNE) du lundi au vendredi.

ÉLÉMENTS NON COUVERTS PAR LA GARANTIE

Cette garantie ne couvre pas : l'utilisation du produit à des fins commerciales (comme par les femmes de chambre, les concierges et les services de location d'équipement), le filtre, le rouleau-brosse, la courroie, un entretien inadéquat du produit, les bris causés par la mauvaise utilisation, les cas fortuits, les catastrophes naturelles, le vandalisme et autres actes hors du contrôle de HooverMD, les agissements ou omissions du propriétaire, l'utilisation à l'extérieur du pays d'achat et de revente d'origine du produit par le premier acheteur. La présente garantie ne couvre pas le ramassage, la livraison, le transport, ni les réparations à domicile. Toutefois, si vous envoyez votre produit par courrier à un centre de vente et de service HooverMD pour une réparation sous garantie, les frais de livraison de retour seront payés.

Cette garantie ne couvre pas les produits achetés à l'extérieur des États-Unis, y compris ses territoires et possessions, hors des boutiques d'échanges militaires et à l'extérieur du Canada. Cette garantie ne couvre pas les produits achetés à une partie n'étant pas un détaillant, un concessionnaire ou un distributeur autorisé des produits HooverMD.

AUTRES CONDITIONS IMPORTANTES

La présente garantie n'est pas transférable et ne peut pas être cédée. La présente garantie sera régie et interprétée selon les lois de l'État de l'Ohio. La période de garantie ne sera pas prolongée après tout remplacement ou toute réparation au titre de la présente garantie.

CETTE GARANTIE EST VOTRE UNIQUE RECOURS ET VOIE DE DROIT FOURNIS PAR HOOVERMD. TOUTES AUTRES GARANTIES, EXPRESSES OU TACITES, Y COMPRIS LES GARANTIES DE QUALITÉ MARCHANDE OU D'ADAPTATION À UN USAGE PARTICULIER, SONT DÉCLINÉES. HOOVER NE POURRA EN AUCUN CAS ÊTRE TENUE RESPONSABLE DE DOMMAGES-INTÉRÊTS SPÉCIAUX OU DOMMAGES INDIRECTS, ACCESSOIRES OU CONSÉCUTIFS DE QUELQUE NATURE QUE CE SOIT, SUBIS PAR LE PROPRIÉTAIRE DU PRODUIT OU PAR TOUTE PARTIE RÉCLAMANT PAR L'INTERMÉDIAIRE DU PROPRIÉTAIRE, QU'ILS RELÈVENT DU DROIT DES CONTRATS, DE LA NÉGLIGENCE, DE LA RESPONSABILITÉ CIVILE DÉLICTEUELLE OU DE LA RESPONSABILITÉ STRICTE DU FAIT DES PRODUITS, OU QU'ILS DÉCOULENT DE QUELQUE CAUSE QUE CE SOIT.

Certains États ne permettent pas l'exclusion des dommages consécutifs. Par conséquent, l'exclusion précédente pourrait ne pas être applicable dans votre cas. La présente garantie vous donne des droits précis. Vous pouvez également avoir d'autres droits, lesquels varient d'une province à l'autre.

RESTEZ INFORMÉ

 **800-944-9200**  **info@Hoover.com**  **Hoover.com**

 **HooverVacuums**  **@HooverUSA**

Énoncé de conformité de la EEC: Fabricant/importateur EEC : Hoover Limited, par la présente et notre seule responsabilité, déclare que les appareils U84-AL-Pe, U84-AL-PMe et U84-AL-Ue ont été fabriqués conformément aux directives suivantes:

Sécurité: Directive de basse tension 2006/95/ED.

EMC: Directive de compatibilité électromagnétique 2004/108/EC

Les produits de déchets électriques ne doivent pas être jetés avec les ordures ménagères. Veuillez recycler, là où des installations existent. Informez-vous auprès des autorités locales ou du détaillant pour obtenir les conseils de recyclage.

© Hoover Limited, 2015. All rights reserved. La marque de commerce Hoover et le losange de Hoover sont la propriété de Techtronic Floor Care Technology Limited et sont enregistrés aux É.-U. et sont en instance de brevet ou enregistrés dans d'autres pays.





airLift
LIGHT

COMENCEMOS.

ID#: ID117382
Part Number: 961152011



IMPORTANTE: Lea este manual con atención antes de ensamblar y usar este aparato.

Hablemos de seguridad.

INSTRUCCIONES DE SEGURIDAD IMPORTANTES CONSERVE ESTAS INSTRUCCIONES

Cuando se utilizan aparatos eléctricos, siempre deben seguirse precauciones básicas, a saber :

LEA TODAS LAS INSTRUCCIONES ANTES DE UTILIZAR ESTE APARATO. Este producto solo tiene como fin uso doméstico. Si se lo utiliza con fines comerciales, la garantía quedará anulada.

ADVERTENCIA: PARA DISMINUIR EL RIESGO DE INCENDIO, DESCARGA ELÉCTRICA, DAÑOS O LESIONES:

- Arme la unidad por completo antes de ponerla en funcionamiento.
- Hágala funcionar únicamente con el voltaje especificado en la etiqueta de datos que se encuentra en la base del contenedor de vacío de la aspiradora.
- No descuide el aparato cuando esté enchufado. Desenchúfelo del tomacorriente cuando no esté en uso y antes de realizarle limpieza o servicio de mantenimiento.
- No utilice la aspiradora en exteriores o en superficies mojadas.
- Evite que se la utilice como un juguete. Los niños de 12 años o menos no deben utilizar la unidad. Cuando se la utilice cerca de niños, será necesario hacerlo bajo una estricta supervisión. Para evitar lesiones o daños, mantenga a los niños alejados del producto y no permita que introduzcan los dedos ni objetos en ninguna de las aberturas del producto.
- Utilice la unidad únicamente según el uso descrito en este manual. Utilice solamente los accesorios y productos recomendados por el fabricante.
- No la utilice si el cable o el enchufe se encuentran dañados. Si el aparato no funciona como debe, si se ha caído, dañado, dejado a la intemperie o si se ha sumergido en agua, llévelo a un Centro técnico antes de continuar usándolo.
- No tire del aparato ni lo transporte tomándolo por el cable, no use el cable como una manija, no cierre una puerta sobre el cable ni lo enrosque alrededor de bordes o esquinas filosas. No apoye el producto sobre el cable. No pase el aparato por encima del cable. Mantenga el cable lejos de las superficies calientes.
- No lo desenchufe tirando del cable. Para desenchufarlo, agarre el enchufe, no el cable.
- No manipule el enchufe ni el aparato con las manos mojadas.
- No coloque ningún objeto en las aberturas. No utilice la unidad si alguna de sus aberturas se encuentra bloqueada. Manténgala libre de polvo, pelusas, cabello y cualquier otro elemento que pueda disminuir el flujo de aire.
- Evite que el cabello, la ropa suelta, los dedos y cualquier otra parte del cuerpo entren en contacto con las aberturas y las piezas móviles de la unidad.
- Apague todos los controles antes de desenchufarla.
- Extreme las precauciones cuando limpie en escaleras. Para evitar lesiones o daños físicos, y a fin de evitar que la aspiradora se caiga, siempre colóquela al pie de las escaleras, sobre el suelo. No coloque la aspiradora sobre las escaleras o sobre un mueble, ya que esto puede producir lesiones o daños.
- No utilice la unidad para aspirar líquidos combustibles o inflamables, tales como gasolina o restos de madera lijada, ni la utilice en áreas en las que dichas sustancias puedan estar presentes.

- No aspire nada que se encuentre en combustión o emita humo, como cigarrillos, fósforos o cenizas calientes.
- No utilice la unidad si esta no tiene colocados la copa de recolección de residuos o los filtros.
- Siempre apague el aparato antes de conectar o desconectar la boquilla motorizada.

Esta aspiradora tiene como fin su uso doméstico solamente y NO fines comerciales o uso industrial

- Utilice la aspiradora solamente en interiores sobre superficies secas y conserve bien iluminada el área donde va a aspirar.
- Mantenga alejados los dedos, el cabello y las prendas sueltas de las piezas móviles y de las aperturas mientras utiliza la aspiradora..

PRECAUCIÓN: PARA DISMINUIR EL RIESGO DE DAÑOS.

- Evite aspirar objetos duros y filosos con este producto, ya que pueden dañarlo.
- No utilice objetos filosos para limpiar la manguera, ya que pueden dañar la unidad.
- Almacénelo apropiadamente en interiores, en un lugar seco. No exponga la máquina a temperaturas bajo cero.
- Con el cepillo giratorio encendido, evite dejar la aspiradora apoyada en un lugar por mucho tiempo. Esto puede dañar el piso.

ADVERTENCIA: Este producto contiene químicos reconocidos por el estado de California como causantes de cáncer, defectos de nacimiento u otros daños reproductivos. **LÁVESE LAS MANOS LUEGO DE MANIPULARLO.**

ADVERTENCIA: PARA REDUCIR EL RIESGO DE DESCARGA ELÉCTRICA, ESTE APARATO TIENE UN ENCHUFE POLARIZADO (UNA CLAVIJA ES MÁS ANCHA QUE LA OTRA). ESTE ENCHUFE CABE EN UN TOMACORRIENTE POLARIZADO DE UNA SOLA MANERA. SI NO ENCAJA POR COMPLETO EN EL TOMACORRIENTE, INVIERTA EL ENCHUFE. SI AÚN NO ENCAJA, CONTACTE A UN ELECTRICISTA CALIFICADO PARA QUE INSTALE EL TOMACORRIENTE CORRESPONDIENTE. NO REALICE NINGÚN TIPO DE MODIFICACIÓN EN EL ENCHUFE.

AVISO: Se ha colocado un protector térmico en la aspiradora para protegerla contra el sobrecalentamiento. Cuando dicho protector se active, la aspiradora dejará de funcionar. De ser así, proceda como se indica a continuación:

1. APAGUE la limpiadora y desenchúfela del tomacorriente.
2. Vacíe la copa de recolección de residuos.
3. Revise la entrada de la boquilla, el conector de la manguera, la manguera, la entrada de la copa de recolección de residuos, el filtro premotor y el filtro HEPA en busca de obstrucciones. Limpie cualquier obstrucción presente.
4. Una vez que la limpiadora esté desenchufada y el motor se haya enfriado durante 30 minutos, el protector térmico se desactivará y usted podrá retomar la limpieza. Si el protector térmico continúa activándose luego de haber seguido los pasos anteriores, significa que su aspiradora requiere de un servicio de mantenimiento.

Gracias por comprar Air™ Lift Light.

Diseñada para cuidar sus alfombras y pisos duros

Air™ Lift Light ha sido diseñada para que la limpieza regular de sus alfombras y pisos duros sea lo más efectiva y eficiente posible. Esta guía del usuario lo ayudará a aprovechar al máximo su máquina.

Mantener en buen estado las alfombras y el piso duro garantizará que conserven su apariencia durante más tiempo. Seguramente, hubo un motivo que lo llevó a elegir las alfombras y los pisos duros de su casa. Hoover lo ayudará a cuidarlos de la mejor manera.

Cómo cuidar su Air™ Lift Light Asimismo, en esta guía encontrará instrucciones sobre cómo mantener su nueva máquina, de modo tal que esté siempre lista a la hora de limpiar alfombras y pisos duros.

Nos ocupamos de usted

Si nos necesita, aquí estaremos.

En lugar de devolverme a la tienda, ingrese en:

Hoover.com/support o comuníquese al:

(800) 944-9200, de lunes a viernes de

8:00 a. m. a 6:00 p. m., hora estándar del este.

Las llamadas son gratuitas. Tome nota del número de serie y del número de modelo del producto antes de llamar.

De lo contrario, escribanos a:

TTI Floor Care North America

7005 Cochran Road, Glenwillow, OH 44139

Esta guía del usuario se encuentra disponible en: Hoover.com/support/manuals



Envíenos sus

Comentarios a: **@HooverUSA**

Contenidos

Hablemos de seguridad.

Conozca su máquina

Cómo comenzar

Uso de la máquina

Cómo cuidar la máquina

Hablemos de aspectos técnicos

Qué hacer si algo sale mal

Comuníquese con nosotros

Accesorios

Notas

Air™ Lift Light



Herramienta 2 en 1
(Herramienta para
limpieza de polvo
y rincones)



Herramienta para
pelos de animales



Lomo y boquilla



Contenedor
extraíble



Mango

Conozca su máquina

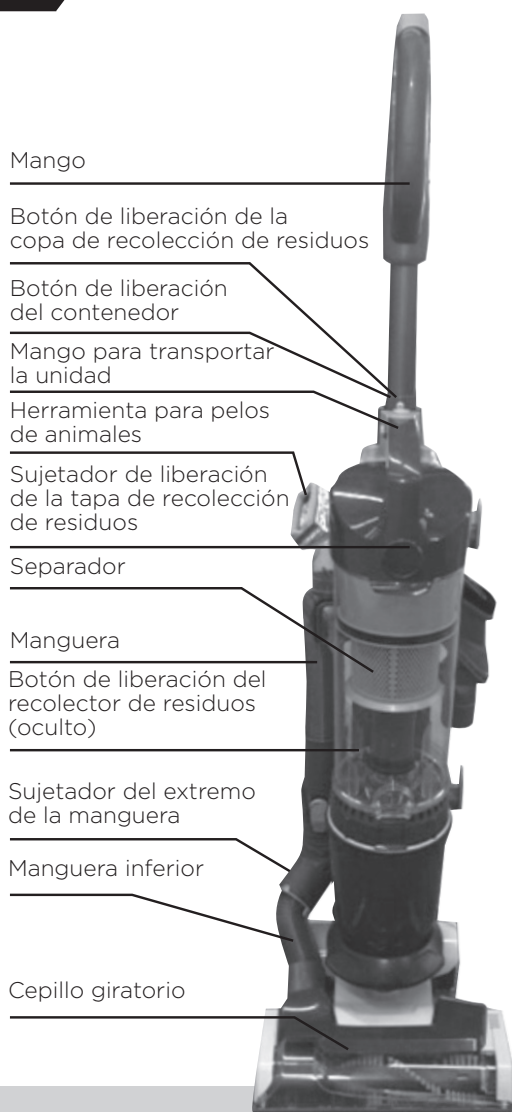

Mango

Botón de liberación de la copa de recolección de residuos

Botón de liberación del contenedor

Mango para transportar la unidad

Herramienta para pelos de animales

Sujetador de liberación de la tapa de recolección de residuos

Separador

Manguera

Botón de liberación del recolector de residuos (oculto)

Sujetador del extremo de la manguera

Manguera inferior

Cepillo giratorio

Manguera para la conexión de la manguera

Tubo de extensión

Botón de encendido/apagado

Botón de encendido/apagado del cepillo giratorio

Mango de liberación del mango

Gancho del cable de liberación rápida

Sujetador de almacenamiento de herramienta 2 en 1

Gancho del cable de liberación rápida

Soporte para manguera

Especificación técnica

Nombre: **Air™ Lift Light**

Voltaje: **120V**

Vataje: **ver clasificación en la etiqueta de la máquina para obtener información detallada.**

Largo del cable: **30 pies**

Peso: **15,2 libras**

Sujeto a modificaciones técnicas sin previo aviso.
Para comprar consumibles y accesorios, visite Hoover.com

Accesorios y consumibles

Ensamble del filtro principal: enjuagable: **303903001**

Filtro - HEPA final: **440003905**

Correa - *WindTunnel* y *reg.* Aire: **562535001**

Herramienta, Herramienta 2 en 1: **440009413**

Herramienta para pelos de animales: **440008204**

Cómo comenzar

LEA LA SECCIÓN "HABLEMOS DE SEGURIDAD", QUE SE ENCUENTRA AL COMIENZO DE ESTE DOCUMENTO ANTES DE USAR.

Antes de comenzar a limpiar

ADVERTENCIA: Desenchufe siempre la aspiradora antes de conectar o desconectar el contenedor desmontable, la manguera o los accesorios, o de extraer o vaciar la copa de recolección de residuos.

AVISO: Se ha colocado un protector térmico en la aspiradora para protegerla contra el sobrecalentamiento. Cuando dicho protector se active, la aspiradora dejará de funcionar. De ser así, proceda como se indica a continuación:

1. APAGUE la limpiadora y desenchúfela del tomacorriente.
2. Vacíe la copa de recolección de residuos.
3. Revise la entrada de la boquilla, el conector de la manguera, la manguera, la entrada de la copa de recolección de residuos, el filtro premotor y el filtro HEPA en busca de obstrucciones. Limpie cualquier obstrucción presente.
4. Una vez que la limpiadora esté desenchufada y el motor se haya enfriado durante 30 minutos, el protector térmico se desactivará y usted podrá retomar la limpieza. Si el protector térmico continúa activándose luego de haber seguido los pasos anteriores, significa que su aspiradora requiere de un servicio de mantenimiento.

Para lograr los mejores resultados de limpieza, deben limpiarse los filtros sobre un cubo cada 4 a 6 usos para retirar la suciedad y el polvo, y lavarse cada 3 a 6 meses (según el nivel de uso).

Cómo ensamblar la aspiradora vertical



Coloque el contenedor desmontable sobre el lomo y la boquilla.



Tal como si fuera una bisagra, ejerza presión sobre el contenedor desmontable hacia atrás hasta que calce en su lugar.



Coloque el mango con el tubo de extensión en el lomo de la aspiradora. El mango hará un chasquido cuando quede bien colocado en su posición.

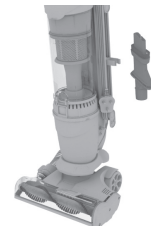

Coloque la herramienta 2 en 1 en el sujetador de almacenamiento.



La herramienta de almacenamiento de pelos de animales se encuentra al costado de la aspiradora.

Cómo usar la máquina: unidad completa

Uso con el contenedor desmontable colocado.



Gire los ganchos del cable de liberación rápida y libere el cable de alimentación.



Enchufe la aspiradora a la alimentación principal y enciéndala.



Coloque el pie sobre la boquilla y tire del mango hacia atrás para que se recline.

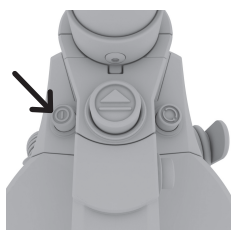

Presione el botón "encendido/apagado" para encender la unidad.

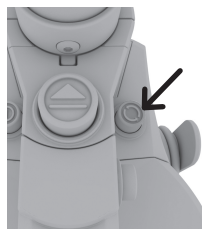

Presione el botón del cepillo giratorio para activarlo. Debe encontrarse en la posición ENCENDIDO para alfombras y APAGADO para pisos duros.

Cuando la aspiradora está reclinada con el cepillo giratorio encendido, no deje nunca la aspiradora en una sola posición durante un período prolongado de tiempo.

PRECAUCIÓN



Cómo usar la manguera/el tubo de extensión con el contenedor desmontable colocado

Desenchufe siempre la aspiradora antes de conectar o desconectar la manguera o las herramientas.

Para que la limpieza sea más sencilla, retire el contenedor desmontable para limpiar escaleras y sobre el nivel del suelo. Sostenga el contenedor desmontable por el mango para transportarlo en todo momento cuando no se encuentra colocado.

Los accesorios pueden colocarse directamente en la manguera o en el tubo de extensión.

Cómo usar la manguera

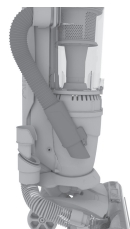

Jale y retire la manguera del soporte de manguera.

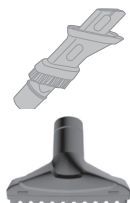

Elija un accesorio Herramienta para pelos de animales Herramienta de limpieza en rincones 2 en 1



Conecte la herramienta al extremo de la manguera.

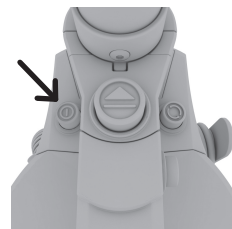

Presione el botón "encendido/apagado" para encender la unidad.

Cómo usar la máquina: unidad completa

Cómo usar la manguera con el tubo de extensión



Presione el sujetador de liberación del mango y levante para retirar el mango con el tubo de extensión del lomo.



Conecte la manguera al mango; para ello, enganche el sujetador del extremo de la manguera sobre el reborde en el punto de entrada del mango.

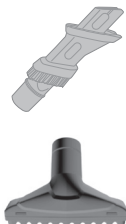

Elija un accesorio
Herramienta para pelos de animales
Herramienta de limpieza en rincones 2 en 1



Conecte la herramienta al extremo del tubo de extensión.

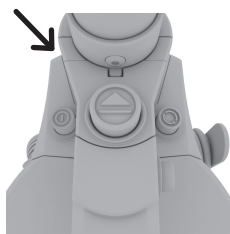

Presione el botón "encendido/apagado" para encender la unidad.



Use la manguera con el tubo de extensión para llegar a lugares complicados.

El cepillo giratorio no funciona cuando la aspiradora se encuentra en una posición vertical.
Cuando utilice la unidad completa, no se olvide de usar el gancho para el cable del mango de modo tal que el cable no quede atrapado o no se enrosque en la máquina.



CONSEJO

PRECAUCIÓN: Extreme las precauciones cuando limpie en escaleras. Para evitar lesiones o daños físicos, y a fin de evitar que la aspiradora se caiga, siempre colóquela al pie de las escaleras o sobre el suelo. No coloque la aspiradora sobre las escaleras o sobre un mueble, ya que esto puede producir lesiones o daños. Cuando utilice las herramientas accesorias, siempre asegúrese de que el mango se encuentre en posición vertical.

PRECAUCIÓN: La aspiradora no debe utilizarse para limpiar mascotas.

Cómo usar la máquina: sin contenedor desmontable

Cómo usar la manguera/el tubo de extensión sin el contenedor desmontable

PRECAUCIÓN: Sostenga el contenedor desmontable por el mango de transporte siempre que se retire el contenedor desmontable para realizar la limpieza de escaleras y sobre el nivel del piso.

ADVERTENCIA: Apague siempre el aparato antes de conectar o desconectar el contenedor, la manguera o las herramientas.

Cómo usar la manguera



Sostenga el mango para transportar y presione el botón de liberación del contenedor desmontable.

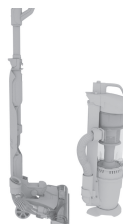

Levante y retire el cuerpo del contenedor desmontable del lomo y la boquilla.



Jale y retire la manguera del sujetador de manguera.

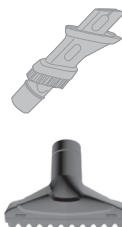

Elija un accesorio Herramienta para pelos de animales Herramienta de limpieza en rincones 2 en 1

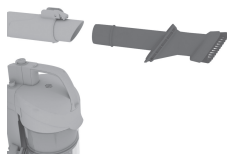

Conecte la herramienta al extremo de la manguera.

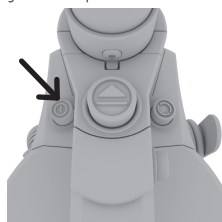

Presione el botón "encendido/apagado" para encender la unidad.

Cómo usar la manguera con el tubo de extensión



Sostenga el mango para transportar y presione el botón de liberación del contenedor desmontable.



Levante y retire el contenedor desmontable del lomo y la boquilla.



Jale y retire la manguera del sujetador de la manguera.



Presione el sujetador de liberación del mango y retire el tubo de extensión del lomo.

Cómo usar la máquina: sin contenedor desmontable

Cómo usar la manguera con el tubo de extensión (continúa)

PRECAUCIÓN: Extremar las precauciones cuando limpie en escaleras. Para evitar lesiones o daños físicos, y a fin de evitar que la aspiradora se caiga, siempre colóquela al pie de las escaleras o sobre el suelo. No coloque la aspiradora sobre las escaleras o sobre un mueble, ya que esto puede producir lesiones o daños. Cuando utilice las herramientas accesorias, siempre asegúrese de que el mango se encuentre en posición vertical.



Conecte la manguera al mango; para ello, enganche el sujetador del extremo de la manguera sobre el reborde en el punto de entrada del mango.



Elija un accesorio y conecte la herramienta al extremo del tubo de extensión.

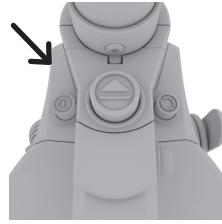

Presione el botón "encendido/apagado" para encender la unidad.



Use la manguera con el tubo de extensión para llegar a lugares complicados. Sostenga el contenedor desmontable por el mango para transportarlo en todo momento.

Uso de la manguera con el contenedor desmontable colocado

Conecte la manguera a la aspiradora solamente cuando el contenedor desmontable se encuentre colocado. La manguera puede conectarse directamente a la manguera.

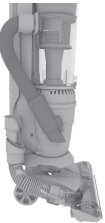

Jale y retire la manguera del sujetador de la manguera.

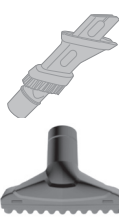

Elija un accesorio
Herramienta para pelos de animales
Herramienta de limpieza en rincones 2 en 1

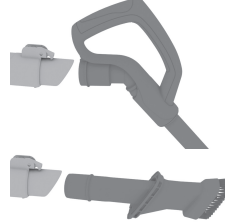

Conecte la herramienta o el tubo de extensión al otro extremo de la manguera.



De ser necesario, conecte la herramienta al extremo del tubo de extensión.

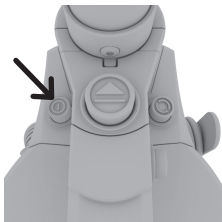

Presione el botón "encendido/apagado" para encender la unidad.



Almacenamiento del cable
Enrolle el cable en los ganchos para un almacenamiento sin inconvenientes. Sujete el extremo del enchufe al cable.

Cómo cuidar la máquina

AVISO:

Se ha colocado un protector térmico en la aspiradora para protegerla contra el sobrecalentamiento. Cuando dicho protector se active, la aspiradora dejará de funcionar. De ser así, proceda como se indica a continuación:

1. APAGUE la limpiadora y desenchúfela del tomacorriente.
2. Vacíe la copa de recolección de residuos.
3. Revise la entrada de la boquilla, el conector de la manguera, la manguera, la entrada de la copa de recolección de residuos, el filtro premotor y el filtro HEPA en busca de obstrucciones. Limpie cualquier obstrucción presente.
4. Una vez que la limpiadora esté desenchufada y el motor se haya enfriado durante 30 minutos, el protector térmico se desactivará y usted podrá retomar la limpieza. Si el protector térmico continúa activándose luego de haber seguido los pasos anteriores, significa que su aspiradora requiere de un servicio de mantenimiento.

Para lograr los mejores resultados de limpieza, deben limpiarse los filtros sobre un cubo cada 4 a 6 usos para retirar la suciedad y el polvo, y lavarse cada 3 a 6 meses (según el nivel de uso). No utilice la aspiradora sin la totalidad de los filtros en su lugar.

Cómo vaciar y limpiar la copa de recolección de residuos

ADVERTENCIA: Para disminuir el riesgo de lesiones físicas, desenchufe la unidad antes de limpiarla o realizarle un servicio de mantenimiento. No utilice la unidad si esta no tiene colocados la copa de recolección de residuos o los filtros.



Presione los botones de liberación de la copa de recolección de residuos, ubicados a los costados del mango para transportar.



Jale y retire la copa de recolección de residuos de la aspiradora.



Sostenga la copa de recolección de residuos sobre un cubo de basura, presione el botón de liberación de polvo para abrir la unidad y dejar que caiga la suciedad.

Para evitar que se bloquee el flujo de aire que pasa a través de la aspiradora, no sobrecargue la copa de recolección de residuos y reemplace los filtros cada 6 a 9 meses.



Cómo limpiar el filtro premotor



Levante el sujetador de liberación de la tapa de la copa de recolección de residuos. Como si fuera una bisagra, levante la tapa de la copa de recolección de residuos.



Jale de la lengüeta del filtro enjuagable y reemplazable, y retire el filtro de la copa de recolección de residuos.



Máximo:
104 °F

Golpee el filtro sobre un cubo para eliminar todo tipo de polvo o suciedad. Lave el filtro con agua corriente (con una temperatura máxima de 40 °C).

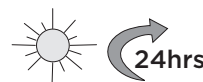

Deje reposar unas 24 horas o hasta que se seque por completo antes de volver a colocarlo.

Cómo cuidar la máquina

Cómo limpiar el separador



Levante el sujetador de liberación de la tapa de la copa de recolección de residuos. Como si fuera una bisagra, levante la tapa de la copa de recolección de residuos.



Jale de la lengüeta del filtro enjuagable y reemplazable, y retire el filtro de la copa de recolección de residuos.



Levante y retire el separador de la copa de recolección de residuos. Con un cepillo blando, elimine todo tipo de polvo o suciedad del separador.



Vuelva a colocar el separador y, al hacerlo, asegúrese de que la lengüeta semicircular del separador calce bien en la muesca de la copa de recolección de residuos.

Mantenimiento del filtro de medios HEPA

IMPORTANTE: El filtro posmotor ha sido diseñado para ofrecer una mayor vida útil sin mantenimiento. Es necesario revisar el filtro con periodicidad y reemplazarlo cuando esté muy descolorido. No lave, refríeque o cepille el filtro ya que podría dañarse.



Gire la tapa del filtro de medios HEPA en el sentido contrario a las agujas del reloj y retírelo.



Levante y retire el filtro de medios HEPA.



Revise el filtro de medios HEPA para detectar si presenta decoloración.



No utilice la aspiradora sin la totalidad de los filtros en su lugar.

¡PRECAUCIÓN!



Hablemos de aspectos técnicos

Cualquier otro servicio de mantenimiento deberá realizarlo un representante de servicio técnico autorizado. Si el aparato no funciona como debe, si se ha caído, dañado o dejado a la intemperie, o si se ha sumergido en agua, llévelo a un centro técnico antes de continuar usándolo.

IMPORTANTE: Desenchufe y desconecte la aspiradora antes de inspeccionarla para resolver sus problemas o realizarle un mantenimiento. Si el cepillo giratorio se obstruye, tal vez se active el sensor de protección del motor.

Cómo limpiar el cepillo giratorio

PRECAUCIÓN: Para reducir el riesgo de lesión derivado de las piezas móviles, desconecte el aparato antes de realizarle el servicio de mantenimiento.



Voltee la aspiradora.

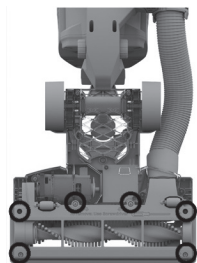

Retire los 6 tornillos con un destornillador Phillips.

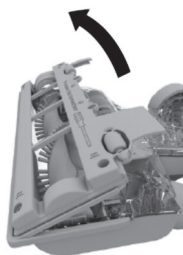

Gire la placa base hasta sacarla.

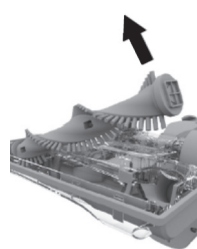

Extraiga el cepillo giratorio y quite la suciedad.

En este video, podrá ver cómo lo hacemos:
[Hoover.com/video-instruction-guide](https://www.hoover.com/video-instruction-guide)

Hablemos de aspectos técnicos

IMPORTANTE: Gire el cepillo giratorio en forma manual para asegurarse de que la correa esté bien instalada. La aspiradora cuenta con un apagado automático del cepillo giratorio que se acciona en caso de sobrecarga o atascamiento. Verifique si hay obstrucciones en la zona del cepillo giratorio y despéjelas.

Cómo limpiar el cepillo giratorio

PRECAUCIÓN: Para reducir el riesgo de lesión derivado de las piezas móviles, desconecte el aparato antes de realizarle el servicio de mantenimiento.

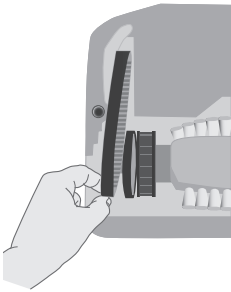

Deslice la correa sobre el eje del motor con las letras hacia fuera de la correa.

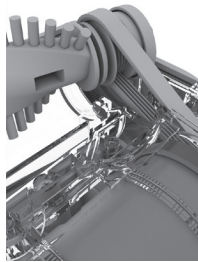

Deslice el otro extremo de la correa alrededor del extremo del cepillo giratorio.

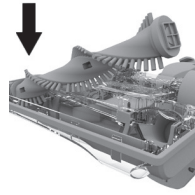

Con la correa en su lugar, deslice el cepillo giratorio en la boquilla, asegurándose de que las tapas del extremo del cepillo giratorio estén correctamente orientadas.

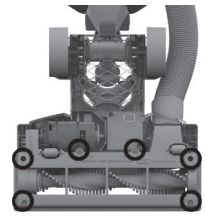
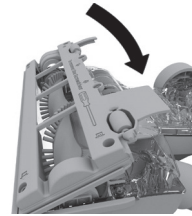

Vuelva a colocar la placa base y reinstale los 6 tornillos como se muestra.

No es necesario LUBRICAR. El motor y el cepillo giratorio vienen equipados con cojinetes que tienen una lubricación suficiente para toda su vida útil. La adición de lubricante podría dañarlos. No le agregue lubricante al motor o al cepillo giratorio.



Para obtener más información sobre el mantenimiento necesario para la correa o el cepillo giratorio, comuníquese con un proveedor de servicios de HOOVER® al 1-800-944-9200.

En este video, podrá ver cómo lo hacemos:
[Hoover.com/video-instruction-guide](https://www.hoover.com/video-instruction-guide)

Qué hacer si algo sale mal

Cualquier otro servicio de mantenimiento deberá realizarlo un representante de servicio técnico autorizado. Si el aparato no funciona como debe, si se ha caído, dañado o dejado a la intemperie, o si se ha sumergido en agua, llévelo a un centro técnico antes de continuar usándolo.

ADVERTENCIA: Para disminuir el riesgo de lesiones físicas, desenchufe la unidad antes de limpiarla o realizarle un servicio de mantenimiento.

Problema

Solución

Falta un accesorio.

- Consulte el panel "Contenido del paquete", ubicado en el recuadro, para cerciorarse de que la pieza venga incluida con la aspiradora.

¿Por qué no tiene energía eléctrica mi aspiradora?

- El enchufe puede no estar bien inserto en la toma de corriente.
- Es posible que se haya activado el termostato del motor. Si este es el problema, desenchufe la aspiradora. Retire y vacíe la copa de recolección de residuos, y verifique si hay obstrucciones en la manguera. Limpie los filtros y deje pasar una hora, aproximadamente, para que la aspiradora se enfríe (si lavó los filtros, deberá esperar 24 horas hasta que los filtros se sequen por completo antes de volver a colocarlos en la aspiradora). Si esto no funciona, puede ser que no haya tensión en el enchufe de la pared. Verifique el fusible o si el disyuntor se ha activado; reemplace el fusible o restablezca el disyuntor del hogar.

¿Por qué no arranca la aspiradora?

- Es posible que la copa de recolección de residuos no esté bien colocada; retírela y vuelva a colocarla. Asegúrese de que calce firmemente en su lugar.
- Es posible que la copa de recolección de residuos esté obstruida. Vacíela y limpie los filtros. Consulte la sección "Cómo cuidar la máquina".
- Es posible que la manguera esté obstruida. Verifíquelo y limpie cualquier tipo de obstrucción. Consulte la sección "Hablemos de aspectos técnicos".
- Es posible que el cepillo giratorio no funcione. Consulte la sección "¿Por qué no funciona el cepillo giratorio?", a continuación.
- Si el accesorio o la herramienta no recogen suciedad, verifique si existen obstrucciones y despéjelas. Consulte la sección "Hablemos de aspectos técnicos".

¿Por qué no funciona el cepillo giratorio?

- Es posible que el cepillo giratorio no esté encendido. Consulte la sección "Cómo comenzar".
- Es posible que la aspiradora no esté reclinada. Consulte la sección "Cómo comenzar".
- Es posible que el contenedor desmontable no esté bien colocado en el lomo y la boquilla. Consulte la sección "Cómo comenzar".
- Es posible que el cepillo giratorio esté obstruido. Consulte la sección "Hablemos de aspectos técnicos".
- Es posible que el cepillo giratorio deba restablecerse. Consulte la sección "Hablemos de aspectos técnicos".
- Es posible que la correa esté rota. Consulte la sección "Hablemos de aspectos técnicos".

¿Por qué sale polvo de la aspiradora?

- Es posible que los filtros no estén bien colocados. Consulte la sección "Cómo cuidar la máquina".
- Es posible que la copa de recolección de residuos esté llena u obstruida. Consulte la sección "Cómo cuidar la máquina".
- Es posible que sea necesario limpiar los filtros. Consulte la sección "Cómo cuidar la máquina".
- Es posible que la manguera esté obstruida. Consulte la sección "Hablemos de aspectos técnicos".

Servicio y garantía de Hoover® Air™Lift Light



INFORMACIÓN DE SERVICIO

TODO SERVICIO DE MANTENIMIENTO DEBE SER REALIZADO POR UN REPRESENTANTE DE SERVICIO TÉCNICO AUTORIZADO. Llame al (800)-944-9200 (EE. UU. y Canadá).

En caso de necesitar más ayuda, diríjase a un Centro Técnico autorizado. Encuentre el más cercano a su domicilio visitando nuestro sitio web www.hoover.com. Los gastos derivados del transporte desde y hacia el lugar de reparación deberán ser abonados por el propietario del producto. Siempre identifique su producto de acuerdo al número del modelo y el código de fábrica cuando solicite información o realice el pedido de las piezas de repuesto. (el número de modelo y el código de fabricación de la aspiradora aparecen en el lomo de esta).

GARANTÍA LIMITADA DE CINCO AÑOS (PARA USO DOMÉSTICO)

COBERTURA DE LA GARANTÍA

En casos de uso y mantenimiento domésticos en condiciones normales y conforme al Manual del propietario, su producto HOOVER® tiene garantía contra fallas de fábrica en los materiales y fallas por mano de obra durante cinco años desde la fecha de compra (el "Plazo de la garantía"). Durante el plazo de la garantía, Hoover® le proporcionará la mano de obra y los repuestos, sin ningún costo, a los fines de reparar cualquier falla del producto adquirido en los Estados Unidos, en tiendas de intercambios militares de los EE. UU. y en Canadá.

CÓMO REALIZAR UN RECLAMO POR LA GARANTÍA

Si este producto no presentara las características garantizadas, llévalo o envíelo al Centro de ventas y servicio de Hoover® o al distribuidor de servicio autorizado de garantía de Hoover® más cercanos junto con el comprobante de compra. Para ser redirigido en forma automática a un Centro de servicios autorizado en los EE. UU., llame al: 1-800-944-9200 O visite Hoover® en línea en: www.hoover.com.

Para obtener más ayuda o información sobre esta garantía o la disponibilidad de los Centros de servicios contemplados en la garantía, llame al Centro de respuesta al consumidor de Hoover®, al 1-800-944-9200, de lunes a viernes de 8:00 a. m. a 7:00 p. m. (hora estándar del este). En Canadá, comuníquese con Hoover® Canada, Carson Building, 100 Carson St., Etobicoke, Ontario M8W 3R9, teléfono: 1-800-944- 9200, de lunes a viernes de 8:00 a. m. a 7:00 p. m., hora estándar del este.

ELEMENTOS NO CUBIERTOS POR LA PRESENTE GARANTÍA

La presente garantía no cubre los siguientes supuestos: el uso del producto en operaciones comerciales (tales como servicios de contratación de equipamiento, de mantenimiento y de limpieza); el filtro, el cepillo giratorio, la correa; el mantenimiento incorrecto del producto; los daños derivados de su mal uso; casos fortuitos o hechos de la naturaleza: vandalismo u otros actos fuera del control de Hoover®, actos u omisiones del propietario, su uso fuera del país de compra original y las reventas del producto realizadas por el propietario original. Esta garantía no cubre la recolección, la entrega, el transporte ni el servicio a domicilio del producto. No obstante, si envía el producto por correo postal al Centro técnico y de ventas de Hoover® para obtener el servicio de la garantía, el envío tendrá un costo de ida solamente.

Esta garantía no se aplica a los productos adquiridos fuera de los Estados Unidos, incluidos sus territorios y posesiones, fuera de los intercambios militares de los EE. UU. y fuera de Canadá. Esta garantía no cubre los productos adquiridos a un tercero no autorizado como minorista, concesionario o distribuidor de los productos Hoover®.

OTROS TÉRMINOS IMPORTANTES

Esta Garantía no es transferible y no podrá ser cedida. Esta Garantía se registrará e interpretará de conformidad con las leyes del estado de Ohio. El Plazo de la garantía no se prolongará por ningún reemplazo o reparación realizados conforme a esta Garantía.

ESTA GARANTÍA REPRESENTA LA GARANTÍA Y EL RECURSO LEGAL EXCLUSIVOS, PROPORCIONADOS POR HOOVER®. TODAS LAS DEMÁS GARANTÍAS, EXPRESAS O IMPLÍCITAS, SERÁN RECHAZADAS, INCLUIDAS LAS GARANTÍAS DE APTITUD PARA LA COMERCIALIZACIÓN O ADECUACIÓN A FINES ESPECÍFICOS. EN NINGÚN CASO, HOOVER SERÁ RESPONSABLE POR LOS DAÑOS ESPECIALES, INDIRECTOS, INCIDENTALES O MEDIADOS DE NINGÚN TIPO QUE SUFRA EL PROPIETARIO O CUALQUIER PARTE QUE RECLAME POR INTERMEDIO DE ESTE, YA SEA CON BASE EN UN CONTRATO, POR NEGLIGENCIA, HECHO ILÍCITO CIVIL O RESPONSABILIDAD OBJETIVA, NI POR NINGUNA OTRA CAUSA.

En algunos estados, la exclusión de los daños incidentales no está permitida, de modo que la exclusión precedente tal vez no corresponda en su caso. Esta garantía le otorga derechos específicos. También puede tener otros derechos, que varían según el estado.

COMUNÍQUESE CON NOSOTROS

 **800-944-9200**  **info@Hoover.com**  **Hoover.com**

 **HooverVacuums**  **@HooverUSA**

Declaración de cumplimiento de la Comunidad Económica Europea (CEE) Fabricante/importador de la CEE: Hoover Limited, por el presente y bajo nuestra exclusiva responsabilidad, declaramos que U84-AL-Pe, U84-AL-PMe y U84-AL-Ue se fabrican en cumplimiento con las siguientes Directivas:

Seguridad: 2006/95/EC Directiva de bajo voltaje.

EMC: 2004/108/EC Directiva de compatibilidad electromagnética.

Los desechos electrónicos no deben descartarse junto con los desechos domésticos. Recicle en los lugares habilitados para tal fin. Consulte a la autoridad local o al minorista para obtener asesoramiento sobre el reciclado.

© 2015 Hoover Limited. Todos los derechos reservados. La marca comercial Hoover y el rombo de Hoover son propiedad de Techtronic Floor Care Technology Ltd y se encuentran registrados en la Unión Europea (UE), y pueden estar pendientes o registrados en otros países.

