

Addendum Sheet for the ON/OFF Turning Power Switch
Feuille supplémentaire pour la mise SOUS / HORS tension de
l'interrupteur
Página del apéndice relativa al interruptor de encendido y apagado
(ON/OFF)

Turning the power on and off/ Mise sous tension et hors tension/ Encendido y apagado:

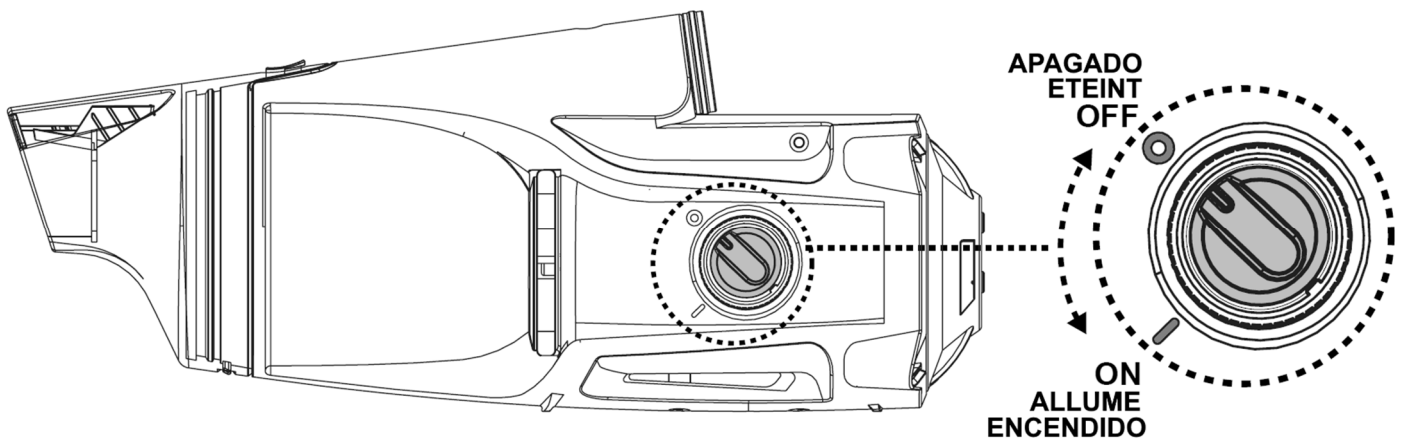

Turn the power switch on and off as shown in the diagram above..

REMARK: Heed the warnings, cautions, and instructions in the manual to operate your pool vacuum properly and safely.

Keep your pool vacuum away from magnetic objects and magnetic fields to prevent it from being inadvertently switched on.

Mettre l'interrupteur de courant sous tension et hors tension comme montré sur le diagramme ci-dessus.

REMARQUE : Tenir compte des avertissements, mises en garde et instructions sur le manuel pour faire fonctionner votre aspirateur de piscine d'une façon correcte et sûre.

Tenir éloigné votre aspirateur de piscine des objets magnétiques et des champs magnétiques pour éviter une mise sous tension par inadvertance.

Gire el interruptor tal como se indica en la ilustración superior para encender y apagar la aspiradora.

NOTA: Preste atención a las advertencias, precauciones e instrucciones del manual para utilizar la aspiradora de piscina de manera segura y adecuada.

Mantenga la aspiradora de piscina lejos de campos y objetos magnéticos para evitar que se encienda sin querer.

Addendum Blad voor de AAN/UIT-schakelaar Foglio aggiuntivo per l'interruttore di accensione ON / OFF Beiblatt für den EIN/AUS-Schalter

De stroom in- en uitschakelen / Accensione e spegnimento / Ein- und Ausschalten des Geräts:

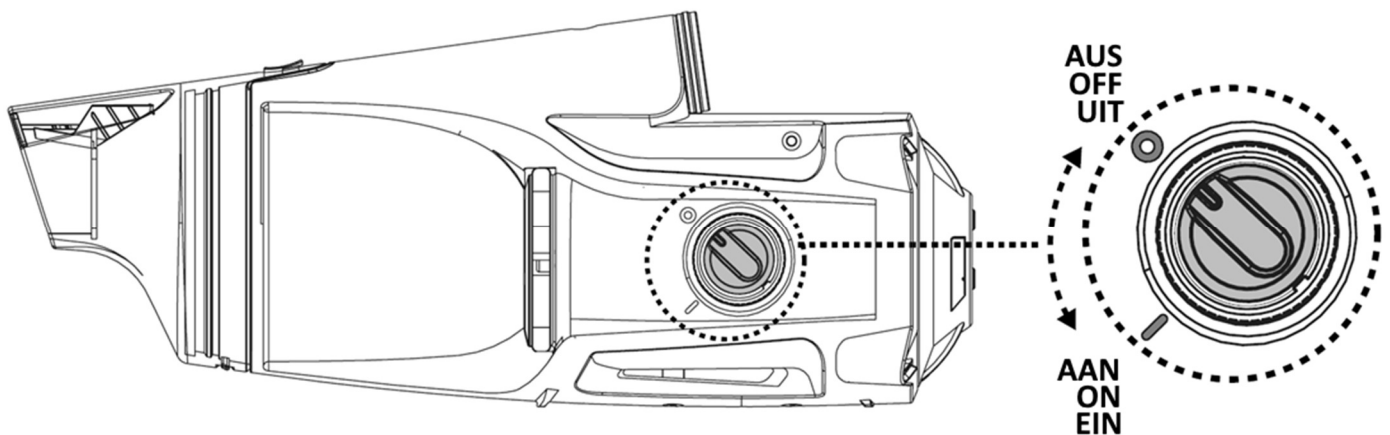

Zet de stroomschakelaar aan en uit zoals in het bovenstaande diagram is aangegeven.

OPMERKING: Neem de waarschuwingen, voorzorgsmaatregelen en instructies in de handleiding in acht om uw bodemzuiger goed en veilig te gebruiken.

Houd uw bodemzuiger uit de buurt van magnetische voorwerpen en magnetische velden om te voorkomen dat deze per ongeluk wordt ingeschakeld.

Accendere e spegnere l'interruttore di alimentazione come mostrato nel diagramma sopra.

AVVISO: Attenersi alle avvertenze, precauzioni e istruzioni nel manuale per utilizzare l'aspirapolvere per piscina in modo corretto e sicuro.

Tenere l'aspirapolvere per piscina lontano da oggetti magnetici e campi magnetici per evitare che sia acceso inavvertitamente.

Schalten Sie den Ein- und Ausschalter wie in der obigen Abbildung gezeigt ein und aus.

HINWEIS: Beachten Sie die Warnungen, Vorsichtsmaßnahmen und Anweisungen im Handbuch, um Ihren Poolsauger ordnungsgemäß und sicher zu betreiben.

Halten Sie den Poolsauger von magnetischen Gegenständen und Magnetfeldern fern, um zu verhindern, dass er versehentlich eingeschaltet wird.

New Pivoting suction head

Nieuw Draaibare zuigkop

Nouveau Tête pivotante aspirante

Nuova Testa di aspirazione girevole

Nuevo Cabeza de aspiración pivotante

Neuen Schwenkbarer Saugkopf

