

easyline

Audífonos On-Ear

Inalámbricos BT

Guía de usuario – EL-995262 / EL-995262 / EL-995289
Antes de comenzar a usar el producto es importante que leas esta guía

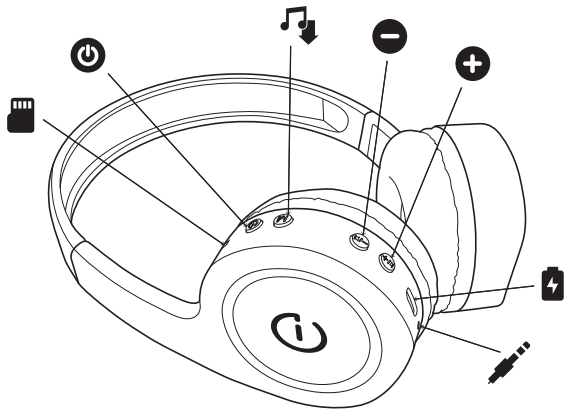

Botón on/off: Sincronizar dispositivo, responder, finalizar llamada.



MODE o cambiar función: Bluetooth, MicroSD, AUX, Radio FM



Botón bajar volumen: Mantenga presionado para regresar la canción





Botón subir volumen: Mantenga presionado para adelantar la canción



Puerto de carga 5v



Compartimento de memoria MicroSD



Jack AUX 3.5mm

Sincronizar Audífonos EL-995265

1. Coloca tus auriculares y el dispositivo o Smartphone juntos, idealmente no más de 1 metro de distancia y enciende tus auriculares, si ya tienes encendidos tus auriculares solo presiona el botón MODE hasta que escuches la opción de Bluetooth.
2. Poner los auriculares en modo de sincronización (Se activa automáticamente al activar el botón de encendido o al presionar el botón MODE en la opción Bluetooth).
3. Sigue las instrucciones del dispositivo o Smartphone para iniciar el proceso de sincronización.
Normalmente, esto se hace en los ajustes de conexión Bluetooth de tu dispositivo o Smartphone, seleccionar la opción Buscar, dispositivo EL-995265.
4. El dispositivo se visualizara como EL-995265 y preguntará “si desea establecer conexión” pulsa ACEPTAR para lograr la sincronización.
5. En algunos dispositivos puede solicitar una contraseña o PIN de conexión, de ser así introduce 0000.
Si la conexión es satisfactoria, un sonido te confirmara la conexión.

Especificaciones técnicas

Alimentación:	MicroUSB 5Vcc 1A
Capacidad de batería:	400mAh
Tipo de batería:	Li-Ion
Tiempo de carga:	2 Hrs
Tiempo de reproducción:	4 Hrs
Tipo de reproductor:	mp3, MicroSD, Bluetooth, AUX 3.5
Rango de frecuencia:	20Hz/20kHz
Sensibilidad:	100dB
Versión Bluetooth:	V5
Perfiles Bluetooth:	A2DP, AVRCP, HFP, HSP
Alcance de BT:	10 mts



El tiempo máximo de carga es de 2.5 horas, la sobrecarga puede causar daños y mal funcionamiento del dispositivo. No exponga el dispositivo en temperaturas altas, no use este aparato cerca del agua o superficies húmedas. La carga máxima depende de la frecuencia de uso, una conexión inalámbrica de larga distancia aumentará el consumo de energía.



Las características técnicas y eléctricas que aquí se brindan corresponden a unidades típicas y podrían cambiarse sin previo aviso con el fin de proveer un mejor equipo.

Si tuviera alguna duda o comentario, contáctanos:

Soporte Técnico
MX, GDL y MTY 4777 0853
Resto del País 01800 148 1828
soporte@perfectchoice.me

Declaratoria NOM

“La operación de este equipo está sujeta a las siguientes dos condiciones: (1) es posible que este equipo o dispositivo no cause interferencia perjudicial (2) este equipo o dispositivo debe aceptar cualquier interferencia, incluyendo la que pueda causar su operación no deseada.

PÓLIZA DE GARANTÍA (México)

La garantía no se aplica a ningún producto que no sea marca Easyline®, incluso si va empaquetado o se vende con el producto. Master Choice. S.A. de C.V. garantiza este producto por el término de un año (12 meses) en todas sus partes y mano de obra contra cualquier defecto de fabricación y funcionamiento a partir de la fecha de entrega y se hace responsable de los gastos de la transportación del producto que se deriven del cumplimiento de la garantía.

CONDICIONES

1. Para hacer efectiva la garantía debe presentar el producto acompañado de esta póliza debidamente llenada y sellada por el establecimiento que lo vendió, o la factura, o recibo o comprobante, en el que consten los datos específicos del producto objeto de la compraventa, debe presentarse junto con el producto en el establecimiento donde fue adquirido (sólo dentro del plazo indicado por el establecimiento). En cualquier momento posterior y dentro del plazo de esta garantía, usted puede llamar a nuestro departamento de Soporte Técnico: Guadalajara, México y Monterrey 47 77 08 53 Resto del País 01 800 PCHOICE (724-6423) soporte@perfectchoice.me para indicarle el procedimiento para hacerla válida.

2. Master Choice. S.A. de C.V. se compromete a reparar o cambiar todo aquel producto que ostente nuestra marca Easyline® sin ningún cargo para el consumidor.

3. El tiempo de respuesta no será mayor a 30 días naturales a partir de la fecha de recepción del producto en nuestro departamento de Soporte Técnico en las instalaciones de Master Choice, S.A. de C.V.

ESTA GARANTÍA NO ES VÁLIDA EN LOS SIGUIENTES CASOS

1. Cuando el producto ha sido utilizado en condiciones distintas a las normales.

2. Cuando el producto no ha sido operado de acuerdo con el instructivo de uso.

3. Cuando el producto ha sido alterado o reparado por personas no autorizadas por Master Choice, S.A. de C.V.

DATOS DEL PRODUCTO

Producto: _____ Marca: _____ Sello

Modelo: _____ Fecha de compra: _____

DATOS DEL DISTRIBUIDOR

Nombre o Razón social: _____ Dirección: _____

Colonia: _____ Ciudad / Estado: _____ C.P. _____

Usted puede adquirir partes, componentes, consumibles y accesorios en el establecimiento donde adquirió su producto o con los distribuidores autorizados. Para mayor información consulte a nuestro departamento de Soporte Técnico: soporte@masterchoice.com.mx, 01 800 PCHOICE (724-6423) Importado en México por: Master Choice S.A. de C.V. Rio Mississippi #52 Sexto piso Interior 603 Col. Cuauhtemoc, Alcaldía Cuauhtemoc, CP 06500 Ciudad de México. R.F.C.

MCH-920810-FE6. País de origen: China