



# Dirt Devil® 3-in-1 Stick Vacuum

Model # SD20000RED /  
SD22010 / SD22015



# 1·2·3...

## USER MANUAL

#961152154 / R3  
©2020 All rights reserved

Français - page 16  
Español - página 30



### REPLACEMENT PARTS

#### • FILTER TYPE

SD22010 / SD22015	_____	F113
SD20000RED	_____	F25



THIS PRODUCT IS INTENDED FOR HOUSEHOLD USE ONLY.  
IF USED COMMERCIALY WARRANTY IS VOID.

# LET'S GO.™

# HI. WELCOME.

Congrats on purchasing your new Dirt Devil® 3-in1 Stick Vacuum. Inside, you'll find everything you'll need to know about your latest purchase.

So what are you waiting for? LET'S GO.™



## PRODUCT REGISTRATION

### Warranty Registration

Be sure to register your product online at [www.DirtDevil.com](http://www.DirtDevil.com) or call 1-800-321-1134 to register by phone.

Hint: Attach your sales receipt to this Owner's manual. Verification of date of purchase may be required for warranty service of your Dirt Devil® product.

For quick reference, please record your product information below.

Model #: \_\_\_\_\_

Mfg. Code: \_\_\_\_\_

(Mfg. code located on the back or bottom of product)

### Find GENUINE Replacement Parts at [www.dirtdevil.com](http://www.dirtdevil.com)

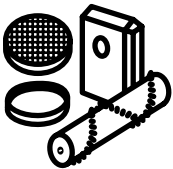

This product uses the following parts:

FILTER TYPE \_\_\_\_\_ F113 / F25

---

## TABLE OF CONTENTS



### 1·2·3...

**Quick Start Assembly** \_\_\_\_\_ **6-7**

**How to** \_\_\_\_\_ **8-11**



**Troubleshooting** \_\_\_\_\_ **12**



**Limited Warranty** \_\_\_\_\_ **13**

**Replacement Parts** \_\_\_\_\_ **14**

# IMPORTANT SAFETY INSTRUCTIONS

## SAVE THESE INSTRUCTIONS!

**READ ALL SAFETY WARNINGS AND INSTRUCTIONS BEFORE USING THIS PRODUCT.**

When you use an appliance, basic precautions should always be followed, including the following:

- **READ ALL INSTRUCTIONS BEFORE USING THE APPLIANCE.**
- **ALWAYS FOLLOW THESE SAFETY INSTRUCTIONS.**
- **BRING VACUUM CLEANER TO UPRIGHT POSITION WHEN USING THE HOSE AND ATTACHMENTS.**
- **DO NOT LEAVE VACUUM CLEANER UNATTENDED WHEN PLUGGED IN.**
- **REGULARLY CHECK THE FILTER TO CLEAN OR REPLACE.**
- **WARNING: FULLY ASSEMBLE CLEANER BEFORE OPERATING.**
- **WARNING: DO NOT USE SHARP OBJECTS TO CLEAN OUT THE HOSE SINCE THEY COULD CAUSE DAMAGE.**
- **OCCASIONALLY REMOVE BRUSH AND CLEAN DEBRIS FROM END CAPS TO KEEP BRUSH ROTATING SMOOTHLY.**

## WARNING: TO REDUCE THE RISK OF FIRE, ELECTRIC SHOCK OR INJURY:

- Fully assemble product prior to use.
- Do not leave appliance when plugged in. Unplug from outlet when not in use and before cleaning or servicing.
- Do not use outdoors or on wet surfaces. Electrical shock could occur.
- Do not allow to be used as a toy. Not intended for use by children age 12 and under. Close supervision is necessary when used by or near children. To avoid injury or damage, keep children away from product, and do not allow children to place fingers or other objects into any openings.
- Use only as described in this manual. Use only manufacturer's recommended attachments and products.
- Do not use product with damaged cord or plug. If product is not working as it should, has been dropped, damaged, left outdoors, or dropped into water, call customer service at 1-800-321-1134 prior to continuing use.
- Do not pull or carry by cord, use cord as handle, close a door on cord, or pull cord around sharp edges or corners. Do not place product on cord. Do not run appliance over cord. Keep cord away from heated surfaces.
- Do not unplug by pulling on cord. To unplug, grasp the plug, not the cord.
- Do not handle plug or appliance with wet hands.
- Do not put any objects into openings. Do not use with any opening blocked; keep free of dust, lint, hair, and anything that may reduce air flow.
- Keep hair, loose clothing, fingers, and all parts of body away from openings and moving parts.
- Do not pick up anything that is burning or smoking, such as cigarettes, matches, or hot ashes.
- Do not use without dirt cup and filters in place.
- Turn off all controls before unplugging.
- Look on your vacuum cleaner and follow all label and marking instructions.
- Use extra care when cleaning on stairs. To avoid personal injury or damage, and to prevent the cleaner from falling, always place cleaner at bottom of stairs or on floor. Do not place cleaner on stairs or furniture, as it may result in injury or damage.
- Do not use to pick up flammable or combustible liquids, such as gasoline, or fine wood sandings, or use in areas where they may be present.

- Keep the vacuum cleaner on the floor. Only the hand-held vacuum cleaners may be set on furniture.
- Vacuum cleaner must be in the upright position to lift the rotating brush off the carpet when doing above floor cleaning.
- Do not use an extension cord with this vacuum cleaner.
- Store the vacuum cleaner indoors. Put the vacuum cleaner away after use to prevent tripping accidents.
- Operate cleaner only at voltage specified on date plate on back of cleaner.



## **CAUTION: TO REDUCE THE RISK OF DAMAGE:**

- Avoid picking up hard, sharp objects with this product, as they may cause damage.
- Store appropriately indoors in a dry place. Do not expose machine to freezing temperatures.
- Brush roll continues to turn while product is turned on and handle is in upright position unless vacuum is in "Suction Only" mode (available on select models). To avoid damage to carpet, rugs, and flooring, avoid tipping cleaner or setting it on furniture, fringed area rugs, or carpeted stairs during tool use.

### **SAVE THESE INSTRUCTIONS**



## **WARNING:**

To reduce the risk of electric shock, this appliance has a polarized plug (one blade is wider than the other). This plug will fit in a polarized outlet only one way. If the plug does not fit fully in the outlet, reverse the plug. If it still does not fit, contact a qualified electrician to install the proper outlet. Do not change the plug in any way.

# QUICK START

FULLY ASSEMBLE OR INSTALL PRODUCT  
PRIOR TO USE.

## ATTACH FIXED HANDLE\*

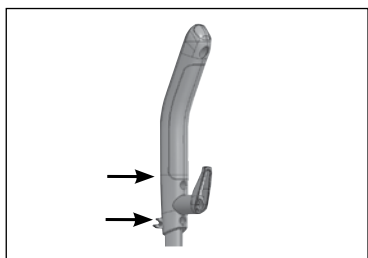
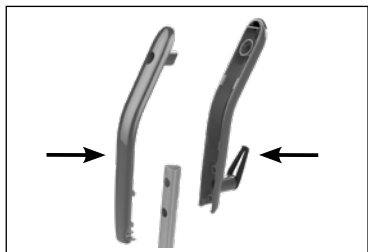

1

**SURROUND HANDLE TUBE WITH THE TWO HANDLE GRIP PIECES AND PRESS TOGETHER UNTIL YOU HEAR A CLICK. USE SCREWDRIVER TO INSERT THE TWO SCREWS. BE SURE THE TUBE IS BETWEEN THE HANDLES BEFORE SCREWING IN SCREWS.**

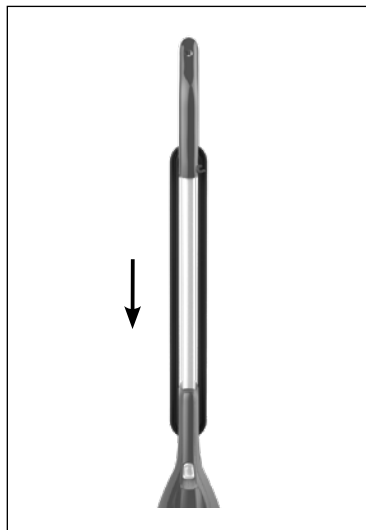

2

**INSERT HANDLE TUBE INTO HAND VAC.**

**\*Not all models have this feature.**

TOOL REQUIRED:  
PHILLIPS OR FLAT HEAD  
SCREWDRIVER

3

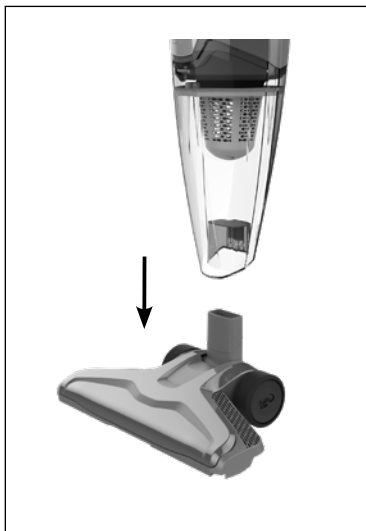

**ATTACH FLOOR NOZZLE TO UNIT.**

4

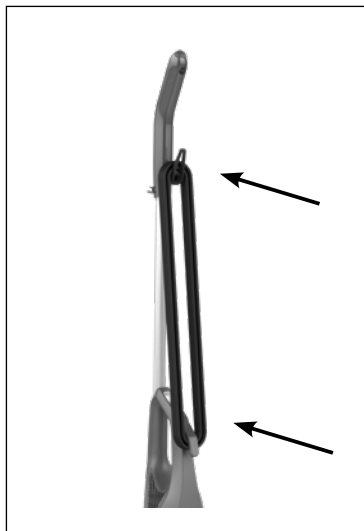

**WHEN FINISHED, WRAP CORD AROUND HOOKS FOR CONVENIENT STORAGE. ATTACH THE PLUG END TO THE CORD.**

**YOUR DIRT DEVIL  
IS READY  
TO CLEAN!  
LET'S GO.™**



#### **NEED HELP?**

Go to [dirtdevil.com/support](http://dirtdevil.com/support) or contact our Customer Service Department at 1 (800) 321-1134 9:00 a.m. - 6:00 p.m. EST Mon. - Fri. Pick up the conversation on...

 [Facebook.com/DirtDevil](https://www.facebook.com/DirtDevil)

 [Twitter@DirtDevil](https://twitter.com/DirtDevil)

# HOW TO

---

## OPERATE

1



**TO TURN ON: SLIDE THE POWER SWITCH TO THE ON POSITION.**

2



**TO TURN UNIT OFF: SLIDE THE POWER SWITCH TO THE OFF POSITION.**

**NOTE:** Filter is rinseable with water. Do not use soap/detergent. Let filter air dry for 24 hours or until completely dry. For replacement filter F113 / F25 visit [dirtdevil.com](http://dirtdevil.com) or call us at (800) 321-1134.



# HOW TO

## OPERATE HAND VAC

**CAUTION**  
NOT TO BE USED FOR GROOMING A PET

1

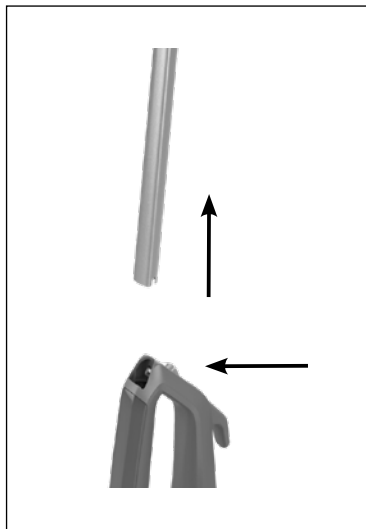

**SLIDE RELEASE BUTTON BACK THEN REMOVE HANDLE FROM UNIT.**

2

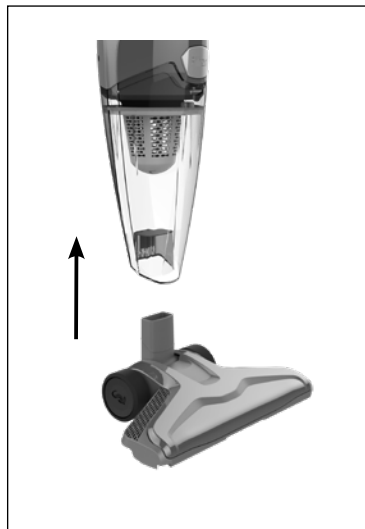

**REMOVE NOZZLE BY PULLING ON REAR OF NOZZLE AND PULL FROM UNIT.**



### NEED HELP?

Go to [dirtdevil.com/support](http://dirtdevil.com/support) or contact our Customer Service Department at 1 (800) 321-1134 9:00 a.m. - 6:00 p.m. EST Mon. - Fri. Pick up the conversation on...

 [Facebook.com/DirtDevil](https://www.facebook.com/DirtDevil)

 [Twitter@DirtDevil](https://twitter.com/DirtDevil)

# HOW TO



## WARNING

TO REDUCE THE RISK OF INJURY, TURN POWER SWITCH OFF BEFORE CLEANING OR SERVICING.

### REMOVE AND REPLACE THE FILTER

1

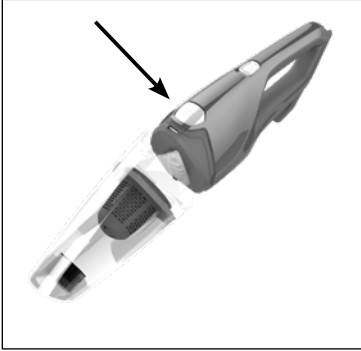

2

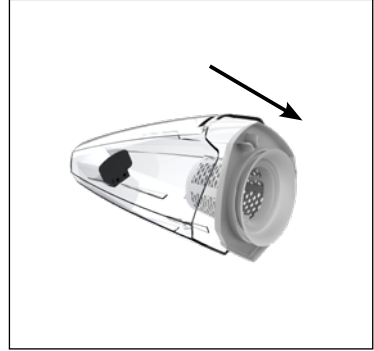

DEPRESS THE DIRT CUP RELEASE BUTTON WHERE IT SAYS FILTER.

HOLD DIRT CUP OVER A WASTE-BASKET. GRASP FILTER AND GENTLY PULL OUT FILTER BASKET.

3



4

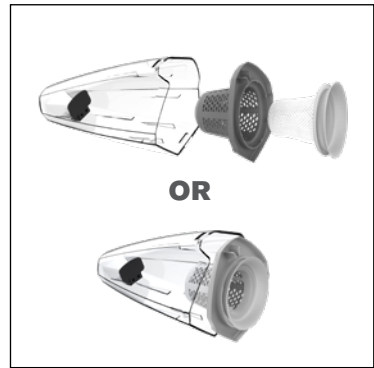

SHAKE DIRT AND DEBRIS OUT OF DIRT CUP.

REMOVE THE FILTER FROM THE FILTER BASKET. BRUSH THE DUST AND DIRT OFF THE FILTER, OR SHAKE THE FILTER INSIDE OF THE WASTEBASKET.

#### LUBRICATION:

The motor is equipped with bearings which contain sufficient lubrication for its lifetime. The addition of lubricant could cause damage. Do not add lubricant to motor

FOR REPLACEMENT FILTER F113 / F25 VISIT [DIRTDEVIL.COM](http://DIRTDEVIL.COM) OR CALL US AT (800) 321-1134.

# HOW TO

## CLEAN AND RINSE FILTER

1

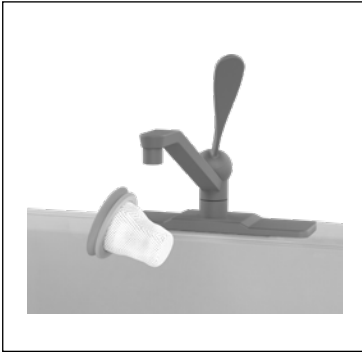

2

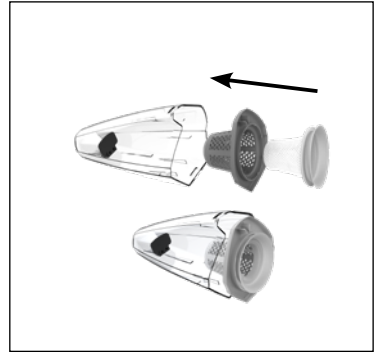

**HOLD FILTER UNDER RUNNING WATER TO RINSE. DO NOT USE SOAP/DETERGENT. ALLOW FILTER TO COMPLETELY DRY FOR AT LEAST 24 HOURS BEFORE REPLACING IN DIRT CUP.**

**PUT FILTER BACK INTO THE FILTER BASKET AND PUT FILTER BASKET BACK INTO DIRT CUP.**

3

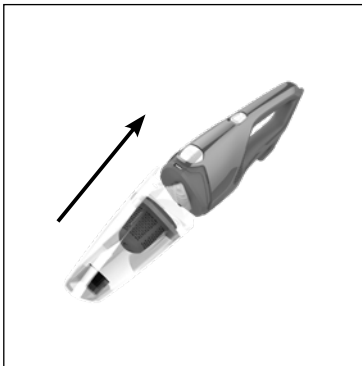

**TO REATTACH DIRT CUP: ALIGN BOTTOM FIRST AND PIVOT DIRT CUP UNTIL IT SNAPS INTO PLACE.**

**NOTE:** Filter is rinseable with water. Do not use soap/detergent. Let filter air dry for 24 hours or until completely dry. For replacement filter **F113 / F25** visit [dirtdevil.com](http://dirtdevil.com) or call us at (800) 321-1134.

# TROUBLESHOOTING



## WARNING

To reduce the risk of personal injury - Unplug before cleaning or servicing.

If a minor problem occurs, it usually can be solved quite easily when the cause is found by using the checklist below.

This product contains no serviceable parts. Call 1-800-321-1134 for Customer Service.

If appliance is not working as it should, has been dropped, damaged, left outdoors, or dropped into water, call customer service at 1-800-321-1134 prior to continuing use.

PROBLEM	POSSIBLE REASON	POSSIBLE SOLUTION
<b>Cleaner won't run</b>	1. Power cord not firmly plugged into outlet.	1. Plug unit in firmly.
	2. Blown fuse or tripped breaker.	2. Check fuse or breaker in home. Replace fuse reset breaker.
	3. Needs service.	3. Call Customer Service: 1-800-321-1134.
	4. Thermal Protector activated.	4. Allow cleaner to cool for 30 min.
<b>Cleaner won't pick up or low suction</b>	1. Dirt cup not installed correctly.	1. Review dirt cup removal & replacement.
	2. Dirt cup full.	2. Empty dirt cup.
	3. Brushroll worn.	3. Replace brushroll.
	4. Broken or worn belt.	4. Replace belt.
	5. Clogged filter.	5. Remove filter and clean.
	6. Nozzle/brushroll clogged.	6. Check nozzle/brushroll; remove obstruction/clog.
	7. Hose clogged	7. Remove hose and tools; remove obstruction.
<b>Dust escaping from cleaner</b>	1. Dirt cup full	1. Empty dirt cup.
	2. Dirt cup not installed correctly.	2. Review dirt cup removal & replacement.
	3. Hose not installed correctly.	3. Review hose installation.
	4. Filter not installed completely.	4. Review filter removal & replacement.

## NOTICE

**AN INTERNAL THERMAL PROTECTOR HAS BEEN DESIGNED INTO YOUR CLEANER TO PROTECT IT FROM OVERHEATING. WHEN THE THERMAL PROTECTOR ACTIVATES THE CLEANER WILL STOP RUNNING. IF THIS HAPPENS PROCEED AS FOLLOWS:**

**If this happens proceed as follows:**

1. Turn cleaner OFF and unplug it from the electrical outlet.
2. Empty dirt cup.
3. Inspect the nozzle and bag inlet openings for any obstructions. Clear obstructions if present.
4. When cleaner is unplugged and motor cools for 30 minutes, the thermal protector will deactivate and cleaning may continue.

**If the thermal protector continues to activate after following the above steps, your cleaner needs servicing.**

# WARRANTY



## LIMITED WARRANTY FOR DIRT DEVIL® PRODUCT

### ONE YEAR LIMITED WARRANTY (DOMESTIC USE)

If this product is not as warranted, contact TTI Floor Care North America Customer Service at 1-800-321-1134. Please have available the proof of purchase and model number for the warranted product.

### WHAT THIS LIMITED WARRANTY COVERS:

This limited warranty provided by Royal Appliance Mfg. Co., doing business as TTI Floor Care North America (referred to hereafter as "Warrantor") applies only to products purchased in the U.S. (including its territories and possessions), a U.S. Military Exchange, or Canada. When used and maintained in normal household use and in accordance with the Owner's Guide, this product is warranted against original defects in material and workmanship for ONE year from the date of original purchase (the "Warranty Period"). If Warrantor determines that the issue you are experiencing is covered under the terms of this warranty (a "covered warranty claim"), we will, at our sole discretion and free of charge (subject to the cost of shipping), either (i) repair your product; (ii) ship you a replacement product, subject to availability; or (iii) in the event that the applicable parts or replacement are not reasonably available, ship you a similar product of equal or greater value. In the unlikely event that we are unable to repair your product or ship a replacement or similar product, we reserve the right, at our sole discretion, to issue you a refund or store credit (if applicable) of the actual purchase price at the time of the original purchase as reflected on the original sales receipt. Parts and replacements may be new, refurbished, lightly used, or remanufactured, in Warrantor's sole discretion.

### WHO THIS LIMITED WARRANTY COVERS:

This limited warranty extends only to the original retail purchaser, with original proof of purchase from Warrantor or an authorized dealer of Warrantor products, in the U.S., U.S. Military Exchanges, and Canada.

### WHAT THIS LIMITED WARRANTY DOES NOT COVER:

This warranty does not cover use of the product in a commercial operation (such as maid, janitorial, and equipment rental services, or any other income-generating activity); improper maintenance of the product; the product if it has been subject to misuse, negligence, neglect, vandalism, or the use of voltages other than that on the data plate of this product. This warranty does not cover damage resulting from an act of God, accident, owner's acts or omissions, service of this product by other than Warrantor or a Warrantor authorized service provider (if applicable), or other acts beyond the control of Warrantor. This warranty also does not cover use outside the country in which the product was initially purchased, or resale of the product by the original owner. Pick-up, delivery, transportation, and house calls are not covered by this warranty. In addition, this warranty does not cover any product that has been altered or modified, or repairs made necessary by normal wear or the use of other products, parts, or accessories which are either incompatible with this product or adversely affect this product's operation, performance, or durability. Normal wear items are not covered under this warranty. Depending on the product, normal wear items may include, but are not limited to, belts, filters, brush rolls, blower fans, blower and vacuum tubes, and vacuum bags and straps.

### OTHER IMPORTANT TERMS:

This warranty is not transferable and may not be assigned; any assignment made in contravention of this prohibition is void. This warranty shall be governed and construed under the laws of the state of North Carolina. The Warranty Period will not be extended by any replacement of batteries, parts, or products or by virtue of any repair performed under this warranty.

THIS LIMITED WARRANTY IS THE EXCLUSIVE WARRANTY AND REMEDY, AND ALL EXPRESS AND IMPLIED WARRANTIES OTHER THAN THE LIMITED WARRANTY SET FORTH ABOVE, INCLUDING IMPLIED WARRANTIES OF MERCHANTABILITY AND FITNESS FOR A PARTICULAR PURPOSE, ARE EXPRESSLY DISCLAIMED. IN NO EVENT WILL WARRANTOR BE LIABLE FOR ANY SPECIAL, INDIRECT, INCIDENTAL OR CONSEQUENTIAL DAMAGES OF ANY KIND OR NATURE TO OWNER OR ANY PARTY CLAIMING THROUGH OWNER, WHETHER BASED IN CONTRACT, NEGLIGENCE, TORT, OR STRICT PRODUCTS LIABILITY OR ARISING FROM ANY CAUSE WHATSOEVER, EVEN IF THIS WARRANTY FAILS OF ITS ESSENTIAL PURPOSE. TO THE EXTENT PERMITTED BY APPLICABLE LAW, NO WARRANTIES THAT ARISE BY OPERATION OF LAW, IF APPLICABLE, SHALL EXCEED THE DURATION OF THE LIMITED WARRANTY PROVIDED HEREIN. Warrantor's liability for damages to you for any costs whatsoever arising out of this statement of limited warranty shall be limited to the amount paid for this product at the time of original purchase.

Some states do not allow the exclusion or limitation of incidental or consequential damages, disclaimers of implied warranties, or limitations on the duration of implied warranties, so the above exclusions, disclaimers, and/or limitations may not apply to you. This warranty gives you specific legal rights, and you may also have other rights, which vary from state to state.

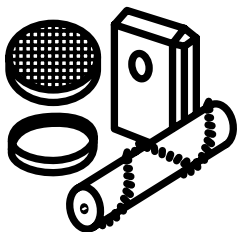

## Find GENUINE Replacement Parts at [www.dirtdevil.com](http://www.dirtdevil.com)

This product uses the following parts:

### FILTER TYPE

SD22010 / SD22015 \_\_\_\_\_ **F113**

SD20000RED \_\_\_\_\_ **F25**



Call our Customer  
Service Department  
at **1-(800) 321-1134**

9:00 a.m. - 6:00 p.m. EST Mon. - Fri.  
[www.dirtdevil.com](http://www.dirtdevil.com)

### OUR VACS SPEAK VOLUMES

Pick Up the Conversation On...



[Facebook.com/DirtDevil](https://www.facebook.com/DirtDevil)



[Twitter@DirtDevil](https://twitter.com/DirtDevil)





# Dirt Devil® 3-en-1 Aspirateur à bâton

Modèle # SD20000RED /  
SD22010 / SD22015



## 1·2·3...

## GUIDE D'UTILISATION

#061152154 / R3  
©2020 Tous droits réservés.



**OBTENEZ DES PIÈCES**  
• TYPE DE FILTRE

SD22010 / SD22015 ————— F113  
SD20000RED ————— F25



CE PRODUIT EST DESTINÉ À UN USAGE DOMESTIQUE  
SEULEMENT. LA GARANTIE EST NULLE SI L'APPAREIL EST  
UTILISÉ À DES FINS COMMERCIALES.

# ALLONS-Y!<sup>MC</sup>



# BONJOUR! BIENVENUE

Félicitations pour l'achat de votre nouvel aspirateur bâton Dirt Devil® 3 en 1. Vous trouverez à l'intérieur tout ce que vous devez savoir sur votre plus récent achat.

Alors, qu'attendez-vous? ALLONS-Y!<sup>MC</sup>

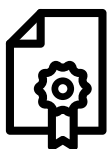

## ENREGISTREMENT DU PRODUIT

### Enregistrement de la garantie

**Assurez-vous d'enregistrer votre produit en ligne sur le site [www.dirtdevil.com](http://www.dirtdevil.com) ou en appelant au numéro 1 800 321-1134.**

Conseil : Brochez vos reçus d'achat à ce manuel du propriétaire. La vérification de la date d'achat peut être requise pour une réparation au titre de la garantie de votre produit DirtDevil<sup>MD</sup>.

Veillez inscrire les renseignements de votre appareil ci-dessous afin de les consulter rapidement.

No de modèle : \_\_\_\_\_

Code du fabricant : \_\_\_\_\_

(Vous trouverez le code du fabricant à l'arrière ou au bas de l'appareil)

**Vous trouverez vos pièces de rechange d'ORIGINE en visitant le site [www.dirtdevil.com](http://www.dirtdevil.com)**

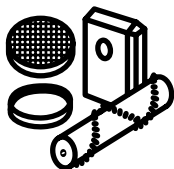

**Cet appareil est équipé des pièces suivantes :**

**TYPE DE FILTRE \_\_\_\_\_ F113 / F25**

---

## TABLE DES MATIÈRES



### 1·2·3...

Assemblage rapide ————— 21-22

Comment faire ————— 23-26



Dépannage ————— 27



Limitée garantie ————— 28

Pièces de rechange ————— 29

# CONSIGNES DE SÉCURITÉ IMPORTANTES VEUILLEZ CONSERVER CES INSTRUCTIONS

## LIRE TOUS LES AVERTISSEMENTS ET INSTRUCTIONS DE SÉCURITÉ AVANT D'UTILISER CE PRODUIT.

Lorsque vous utilisez un appareil ménager, vous devez prendre certaines précautions de sécurité, telles que :

- **LISEZ TOUTES LES INSTRUCTIONS AVANT D'UTILISER L'APPAREIL.**
- **RESPECTEZ TOUJOURS À LA LETTRE CES CONSIGNES DE SÉCURITÉ.**
- **METTRE L'ASPIRATEUR EN POSITION VERTICALE QUAND VOUS UTILISEZ LE TUYAU ET LES ACCESSOIRES.**
- **NE LAISSEZ PAS L'APPAREIL SANS SURVEILLANCE QUAND IL EST BRANCHÉ.**
- **VÉRIFIEZ RÉGULIÈREMENT LES FILTRES À NETTOYER OU À REMPLACER.**
- **AVERTISSEMENT : ASSEMBLEZ ENTIÈREMENT L'ASPIRATEUR AVANT DE LE METTRE EN MARCHÉ**
- **AVERTISSEMENT : N'UTILISEZ PAS D'OBJETS TRANCHANTS POUR NETTOYER LE TUYAU : ILS POURRAIENT L'ENDOMMAGER.**
- **ENLEVEZ LE ROULEAU DE TEMPS EN TEMPS ET NETTOYEZ LES SALETÉS QUI ENCOMBRENT SES EXTRÉMITÉS AFIN QU'IL CONTINUE À TOURNER SANS PROBLÈME.**

## AVERTISSEMENT : POUR RÉDUIRE LES RISQUES D'INCENDIE, DE DÉCHARGE ÉLECTRIQUE ET DE BLESSURE :

- Assemblez complètement le produit avant de l'utiliser.
- Ne pas laisser l'appareil sans surveillance une fois branché. Si vous n'utilisez pas l'appareil, débranchez-le de la prise de courant. Faites de même avant le nettoyage ou l'entretien.
- N'utilisez pas l'appareil à l'extérieur ou sur des surfaces mouillées. Vous pourriez vous électrocuter.
- Ne permettez pas aux enfants de jouer avec l'appareil. Cet appareil ne doit pas être utilisé par des enfants de moins de 12 ans. Exercez une surveillance étroite lorsque l'appareil est utilisé par un enfant ou près de lui. Gardez l'appareil hors de la portée des enfants et ne laissez pas ces derniers introduire leurs doigts ou d'autres objets dans aucune ouverture afin d'éviter les blessures ou les bris.
- N'utiliser que conformément à cette notice avec les accessoires et produits recommandés par le fabricant.
- N'utilisez pas un produit dont le cordon ou la prise est endommagé. Si le produit ne fonctionne pas comme il le devrait, s'il est tombé, s'il est endommagé, s'il a été laissé à l'extérieur ou s'il est tombé dans l'eau, appelez le service clientèle au 1-800-321-1134 avant de continuer à l'utiliser.
- Ne pas tirer sur le cordon d'alimentation, l'utiliser comme poignée, le coincer entre une porte ou le laisser frotter contre des bords ou coins coupants. Ne pas placer de produit sur le cordon d'alimentation. Ne pas passer l'appareil sur le cordon d'alimentation et le garder éloigné de toute source de chaleur.
- Ne pas débrancher en tirant sur le câble. Pour débrancher, tenir la fiche, non le câble.
- Ne pas manipuler la prise ou le dispositif avec des mains mouillées.
- Ne pas introduire d'objets dans les ouvertures. Ne pas utiliser avec une ouverture bloquée; maintenir celles-ci exemptes de poussière, de peluche, de cheveux, et de tout ce qui pourrait affecter le passage de l'air.
- Garder les cheveux, les vêtements, les doigts et toutes les parties du corps loin des ouvertures et des pièces en mouvement.
- Ne pas ramasser quoi que ce soit qui brûle ou qui fume, tel que les cigarettes, les allumettes, ou les cendres chaudes.
- N'utilisez pas l'aspirateur sans le collecteur de poussière ni les filtres.
- Éteignez toutes les commandes avant de débrancher l'appareil.
- Examinez votre aspirateur et suivez toutes les instructions sur les étiquettes.

- Être particulièrement attentif lors du nettoyage d'escaliers. Afin d'éviter les blessures ou les dommages et d'empêcher l'appareil de tomber, toujours placer l'appareil au bas de l'escalier ou sur le plancher. Ne pas placer l'appareil dans les escaliers ou sur un meuble, ce qui pourrait causer des blessures ou des dommages.
- Ne pas aspirer des liquides inflammables ou combustibles, comme de l'essence, ou de la fine poussière de bois et ne pas faire fonctionner dans des endroits où peuvent se trouver de tels produits.
- Maintenir l'aspirateur à même le sol. Seuls les aspirateurs tenus en main peuvent être utilisés sur du mobilier.
- L'aspirateur doit être en position verticale pour soulever la brosse pivotante de sur le tapis lorsque l'on nettoie au-dessus du plancher.
- Ne pas utiliser de rallonge électrique avec cet aspirateur.
- Ranger l'aspirateur à l'intérieur. Ranger l'aspirateur après usage pour éviter les accidents.
- N'utiliser l'aspirateur qu'à la tension spécifiée sur la plaque signalétique située au dos de l'appareil.

## **MISE EN GARDE : POUR RÉDUIRE LES RISQUES DE DOMMAGES :**

- Éviter de ramasser des objets durs ou aux arêtes tranchantes avec l'appareil, car ils peuvent endommager l'appareil.
- Ranger adéquatement à l'intérieur, dans un endroit sec. Ne pas exposer l'appareil à des températures de gel.
- Le rouleau de la brosse continue à tourner lorsque le produit est allumé et la poignée est en position verticale, sauf si l'aspirateur est en mode "Aspiration uniquement" (disponible sur certains modèles). Pour éviter d'endommager les tapis, les moquettes et les revêtements de sol, évitez de renverser le nettoyant ou de le poser sur des meubles, des tapis à franges ou des escaliers recouverts de moquette pendant l'utilisation de l'outil.

### **VEUILLEZ CONSERVER CES INSTRUCTIONS**

## **AVERTISSEMENT :**

Afin de réduire les risques de décharge électrique, cet appareil est muni d'une fiche polarisée (une tige est plus large que l'autre). Cette fiche ne peut être insérée dans une prise de courant polarisée que dans un sens. Si la fiche ne s'insère pas complètement dans la prise, inversez-la. Si elle ne s'insère toujours pas, demandez à un électricien qualifié d'installer la prise appropriée. Ne modifiez jamais la fiche.

# ASSEMBLAGE RAPIDE

ASSEMBLER OU INSTALLER ENTIÈREMENT  
LE PRODUIT AVANT L'UTILISATION.

ASSEMBLAGE RAPIDE

## COMMENT FIXER LA POIGNÉE FIXÉE\*

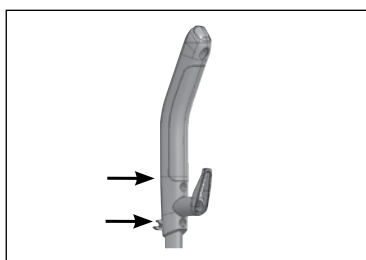
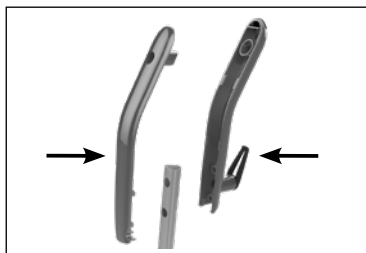

1

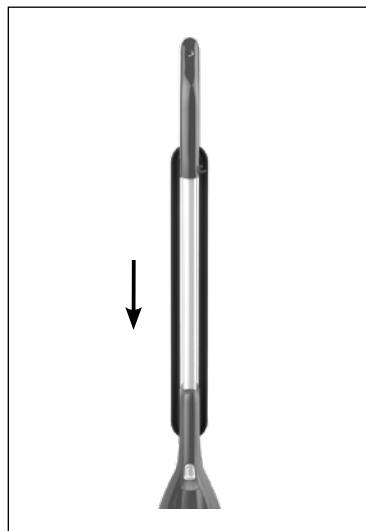

2

**ENCLENchez LES DEUX PIÈCES DE LA POIGNÉE AU TUBE EN EXERÇANT UNE PRESSION JUSQU'À ENTENDRE UN CLIQUETIS. UTILISEZ UN TOURNEVIS POUR INSÉRER LES DEUX VIS. ASSUREZ-VOUS QUE LE TUBE EST ENTRE LES POIGNÉES AVANT DE VISSER LES VIS.**

**INSÉREZ L'EMBOU POUR PLANCHER DANS L'ASPIRATEUR À MAIN.**

\* Pas de tous les modèles possèdent ces caractéristiques.

OUTIL NÉCESSAIRE :  
TOURNEVIS À POINTE CRUCIFORME  
OU À TÊTE PLATE

3

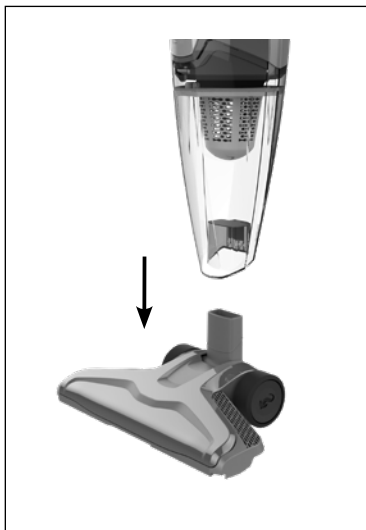

**FIXER L'EMBOUT POUR  
PLANCHER À L'APPAREIL.**

4

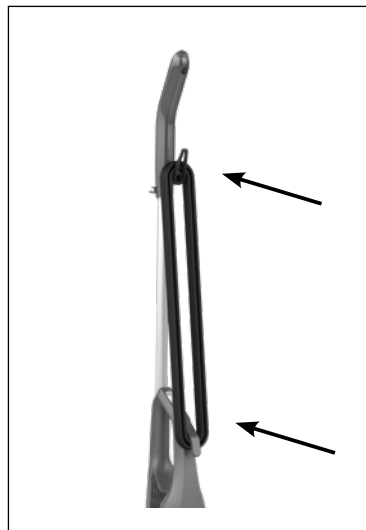

**APRÈS UTILISATION, ENROULEZ  
LE CORDON AUTOUR DES  
CROCHETS POUR UN  
RANGEMENT PRATIQUE. FIXEZ  
LA FICHE AU CORDON.**

**VOTRE DIRT DEVIL  
EST PRÊT À  
NETTOYER!  
ALLONS-Y!<sup>MC</sup>**



#### **DÉPANNAGE**

Visitez le site [dirtdevil.com/support](http://dirtdevil.com/support) ou appelez Service à la clientèle au **1 800 321-1134** 9 h à 18 h HNE.  
Suivez les discussions sur...

 [Facebook.com/DirtDevil](https://www.facebook.com/DirtDevil)

 [Twitter@DirtDevil](https://twitter.com/DirtDevil)

# COMMENT FAIRE

## FONCTIONNEMENT

1



2



**UTILISATION : METTEZ LE BOUTON D'ALIMENTATION SUR LA POSITION « MARCHÉ »**

**ÉTEINDRE L'APPAREIL : METTEZ LE BOUTON D'ALIMENTATION SUR LA POSITION ARRÊT.**

**NOTE :** Le filtre est rinçable à l'eau. Ne pas utiliser de savon/détergent. Laissez le filtre sécher à l'air pendant 24 heures ou jusqu'à ce qu'il soit complètement sec.

Pour le remplacement du filtre F113 / F25, visitez le site [dirtdevil.com](http://dirtdevil.com) ou appelez-nous au (800) 321-1134.

# COMMENT FAIRE



**MISE EN GARDE**  
NOT TO BE USED FOR GROOMING A PET

## COMMENT UTILISER COMME ASPIRATEUR À MAIN

1

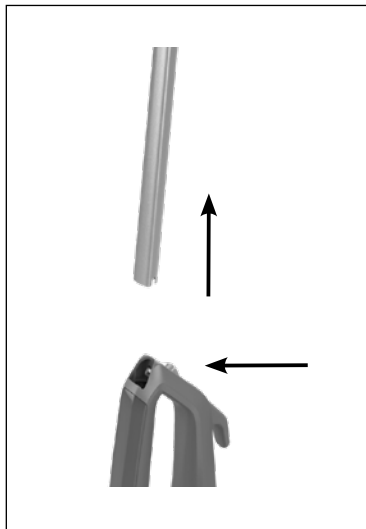

**FIXEZ LE SUCEUR PLAT EN L'INSÉRANT DANS L'OUVERTURE DU SUCEUR. POUR L'ENLEVER, DÉGAGEZ-LE AVEC PRÉCAUTION.**

2



**ENLEVEZ L'EMBOUT EN TIRANT PAR L'ARRIÈRE ET DÉTACHEZ-LE DE L'APPAREIL.**



### DÉPANNAGE

Visitez le site [dirtdevil.com/support](http://dirtdevil.com/support) ou appelez Service à la clientèle au **1 800 321-1134** 9 h à 18 h HNE.  
Suivez les discussions sur...



Facebook.com/DirtDevil



Twitter@DirtDevil



# COMMENT FAIRE

**AVERTISSEMENT**  
AVERTISSEMENT : POUR RÉDUIRE LES RISQUES DE CHOC ÉLECTRIQUE, DÉBRANCHER L'APPAREIL AVANT DE LE NETTOYER OU D'EN EFFECTUER L'ENTRETIEN.

COMMENT FAIRE

## ENLEVER ET REMPLACER LE FILTRE

CONSEIL : Pour maintenir les performances, il faut changer le filtre tous les 3 à 6 mois, ou selon les besoins.

1

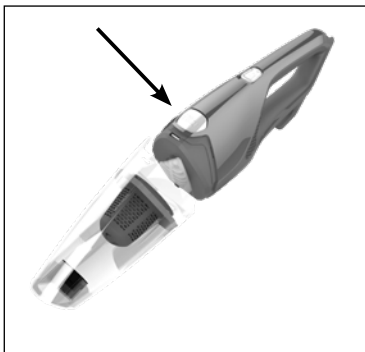

APPUYEZ SUR LE BOUTON DU VIDE-POUSSIÈRE À L'ENDROIT OÙ LE FILTRE EST INDIQUÉ.

2

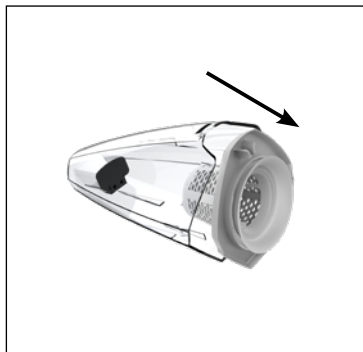

TENEZ LE VIDE-POUSSIÈRE AU-DESSUS D'UNE POUBELLE. SAISISSEZ LE FILTRE ET TIREZ DÉLICATEMENT LE PANIER-FILTRE.

3



RETIREZ LA SALETÉ ET LES DÉBRIS EN SECOUANT LE VIDE-POUSSIÈRE.

4

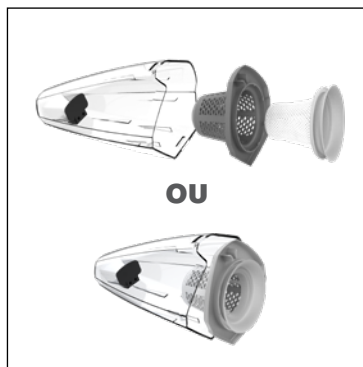

RETIREZ LE FILTRE DU PANIER-FILTRE. ÉPOUSSETEZ LA POUSSIÈRE ET LA SALETÉ DU FILTRE OU SECOUEZ LE FILTRE DANS LA POUBELLE.

### LUBRIFICATION :

Le moteur et le rouleau-brosse sont équipés de paliers suffisamment lubrifiés pour toute leur durée de vie. Toute lubrification supplémentaire pourrait causer des dommages. Ne pas ajouter de lubrifiant au moteur ou au rouleau-brosse.

POUR LE REMPLACEMENT DU FILTRE F113 / F25, VISITEZ LE SITE [DIRTDEVIL.COM](http://DIRTDEVIL.COM) OU APPELEZ-NOUS AU (800) 321-1134.

# COMMENT FAIRE

## NETTOYER ET RINCER LE FILTRE

1

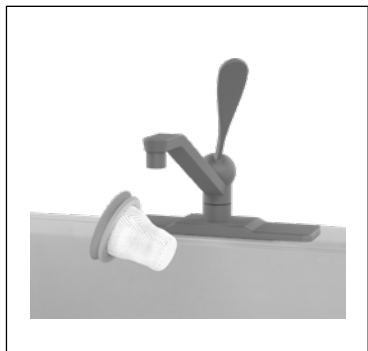

2

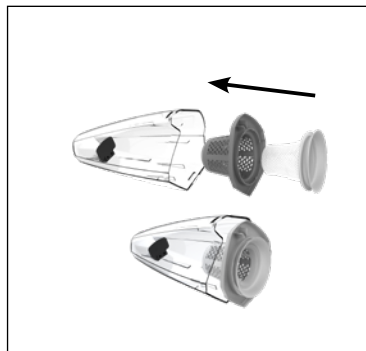

**RINCEZ LE FILTRE À L'EAU COURANTE. N'UTILISEZ PAS DE SAVON NI DE DÉTERGENT. LAISSEZ SÉCHER COMPLÈTEMENT LE FILTRE PENDANT AU MOINS 24 HEURES AVANT DE LE REMETTRE DANS LE VIDE-POUSSIÈRE.**

**REPLACEZ LE FILTRE DANS LE PANIER-FILTRE ET REFIXEZ CELUI-CI DANS LE VIDE-POUSSIÈRE.**

3

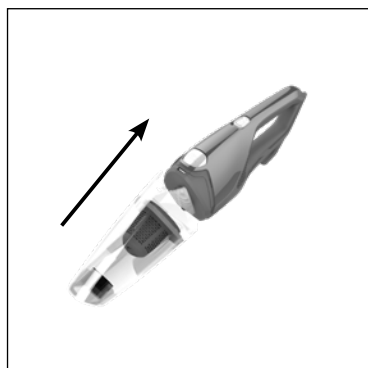

**POUR REPLACER LE VIDE-POUSSIÈRE : ALIGNEZ D'ABORD LE BAS, PUIS FAITES PIVOTER LE VIDE-POUSSIÈRE JUSQU'À CE QU'IL S'ENCLENCHE EN PLACE.**

**NOTE :** Le filtre est rinçable à l'eau. Ne pas utiliser de savon/détergent. Laissez le filtre sécher à l'air pendant 24 heures ou jusqu'à ce qu'il soit complètement sec. Pour le remplacement du **filtre F113 / F25**, visitez le site **dirdevil.com** ou appelez-nous au (800) 321-1134.

# GUIDE DE DÉPANNAGE

## **AVERTISSEMENT** POUR RÉDUIRE LE RISQUE DE SE BLESSER, DÉBRANCHER L'ASPIRATEUR AVANT LE SERVICE.

Si un problème mineur survient, il est habituellement possible de le résoudre facilement si la cause est déterminée à l'aide de la liste ci dessous.

Ce produit ne contient aucune pièce réparable. Appelez le service clientèle au 1-800-321-1134.

Si l'appareil ne fonctionne pas comme il le devrait, est tombé, est endommagé, a été laissé à l'extérieur ou a pris l'eau, communiquez avec le service à la clientèle au 1 800 321-1134 avant de continuer à l'utiliser.

PROBLÈME	CAUSE POSSIBLE	SOLUTION
<b>L'aspirateur ne fonctionne pas</b>	1. La fiche du cordon d'alimentation n'est pas bien insérée dans la prise de courant.	1. Branchez fermement le cordon d'alimentation.
	2. Un fusible est grillé ou le disjoncteur.	2. Vérifiez le fusible ou le disjoncteur. Remplacez le fusible ou réenclenchez le disjoncteur.
	3. L'appareil doit être entretenu.	3. Composez le 1 800 321 1134.
	4. Laisser refroidir l'aspirateur.	4. Laisser l'aspirateur refroidir pendant 30 minutes.
<b>L'appareil n'aspire pas ou n'a qu'une faible succion</b>	1. Le godet à poussière n'est pas installé correctement.	1. Revoir l'enlèvement et la réinstallation du godet à poussière.
	2. Godet à poussière plein.	2. Vider le godet à poussière.
	3. Le rouleau-brosse est usé.	3. Changez le rouleau brosse.
	4. La courroie est cassée ou usée.	4. Changez la courroie.
	5. Le filtre est obstrué.	5. Retirez le filtre et nettoyez-le.
	6. Le suceur/rouleau-brosse est obstrué.	6. Vérifiez le suceur/rouleau-brosse -Dégagez toute obstruction.
	7. Le tuyau est obstrué.	7. Enlevez le tuyau et dégagez l'obstruction.
<b>De la poussière s'échappe de l'aspirateur</b>	1. Godet à poussière plein.	1. Vider le godet à poussière.
	2. Le godet à poussière n'est pas installé correctement.	2. Revoir l'enlèvement et la réinstallation du godet à poussière.
	3. Le tuyau n'est pas installé correctement.	3. Consultez à nouveau la section sur l'installation du tuyau.
	4. Le filtre n'est pas installé complètement	4. Consultez à nouveau la section sur l'installation du filtre.

## **AVIS**

**UN PROTECTEUR THERMIQUE INTERNE PROTÈGE L'APPAREIL D'UNE SURCHAUFFE. LORSQUE LE PROTECTEUR THERMIQUE EST ACTIVÉ, L'APPAREIL S'ARRÊTE. SI CELA SE PRODUIT, PROCÉDER COMME SUIV :**

1. Éteindre l'appareil et le débrancher.
2. Vider le vide-poussière.
3. Vérifier que le suceur et les entrées de poussière du sac ne sont pas obstrués, et les dégager s'il y a lieu.
4. Lorsque l'appareil est débranché et que le moteur a refroidi pendant 30 minutes, le protecteur thermique est automatiquement réinitialisé, et l'appareil peut de nouveau être utilisé.

**Si le protecteur thermique reste activé une fois que l'utilisateur a suivi les étapes ci dessus, il se peut que l'appareil ait besoin d'un entretien.**

# GARANTIE



## **GARANTIE LIMITÉE POUR LES PRODUITS DIRT DEVIL<sup>MD</sup>**

### **GARANTIE LIMITÉE DE UN AN (USAGE DOMESTIQUE)**

Si le présent produit ne fonctionne pas comme il a été annoncé, communiquez avec le service à la clientèle de TTI Floor Care North America en composant le 1 800 321-1134. Assurez-vous d'avoir en main la preuve d'achat et le numéro de modèle du produit couvert par la garantie.

### **ÉLÉMENTS COUVERTS PAR LA PRÉSENTE GARANTIE :**

Cette garantie limitée fournie par Royal Appliance Mfg. Co., exerçant ses activités sous TTI Floor Care North America (appelée « garant » ci-après) s'applique uniquement aux produits achetés aux États-Unis (y compris ses territoires et possessions), au Canada et par l'intermédiaire du programme d'échanges militaires américain. Ce produit est garanti pour des conditions normales d'utilisation et d'entretien domestiques, comme le stipule le Guide d'utilisation, contre les défauts de matériaux et de fabrication pour une période complète de UN an à compter de la date d'achat (ci-après la « période de garantie »). Si le garant détermine que le problème que vous rencontrez est couvert en vertu des modalités de cette garantie (une « réclamation couverte par la garantie »), nous prendrons l'une des mesures suivantes à notre entière discrétion et sans frais (sous réserve du coût d'expédition) : i) nous réparerons votre produit, ii) nous vous expédierons un produit de rechange, selon la disponibilité des produits, ou iii) nous vous enverrons un produit similaire de valeur égale ou supérieure dans le cas où les pièces ou le produit de rechange applicables ne sont pas raisonnablement disponibles. Dans le cas peu probable où nous serions incapables de réparer votre produit ou d'expédier un produit de rechange ou un produit similaire, nous nous réservons le droit, à notre entière discrétion, de vous offrir un remboursement ou un crédit en magasin (le cas échéant) équivalant au prix d'achat réel en date de l'achat initial, comme indiqué sur le reçu de vente original. Les pièces de rechange peuvent être nouvelles, remises à neuf, légèrement utilisées ou réusinées, à l'entière discrétion du garant.

### **PERSONNES COUVERTES PAR LA PRÉSENTE GARANTIE :**

La présente garantie limitée s'applique uniquement à l'acheteur original, avec une preuve d'achat provenant du garant ou d'un détaillant autorisé des produits du garant aux États-Unis, au Canada et par l'intermédiaire du programme d'échanges militaires américain.

### **ÉLÉMENTS NON COUVERTS PAR LA PRÉSENTE GARANTIE :**

La présente garantie ne couvre pas toute utilisation commerciale du produit (p. ex., utilisation dans le cadre de services ménagers, de conciergerie ou de location de matériel ou de toute autre activité générant un revenu), l'entretien inadéquat du produit, l'utilisation inadéquate du produit, la négligence, les actes de vandalisme ou l'utilisation d'une tension électrique autre que celle indiquée sur la plaque signalétique de ce produit. La présente garantie ne couvre pas les dommages résultant d'un cas de force majeure, d'un accident, d'actes ou d'omission de la part du propriétaire, de l'entretien de ce produit autre que par le garant ou un fournisseur de service autorisé par le garant (le cas échéant) ou en raison d'autres actes qui sont hors du contrôle du garant. La présente garantie ne couvre pas non plus l'utilisation à l'extérieur du pays d'achat initial du produit ni sa revente par le propriétaire original. La présente garantie ne couvre pas le nettoyage, la livraison, le transport et la réparation à domicile. De plus, elle ne couvre pas les produits qui ont été modifiés ou les réparations nécessaires en raison de l'usure normale ou de l'utilisation d'autres produits, pièces ou accessoires qui sont incompatibles avec ce produit ou qui nuisent à son fonctionnement, à son rendement ou à sa durabilité. Les articles ayant une usure normale ne sont pas couverts par cette garantie. Selon le produit, les articles ayant une usure normale peuvent comprendre, sans s'y limiter, les courroies, les filtres, les rouleaux-brosses, les ventilateurs soufflants, le souffleur et les tuyaux d'aspirateur, les sacs d'aspirateurs et les attaches.

### **AUTRES CONDITIONS IMPORTANTES :**

La présente garantie n'est pas transférable et ne peut être cédée; toute cession effectuée en violation de cette interdiction est annulée. La présente garantie sera régie et interprétée selon les lois de l'État de la Caroline du Nord. La période de garantie ne peut pas être prolongée par une réparation ou un remplacement des piles, des pièces ou des produits exécuté en vertu de la présente garantie.

LA PRÉSENTE GARANTIE LIMITÉE EST L'UNIQUE GARANTIE ET RECOURS ET TOUTE GARANTIE EXPLICITE OU IMPLICITE AUTRE QUE LA GARANTIE LIMITÉE PRÉSENTÉE CI-DESSUS, Y COMPRIS LES GARANTIES IMPLICITES DE QUALITÉ MARCHANDE ET DE CONVENANCE À UNE FIN PARTICULIÈRE, EST EXPRESSÉMENT DÉCLINÉE. LE GARANT NE POURRA EN AUCUN CAS ÊTRE TENU RESPONSABLE DE TOUT DOMMAGE INTÉRÊT SPÉCIAL OU DOMMAGE INDIRECT, ACCESSOIRE OU CONSÉCUTIF DE QUELQUE NATURE QUE CE SOIT SUBI PAR LE PROPRIÉTAIRE DU PRODUIT OU PAR TOUTE PARTIE RÉCLAMANT PAR L'INTERMÉDIAIRE DU PROPRIÉTAIRE, QU'ILS RELÈVENT DE LA RESPONSABILITÉ CONTRACTUELLE, DE LA NÉGLIGENCE, DE LA RESPONSABILITÉ CIVILE DÉLICTEUELLE OU DE LA RESPONSABILITÉ STRICTE DU FAIT DES PRODUITS, OU QU'ILS DÉCOULENT DE QUELQUE CAUSE QUE CE SOIT, MÊME SI LA PRÉSENTE GARANTIE N'ATTEINT PAS SON OBJET ESSENTIEL. DANS LES LIMITES PERMISES PAR LA LOI APPLICABLE, AUCUNE GARANTIE RÉSULTANT D'UNE THÉORIE JURIDIQUE, LE CAS ÉCHÉANT, NE PEUT DÉPASSER LA DURÉE DE LA GARANTIE LIMITÉE AUX PRÉSENTES. La responsabilité du garant à votre endroit pour tous les coûts, quels qu'ils soient, découlant de cette déclaration de garantie limitée se limite au montant payé pour ce produit au moment de l'achat initial.

Certains États n'autorisent pas l'exclusion ni la restriction des dommages indirects ou accessoires, l'exclusion de garanties implicites ou les limites de durée d'une garantie implicite; par conséquent, les restrictions ou exclusions précédentes peuvent ne pas s'appliquer. La présente garantie vous donne des droits précis. Vous pouvez également avoir d'autres droits, lesquels varient d'une province à l'autre.

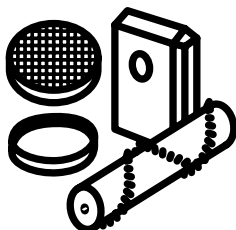

**Vous trouverez vos  
pièces de rechange  
d'ORIGINE en visitant  
le site  
[www.dirtdevil.com](http://www.dirtdevil.com)**

Cet appareil est équipé des pièces suivantes :

**TYPE DE FILTRE**

**SD22010 / SD22015** \_\_\_\_\_ **F113**

**SD20000RED** \_\_\_\_\_ **F25**



**Appelez le Service à  
la clientèle au numéro**

**1 800 321-1134**

9 h à 18 h HNE. Lundi au vendredi

[www.dirtdevil.com](http://www.dirtdevil.com)

**LES FAITS ÉLOQUENTS  
DE NOS ASPIRATEURS**

Suivez les discussions sur...



[Facebook.com/DirtDevil](https://www.facebook.com/DirtDevil)



[Twitter@DirtDevil](https://twitter.com/DirtDevil)



# Dirt Devil® 3 en 1 Vacío de palo

Modelo # SD20000RED /  
SD22010 / SD22015



## 1·2·3...

## MANUAL DE INSTRUCCIONES

#961152154 / R3  
©2020 All rights reserved



### Si NECESITA PIEZAS DE REPUESTO

• TIPO DE FILTRO

SD22010 / SD22015 \_\_\_\_\_ F113

SD20000RED \_\_\_\_\_ F25



# VAMOS.™

EL ÚNICO USO PREVISTO PARA ESTE PRODUCTO ES EL  
USO DOMÉSTICO. SI SE UTILIZA PARA USO COMERCIAL,  
SE INVALIDA LA GARANTÍA.

**HOLA.  
BIENVENIDO.**

Felicidades por la compra de su nueva aspiradora de palitos Dirt Devil® 3 en 1. En el interior, encontrará todo lo que necesita saber sobre su última compra.

¿Qué está esperando? **VAMOS.**™

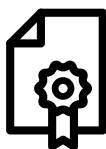

## **REGISTRO DEL PRODUCTO**

### **Registro de la garantía**

**Asegúrese de registrar su producto en línea, en el sitio [www.DirtDevil.com](http://www.DirtDevil.com), o comuníquese al 1-800-321-1134 para realizar el registro telefónicamente.**

Consejo: Adjunte su recibo de compra a este Manual del propietario. Puede que le soliciten la fecha de compra para obtener el servicio de la garantía de su producto Dirt Devil®.

Para poder consultar rápidamente, anote la información de su producto a continuación.

**N. ° de modelo:** \_\_\_\_\_

**Cód. de fabricación:** \_\_\_\_\_

(El cód. de fabricación ubicado en el reverso del producto o en su base.)

**Encuentre piezas de repuesto GENUINAS en el sitio [www.dirtdevil.com](http://www.dirtdevil.com).**

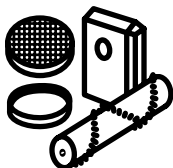

**En este producto se utilizan las siguientes piezas:**

**TIPO DE FILTRO** \_\_\_\_\_ **F113 / F25**

---

## ÍNDICE



### 1·2·3...

Ensamblaje para inicio de uso rápido ————— 35-36

Instrucciones de uso ————— 37-40



Resolución de problemas ————— 41



Garantía limitada ————— 42

Piezas de repuesto ————— 43



# INSTRUCCIONES DE SEGURIDAD IMPORTANTES

## GUARDE ESTAS INSTRUCCIONES

**LEA TODAS LAS ADVERTENCIAS E INSTRUCCIONES DE SEGURIDAD ANTES DE USAR ESTE PRODUCTO.**

Cuando use un electrodoméstico se deben seguir precauciones básicas, incluyendo las siguientes:

- **LEA TODAS LAS INSTRUCCIONES ANTES DE USAR EL APARATO.**
- **SIEMPRE SIGA ESTAS INSTRUCCIONES DE SEGURIDAD.**
- **PONGA LA ASPIRADORA EN POSICIÓN VERTICAL CUANDO USE LA MANGUERA Y LOS ACCESORIOS.**
- **NO DEJE LA ASPIRADORA SIN VIGILANCIA CUANDO ESTÉ CONECTADA.**
- **EXAMINE REGULARMENTE LOS FILTROS Y LÍMPIELOS O REEMPLÁCELOS.**
- **ADVERTENCIA: ENSAMBLE TOTALMENTE LA ASPIRADORA ANTES DE USARLA.**
- **ADVERTENCIA: NO UTILICE OBJETOS CON FILO PARA LIMPIAR LA MANGUERA, DEBIDO A QUE PUEDEN CAUSAR DAÑO.**
- **QUITE PERIÓDICAMENTE EL CEPILLO Y LIMPIE LOS CAPACETES PARA QUE SE GIRE LISAMENTE EL CEPILLO.**

## ADVERTENCIA: PARA REDUCIR EL RIESGO DE INCENDIO, CHOQUE ELÉCTRICO O LESIONES:

- Arme completamente el producto antes de usarlo.
- No deje sólo al aparato cuando esté enchufado. Desenchúfelo de la toma de corriente cuando no lo utilice y antes de realizar operaciones de limpieza o mantenimiento.
- No lo utilice en exteriores o en superficies mojadas. Puede ocurrir un choque eléctrico.
- Evite que se lo utilice como un juguete. Los niños de 12 años o menos no deben utilizar la unidad. Cuando la utilicen niños o se utilice cerca de ellos, será necesario hacerlo bajo una estricta supervisión. Para evitar lesiones o daños, mantenga a los niños alejados del producto y no permita que introduzcan los dedos ni objetos en ninguna de las aberturas del producto.
- Utilice el aparato únicamente como se describe en este manual. Utilice sólo productos y accesorios recomendados por el fabricante.
- No utilice el producto con el cable o el enchufe dañado. Si el producto no funciona como debería, se ha caído, dañado, dejado a la intemperie o caído al agua, llame al servicio de atención al cliente al 1-800-321-1134 antes de seguir usándolo.
- No utilice el cable para transportarlo o tirar de él, no use el cable como mango ni tire del cable cuando esté alrededor de esquinas o bordes afilados. No coloque el aparato sobre el cable. No haga funcionar el aparato sobre el cable. Mantenga el cable lejos de superficies calientes.
- No lo desconecte tirando del cordón eléctrico. Para desconectarlo, tome la clavija, no el cordón eléctrico.
- No tome la clavija o el aparato con las manos mojadas.
- No coloque objetos en las aberturas. No lo use con una abertura bloqueada; manténgalo libre de polvo, pelusa, pelo y cualquier cosa que pueda reducir el flujo de aire.
- Mantenga lejos de las aperturas y partes móviles, el pelo, ropa suelta, dedos y todas las partes del cuerpo.
- No aspire objetos que estén quemándose o emitiendo humo, tales como cigarrillos, cerillos o cenizas calientes.
- No lo use sin tener en su sitio el recipiente de polvo y los filtros.
- Apague todos los controles antes de desconectar.
- Siga las instrucciones de la etiqueta y las marcas que se encuentran en su aspiradora.

- Tenga más cuidado cuando aspire escaleras. Para evitar daños o lesiones personales, y para evitar que la aspiradora caiga, colóquela en la parte inferior de las escaleras o en el suelo. No coloque la aspiradora sobre las escaleras o los muebles, ya que puede provocar lesiones o daños.
- No utilice el aparato para recoger líquidos combustibles o sustancias inflamables, como gasolina o lijado de madera fina. No lo utilice en áreas donde éstos puedan estar presentes.
- Mantenga la aspiradora en el suelo. Solamente las aspiradoras de mano pueden ser colocadas sobre muebles.
- La aspiradora debe estar en posición vertical para levantar de la alfombra al cepillo giratorio cuando haga limpieza por encima del nivel del piso.
- No use una extensión eléctrica al usar esta aspiradora.
- Guarde la aspiradora en interiores. Guárdela después de su uso para evitar accidentes de tropiezos.
- Haga funcionar la aspiradora sólo a la tensión especificada en la placa de datos de la parte posterior de la aspiradora.

## **PRECAUCIÓN: PARA REDUCIR EL RIESGO DE DAÑOS:**

- Evite levantar objetos duros y afilados con este producto, ya que podrían causar daño.
- Guarde el aparato de forma adecuada en la casa, en un lugar seco. No lo exponga a temperaturas de congelamiento.
- El rollo de cepillo sigue girando mientras el producto está encendido y el mango está en posición vertical, a menos que la aspiradora esté en modo "Sólo Succión" (disponible en determinados modelos). Para evitar que se dañe la alfombra, los tapetes y el suelo, evite volcar el limpiador o colocarlo en muebles, alfombras con franjas o escaleras alfombradas durante el uso de las herramientas.

### **GUARDE ESTAS INSTRUCCIONES**



## **ADVERTENCIA:**

Para reducir el riesgo de choque eléctrico, este aparato tiene una clavija polarizada (una hoja es más ancha que la otra.) Esta clavija encajará en una toma de corriente polarizada de una manera solamente. Si la clavija no encaja totalmente en la toma de corriente, invierta la clavija. Si aún no encaja, póngase en contacto con un electricista calificado para instalar la toma de corriente apropiada. No modifique la clavija de ninguna manera.

# INICIO DE USO RÁPIDO

ENSAMBLAR O INSTALAR COMPLETAMENTE  
EL PRODUCTO ANTES DE SU USO.

INICIO DE USO RÁPIDO

## FIJAR EL ASA FIJA\*

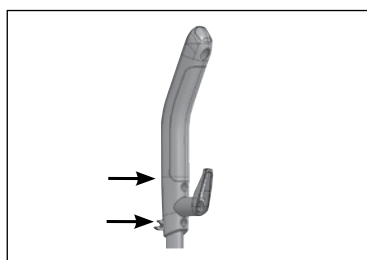
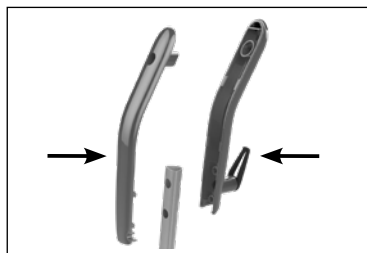

1

**RODEE EL TUBO DEL MANGO  
CON LAS DOS PIEZAS DE LA  
EMPUÑADURA DEL MANGO  
Y PRESIÓNELAS HASTA QUE  
ESCUCHE UN CLIC. USE UN  
DESTORNILLADOR PARA  
INSERTAR LOS DOS TORNILLOS.  
ASEGÚRESE DE QUE EL TUBO  
ESTÉ ENTRE LOS MANGOS  
ANTES DE ATORNILLAR LOS  
TORNILLOS.**

\*No todos los modelos tienen estas  
características.

HERRAMIENTA NECESARIA:  
DESTORNILLADOR PHILLIPS  
O PLANO

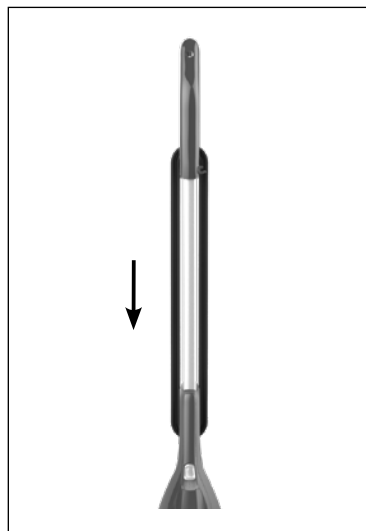

2

**INSERTE LA BOQUILLA PARA  
PISOS EN LA ASPIRADORA DE  
MANO.**

3

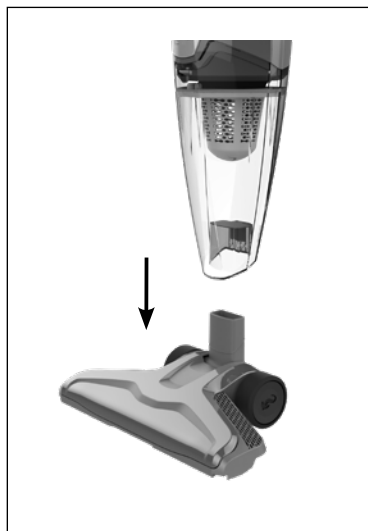

**CONECTE LA BOQUILLA PARA PISOS A LA UNIDAD.**

4

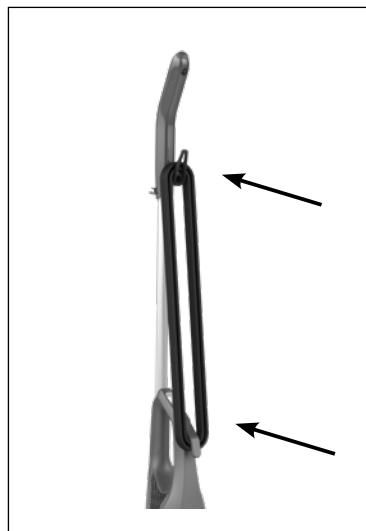

**CUANDO FINALICE, ENROLLE EL CABLE EN LOS GANCHOS PARA UN ALMACENAMIENTO SIN INCONVENIENTES. SUJETE EL EXTREMO DEL ENCHUFE AL CABLE.**



**¡SU ASPIRADORA  
DIRT DEVIL ESTÁ  
LISTA PARA  
ASPIRAR!  
VAMOS.™**

**¿NECESITA AYUDA?**

Visite el sitio [dirtdevil.com/support](http://dirtdevil.com/support) o contacte a nuestro Departamento de servicio al cliente llamando al **1 (800) 321-1134**.  
9:00 a. m. - 6:00 p. m. hora del este, Lun. -  
Siga la conversación...

 [Facebook.com/DirtDevil](https://www.facebook.com/DirtDevil)

 [Twitter@DirtDevil](https://twitter.com/DirtDevil)

# INSTRUCCIONES DE USO

## FUNCIONAMIENTO

1



**PARA USAR: DESLICE EL INTERRUPTOR DE ALIMENTACIÓN A LA POSICIÓN ON.**

2



**PARA APAGAR LA UNIDAD: DESLICE EL INTERRUPTOR DE ALIMENTACIÓN A LA POSICIÓN OFF (APAGADO).**

NOTA: El filtro se puede enjuagar con agua. No use jabón o detergente. Deje que el filtro se seque al aire durante 24 horas o hasta que esté completamente seco.

Para reemplazar el filtro F113 / F25 visite [dirtdevil.com](http://dirtdevil.com) o llámenos al (800) 321-1134.

# INSTRUCCIONES DE USO

**PREAUCIÓN**  
NO SE DEBE UTILIZAR PARA ACICALAR MASCOTAS.

## OPERAR EL ASPIRADOR DE MANO

1

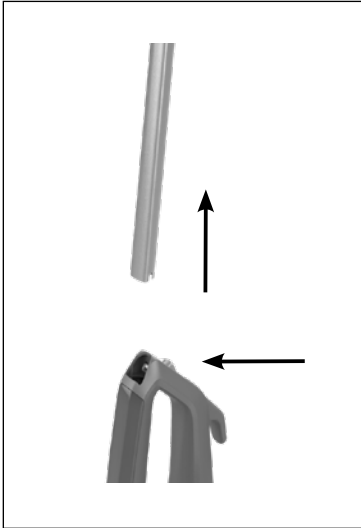

**DESGLICE EL BOTÓN DE LIBERACIÓN HACIA ATRÁS Y DESPUÉS RETIRE EL MANGO DE LA UNIDAD.**

2

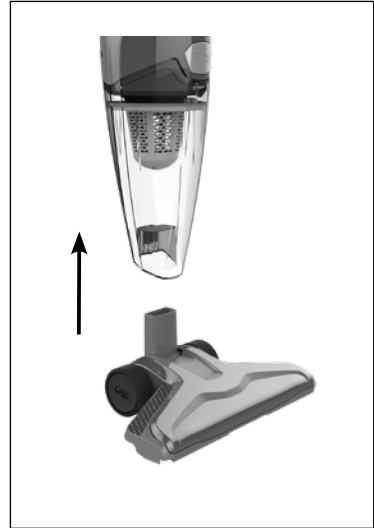

**EXTRAIGA LA BOQUILLA TIRANDO DE LA PARTE POSTERIOR DE LA BOQUILLA Y SACÁNDOLA DE LA UNIDAD.**



### ¿NECESITA AYUDA?

Visite el sitio [dirtdevil.com/support](http://dirtdevil.com/support) o contacte a nuestro Departamento de servicio al cliente llamando al **1 (800) 321-1134**.

9:00 a. m. - 6:00 p. m. hora del este, Lun. - Siga la conversación...

 [Facebook.com/DirtDevil](https://www.facebook.com/DirtDevil)

 [Twitter@DirtDevil](https://twitter.com/DirtDevil)

# INSTRUCCIONES DE USO

**⚠ ADVERTENCIA**  
PARA REDUCIR EL RIESGO DE LESIONES,  
GIRE LA POTENCIA APAGAR ANTES DE LA  
LIMPIEZA O EL MANTENIMIENTO.

## REMOVER Y REEMPLAZAR EL FILTRO

CONSEJO: Para mantener el rendimiento, el filtro debe cambiarse cada 3-6 meses, o según sea necesario.

1

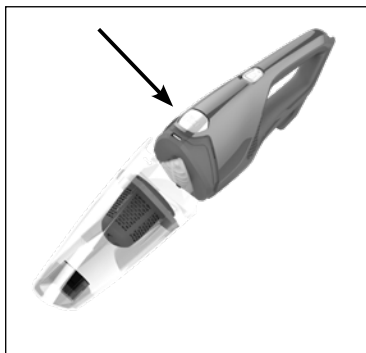

2

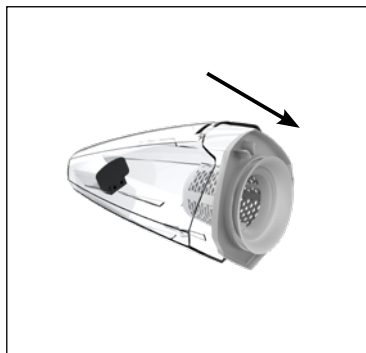

**PRESIONE EL BOTÓN DE LIBERACIÓN DE LA COPA DE RECOLECCIÓN DE RESIDUOS DONDE DICE FILTRO.**

**SOSTENGA LA COPA DE RECOLECCIÓN DE RESIDUOS SOBRE UN CESTO DE BASURA. TOMÉ EL FILTRO Y QUITE SUAVEMENTE EL CESTO DEL FILTRO.**

3



4

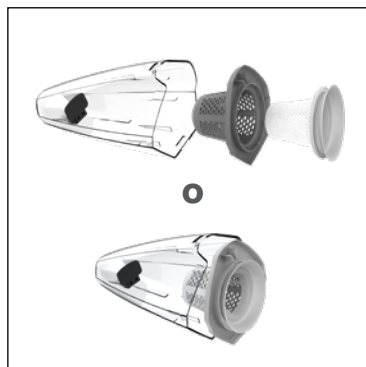

**SACUDA LA SUCIEDAD Y LOS RESIDUOS DE LA COPA DE RECOLECCIÓN DE RESIDUOS.**

**EXTRAIGA EL FILTRO DEL CESTO DEL FILTRO. CEPILLE EL POLVO Y LA SUCIEDAD DEL FILTRO, O SACUDA EL FILTRO DENTRO DE UN CESTO DE BASURA.**

# INSTRUCCIONES DE USO

## LIMPIAR Y ENJUAGAR EL FILTRO

1

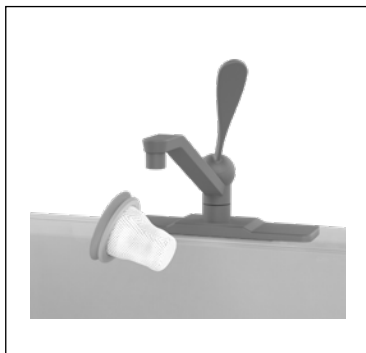

**PARA ENJUAGAR EL FILTRO, SOSTÉNGALO BAJO AGUA CORRIENTE. NO USE JABÓN/ DETERGENTE. PERMITA QUE EL FILTRO SE SEQUE COMPLETAMENTE DURANTE AL MENOS 24 HORAS ANTES DE REEMPLAZAR LA COPA DE RECOLECCIÓN DE RESIDUOS.**

2

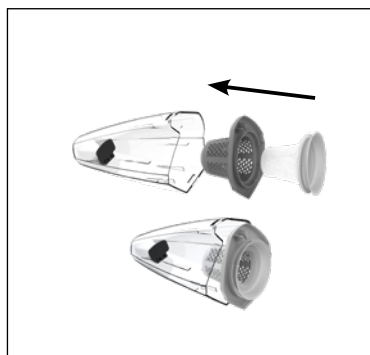

**VUELVA A COLOCAR EL FILTRO EN EL CESTO DEL FILTRO Y VUELVA A COLOCAR EL CESTO DEL FILTRO EN LA COPA DE RECOLECCIÓN DE RESIDUOS.**

3

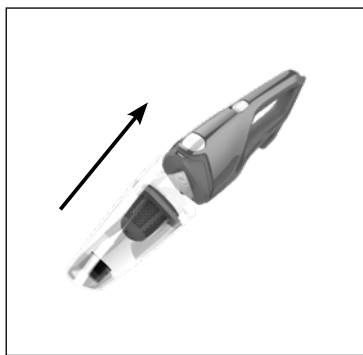

**PARA VOLVER A CONECTAR LA COPA DE RECOLECCIÓN DE RESIDUOS: PRIMERO ALINEE LA PARTE INFERIOR Y GIRE LA COPA DE RECOLECCIÓN DE RESIDUOS HASTA QUE ENCASTE EN SU LUGAR.**

### LUBRICACIÓN:

El motor y el cepillo están equipados con cojinetes que contienen suficiente lubricación para toda su vida. La adición de lubricante podría causar daños. No añada lubricante al motor o al cepillo.

NOTA: El filtro se puede enjuagar con agua.

No use jabón o detergente. Deje que el filtro se seque al aire durante 24 horas o hasta que esté completamente seco. Para reemplazar el **filtro F113 / F25** visite [dirtdevil.com](http://dirtdevil.com) o llámenos al (800) 321-1134.



# RESOLUCIÓN DE PROBLEMAS



## ADVERTENCIA

PARA REDUCIR EL RIESGO DE LESIONES PERSONALES, DESCONECTE ANTES DE DAR SERVICIO.

Si ocurre un problema menor, generalmente puede resolverse con bastante facilidad cuando se halla la causa, usando esta lista de verificación. Este producto no contiene piezas reparables. Llame al 1-800-321-1134 para el servicio de atención al cliente.

Si el aparato no funciona como debe, si se ha caído, dañado o dejado a la intemperie, o si se ha sumergido en agua, llévelo a un Centro técnico o comuníquese con el Servicio de atención al cliente al 1-800-321-1134 antes de continuar usándolo.

PROBLEMA	POSIBLES CAUSAS	SOLUCIONES POSIBLES
<b>La aspiradora no funciona.</b>	1. El cordón eléctrico no está bien conectado en la toma de corriente.	1. Conecte la unidad con firmeza.
	2. Fusible quemado o interruptor desconectado.	2. Revise el fusible o el interruptor en casa. Reemplace el fusible / reajuste el interruptor.
	3. Necesita servicio.	3. Llame al Servicio al Cliente: 1-800-321-1134.
	4. Protector térmico activado.	4. Permita que la aspiradora se enfríe durante 30 minutos.
<b>La aspiradora no aspira o la succión es muy débil</b>	1. El recipiente de polvo no está instalado correctamente.	1. Revise la forma de retiro y reemplazo del recipiente de polvo.
	2. El recipiente de polvo está lleno.	2. Vacíe el recipiente de polvo.
	3. Cepillo giratorio desgastado.	3. Reemplace el cepillo giratorio.
	4. Banda rota o desgastada.	4. Reemplace la banda
	5. Filtro tapado.	5. Retire y limpie el filtro.
	6. Boquilla/cepillo giratorio tapado	6. Inspeccione la boquilla/el cepillo giratorio. Retire la obstrucción/el atasco.
	7. Manguera tapada.	7. Retire la manguera; retire la obstrucción.
<b>El polvo sale de la aspiradora</b>	1. El recipiente de polvo está lleno.	1. Vacíe el recipiente de polvo.
	2. El recipiente de polvo no está instalado correctamente.	2. Revise la forma de retiro y reemplazo del recipiente de polvo..
	3. La manguera no está instalada correctamente.	3. Revise la instalación de la manguera.
	4. El filtro no está instalado completamente.	4. Revise la forma de retiro y reemplazo del filtro.



## AVISO

**SU APARATO TIENE INCORPORADO UN PROTECTOR TÉRMICO INTERNO PARA IMPEDIR EL SOBRECALENTAMIENTO. CUANDO SE ACTIVA EL PROTECTOR TÉRMICO, EL APARATO DEJA DE FUNCIONAR. SI ESTO SUCEDE, PROCEDA DE LA SIGUIENTE MANERA:**

1. Apague el aparato y desconéctelo de la toma de corriente eléctrica.
2. Vacíe el depósito de polvo.
3. Inspeccione la boquilla y las aberturas de entrada de la bolsa en busca de obstrucciones. Elimine las obstrucciones, si las hay.
4. Cuando el aparato esté desenchufado y el motor se haya enfriado durante 30 minutos, el protector térmico se desactiva, y se puede continuar limpiando.

Si el protector térmico sigue activándose después de efectuar los pasos anteriores, es posible que su aparato necesite mantenimiento.

# GARANTÍA



## **GARANTÍA LIMITADA PARA PRODUCTOS DIRT DEVIL®**

### **GARANTÍA LIMITADA DE UNO AÑO (USO DOMÉSTICO)**

Si este producto no cumple con la garantía, comuníquese con el Servicio de atención al cliente de TTI Floor Care North America al 1-800-321-1134. Tenga a mano el comprobante de compra y el número de modelo para el producto cubierto por la garantía.

### **COBERTURA DE LA GARANTÍA LIMITADA:**

Esta garantía limitada provista por Royal Appliance Mfg. Co., que realiza negocios como TTI Floor Care North America (a la que se hará referencia como "Garante" en el presente documento) se aplica solo a productos adquiridos en EE. UU. (incluidos sus territorios y posesiones), una Tiendas de intercambios militares de los EE. UU. o Canadá. En casos de uso y mantenimiento domésticos en condiciones normales y conforme a la Guía del propietario, este producto tiene garantía contra defectos originales en los materiales y en la mano de obra por un periodo de UNO año desde la fecha de compra original (el "Periodo de la garantía"). Si el Garante determina que el problema que presenta cuenta con la cobertura de los términos de esta garantía (un "reclamo de la garantía cubierto"), a nuestro criterio y sin costo (sujeto al costo de envío), (i) repararemos su producto, (ii) enviaremos un producto de remplazo, que será nuevo o refabricado y estará sujeto a disponibilidad; (iii) en el caso de que las piezas y reemplazos que apliquen no estén disponibles en un tiempo razonable, podemos enviar un producto similar de igual o superior valor. En el caso improbable de que no podamos reparar su producto o enviarle un producto de reemplazo o similar, nos reservamos el derecho de, a nuestra discreción, emitir un reembolso o crédito en la tienda (si corresponde) por el precio real de la compra al momento de la compra original según lo reflejado en el recibo de ventas original. Las piezas y reemplazos pueden ser nuevos, reacondicionados, con poco uso o refabricados, según el criterio del Garante.

### **PERSONAS AFECTADAS POR LA COBERTURA DE LA GARANTÍA LIMITADA:**

Esta garantía limitada se extiende únicamente al comprador minorista original, con comprobante de compra original del Garante o un distribuidor autorizado de productos del Garante, en EE. UU., Tiendas de intercambios militares de los EE. UU., y en Canadá.

### **QUÉ ES LO QUE NO CUBRE ESTA GARANTÍA LIMITADA:**

Esta garantía no cubre el uso del producto en operaciones comerciales (tales como servicios de limpieza, portería y servicios de alquiler de equipos, u otra actividad generadora de ingresos); el mantenimiento inadecuado del producto; el producto si ha sido expuesto a abuso, negligencia, mal uso, vandalismo o el uso de voltajes diferentes a los especificados en la placa de identificación del producto. Esta garantía no cubre los daños resultantes de actos fortuitos, accidentes, actos de omisión del propietario, servicio de este producto por parte de otra entidad distinta del Garante o un proveedor de servicios autorizado por el Garante (si corresponde), u otros actos que estén más allá del control del Garante. Esta garantía tampoco cubre el uso fuera del país en el que se compró el producto originalmente, o la reventa del producto por parte del propietario original. Esta garantía no cubre la recolección, la entrega, el transporte ni las llamadas domésticas. Además, esta garantía no cubre ningún producto que haya sido alterado o modificado, reparado en forma necesaria por el desgaste normal, o en el cual se hayan utilizado productos, piezas o accesorios incompatibles con este producto o que afecten de manera negativa su funcionamiento, rendimiento o durabilidad. Los elementos con desgaste normal no están cubiertos por esta garantía. Según el producto, los elementos con desgaste normal pueden incluir, entre otros, correas, filtros, cepillos giratorios, ventiladores sopladores, sopladores y tubos aspiradores, y bolsas y correas para aspiradoras.

### **OTROS TÉRMINOS IMPORTANTES:**

Esta garantía no es transferible y no puede asignarse, cualquier asignación realizada en contravención con esta prohibición quedará nula. Esta garantía se registrará e interpretará bajo las leyes del estado de Carolina del Norte. El Periodo de la garantía no se prolongará por el reemplazo de las baterías, piezas o productos, ni en virtud de cualquier reparación realizada conforme a esta garantía.

ESTA GARANTÍA LIMITADA TIENE PREVALENCIA EXCLUSIVA COMO TAL Y COMO RECURSO LEGAL, Y QUEDAN EXPRESAMENTE RECHAZADAS TODAS LAS GARANTÍAS EXPRESAS E IMPLÍCITAS DIFERENTES DE LA GARANTÍA LIMITADA ESTABLECIDA ANTERIORMENTE RESPECTO DE ESTE PRODUCTO, CON INCLUSIÓN DE LAS GARANTÍAS IMPLÍCITAS DE APTITUD PARA LA VENTA O ADECUACIÓN A FINES ESPECÍFICOS. EN NINGÚN CASO, EL GARANTE SERÁ RESPONSABLE POR LOS DAÑOS ESPECIALES, INDIRECTOS, INCIDENTALES O CONSECUENTES DE NINGÚN TIPO QUE SUFRA EL PROPIETARIO O CUALQUIER PARTE QUE RECLAME POR INTERMEDIO DE ESTE, YA SEA CON BASE EN UN CONTRATO, POR NEGLIGENCIA, HECHO ILÍCITO CIVIL O RESPONSABILIDAD OBJETIVA, NI POR NINGUNA OTRA CAUSA, INCLUSO SI ESTA GARANTÍA NO CUMPLE CON SU PROPÓSITO ESENCIAL. EN LA MÁXIMA MEDIDA PERMITIDA POR LAS LEYES APLICABLES, NINGUNA GARANTÍA QUE SURJA DE LA APLICACIÓN DE LA LEY, SI ES APLICABLE, SUPERARÁ LA DURACIÓN DE LA GARANTÍA LIMITADA AQUÍ PROVISTA. La responsabilidad del garante por los daños o por cualquier costo que surja de esta declaración de garantía limitada se limita al monto pagado por este producto al momento de la compra original.

Algunos estados no permiten la exclusión o la limitación de daños incidentes o consecuentes, descargos de garantías implícitas o limitaciones con respecto a la duración de garantías implícitas; por lo tanto, es posible que las exclusiones, los descargos o las limitaciones no se apliquen en su caso. Esta garantía le otorga derechos legales específicos. También puede tener otros derechos, que varían según el estado.

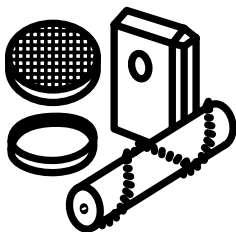

## Encuentre piezas de repuesto **GENUINAS** en el sitio [www.dirtdevil.com](http://www.dirtdevil.com).

En este producto se utilizan las siguientes piezas:

### TIPO DE FILTRO

SD22010 / SD22015 \_\_\_\_\_ **F113**

SD20000RED \_\_\_\_\_ **F25**



Llame a nuestro  
Departamento de servicio  
al cliente al **1 (800) 321-1134**

9:00 a. m. - 6:00 p. m. hora del este  
[www.dirtdevil.com](http://www.dirtdevil.com)

### NUESTRAS ASPIRADORAS HABLAN POR SÍ MISMAS

Siga la conversación...



[Facebookcom/DirtDevil](https://www.facebook.com/DirtDevil)



[Twitter@DirtDevil](https://twitter.com/DirtDevil)

