



making work easy

fr



AUTO spin

TRADUCTION DU MODE D'EMPLOI D'ORIGINE

Made in Germany

21-6860 02122022

Sommaire

1	Introduction	3
1.1	Symboles utilisés	3
2	Sécurité	3
2.1	Utilisation conforme	3
2.2	Utilisation non conforme	3
2.3	Conditions ambiantes pour une utilisation en toute sécurité	4
2.4	Conditions ambiantes pour le stockage et le transport	4
2.5	Indications de dangers et avertissements	4
2.5.1	Remarques générales	4
2.5.2	Informations spécifiques	5
2.6	Personnel autorisé	5
2.7	Clause de non-responsabilité	5
3	Description du produit	6
3.1	Composants et éléments fonctionnels	6
3.2	Étendue de la livraison	7
3.3	Accessoires	7
4	Mise en service	7
4.1	Déballage	7
4.2	Installation	7
4.3	Remplacement de l'autocollant « Avertissement laser »	7
4.4	Raccordement électrique	7
4.5	Mise en position de départ	7
5	Utilisation	8
5.1	Mise en marche / à l'arrêt	8
5.1.1	Auto Off	8
5.2	Level Controller	8
5.3	Forage	8
5.4	Réglage de la profondeur de forage	9
6	Nettoyage / Maintenance	9
6.1	Nettoyage	9
6.2	Remplacement du foret	9
6.3	Pièces de rechange	10
7	Élimination de défauts	10
8	Données techniques	10
9	Garantie	11
10	Consignes d'élimination	11
10.1	Élimination de l'appareil	11
10.1.1	Consignes d'élimination pour les pays de l'UE	11

1 Introduction

1.1 Symboles utilisés

Les symboles utilisés dans ce mode d'emploi ou apposés sur l'appareil ont les significations suivantes :



Danger

Risque immédiat de blessures graves. Tenir compte de la documentation d'accompagnement !



Tension électrique

Dangers liés à la présence d'une tension électrique.



Laser

Ne pas regarder dans le faisceau laser.



Attention

Avertissements dont la non-observation peut entraîner un endommagement de l'appareil.



Remarque

Informations utiles facilitant l'utilisation de l'appareil.



L'appareil est conforme aux normes européennes en vigueur.



Ce produit est conforme à la législation britannique en vigueur.

Voir la déclaration de conformité UKCA sur Internet à l'adresse suivante www.renfert.com.



L'appareil est soumis à la directive européenne 2002/96/CE (directive WEEE).

► Énumération de points importants à respecter

- Énumération
- Énumération

⇒ Instruction / opération nécessaire / saisie / ordre des opérations :

L'utilisateur est invité à effectuer les opérations mentionnées et ce, dans l'ordre indiqué.

◆ Résultat d'une opération / réaction de l'appareil / réaction du programme :

L'appareil ou le programme réagit à une opération effectuée par l'utilisateur ou à un événement particulier.

Les autres symboles seront présentés au fur et à mesure de leur apparition.

2 Sécurité

2.1 Utilisation conforme

L'appareil est un composant système pour la confection de modèles dentaires fractionnés avec une plaque en résine en tant que support de base.

L'appareil sert à forer des trous coniques dans ces plaques en résine POM.

2.2 Utilisation non conforme

N'utiliser que des plaques en résine POM. L'appareil ne convient pas pour le perçage de plaques en résine PMMA (plexiglas) ou autres matériaux. L'appareil ne convient pas pour le perçage de plâtre.

L'utilisation d'accessoires (par ex. forets, porte-plaques, plaques en résine) d'autres fabricants peut entraîner un effort accru pour le réglage.

2.3 Conditions ambiantes pour une utilisation en toute sécurité

L'appareil peut être utilisé uniquement dans les conditions suivantes :

- à l'intérieur,
- jusqu'à une altitude de 2000 m,
- à une température ambiante de 5 à 40 °C [41 à 104 °F] *),
- à une humidité relative de 80 % à 31 °C [87,8 °F] avec décroissance linéaire jusqu'à une humidité relative de 50 % à 40 °C [104 °F] *),
- avec une alimentation par secteur si les variations de tension ne dépassent pas 10 % de la valeur nominale,
- à un degré de pollution 2,
- en catégorie de surtension II.

*) À une température de 5 à 30 °C [41 à 86 °F], l'appareil est opérationnel jusqu'à une humidité de l'air de 80 %. À une température de 31 à 40 °C [87,8 à 104 °F], l'humidité de l'air doit diminuer proportionnellement pour garantir une bonne disponibilité opérationnelle (exemple : à 35 °C [95 °F] = 65 % d'humidité de l'air, à 40 °C [104 °F] = 50 % d'humidité de l'air). À des températures supérieures à 40 °C [104 °F], l'utilisation de l'appareil est interdite.

2.4 Conditions ambiantes pour le stockage et le transport

Les conditions ambiantes à respecter pour le stockage et le transport sont les suivantes :

- température ambiante de -20 à +60 °C [-4 à +140 °F],
- humidité relative maximale de 80 %.

2.5 Indications de dangers et avertissements



2.5.1 Remarques générales

- ▶ Si l'appareil n'est pas utilisé conformément au présent mode d'emploi, la protection prévue n'est plus garantie.
- ▶ L'appareil doit impérativement être utilisé avec un câble secteur doté d'une fiche secteur correspondant aux normes spécifiques du pays correspondant. Toute transformation éventuellement nécessaire doit impérativement être effectuée par un spécialiste en électrotechnique.
- ▶ L'utilisation de l'appareil n'est autorisée que si les données inscrites sur la plaque signalétique correspondent à celles du réseau de tension régional.
- ▶ L'appareil doit impérativement être branché sur des prises de courant raccordées à un système de conducteur de protection.
- ▶ La fiche secteur doit être d'accès facile.
- ▶ Avant de procéder à toute intervention sur les éléments électriques, débrancher l'appareil.
- ▶ Le respect des prescriptions nationales concernant l'exploitation et le contrôle de sécurité périodique des appareils électriques relève de la responsabilité de l'exploitant. En Allemagne : prescription DGUV 3 de l'assurance allemande contre les accidents (DGUV), en relation avec la norme VDE 0701-0702 de la fédération allemande des industries de l'électrotechnique et de l'électronique.
- ▶ Vérifier régulièrement l'absence de détériorations (telles que pliures, fissures, porosité) ou de signes de vieillissement sur les câbles de raccordement (par ex. câble secteur), les tuyaux et le boîtier (par ex. film recouvrant les touches). Les appareils présentant des défauts ou dont les câbles de raccordement, les tuyaux ou le boîtier sont endommagés ne doivent plus être utilisés !
- ▶ Les appareils endommagés doivent être immédiatement mis hors service. Débrancher la fiche secteur et prendre des mesures afin d'empêcher toute remise en service. Envoyer l'appareil pour réparation !
- ▶ Respecter les directives nationales de prévention des accidents !
- ▶ Vous trouverez des informations sur REACH et SVHC sur notre site internet www.renfert.com dans la section Service.

2.5.2 Informations spécifiques

- ▶ **Attention ! Rayonnement laser ! Laser de classe 2 ! Ne pas regarder directement dans le faisceau ! Ne pas regarder dans le faisceau réfléchi par des surfaces réfléchissantes.**
- ▶ **Ne jamais toucher le foret tant que l'appareil est alimenté en tension. Risque de blessure en cas de démarrage inopiné de l'appareil !**
- ▶ **Attacher les cheveux longs et ne pas porter de vêtements amples ou ouverts lors du travail avec l'AUTO spin. Ils risquent de se faire happer et enrouler et de causer ainsi des blessures.**
- ▶ **Ne pas toucher le foret en rotation.**
- ▶ **N'utiliser l'appareil que si le support de plaque est mis en place et que celui-ci est muni d'une plaque en résine. Risque de blessure par le foret en rotation.**
- ▶ **Ne pas mettre la / les main(s) sous la table de forage pendant le fonctionnement de l'appareil, risque d'écrasement.**
- ▶ **Ne pas mettre la / les main(s) entre le porte-foret et la table de forage pendant le fonctionnement de l'appareil, risque d'écrasement. Risque de blessure par le foret en rotation.**

2.6 Personnel autorisé

L'utilisation et la maintenance de l'appareil sont réservées à un personnel instruit.

L'appareil ne peut être utilisé par des personnes qui, en raison d'un handicap physique, sensoriel ou mental, ne sont pas en mesure d'utiliser l'appareil en toute sécurité.

Les travaux de réparation qui ne sont pas décrits dans ce mode d'emploi doivent impérativement être effectués par un électricien.

2.7 Clause de non-responsabilité

La société Renfert GmbH refuse toute demande de dommages-intérêts et de garantie lorsque :

- ▶ **le produit a été utilisé à d'autres fins que celles décrites dans le mode d'emploi,**
- ▶ **le produit a été transformé d'une manière ou d'une autre sauf pour les changements décrits dans le mode d'emploi,**
- ▶ **le produit n'a pas été réparé par un dépôt dentaire autorisé ou les pièces de rechange utilisées ne sont pas des pièces d'origines de Renfert,**
- ▶ **le produit a continué à être utilisé malgré des problèmes de sécurité ou des détériorations visibles,**
- ▶ **le produit a subi des chocs mécaniques ou est tombé.**

3 Description du produit

3.1 Composants et éléments fonctionnels

- 1 Laser de visée
- 2 Table de forage avec aimants de maintien
- 3 Indicateur d'état de fonctionnement
- 4 Ouverture pour le Level Controller
- 5 Avertissement laser
- 6 Touche de commande droite/gauche
- 7 Câble secteur avec fiche secteur
- 8 Support de plaque
- 9 Support d'empreinte
- 10 Level Controller
- 11 Outil de réglage pour la profondeur de forage (tournevis Torx T5)
- 12 Outil pour la fixation du foret (clé coudée Torx T10)

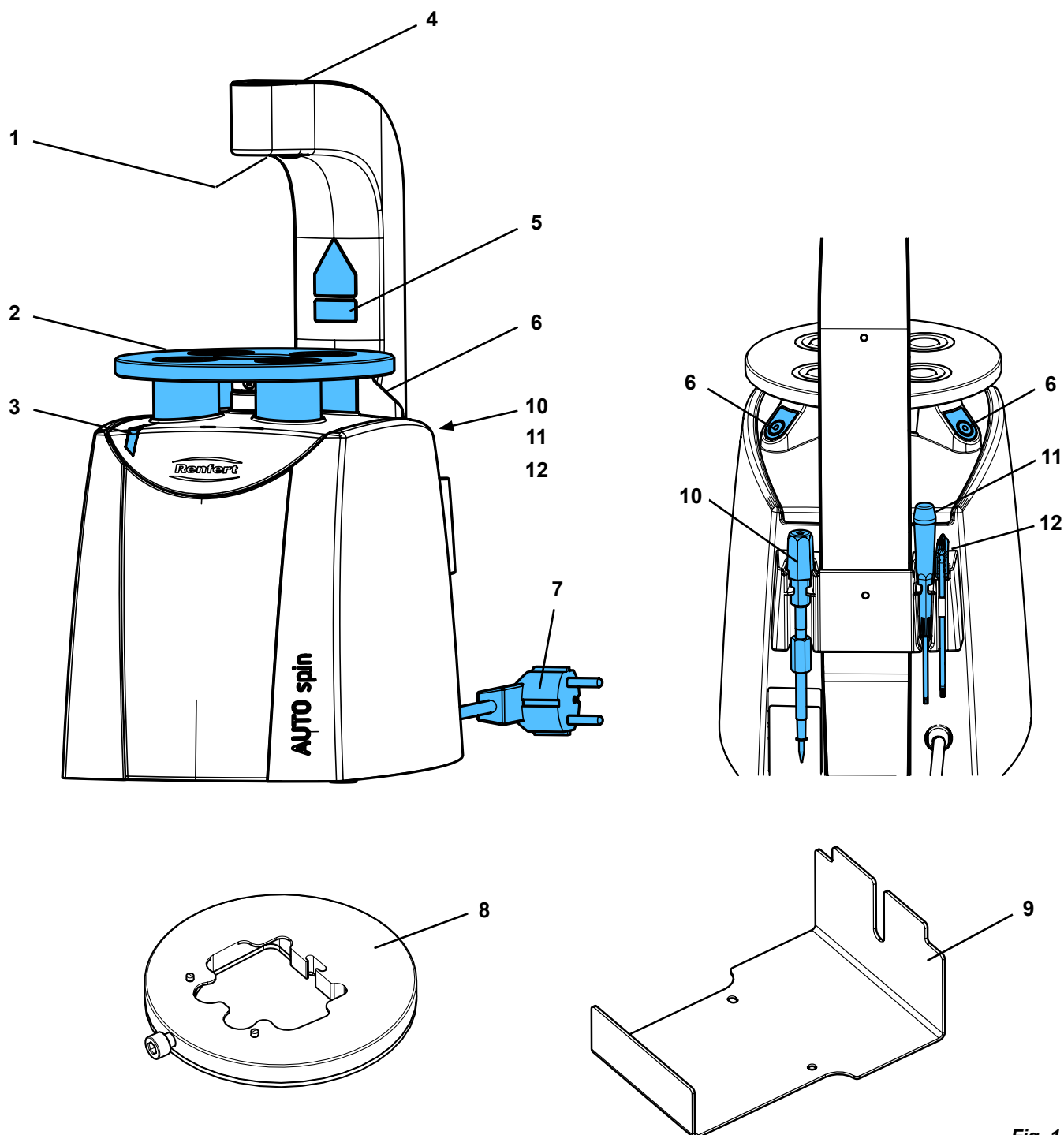

Fig. 1

3.2 Étendue de la livraison

- 1 AUTO spin
- 1 Foret
- 1 Support de plaque
- 1 Support d'empreinte
- 1 Level Controller
- 1 Outil de réglage pour la profondeur de forage (tournevis Torx T5)
- 1 Outil pour la fixation du foret (clé coudée Torx T10)
- 1 Jeu d'autocollants laser
- 1 Guide de démarrage
- 1 Instructions visuelles pour le système AUTO spin

3.3 Accessoires

- 1860 0100 AUTO spin Plaque de base standard (100 pces)
- 1860 0200 AUTO spin Plaque de base confort (100 pces)
- 1860 0300 AUTO spin Plaque secondaire (50 pces)
- 1860 0400 AUTO spin Pâte en silicone 1 kg
- 1860 0500 AUTO spin Foret conique
- 1860 0600 AUTO spin Support universel pour plaques
- 1860 0700 AUTO spin Support universel pour porte empreinte
- 369 2000 AUTO spin Pin conique (1.000 pcs.)

4 Mise en service

4.1 Déballage

- ⇒ Sortir l'appareil et les accessoires du carton de transport.
- ⇒ Vérifier qu'il ne manque rien à la livraison (voir chapitre 3.2 Étendue de la livraison).

4.2 Installation

- ⇒ Installer l'appareil sur un support plan et solide.



Ne pas saisir l'appareil au niveau du bras laser pour le soulever ou le porter.

4.3 Remplacement de l'autocollant « Avertissement laser »

- ⇒ Détacher l'autocollant d'avertissement laser dans la langue locale du support d'autocollants et le coller sur l'avertissement existant (5, Fig. 1).

4.4 Raccordement électrique



Avant de procéder au raccordement électrique, vérifier que la tension indiquée sur la plaque signalétique concorde avec la tension de l'alimentation locale.

- ⇒ Dérouler le câble secteur et brancher la fiche secteur dans la prise de courant du bâtiment.

4.5 Mise en position de départ

Si le moteur de forage ne se trouve pas en position de départ, ceci est détecté et affiché après le branchement de la fiche secteur :

Dans ce cas :

- ◆ l'indicateur d'état de fonctionnement (3, Fig. 1) clignote.

- ⇒ Appuyer sur les deux touches de commande (6, Fig. 1) et les maintenir enfoncées.

- ◆ Le moteur de forage se déplace lentement jusqu'à la position de départ.

- ◆ Dès que la position de départ a été atteinte, le moteur s'arrête et l'indicateur d'état de fonctionnement reste allumé.

5 Utilisation

5.1 Mise en marche / à l'arrêt

L'appareil est mis en marche et à l'arrêt en appuyant sur l'une des touches de commande (6).

⇒ Mettre l'appareil en marche, appuyer brièvement sur une touche de commande.

- ◆ L'indicateur d'état de fonctionnement (3, Fig. 1) s'allume.
- ◆ Le laser de visée (1, Fig. 1) s'allume.

⇒ Éteindre l'appareil, appuyer pendant env. 2 secondes sur une touche de commande (6).

- ◆ L'indicateur d'état de fonctionnement (3) s'éteint.
- ◆ Le laser de visée (1) s'éteint.

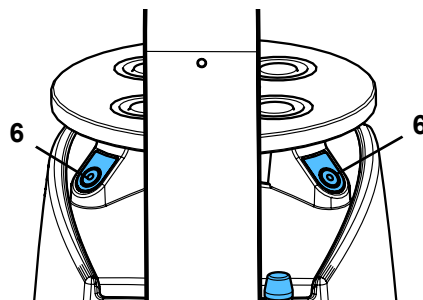

Fig. 2

5.1.1 Auto Off

L'appareil comprend de plus un dispositif de coupure automatique. Lorsque l'appareil n'est pas utilisé pendant 3 mn, il s'éteint automatiquement.

Pour rallumer l'appareil, appuyer sur l'une des touches de commande (6).

5.2 Level Controller

Le Level Controller (10) permet de planifier de manière fiable le modèle fini.

- Pas de collisions entre le pin et l'empreinte.
- Pas d'arcades dentaires irrégulières ou trop hautes.

La course de la pointe (20) du Level Controller correspond à une longueur de pin de 14 mm.

Procéder comme suit :

⇒ Ouvrir le capuchon en caoutchouc de l'ouverture du Level Controller (4).

⇒ Insérer le Level Controller dans l'ouverture jusqu'à ce qu'il s'applique complètement.

Pour l'utilisation, consulter les instructions visuelles fournies avec le système AUTO spin.

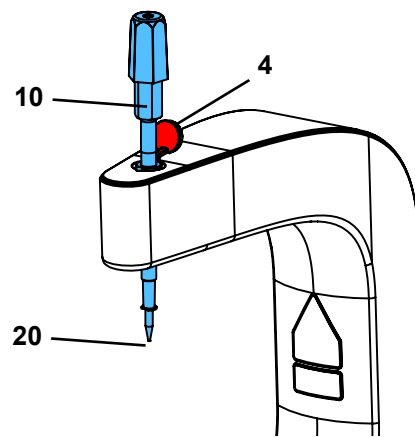

Fig. 3

5.3 Forage

⇒ Avant le forage, exécuter les opérations requises pour la confection du modèle conformément aux instructions visuelles du système AUTO spin jointes.

⇒ Positionner l'unité préparée (support de plaque et d'empreinte avec empreinte et plaque en résine) sur la table de forage.

⇒ L'orienter de manière à ce que le laser de visée indique sur l'empreinte la position souhaitée du trou pour le pin.

⇒ Pour déclencher le processus de forage, appuyer simultanément sur les deux touches de commande (6, Fig. 1).

- ◆ Les aimants de maintien fixent le support de plaque à la position souhaitée.
- ◆ Le moteur de forage démarre et perce la plaque en résine par le bas.
- ◆ Le moteur de forage retourne à sa position de départ et s'arrête.
- ◆ Les aimants de maintien relâchent le support de plaque.



Attention

Risque de rupture du foret.

- ▶ Lors de l'orientation du laser de visée, veiller absolument à ne pas viser/percer le support de plaque ni le disque en métal de plaque en résine.
- ▶ En cas de réutilisation de la plaque en résine, veiller à respecter un écart suffisant par rapport aux trous existants.



Enlever régulièrement les copeaux de résine qui adhèrent au foret.



Enlever les copeaux de résine de la table de forage.

5.4 Réglage de la profondeur de forage

- ⇒ Éteindre l'appareil et le débrancher du secteur.
- ⇒ Retirer le foret (voir chap. 6.2).
- ⇒ Introduire par le haut l'outil de réglage de la profondeur de forage (11) dans le porte-foret et régler la vis de butée intégrée :
- ⇒ rotation vers la gauche
 - ◆ Le diamètre du trou s'agrandit.
 - ◆ Le pin s'insère plus profondément dans la plaque en résine.
- ⇒ rotation vers la droite
 - ◆ Le diamètre du trou diminue.
 - ◆ Le pin s'insère moins profondément dans la plaque en résine.

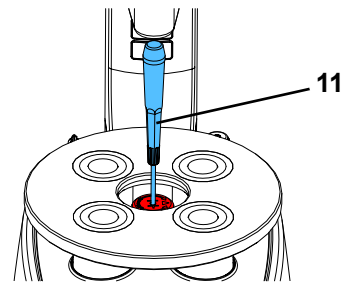

Fig. 4



Un tour complet de la vis de butée permet de modifier la profondeur de forage de 0,45 mm.



Le réglage est considéré praticable lorsque le pin inséré affleure la plaque en lorsque la pression souhaitée est appliquée.

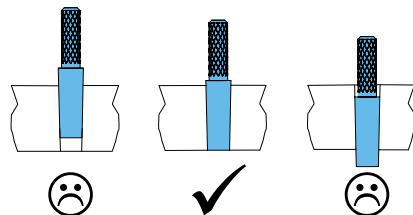

Fig. 6

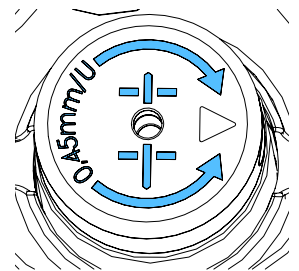

Fig. 5



Si la vis de butée (profondeur de forage) se dérègle de manière inopinée, la vis de butée doit être remplacée.

6 Nettoyage / Maintenance



L'appareil ne contient aucune pièce exigeant une maintenance.

6.1 Nettoyage

- ⇒ N'utiliser qu'un chiffon humide pour nettoyer les surfaces extérieures de l'appareil.
- ⇒ Enlever régulièrement les copeaux de résine.



Ne pas utiliser de produits de nettoyage abrasifs ou contenant des solvants.

6.2 Remplacement du foret

- ⇒ Éteindre l'appareil et le débrancher du secteur.
- ⇒ Tourner le porte-foret avec les doigts jusqu'à ce que le repère sur le porte-foret soit tourné vers le côté.
- ⇒ À l'aide de la clé coudée (12), desserrer la vis de fixation jusqu'à ce que le foret bouge (env. 1/2 tour).
- ⇒ Retirer le foret par le haut.
- ⇒ Insérer un foret neuf.
- ⇒ Resserrer fermement la vis de fixation.

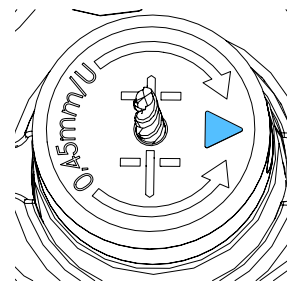

Fig. 7



Visser la vis jusqu'en butée et la serrer d'env. 1/8 de tour.



Si le foret n'est pas suffisamment fixé, le processus de forage risque d'être interrompu.



Utiliser exclusivement des forets dont la tige présente un diamètre de 3 mm (+ 0 / - 6 µ).

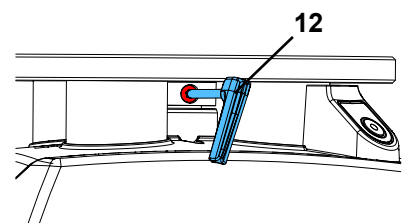

Fig. 8

6.3 Pièces de rechange

Les pièces de rechange et les pièces soumises à une usure naturelle figurent dans le catalogue des pièces de rechange qui est disponible sur le site Internet www.renfert.com/p918. Y entrer le numéro d'article suivant : 18600000.



Les pièces exclues des droits à la garantie (pièces soumises à une usure naturelle et consommables) sont repérées dans le catalogue des pièces de rechange.

Le numéro de série, la date de fabrication et la version de l'appareil sont indiqués sur la plaque signalétique de l'appareil.

7 Élimination de défauts

Erreur	Cause	Remède
L'indicateur d'état de fonctionnement (3) clignote.	<ul style="list-style-type: none"> Le moteur de forage ne se trouve pas en position de départ. 	<ul style="list-style-type: none"> Appuyer sur les deux touches de commande jusqu'à ce que le moteur de forage ait atteint sa position de départ (voir chap. 4.5).
Le processus de forage a été interrompu et l'indicateur d'état de fonctionnement (3) clignote.	<ul style="list-style-type: none"> Le foret n'a pas été suffisamment serré. Le foret s'est cassé. 	<ul style="list-style-type: none"> Appuyer sur les deux touches de commande jusqu'à ce que le moteur de forage ait atteint sa position de départ (voir chap. 4.5). Resserrer la vis de fixation (voir chap. 6.2). Remplacer le foret.
Le support de plaque bouge / s'élève pendant le forage.	<ul style="list-style-type: none"> Puissance insuffisante des aimants dû à la présence de copeaux de résine entre les aimants et le support de plaque. 	<ul style="list-style-type: none"> Enlever les copeaux de résine de la table de forage et sous le support de plaque.
La profondeur de forage change.	<ul style="list-style-type: none"> Blocage insuffisant par la vis de butée. 	<ul style="list-style-type: none"> Utiliser la vis de butée nouvelle.
Après le remplacement du foret, la profondeur de forage s'écarte considérablement de la profondeur précédente, bien qu'un foret de longueur identique soit utilisé.	<ul style="list-style-type: none"> Blocage insuffisant par la vis de butée. 	<ul style="list-style-type: none"> Utiliser la vis de butée nouvelle.
Il est impossible d'enlever le foret à la main.	<ul style="list-style-type: none"> Le foret n'a pas été suffisamment serré et s'est grippé dans le porte-foret. 	<ul style="list-style-type: none"> Utiliser une pince pour retirer le foret. Ne pas réutiliser le foret et l'éliminer.

8 Données techniques

Tension nominale	230 V	120 V	100 V
Tension secteur admissible :	220 - 240 V	120 V	100 V
Fréquence réseau :	50 / 60 Hz		
Puissance absorbée :			
- Entre les forages :	1,5 W		
- Pendant le forage, env. :	115 W		
Laser :			
- Classe de laser :	2		
- Longueur d'onde :	630 - 680 nm		
- Puissance de sortie P0 maxi. :	< 1 mW		
LpA *) :	< 70 dB (A)		
Dimensions (largeur x hauteur x profondeur) :	180 x 368 x 275 mm [7.1 x 14.5 x 10.8 inch]		
Diamètre de tige de foret admissible :	3,00 mm + 0 / - 0,006 mm		
Longueur totale du foret (mini - maxi) :	38 - 40 mm [1.5 - 1.57 inch]		
Poids :	7,6 kg [16.8 lbs]		

*) Pression acoustique selon la norme DIN EN ISO 11202

9 Garantie

En cas d'utilisation conforme, Renfert offre une **garantie de 3 ans** sur toutes les pièces de l'appareil. La condition d'une prise sous garantie est la présentation de la facture d'achat d'origine établie par le dépôt dentaire.

Les pièces soumises à une usure naturelle ainsi que les pièces consommables sont exclues des droits à la garantie. Ces pièces sont repérées dans le catalogue des pièces de rechange.

La garantie expire en cas d'utilisation non conforme, de non-respect des consignes d'utilisation, de nettoyage, de maintenance et de raccordement, en cas de travaux de réparation effectués de propre main et non pas par un dépôt dentaire autorisé, en cas d'utilisation de pièces de rechange d'un autre fabricant et d'influences inhabituelles ou inadmissibles selon les consignes d'utilisation.

Les prestations de garantie ne donnent aucun droit à une prolongation de la garantie.

10 Consignes d'élimination

10.1 Élimination de l'appareil

L'élimination de l'appareil doit être confiée à une entreprise spécialisée. L'entreprise spécialisée doit être informée des résidus nuisibles à la santé que contient l'appareil.

10.1.1 Consignes d'élimination pour les pays de l'UE

Pour préserver et protéger l'environnement, éviter sa pollution et améliorer le recyclage des matières premières, la Commission européenne a promulgué une directive, selon laquelle les appareils électriques et électroniques doivent être repris par le fabricant afin de garantir une élimination conforme aux règles ou de conduire à un recyclage adéquat.



C'est la raison pour laquelle il est interdit, dans l'Union européenne, de jeter les appareils munis de ce symbole dans les déchets municipaux non triés.

Se renseigner sur l'élimination prescrite par la loi auprès des autorités locales.