



making work easy



- de
- en
- fr
- it
- es
- pt
- tr
- ru
- zh
- ja
- ko
- ar

MT premium

Quick Start Guide

Made in Germany

21-9279 17022023

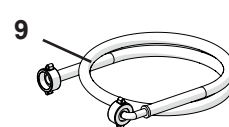
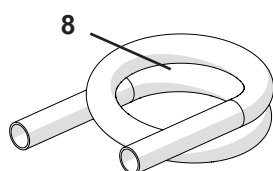
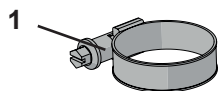
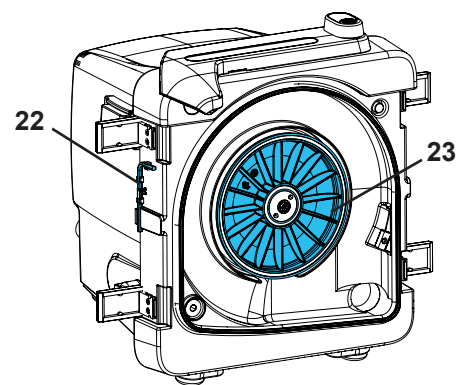
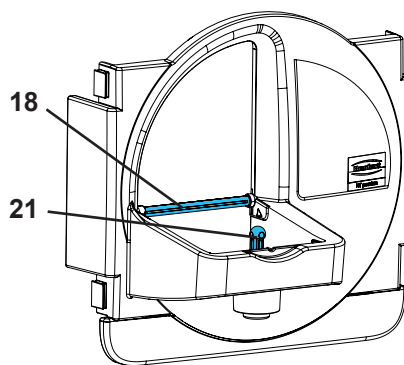
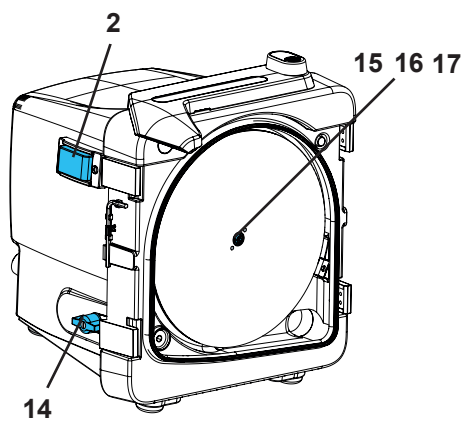
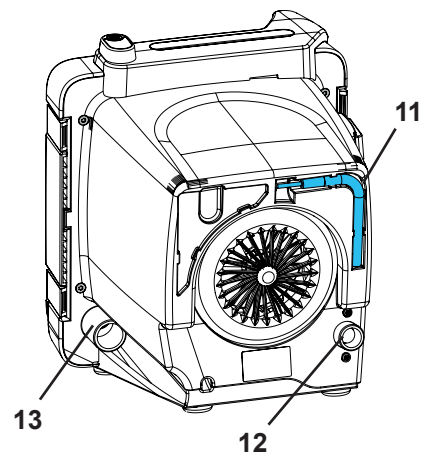
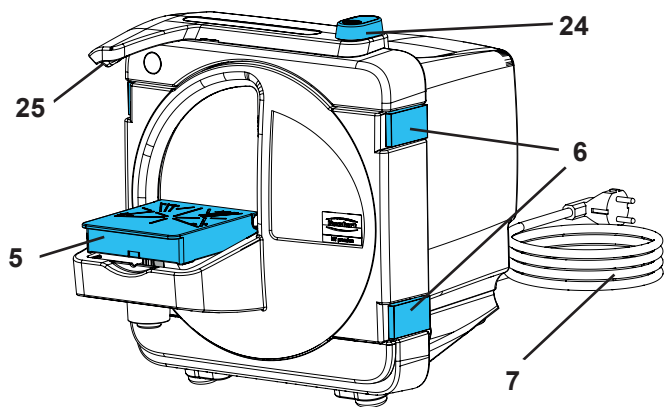

Fig. 1

Introduction

Ce guide de démarrage contient des informations pour l'utilisation de l'appareil et la sécurité.

Les informations détaillées de l'appareil figurent dans le mode d'emploi téléchargeable sur notre site Internet www.renfert.com/p918.

Y entrer le numéro d'article suivant : 18070000.



fr

Symboles utilisés

Les symboles utilisés dans ce mode d'emploi ou apposés sur l'appareil ont les significations suivantes :



Danger

Il existe un risque de blessures immédiat. Tenir compte de la documentation d'accompagnement !



Tension électrique

Il existe un risque dû à la tension électrique.



Attention

Le non-respect de cette consigne peut entraîner un endommagement de l'appareil.



Remarque

Informations utiles facilitant l'utilisation de l'appareil.



Attention !

Porter des lunettes de sécurité.

IPX2

L'appareil est protégé contre les égouttures avec une inclinaison de 15°.



L'appareil est conforme aux directives européennes applicables.



Ce produit est conforme à la législation britannique en vigueur.

Voir la déclaration de conformité UKCA sur Internet à l'adresse suivante www.renfert.com.



L'appareil est soumis à la directive européenne 2002/96/CE (directive WEEE).

Les autres symboles seront expliqués le cas échéant.

Sécurité

Utilisation conforme

Le taille-plâtre *MT premium* sert uniquement au meulage humide des modèles en plâtre.

Utilisation non conforme

L'utilisation de l'appareil pour meuler à sec est un usage non conforme et strictement interdit.

L'appareil n'est pas conçu pour le meulage de revêtements. Les poussières qui résulteraient de cette opération sont cancérogènes.

Seuls les accessoires et pièces de rechange fournis ou autorisés par la société Renfert GmbH peuvent être utilisés avec ce produit. L'utilisation d'autres accessoires ou pièces de rechange peut compromettre la sécurité de l'appareil, présente un risque de graves blessures, peut nuire à l'environnement ou endommager le produit.

Dangers et avertissements



Remarques générales

- ▶ Si l'appareil n'est pas utilisé conformément au présent mode d'emploi, la protection prévue ne peut plus être garantie.
- ▶ L'appareil ne doit être mis en service qu'avec un câble secteur doté d'une fiche adaptée au pays. Seul un personnel spécialisé en électrotechnique est autorisé à effectuer la transformation éventuellement nécessaire.
- ▶ La mise en service de l'appareil n'est autorisée que si les données inscrites sur la plaque signalétique correspondent à celles du réseau de tension régional.
- ▶ L'appareil ne doit être branché que sur une prise de courant reliée au circuit de protection.
- ▶ La fiche d'alimentation doit être facilement accessible.
- ▶ Débrancher l'appareil avant toute intervention sur les éléments électriques.
- ▶ Le respect des prescriptions nationales concernant l'exploitation et le contrôle de sécurité périodique des appareils électriques relève de la responsabilité de l'exploitant. En Allemagne il s'agit de la prescription 3 de la DGUV (Assurance sociale allemande des accidents du travail et maladies professionnelles), en relation avec la norme VDE 0701-0702 (fédération allemande des industries de l'électrotechnique, de l'électronique et de l'ingénierie de l'information).
- ▶ Vérifier régulièrement que les câbles de raccordement (câble secteur par exemple), les tuyaux et le boîtier (écran tactile par exemple) ne sont pas endommagés (absence de plis, fissures, porosité) ni ne présentent des signes de vieillissement.
Les appareils présentant des défauts ou dont les câbles de raccordement, les tuyaux ou le boîtier sont endommagés ne doivent plus être utilisés !
- ▶ Les appareils endommagés doivent être immédiatement mis hors service. Débrancher la fiche secteur et protéger contre toute remise en service. Envoyer l'appareil pour réparation !
- ▶ Ne faire fonctionner l'appareil que sous surveillance.
- ▶ Respecter les directives nationales de prévention des accidents !
- ▶ Vous trouverez des informations sur REACH et SVHC sur notre site Internet à la section Service (www.renfert.com).

Informations spécifiques

- ▶ Ne pas faire de travaux avec le taille-plâtre avec des cheveux longs non attachés ou des vêtements larges ou plus particulièrement ouverts. Risque de blessures par enroulement.
- ▶ Ne pas ouvrir le couvercle pendant la marche. La protection contre le démarrage n'immobilise pas la meule.
- ▶ N'ouvrir la porte qu'uniquement après l'arrêt total de la meule.
- ▶ Lors du meulage porter des lunettes de sécurité.
- ▶ Ne pas toucher le disque de meulage avec les mains lorsqu'il tourne.
- ▶ Ne pas travailler tant que la table de meulage n'est pas mise en place et enclenchée («click»). Risque de blessures si des petites pièces ou des doigts pénètrent sur l'appareil.
- ▶ N'enlever la table de meulage que lorsque la meule est à l'arrêt.

Personnes autorisées

L'utilisation et la maintenance de l'appareil sont réservées à un personnel instruit.

Description du produit

fr

Composants et éléments fonctionnels

Voir Fig. 1 (sur la couverture)

1 Collier	14 Robinet d'eau
2 Commutateur marche/arrêt	15 Capuchon de protection
5 Table de meulage	16 Vis de fixation
6 Fermetures de porte (4 x)	17 Chevilles d'arrêt
7 Fiche secteur	18 Tuyau d'arrosage
8 Flexible d'écoulement	21 Fourche de réglage
9 Flexible d'eau	22 Clé Allen de 4
11 Outil de desserrage	23 Bride de support
12 Raccordement à l'eau	24 Aqua-Stop
13 Evacuation de l'eau	25 Éclairage

Étendue de livraison

- 1 Taille-plâtre (*MT premium*)
- 1 Flexible à eau (pas avec 1807 2x00)
- 1 Flexible d'écoulement
- 1 Clé Allen
- 1 Outil de desserrage
- 1 Disque de meulage *Marathon*, seulement sur 1807-x500
- 1 Mode d'emploi

Mise en service

Déballage

⇒ Vérifiez qu'il ne manque rien à la livraison (voir la section « Étendue de la livraison »).

Mise en place

- ⇒ Mettre l'appareil en place sur une table de travail solide et plane.
- ⇒ Placer l'appareil à proximité d'une arrivée d'eau / évacuation d'eau.
- ⇒ Placer l'appareil de sorte que la fiche d'alimentation soit facilement accessible.

Raccordement

- ⇒ Enfiler le flexible d'écoulement de l'eau (8) sur le raccord (13) en le tournant dans un sens et l'autre.
- ⇒ Fixer le tout avec le collier (1).
- ⇒ Disposer le flexible d'écoulement de sorte à ce qu'il descende.
- ⇒ Raccorder le tuyau d'eau (9) au raccord d'eau (12) de l'appareil.
- ⇒ Raccorder le tuyau d'eau à l'arrivée d'eau munie d'un robinet d'arrêt.
- ⇒ Ouvrir le robinet d'arrêt avec précaution et vérifier l'étanchéité des raccords.
- ⇒ Brancher la fiche secteur dans la prise de courant du bâtiment.

Mise en marche / arrêt

La mise en marche et à l'arrêt de l'appareil s'effectue à l'aide du commutateur marche / arrêt (2).



**Après la mise en marche, patienter jusqu'à ce que le disque de meulage atteigne sa vitesse de rotation nominale (env. 2 à 3 sec).
Ensuite seulement, commencer le meulage.**

Utilisation

Meulage

⇒ Si nécessaire, régler ou contrôler l'inclinaison de la table.

⇒ Mettre l'appareil en marche.



Après la mise en marche, patienter jusqu'à ce que le disque de meulage atteigne sa vitesse de rotation nominale (env. 2 à 3 sec).

Ensuite seulement, commencer le meulage.

⇒ Régler le débit d'eau au niveau de la vanne d'eau (14).

⇒ Avec les deux mains fixer le modèle sur la table de meulage en l'appuyant prudemment contre le disque.

Pendant les courtes pauses, par ex. pour pouvoir évaluer le résultat du meulage, l'appareil peut rester en marche et l'arrivée d'eau peut être coupée à l'aide du bouton Aqua Stop (24).

⇒ Pour poursuivre le meulage, réouvrir impérativement le circuit Aqua Stop.

A l'issue des opérations :

⇒ Débranchement de l'appareil.



Pendant des périodes prolongées d'arrêt des travaux et lorsque l'appareil est laissé sans surveillance, fermer le robinet d'arrivée d'eau (par ex. pendant la nuit).

Nettoyage / maintenance



L'appareil ne contient aucune pièce exigeant une maintenance.

Il est interdit d'ouvrir l'appareil, sauf de la manière décrite ci-après !

⇒ Avant le nettoyage ou la maintenance, mettre l'appareil hors tension et le débrancher.

⇒ Fermer le robinet d'arrêt de l'arrivée d'eau.



Ne jamais nettoyer l'appareil sous l'eau courante et ne jamais le plonger dans l'eau.



Ne pas nettoyer le boîtier à la vapeur !

⇒ Essuyer le boîtier uniquement avec un chiffon humide.

⇒ Ouvrir les fermetures de porte et retirer la porte du taille-plâtre.

⇒ Nettoyer la porte du taille-plâtre à l'eau courante et à l'aide d'une brosse ou d'un chiffon.

⇒ Essuyer l'intérieur du taille-plâtre à l'aide d'une brosse et/ou d'un chiffon.

⇒ Relever la table de meulage par son bord avant pour la dégager de la rotule.

⇒ Nettoyer la table de meulage à l'eau courante en utilisant une brosse, si nécessaire.

⇒ Saisir le tuyau d'arrosage (18) par sa partie coudée et l'extraire en le faisant pivoter vers l'arrière.

⇒ Laisser tremper le tuyau d'arrosage toute une nuit dans du détartrant.

Pièces de rechange

Les pièces de rechange et les pièces soumises à une usure naturelle se trouvent dans le catalogue des pièces de rechange, disponible sur le site Internet www.renfert.com/p918.

Y entrer le numéro d'article suivant : 18070000.

Les pièces non couvertes par la garantie (pièces d'usure et consommables) sont repérées dans le catalogue des pièces de rechange.

Le numéro de série, la date de fabrication et la version de l'appareil se trouvent sur la plaque signalétique de l'appareil.



Consignes de mise aux déchets



C'est la raison pour laquelle il est interdit, dans l'Union européenne, de jeter les appareils munis de ce symbole dans les déchets municipaux non triés.

Veillez vous informer sur la mise au rebut conforme auprès de vos autorités locales.