



Smart 13030

Especificaciones técnicas

› Estructura

· De tubo y chapa de acero, soldaduras al arco con hilo continuo.

› Espuma de poliuretano

· Densidad del asiento: 60-65 Kg/m³.
· Densidad del respaldo: 50-55 Kg/m³.

› Pintura

· Pintura de poliéster en polvo electrostático.
· Espesor de pintura: 70-80 micras.
· Adherencia por retícula según UNE-EN ISO 2409 : 100%.

› Tapicería

· Normas de reacción al fuego:
- España: UNE-EN 1021 Partes 1 y 2.
- Francia: NF D 60-013.
- Italia: UNI 9175 Clase 1.IM.
- Alemania: DIN 66084.
- USA: CAL TB 117.

› Piel

· Adhesión del acabado según UNE-EN ISO 11644: >2.5 N/cm²
· Solidez del color según UNE-EN ISO 11640: (Seco, 1.000 Ciclos)>4.

› Polipropileno

· Material: Polipropileno Copolímero IF-727.
· Resistencia a la tracción según ISO 527-2: 26 Mpa.
· Módulo de elasticidad según ISO 527-2: 1250 Mpa.

› Resistencia al fuego

· BS 5852. Clause 12. Fuentes de ignición 0, 1 y 5. (con tejido homologado).
· USA: CAL T.B. 133 (con tejido homologado).

› Clasificación de la resistencia y durabilidad

· UNE-EN 12727 Nivel 4 (Uso severo).

Dimensiones generales

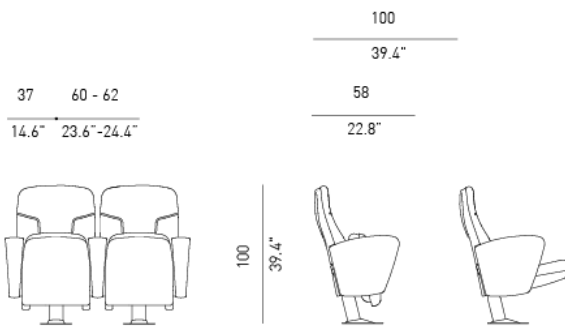

Smart 13030

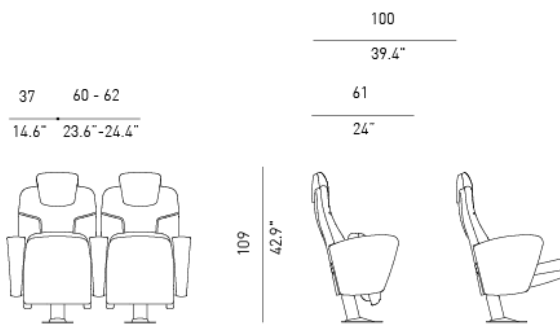

Smart 13030 HR

Descripción general

- Butaca modular de generosas dimensiones compuesta de elementos totalmente intercambiables.
- Diseñada para teatros, salas de conferencias, salas corporativas, auditorios o cines que requieran un producto de gran confort y generosas dimensiones.



- La distancia mínima entre ejes es de 60 cm de valor nominal. Esta distancia no se consigue con la incorporación de brazos más anchos o suplementos entre las plazas, sino por un incremento de las dimensiones de asiento y respaldo, con lo cual el espacio mínimo real para el usuario es de 56 cm., una medida que proporciona un elevado nivel de confort.
- El asiento y respaldo están compuestos por dos bloques de espuma de poliuretano moldeada, que llevan una estructura interior metálica incorporada y la tapicería totalmente integrada a la espuma mediante el sistema Integral Form, sin costuras ni cosidos.



- Entre la tapicería y la espuma puede incorporarse una cortina antifuego -TS System- que evita que el fuego penetre hasta la espuma retardando la emisión de gases tóxicos y la propagación de las llamas. La colchoneta de respaldo está conformada anatómicamente incorporando unos canales verticales y horizontales.
- La colchoneta de asiento es de forma anatómica y lisa, sin ningún tipo de canal o regata para evitar la acumulación de suciedad.

- El asiento y respaldo incorporan en su parte posterior unas cubetas de polipropileno totalmente lavables.



- El asiento es de plegado automático mediante un sistema de doble resorte insertado en el interior de la cubeta del asiento (testado a 100.000 ciclos), sin necesidad de ningún tipo de lubricación y extremadamente silencioso.
- La butaca está montada sobre un pie central sujeto a un puente de unión interno que interconecta las distintas butacas y permite la formación de filas totalmente rígidas y estables. Los pies son de estructura tubular de acero acabados en pintura poliéster.
- La butaca se adapta a la pendiente específica de la sala por la base del pie.
- Las filas se conforman mediante respaldos interconectados y permite la formación de filas totalmente rígidas y estables, reforzando la fijación al suelo. Los brazos, tanto intermedios como en finales de fila, van tapizados en su totalidad.
- Tanto asiento como respaldo incorporan el sistema acústico TX, que permite una excelente respuesta acústica. Opcionalmente el respaldo puede incorporar en su parte posterior superior una pieza de tapicería y también opcionalmente, el asiento puede ir a su vez totalmente tapizado sin perder ninguna de sus propiedades acústicas.
- El respaldo también puede incorporar un reposacabezas que se integra en el conjunto del respaldo, es decir, no se añade al mismo, sino que forma parte de él.



Material y acabados

Características de las partes metálicas

- El acero cumple con las normas europeas siguientes:
 - Tubo hasta 2mm de espesor: Denominación de la aleación según norma UNE-EN 10305 parte 3: E-220.
 - Tubo de más de 2 mm de espesor: Denominación de la aleación S275JR.
 - Chapa: denominación de la aleación según norma EN 10111: DD12.

Protección y pintura de las partes metálicas

- Antes del recubrimiento con pintura en polvo, las partes de metal se tratan con un proceso de limpieza en tres etapas no ácidas para lograr una adhesión superior del acabado. El acabado de la capa de polvo termoendurecible de poliéster debe aplicarse por medios electrostáticos con un espesor mínimo 70-80 micras.

- Después del recubrimiento, las partes deben curarse a horno para crear un acabado duradero que cumpla con los siguientes requisitos:
 - Composición: Poliéster polvo apto para exterior.
 - Adherencia Cross Cut Test según UNE-EN ISO 2409 clasificación GT 0-1.
 - Resistencia a rallado según ISO 15184:98 Nivel HB-H.
 - Espesor total: 70-80 Micras.
 - Resistencia a la oxidación (NSS), según ISO 9220: 200 h.
 - Resistencia al MEK 50 dobles frotos sin decapado de pintura.

Características de las partes plásticas

- Cubetas de asiento y respaldo moldeadas por inyección a alta presión de Polipropileno copolimero de alto impacto. Plástico coloreado pigmentado de alta durabilidad y con superficie de cara vista texturizada.

Características de los cojines de asiento y respaldo

- Los cojines de asiento y respaldo son de espuma de poliuretano moldeada en frío.
 - Ambos incorporan en su interior unas estructuras metálicas de tubo y pletinas de acero, con muelles. Este sistema garantiza un gran confort y evita la aparición de deformaciones en las espumas, aún después de un uso intensivo.
 - El apoyacabezas también es de espuma moldeada en frío.
 - El tapizado de los cojines y del apoyacabezas también puede realizarse de forma artesanal, admitiendo todo tipo de tapicerías: tejidos, simil piel o piel natural.
- Esto permite personalizar la butaca según los requerimientos de cada proyecto.
- Opcionalmente puede incorporar una barrera antifuego entre la tapicería y la espuma de PUR.
- Cumplen con todos los requerimientos internacionales de comportamiento al fuego.
 - Densidad de la espuma del asiento: 60-65 kg/m³
 - Densidad de la espuma del respaldo: 50-55kg/m³

Tapicerías

Integral Form / Tradicional

Grupo A:



Wicker (*) Spike (*) Rain (*)

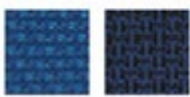

Kubik (*) Loop (*)

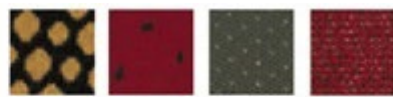

Magic (*) Libano (*) Lisboa (*) Lima (*)



America (*) Atlanta (*) Florida (*)

Grupo B:



Fiesta (*) Sevilla (*)



London (*) Rio (*)

Grupo V:



Tecno Valencia (*)

Solo Tradicional

Grupo A:



Stone (*)

Grupo B:



Inca (*) Polo (*) Cava (*) Main Line Plus (*)

Grupo L:



Florencia (*)

Grupo L MTM:



Mtm Leather (*)

(*) Muestra de tejido / estampado por colección. Consultar colores disponibles.

(*) Presupuesto para tapicería tradicional bajo pedido.

Pigmentos para partes plásticas



Black 001 Afrikaans Grey 002 Grey 801 Mars Red 003

Acabados Tecnowood para partes plásticas



Cherry Natural Beech Light Walnut Cherry Brown