



Flex 6035

Especificaciones técnicas

› Estructura

- De tubo y chapa de acero, soldaduras al arco con hilo continuo.

› Pintura

- Pintura de poliéster en polvo electroestático.
- Espesor de pintura: 70-80 micras.
- Adherencia por retícula según UNE-EN ISO 2409 : 100%.

› Tapicería

- Normas de reacción al fuego:
 - España: UNE-EN 1021 Partes 1 y 2.
 - Francia: NF D 60-013.
 - Italia: UNI 9175 Clase 1.IM.
 - Alemania: DIN 66084.
 - USA: CAL TB 117.

› Espuma de poliuretano

- Densidad del asiento: 60-65 Kg/m³.
- Densidad del respaldo: 50-55 Kg/m³.

› Aluminio

- Aleación de aluminio de inyección.
- Resistencia a tracción (Rm)=240 Mpa.
- Alargamiento a rotura <1%.

› Resistencia al fuego

- BS 5852. Clause 12. Fuentes de ignición 0, 1 y 5. (con tejido homologado).
- USA: CAL T.B. 133 (con tejido homologado).

› Clasificación de la resistencia y durabilidad

- UNE-EN 12727 Nivel 4 (Uso severo).

Dimensiones generales

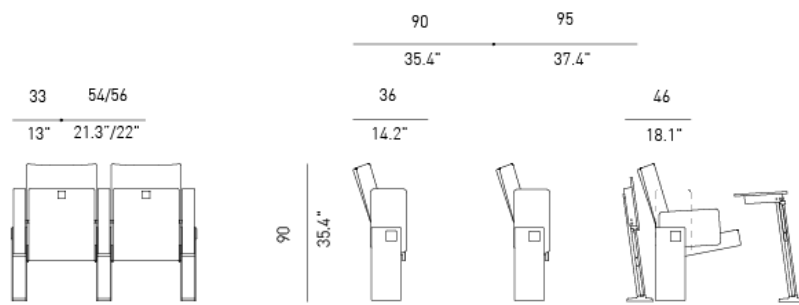

Flex 6035

Flex 6035 + F 48

Descripción general

Butaca de gran confort y mínima volumetría, con retorno automático del brazo que hace que una vez plegada ocupe tan solo 36 cm. Excelente equilibrio entre nivel de confort, aprovechamiento del espacio y seguridad en caso de evacuación de la sala.



El sistema de plegado consiste en el giro del asiento y elevación de los apoyabrazos en un único movimiento solidario, adoptando una posición vertical, de forma que no sobrepasa la profundidad de 36 cm permitiendo así un paso muy holgado entre la fila. La secuencia de movimientos descrita se desarrolla automáticamente al levantarse el asiento. El respaldo permanece siempre fijo.



Gran durabilidad, ya que el asiento está formado por un monobloc compacto configurado por la espuma de poliuretano moldeada en frío que recubre completamente una estructura metálica, compuesta por un marco de tubo curvado, una trama de muelles planos y pivotes de articulación para el giro. El bloque va recubierto con funda de tapicería fácilmente intercambiable, con sistema de cremallera. El respaldo es de las mismas características.

El retorno del asiento es automático mediante un sistema de doble resorte insertado en el interior del asiento (testado a 100.000 ciclos), sin necesidad de ningún tipo de mantenimiento y extremadamente silencioso.

El brazo también está formado por un monobloc compacto tapizado. En su interior se aloja el resorte de retorno.

El conjunto de asiento, respaldo y paneles laterales está unido por un puente central de acero. En esta misma estructura están fijados los soportes de los ejes del asiento. Estos soportes incorporan un mecanismo de bloqueo para evitar que de forma accidental puedan salir los ejes. Los laterales acaban con una estructura de chapa de acero, mediante el cual se fija la butaca al suelo, con los anclajes adecuados según el tipo de suelo que quedan ocultos.

El retorno del asiento y de los brazos es automático mediante un sistema de doble rotula con muelles y sistema Controlled Soft Rise Technology que evita ruidos o golpes molestos al volver el asiento a su posición de reposo.



Reacción al fuego: Este producto cumple regulaciones internacionales.

Materials y acabados

Características de las partes metálicas

- El acero Cumple con las normas europeas siguientes:
 - Tubo hasta 2mm de espesor: Denominación de la aleación según norma UNE-EN 10305 parte 3: E-220.
 - Tubo de más de 2 mm de espesor: Denominación de la aleación S275JR.
 - Chapa: denominación de la aleación según norma EN 10111: DD12.

Protección y pintura de las partes metálicas

- Antes del recubrimiento con pintura en polvo, las partes de metal se tratan con un proceso de limpieza en tres etapas no ácidas para lograr una adhesión superior del acabado. El acabado de la capa de polvo termoendurecible de poliéster debe aplicarse por medios electrostáticos con un espesor mínimo 70-80 micras.
- Después del recubrimiento, las partes deben curarse a horno para crear un acabado duradero que cumpla con los siguientes requisitos:
 - Composición: Poliéster polvo apto para exterior.
 - Adherencia Cross Cut Test según UNE-EN ISO 2409 clasificación GT 0-1.
 - Resistencia a rallado según ISO 15184:98 Nivel HB-H.
 - Espesor total: 70-80 Micras.
 - Resistencia a la oxidación (NSS), según ISO 9220: 200 h.
 - Resistencia al MEK 50 dobles frotos sin decapado de pintura.

Características de los cojines de asiento y respaldo

- Los cojines de asiento y respaldo son de espuma de poliuretano moldeada en frío.
- Ambos incorporan en su interior unas estructuras metálicas de tubo y pletinas de acero, con muelles. Este sistema garantiza un gran confort y evita la aparición de deformaciones en las espumas, aún después de un uso intensivo.
- El tapizado de los cojines y del apoyacabezas se realiza de forma artesanal, admitiendo todo tipo de tapicerías: tejidos, símil piel o piel natural.
- Esto permite personalizar la butaca según los requerimientos de cada proyecto.
- Opcionalmente puede incorporar una barrera antifuego entre la tapicería y la espuma de PUR.
- Cumplen con todos los requerimientos internacionales de comportamiento al fuego.
- Densidad de la espuma del asiento 60-65 kg/m³
- Densidad de la espuma del respaldo 50-55Kg/m³

Tapicerías



(*) Muestra de tejido / estampado por colección. Consultar colores disponibles.

Acabados para partes de madera



Pigmentos para partes metálicas

