



CATÁLOGO TÉCNICO **BELESA** 2020

## FORMATOS

DIRECCIONALES



1000 x 780 (h)



2100 x 1000

DE CENTRO



700 x 470



700 x 700

REUNIÓN



1300 x 780



1300 x 1300

REUNIÓN



1200 x 780

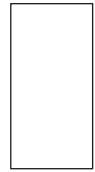

2400 x 1200

## CARACTERÍSTICAS GENERALES



**1** La tapa y los laterales de la mesan está elaborados con una estructura atamborada de 100 mm de espesor, construida con dos tableros macizados de 10 mm de espesor con chapa natural de roble de 0,5 mm de espesor y alma de MDF de 80 mm de espesor.

**2** Toda la estructura está decorada con una faja de 80 mm que la recorre longitudinalmente realizada en tablero de MDF de 13 mm de espesor con chapa natural de roble de 0,5 mm de espesor y disponible en los 18 acabados de la serie. (Ver Acabados)

**3** La mesa tiene tres cajones integrados en la decoración con tiradores de zamak atornillados y acabados en cromo mate.

**4** Faldón opcional.



- Acabados mate - poro abierto:  
Los muebles se realizan con tinte 80 grs/m<sup>2</sup> en cinco tonos: nogal, espresso, nogal italiano y cerezo, fondo acrílico 150 grs/m<sup>2</sup> con endurecedor y acabado acrílico mate a poro abierto endurecido.

- Acabados semibrillo - poro cerrado:  
Los muebles se realizan con tinte 80 grs/m<sup>2</sup> en cinco tonos: nogal, espresso, nogal italiano y cerezo, sobre imprimación inalterable de dos pasadas, fondo poliacrílico fondo de dos pasadas de 150 grs/m<sup>2</sup> con endurecedor y acabado con laca de poliuretano semibrillo a poro cerrado endurecido.

- Acabados lacados mate:  
Los muebles se realizan con una pasada de poliuretano blanco 150 grs/m<sup>2</sup>, una pasada de poliacrílico transparente y por último se aplica una pasada de color endurecido en los trece tonos de catálogo.



## FICHA TÉCNICA - MESA DIRECCIONAL

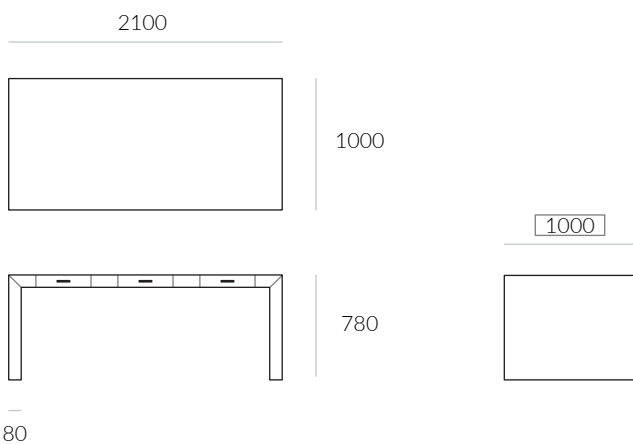

- 1 Tapa de mesa y laterales elaborados con estructura atamborada de 100 mm de espesor, construida con dos tableros macizados de 10 mm de espesor con chapa natural de roble de 0,5 mm de espesor y alma de MDF de 80 mm de espesor.
- 2 Toda la estructura está decorada con una faja de 80 mm que la recorre longitudinalmente realizada en tablero de MDF de 13 mm de espesor con chapa natural de roble de 0,5 mm de espesor y disponible en los 18 acabados de la serie.
- 3 Tres cajones integrados en decoración con tiradores de zamak atornillados y acabados en cromo mate.
- 4 Faldón opcional.

## FICHA TÉCNICA - ALAS COMPLEMENTARIAS Y MESAS AUXILIARES

Elaboradas con estructura atamborada de 100 mm de espesor, construida con dos tableros macizados de 10 mm de espesor con chapa natural de roble de 0,5 mm de espesor y alma de MDF de 80 mm de espesor.  
Estructura decorada con faja de 80 mm realizada en tablero de MDF de 13 mm de espesor con chapa natural de roble de 0,5 mm de espesor y disponible en los 18 acabados de la serie.

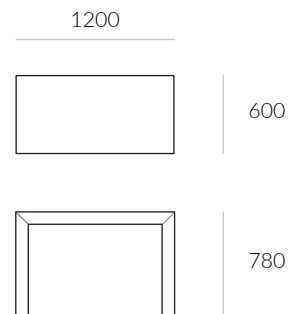
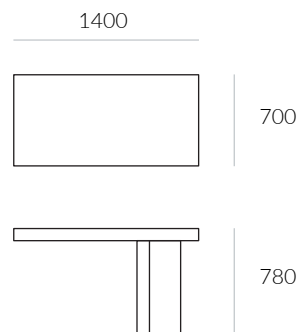

## FICHA TÉCNICA - MESAS DE REUNIÓN



- 1 Tapa de mesa y laterales elaborados con estructura atamborada de 100 mm de espesor, construida con dos tableros macizados de 10 mm de espesor con chapa natural de roble de 0,5 mm de espesor y alma de MDF de 80 mm de espesor.
- 2 Toda la estructura está decorada con una faja de 80 mm que la recorre longitudinalmente realizada en tablero de MDF de 13 mm de espesor con chapa natural de roble de 0,5 mm de espesor y disponible en los 18 acabados de la serie.
- 3 Medidas personalizables para proyectos especiales.

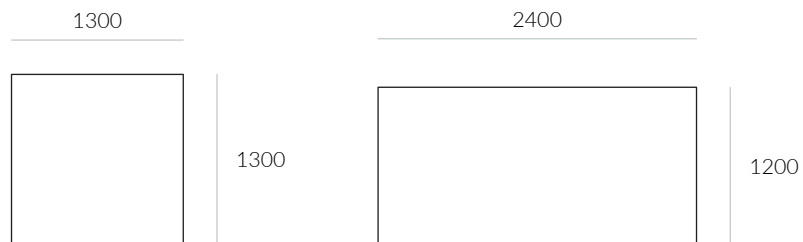

## FICHA TÉCNICA - ALMACENAMIENTO - CAJONERA

### CAJONERA CON DECORACIÓN



- 1 Exterior de cajonera elaborado con una estructura atamborada de 80 mm de espesor, construida con dos tableros de MDF de 16 mm de espesor chapados con chapa natural de roble de 0,5 mm
- 2 El cuerpo de la cajonera está elaborado con tablero de aglomerado de 20 mm de espesor en chapa natural de roble de 0,5 mm
- 3 Cajones elaborados en madera de haya de 13 mm construidos con cola de milano y fronteras de tablero de aglomerado de 19 mm de espesor en chapa natural de roble de 0,5 mm
- 4 Tiradores de zamak atornillados y acabados en cromo mate.

### CAJONERA SIN DECORACIÓN



- 1 La cajonera sin el recubrimiento atamborado está elaborada en tablero de aglomerado de 22 mm de espesor en chapa natural de roble de 0,5 mm
- 2 Los cajones se elaboran en madera de haya de 13 mm construidos con cola de milano y fronteras de tablero de aglomerado de 19 mm de espesor en chapa natural de roble de 0,5 mm
- 3 Tiradores de zamak atornillados y acabados en cromo mate.

### MUEBLE BAR



- 1 Exterior elaborado con estructura atamborada de 80 mm de espesor, construida con dos tableros de MDF de 16 mm de espesor chapados con chapa natural de roble de 0,5 mm.
- 2 Cuerpo elaborado con tablero de aglomerado de 20 mm de espesor en chapa natural de roble de 0,5 mm.
- 3 Las puertas están elaboradas con tablero de aglomerado de 17 mm de espesor en chapa natural de roble. Cantos chapados con canto de madera de roble de 0,5 mm de espesor.
- 4 Tiradores de zamak atornillados y acabados en cromo mate.

## FICHA TÉCNICA - ALMACENAMIENTO - ARMARIOS MODULARES

## CUERPO DE LIBRERIA / ARMARIO

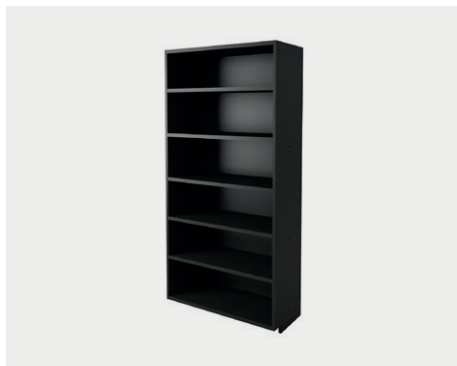

- 1** Cuerpo de armario realizado con una combinación de tableros de aglomerado de 10 mm y 19 mm de espesor en chapa natural de roble de 0,5 mm.
- 2** Estantes regulables en altura elaborados en tablero de aglomerado de 22 mm de espesor macizado en madera de haya y chapa natural de cerezo de 0,5 mm.
- 3** Disponibles en diferentes medidas y composiciones interiores.

## PUERTAS

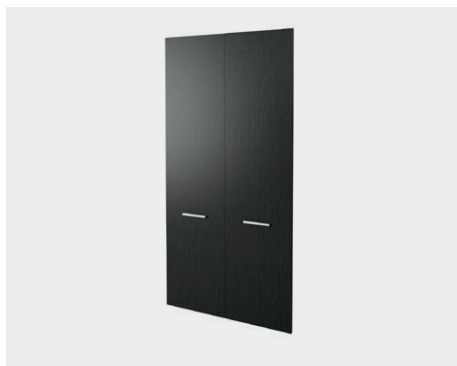

- 1** Puertas elaboradas con tablero de aglomerado de 17 mm de espesor con chapa natural de roble.
- 2** Cantos chapados con canto de madera de roble de 0,5 mm de espesor.
- 3** Bisagras de acero con apertura de 100° y montaje en clip con acabado cromado.
- 4** Cerraduras de acero con falleba de pletina embutida con acabado cromado.
- 5** Tiradores de zamak atornillados y acabados en cromo mate.

## COSTADOS



- 1** Costados finales y los techos elaborados con una estructura atamborada de 80 mm de espesor, construida con dos tableros de MDF de 16 mm de espesor chapados con chapa natural de roble de 0,5 mm.
- 2** Disponible también costados y techo estrechos sin decoración.



## EJEMPLOS DE COMPOSICIÓN

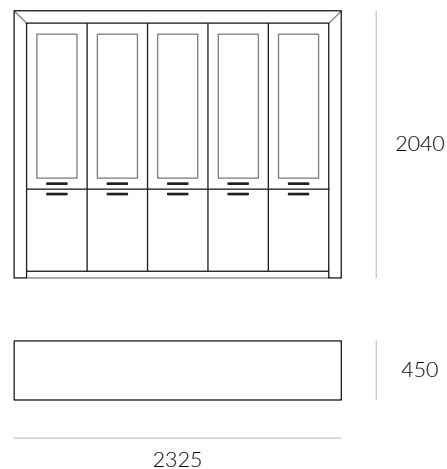

Armario de dos cuerpos + un cuerpo sencillo con encimera y laterales en acabado negro y decoración en roble y cinco puertas de madera en acabado negro + cinco puertas con cristal tipo Parsol bronce con marco de madera en acabado negro.

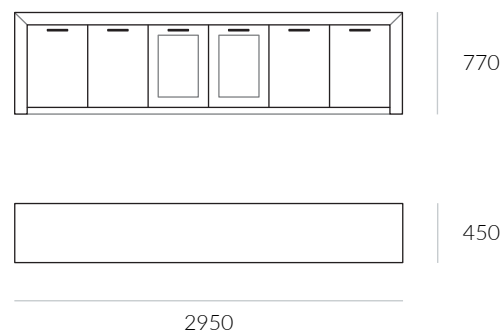

Aparador de tres cuerpos con encimera y laterales en acabado negro y decoración en roble y cuatro puertas lisas en acabado negro + dos puertas con cristal tipo Parsol bronce con marco de madera en acabado negro.

## ACABADOS

## MADERA

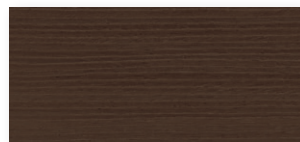
ROBLE  
RONOGAL  
NAWENGUE  
WENOGAL ESPRESSO  
EMNEGRO  
NP

## LACADOS

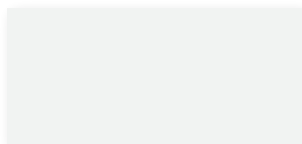
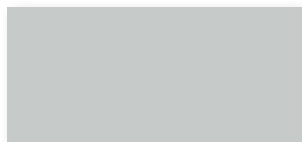
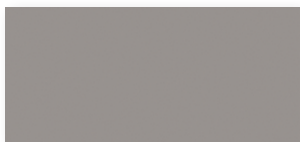
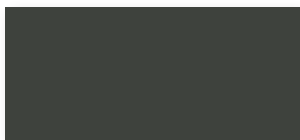
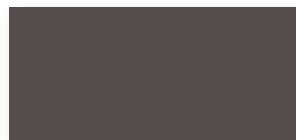
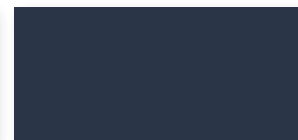
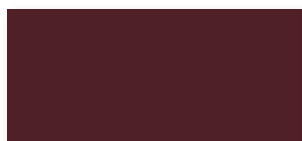
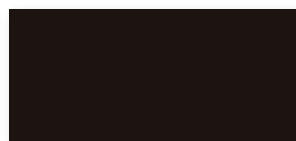
BLANCO  
L07MARFIL  
L04CAMEL  
L12CALABAZA  
L16HIELO  
L15GRIS  
L11PIEDRA  
L09MARRÓN CLARO  
L02ROJO  
L05VERDE  
L00ANTRACITA  
L08AZUL  
L03BURDEOS  
L13OCRE OSCURO  
L17MARRÓN OSCURO  
L06NEGRO  
L01

## CODIFICACIÓN

013

DECORACIÓN (elegir entre opción lacado o opción madera + acabado)

SOBRE Y LATERALES (elegir entre opción lacado o opción madera + acabado)

## LACADO



L07 L04 L12 L16 L05 L00 L08 L03



L15 L11 L09 L02 L13 L17 L06 L01

## MADERA



RO WE NP NA EM





- 1 Acabado madera mate - poro abierto
- 2 Acabado madera semibrillo - poro cerrado

CÓDIGO / MODELO

Por motivos de producción los muebles acabados en poro cerrado y lacado, las decoraciones irán en poro cerrado. Los muebles acabados en poro abierto las decoraciones irán en poro abierto.



013 00 NP1 RO1

	DIMENSIONES (MM)	CÓDIGO	PKG	KG	M³
<b>MESAS EJECUTIVAS</b>					
	2100 x 1000 x 780	01300	4	159,7	0,820
	2100 x 1000 x 780	01301	5	178,7	0,900
<b>MESAS AUXILIARES</b>					
	1400 x 700 x 780	01319	2	60,2	0,310
	1200 x 600 x 780	01311	4	80,8	0,390
<b>MESA DE CENTRO</b>					
	700 x 700 x 470	01348	2	95,0	0,250

	DIMENSIONES (MM)	CÓDIGO	PKG	KG	M³
<b>MUEBLE BAR</b>					
	855 x 500 x 785	01346	1	90,0	0,430
	nevera	NEV1001	1	16,0	0,110
<b>TOTAL:</b>			2	106,0	0,540







**MESAS DE JUNTAS**





	1300 x 1300 x 780	01315	3	142,0	0,510
	2400 x 1200 x 780	01316	3	188,0	0,710
	según proyecto	BE9991	—	—	—

	DIMENSIONES (MM)	CÓDIGO	PKG	KG	M³
	930 x 420 x 690	01331	1	32,0	0,090
	930 x 420 x 1330	01332	2	57,0	0,140
	930 x 420 x 1960	01333	2	79,0	0,150
	930 x 420 x 1960	01334	2	70,2	0,200
	465 x 420 x 690	01341	1	20,0	0,060
	465 x 420 x 1330	01342	1	35,0	0,090
	465 x 420 x 1960	01343	2	50,0	0,120

Techo y costados no incluidos.



	DIMENSIONES (MM)	CÓDIGO	PKG	KG	M³
	920 x 20 x 630	01335	1	10,0	0,020
	920 x 20 x 1260	01336	1	18,0	0,040
	920 x 20 x 1893	01339	1	26,6	0,060
	460 x 20 x 630	013351	1	6,0	0,020
	460 x 20 x 1260	013361	1	10,0	0,025
	460 x 20 x 1893	013391	1	15,0	0,030

	DIMENSIONES (MM)	CÓDIGO	PKG	KG	M³
	920 x 20 x 630	01337	1	8,0	0,020
	920 x 20 x 1260	01338	1	18,0	0,040
	460 x 20 x 630	013371	1	5,0	0,015
	460 x 20 x 1260	013381	1	10,0	0,025

#### BASTIDOR DE ARCHIVO



890 x 375

BST900

1

10



0,0

DIMENSIONES (MM)	CÓDIGO	PKG	KG	M³
<b>JUEGO DE COSTADOS FINALES CON DECORACIÓN 80 MM</b>				
80 x 450 x 770	01351	2	30,0	0,120
 80 x 450 x 1410	01352	2	46,0	0,210
80 x 450 x 2040	01353	2	60,0	0,310

#### JUEGO DE COSTADOS FINALES SIN DECORACIÓN



17 x 450 x 707	01354	1	9,8	0,050
17 x 450 x 1347	01355	1	19,6	0,100
17 x 450 x 2017	01356	1	27,2	0,140

	DIMENSIONES (MM)	CÓDIGO	PKG	KG	M³
<b>ENCIMERAS CON DECORACION 80 mm</b>					
	1090 x 450 x 80	01361	1	16,0	0,085
	2020 x 450 x 80	01362	1	32,0	0,150
	2950 x 450 x 80	01363	1	45,0	0,220
	1555 x 450 x 80	01364	1	24,0	0,120
	2485 x 450 x 80	01365	1	38,0	0,190
<b>ENCIMERAS SIN DECORACION 17 mm</b>					
	965 x 450 x 17	01366	1	7,2	0,060
	1895 x 450 x 17	01367	1	14,0	0,130
	2825 x 450 x 17	01368	1	20,6	0,200
	1430 x 450 x 17	01369	1	10,6	0,100
	2360 x 450 x 17	01370	1	17,0	0,160

DIMENSIONES (MM)	CÓDIGO	PKG	KG	M³
------------------	--------	-----	----	----

**CAJONERAS CON DECORACION 80 mm SIN CERRADURA**

595 x 510 x 660

01330

1 66,0 0,210

**CAJONERAS SIN DECORACION**

450 x 560 x 620

01323





1 40,0 0,200

## EJEMPLOS DE COMPOSICIÓN



**L 2950 A 450 H 770** / 9 Bultos, 199 Kg, 0,670 m<sup>3</sup>

Aparador de tres cuerpos con encimera y laterales en acabado negro y decoración en roble y cuatro puertas lisas + dos puertas con cristal en acabado negro.

	DIMENSIONES (MM.)	CÓDIGO	UDS.	PKG	KG	M <sup>3</sup>
	930 x 420 x 690	01331	x 3	1 3	32,0 96,0	0,090 0,270
	80 x 450 x 770	01351	x 1	2	30,0	0,120
	2950 x 450 x 80	01363	x 1	1	45,0	0,220
	920 x 20 x 630	01335	x 2	1 2	10,0 20,0	0,020 0,040
	920 x 20 x 630	01337	x 1	1	8,0	0,020
<b>TOTAL:</b>				9	199,0	0,670

**L 2020 A 450 H 1410** / 9 Bultos, 228 Kg, 0,720 m<sup>3</sup>

Aparador alto de dos cuerpos con encimera y laterales en acabado negro y decoración en roble y cuatro puertas lisas en acabado negro.



DIMENSIONES (MM.)

CÓDIGO

UDS.

PKG

KG

M<sup>3</sup>



930 x 420 x 1330

01332

x 2

2	57,0	0,140
4	114,0	0,280



920 x 20 x 1260

01336

x 2

1	18,0	0,040
2	36,0	0,080



80 x 450 x 1410

01352

x 1

2	46,0	0,210
---	------	-------



2020 x 450 x 80

01362

x 1





1	32,0	0,150
---	------	-------

<b>TOTAL:</b>	9	228,0	0,720
---------------	---	-------	-------





## EJEMPLOS DE COMPOSICIÓN

**L 2325 A 450 H 2040/**15 Bultos, 378 Kg, 1,085 m<sup>3</sup>

Armario de dos cuerpos + un cuerpo sencillo con encimera y laterales en acabado negro y decoración en roble y cinco puertas con cristal en acabado negro.

	DIMENSIONES (MM.)	CÓDIGO	UDS.	PKG	KG	M <sup>3</sup>
	930 x 420 x 1960	01333	x 2	2	79,0	0,150
				4	158,0	0,300
	465 x 420 x 1960	01343	x 1	2	50,0	0,120
	920 x 20 x 630	01335	x 2	1	10,0	0,020
				2	20,0	0,040
	460 x 20 x 630	013351	x 1	1	6,0	0,020



	DIMENSIONES (MM.)	CÓDIGO	UDS.	PKG	KG	M³
	460 x 20 x 1260	013381	x 1	1	10,0	0,025
	920 x 20 x 1260	01338	x 2	1	18,0	0,040
				2	36,0	0,080
	80 x 450 x 2040	01353	x 1	2	60,0	0,310
	2485 x 450 x 80	01365	x 1	1	38,0	0,190
<b>TOTAL:</b>				15	378,0	1,085



[www.arqmat.com](http://www.arqmat.com)

[info@arqmat.com](mailto:info@arqmat.com)