



NIGHTFOX PROWL

INSTRUCTION MANUAL

Gebrauchsanweisung / Mode d'emploi
Manual de instrucciones / Manuale di istruzioni

Language	Pages
English	1 - 15
Deutsch	16 - 30
Français	31 - 46
Español	47 - 61
Italiano	62 - 77

English



Table of Contents

1. Package contents	2
2. Overview of control panel	3
3. Overview of features and controls	4
4. Charging the Prowl	5
5. Inserting a micro SD card.....	5
6. Powering on the Prowl.....	5
7. Display information.....	6
8. Modes overview	7
9. Video mode	7
10. Important tips for using the infrared LEDs.....	8
11. Playback mode	8
12. Settings mode	9
13. Head mount assembly.....	10
14. Tactical helmet mounting	11
15. Replacing the battery	12
16. Troubleshooting	13
17. Specifications.....	15

Need help at any stage?

Read the troubleshooting guide on page 13

E-mail us at help@nightfoxstore.com

Go to www.nightfoxstore.com/prowl for our help videos



1. Package contents

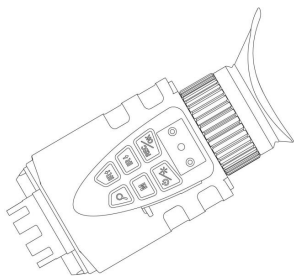

Nightfox Prowl



USB-C cable

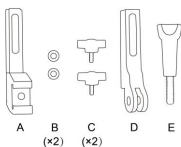

Head mount accessories



Wrist strap



Pre-installed 32GB memory card



Pre-installed 3200mAh rechargeable 18650 lithium-ion battery

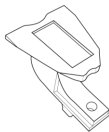

Dovetail mount adapter



Lens protector



2. Overview of control panel

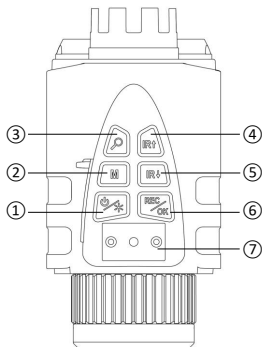

①		Power / Brightness	<ul style="list-style-type: none"> • Long press to turn the Prowl on or off. • When the device is on, short press adjusts the brightness of the LCD screen (levels 1 to 5).
②	M	Mode	<ul style="list-style-type: none"> • Toggles between the three modes: Video > Playback > Settings
③		Zoom	<ul style="list-style-type: none"> • Increases the digital zoom. On reaching 3x magnification, press again to disable digital zoom.
④	IR↑	Increase Infrared (IR) / Up	<ul style="list-style-type: none"> • Video mode: increases the IR level • Playback mode: selects previous file for viewing • Settings mode: selects previous setting
⑤	IR↓	Decrease IR / Down	<ul style="list-style-type: none"> • Video mode: decreases the IR level • Playback mode: selects next file for viewing • Settings mode: selects next setting
⑥	REC/OK	Record / select	<ul style="list-style-type: none"> • Video mode: starts / stops recording • Playback mode: plays selected video • Settings mode: confirms selection
⑦		Bracket for head mount accessories	<ul style="list-style-type: none"> • See section 13 for assembly instructions

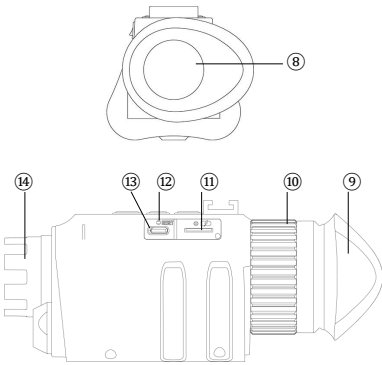
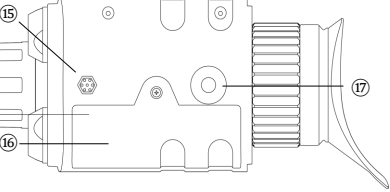
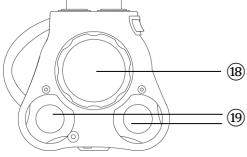

3. Overview of features and controls

<ul style="list-style-type: none"> ⑧ Viewfinder ⑨ Eye cup ⑩ Diopter (eye relief adjustment) ⑪ Micro SD card slot ⑫ Reset ⑬ USB-C port ⑭ Focus dial 	 <p>A top-down view of the device. A circular viewfinder is at the top, with an eye cup below it. To the right of the viewfinder is a diopter adjustment ring. Below the viewfinder is a Micro SD card slot, a small reset button, and a USB-C port. A large focus dial is on the right side of the device.</p>
<ul style="list-style-type: none"> ⑮ Microphone for sound recording ⑯ Battery compartment ⑰ Tripod holder 	 <p>A bottom view of the device. A microphone is located on the left side. Below it is the battery compartment, which has a recycling symbol. On the right side, there is a tripod holder. A lens is visible on the far right.</p>
<ul style="list-style-type: none"> ⑱ Lens ⑲ Infrared (IR) LEDs 	 <p>A front view of the device. A large lens is in the center. Below the lens are two infrared (IR) LEDs.</p>



4. Charging the Prowl

- The Prowl charges like a phone or tablet, using a USB-C interface.
- To charge the battery, plug the provided USB-C cable into a USB port. This could be a USB port on a laptop or computer, or phone charger.
- Open the USB cover. Plug the provided USB-C cable into the charging port. Charging time is approximately four hours.
- It is recommended that the Prowl is charged at least once every three months, even when the monocular is not in use. This helps to activate the battery regularly and extend the battery life.

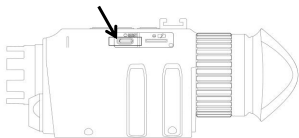

5. Inserting a micro SD card

- The Prowl is preinstalled with a 32GB memory card. To remove the card, open the USB cover. Push the memory card in to release it. When the card is partially ejected, it can be pulled out.
- To reinsert the memory card, ensure the gold pins are facing up. Push the card into the slot to lock it.

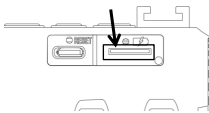

6. Powering on the Prowl

- Long press **⏻**. The device powers on and enters Video mode. IR is set to off. For night time use, press **IR↑** once to use “Lunarsight” (IR0), then continue pressing **IR↑** to activate the IR LEDs (IR1 - IR5).
- View the LCD screen through the viewfinder, using the diopter to adjust the eye relief.



7. Display information

- Video mode:

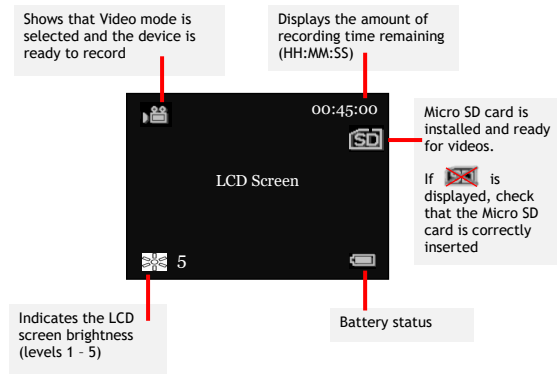

- Playback mode:

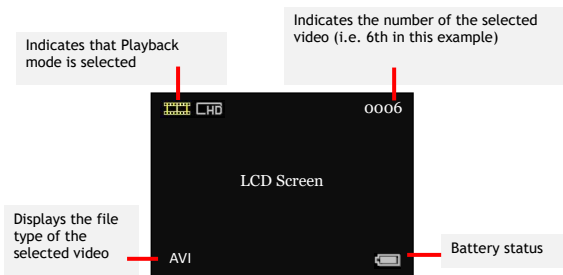

- Note: the display icons disappear by default. "Autohide Icons" can be set to "off" via the settings menu (see section 12).



8. Modes overview

- The Prowl has three modes. Press **M** to switch from one mode to the next. The modes are:
 - › **Video** mode, for recording videos. This is the default mode when the device is turned on. See section 9.
 - › **Playback** mode, for watching and deleting videos stored on the memory card. See section 11.
 - › **Settings** mode, for configuring settings. See section 12.
-

9. Video mode

- Video mode is the default mode when the device powers on.
 - Adjust the camera focus by turning the dial at the front of the device.
 - The top right of the LCD screen shows how much space is left for recording video onto the memory card, in HH:MM:SS.
 - For daytime use, ensure IR is set to off, with no icon on the display and the picture in colour.
 - For night use, turn on the IR by pressing **IR↑**. Increase the level of the IR LED by pressing **IR↑** up to level 5.
 - Press **REC/OK** to start/stop recording. When recording is stopped, the video is automatically saved onto the memory card.
 - Press **Ⓕ** to digitally zoom up to 3x magnification.
 - The default setting uses 940nm IR LED for IR 1 to 3, and 850nm IR LED for IR 4 to 5. With 940nm IR LED, the "red exposure" is less obvious; however the brightness may be lower than 850nm. To change this setting, press **M** twice to enter the settings menu, and select "IR Settings".
-



10. Important tips for using the infrared LEDs

- The Prowl has two IR LEDs: a 940nm wavelength for stealth, and an 850nm wavelength for range.
- All IR LEDs produce a red glow, visible to the human eye. 940nm LED produces less glow than 850nm LED, but 850nm provides a longer viewing range than 940nm.
- The Prowl's default factory setting uses 940nm for IR levels 1-3, and 850nm for IR levels 4-5. Alternative options are available by entering Settings mode (see section 12).
- **Important: other night vision devices can detect the IR light emitted by the Prowl.**
- In dark environments with some ambient light, use the "Lunarsight" setting (IR:0) to use no IR LED at all.
- Reducing usage of the IR LEDs saves battery.

11. Playback mode

- Press **M** until  shows on the top left-hand corner of the screen.
- The LCD screen will show the last file saved. Press **IR↑** to go to the previous file, and press **IR↓** to go to the next file.
- Press **REC/OK** to enter the playback menu and use **IR↑** and **IR↓** to navigate. Use **REC/OK** to select from the menu options, which are to:
 - > play the selected video
 - > delete the selected video
 - > delete all videos
 - > exit the menu
- Selecting either 'delete' option will cause a thumbnail of the image to appear with a pop-up menu, requesting confirmation before deletion.



12. Settings mode

- To enter Settings mode, press **M** until the Settings menu is displayed.
- Use **IR↑** and **IR↓** to navigate the menu. Press **REC/OK** to select a menu option.

Setting	Description
Night filter	Select “Black and White” or “Green” for night time use. Selecting “Green” will apply a green filter to the image, imitating the phosphor green effect found on image intensifier night vision devices.
IR settings	Select 850nm, 940nm, a combination of both or no IR.
Autohide icons	Turn on or off autohide icons on LCD screen.
Format SD	Delete all files currently on the micro SD card.
Power save	Set the device to power-off after a period of non-use. If enabled, the options are 30 or 60 minutes.
Date and Time	The date and time are in the format YYYY / MM / DD, HH:MM:SS. Press REC/OK to begin amending the selected number. Use IR↑ and IR↓ to adjust the values. Press REC/OK to set the number and IR↓ to move onto the next field. Once the date is correct, press REC/OK again to save and M to return to the settings menu.
Flicker	Determines the refresh rate of the LCD screen. The device arrives with the correct setting for its geographical area.
Date/time tag	Choose whether a date and time stamp is included in recorded videos.
Frame rate	Pick the frame rate of the AVI video recordings produced. A higher frame rate may improve video quality but will increase the video size.
Factory reset	Restores all settings to factory defaults.
Version	Shows the current firmware version.



13. Head mount assembly

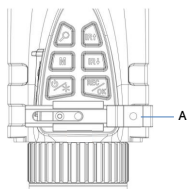
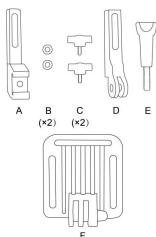

There are 8 pieces for the head mount

Slide piece A into the bracket on top of the Prowl

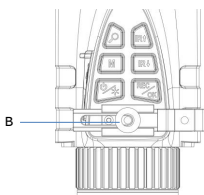

Place piece B on piece A

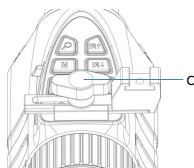

Screw wing knob C into pieces B and A

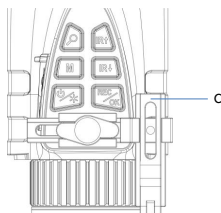

Slide piece D into the top of piece A

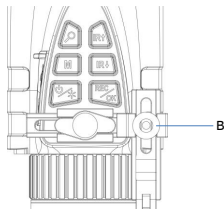

Put piece B on piece D



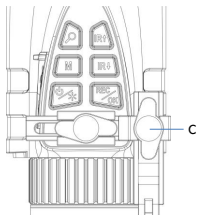

Screw wing knob C into pieces B and D

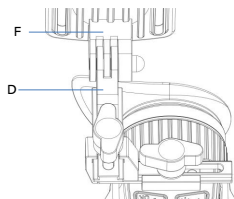

Slot pieces F and D together

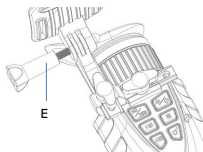

Secure using long screw E

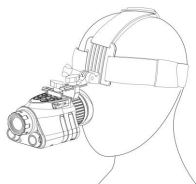

Adjust the straps for comfort

14. Tactical helmet mounting

- The Prowl is supplied with a dovetail helmet adapter (right), compatible with helmet mount systems like the Wilcox G24.
- To use the Dovetail adaptor, follow the instructions in Section 13, but use the Dovetail mount (right) instead of the GoPro mounting point "D"



15. Replacing the battery

- The Prowl uses a rechargeable 18650 lithium-ion battery. Always store the battery inside the monocular. Do not store loose.
- A 3200mAh battery is preinstalled.
- It is recommended that the Prowl is charged at least once every three months, even when the monocular is not in use. This helps to activate the battery and extend the battery life. If the battery does not function any more, a new Li-ion battery will need to be purchased.
- Only replace the battery with legitimate, branded batteries, which adhere to these specifications:

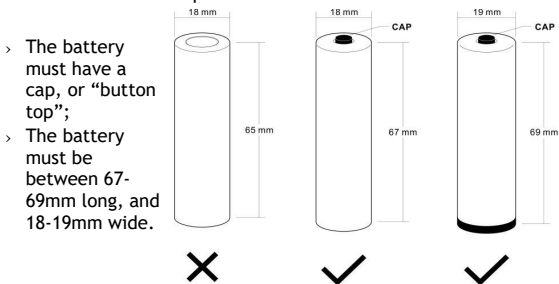

- To remove the battery, use a screwdriver to open the compartment. Keep the battery stored in a box and adhere to the following s
- safety notices:
 - > DO NOT IMMERSE THE BATTERY IN ANY LIQUID.
 - > DO NOT USE UNAUTHORIZED CHARGERS.
 - > DO NOT FORCE A REVERSE CHARGE OR A REVERSE CONNECTION.
 - > DO NOT ADAPT THE BATTERY TO UNSPECIFIED APPLICATIONS.
 - > KEEP THE BATTERY AWAY FROM HEAT AND FIRE.
 - > DO NOT MAKE A SHORT-CIRCUIT.
 - > AVOID UNNECESSARY IMPACT TO THE BATTERY.
 - > DO NOT PENETRATE WITH A NAIL OR STRIKE WITH A HAMMER.
 - > DO NOT USE OR PLACE THE BATTERY NEAR FIRE, A HEATER OR A HIGH TEMPERATURE.
 - > DO NOT DIRECTLY SOLDER THE BATTERY.
 - > DO NOT DISASSEMBLE THE BATTERY.



16. Troubleshooting

Issue	Possible cause	Action
Prowl does not turn on	Rechargeable battery has expired	If the Lithium-ion battery is not holding its charge, it will need to be replaced. See section 15.
Image quality on LCD screen is poor	Diopter and/or focus dial have not been adjusted	Adjust the eye relief and focus dial at every use to ensure optimum image quality.
	IR is not set to off for daytime use	IR is not needed during daylight hours, and should be turned off. See section 9.
	IR is not on for night time use	In dark conditions, ensure an IR level from 1 to 5 is selected. Use IR↑ to increase. “Lunarsight” (IRO) can be used if there is some ambient light or an external source of IR. If “Disable IR LEDs” has been selected, IR↑ will not increase above IRO. Reset by navigating to Settings mode → IR settings.
Screen displays, “No SD card” even when an SD has been inserted	The inserted memory card is not formatted correctly for the Prowl or has corrupted	Enter Settings mode and format the memory card (see section 12).
Picture is out of focus	Manual focus wheel has not been adjusted	To sharpen the image, rotate the diopter at the front of the unit.
Unit powers on briefly or not at all	Insufficient battery power	Plug the unit in and leave to charge, even if nothing shows on the screen . After an hour has passed, try turning on again.



Issue	Possible cause	Action
Unit has frozen and does not respond when any buttons are pressed	The firmware has experienced a bug, or the battery is insufficiently charged	Plug the unit in and leave to charge (as above). Press the reset button, located above the USB-C port (see section 3, item ⑫)

Any other issues?

E-mail us at help@nightfoxstore.com

Go to www.nightfoxstore.com/prowl for our help videos



17. Specifications

Fixed optical magnification	1x
Adjustable digital magnification	3x
IR wavelength	940nm, 850nm
Digital sensor resolution	2MP
Infrared LED power output	2W per LED
Sensor	1920*1080p
Power supply	Rechargeable 18650 lithium-ion battery (3200mAh included)
Battery Life	9 hours for day use 2.5 hours for night use (IR4)
Recharge via USB	Yes
Recording capability	Yes
Memory card	Micro SD: minimum 4GB to maximum 256GB
Recording resolution	1080 FHD
Unit dimensions	117*70*67mm 4.6 x 2.7 x 2.6 in
Unit weight	255g / 9oz including battery
Viewfinder technology	TFT
Screen resolution	360 * 360 RGB port
Screen size	1.3" round TFT
Aperture	F1.0
Viewing angle	54°



Having trouble?

E-mail us at help@nightfoxstore.com

Go to www.nightfoxstore.com/prowl for our help videos



Deutsch



Inhaltsverzeichnis

1. Inhalt der Verpackung	17
2. Übersicht über das Bedienfeld	18
3. Überblick über Funktionen und Bedienelemente	19
4. Aufladen des Prowl	20
5. Einlegen einer Micro-SD-Karte	20
6. Einschalten des Prowls	20
7. Informationen anzeigen	21
8. Übersicht Modi	22
9. Videomodus	22
10. Wichtige Tipps zur Verwendung der Infrarot-LEDs.....	23
11. Wiedergabemodus	23
12. Einstellungsmodus	24
13. Kopfhalterung	25
14. Taktische Helmhalterung	26
15. Auswechseln des Akkus	27
16. Fehlersuche	28
17. Spezifikationen	30

Benötigen Sie in einem Abschnitt Hilfe?

Lesen Sie die Anleitung zur Fehlerbehebung auf Seite 28
Schicken Sie uns eine E-Mail an help@nightfoxstore.com
Besuchen Sie www.nightfoxstore.com/prowl für unsere
Hilfевideos

1. Inhalt der Verpackung

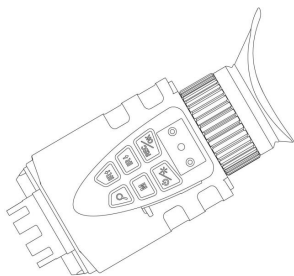

Nightfox Prowl



USB-C Kabel

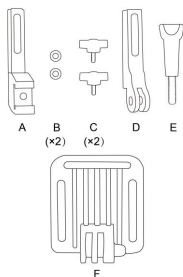

Zubehör für die Kopfhalterung



Handgelenksband



**Vorinstallierte 32GB
Speicherkarte**



**Vorinstallierte 3200mAh
wiederaufladbare 18650
Lithium-Ionen-Batterie**

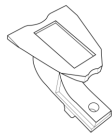

**Adapter für
Schwalbenschwanzmontage
(Dovetail)**





Objektivschutz

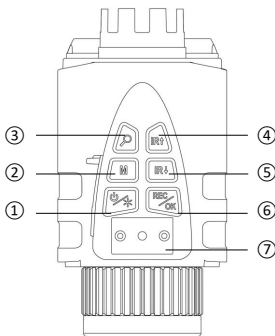

2. Übersicht über das Bedienfeld



①		Leistung / Helligkeit	<ul style="list-style-type: none"> • Halten, zum ein-/ausschalten. • Kurz drücken um die Helligkeit anzupassen (Stufen 1-5).
②	M	Modus	<ul style="list-style-type: none"> • Schaltet zwischen den Modi: Video > Wiedergabe > Einstellungen
③		Zoomen	<ul style="list-style-type: none"> • Erhöht digitalen Zoom. Nach 3-facher Vergrößerung wird der Zoom wieder deaktiviert.
④	IR↑	Infrarot (IR) erhöhen /Nach oben	<ul style="list-style-type: none"> • Videomodus: erhöht IR • Wiedergabemodus: Ansicht der vorherigen Datei • Einstellungsmodus: wählt die vorherige Einstellung aus
⑤	IR↓	IR verringern/ Nach unten	<ul style="list-style-type: none"> • Videomodus: verringert IR • Wiedergabemodus: Ansicht der nächsten Datei • Einstellungsmodus: wählt die nächste Einstellung aus
⑥	REC/OK	Aufnehmen / Auswählen	<ul style="list-style-type: none"> • Videomodus: Startet / Stoppt die Aufnahme • Wiedergabemodus: gibt das ausgewählte Video wieder • Einstellungsmodus: Bestätigen
⑦		Halterung für Kopfmontagezubehör	<ul style="list-style-type: none"> • Siehe Abschnitt 13 für Montageanweisungen

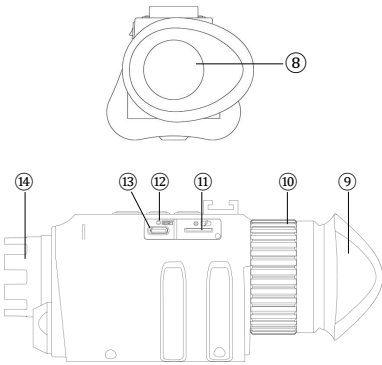
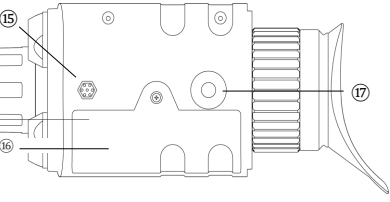
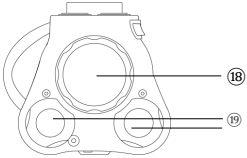

3. Überblick über Funktionen und Bedienelemente

<ul style="list-style-type: none"> ⑧ Sucher ⑨ Augenummel ⑩ Dioptrie (Anpassung des Augenabstands) ⑪ Micro SD-Kartensteckplatz ⑫ Zurücksetzen ⑬ USB-C Anschluss ⑭ Einstellrad 	 <p>The diagram shows the top and side views of the device. Callout 8 points to the viewfinder. Callout 9 points to the eyepiece. Callout 10 points to the diopter adjustment wheel. Callout 11 points to the Micro SD card slot. Callout 12 points to a small square button. Callout 13 points to the USB-C port. Callout 14 points to a large multi-grooved wheel on the side.</p>
<ul style="list-style-type: none"> ⑮ Mikrophon für Tonaufnahmen ⑯ Batteriefach ⑰ Stativhalterung 	 <p>The diagram shows the bottom view of the device. Callout 15 points to a circular microphone hole. Callout 16 points to a battery compartment cover with a recycling symbol. Callout 17 points to a mounting bracket on the side.</p>
<ul style="list-style-type: none"> ⑱ Objektiv ⑲ Infrarot (IR) LEDs 	 <p>The diagram shows the front view of the device. Callout 18 points to the lens. Callout 19 points to two small circular infrared LEDs on either side of the lens.</p>



4. Aufladen des Prowl

- Der Prowl wird wie Telefon oder Tablet per USB-C aufgeladen.
- Dazu schließen Sie das mitgelieferte USB-C-Kabel an einen USB-Anschluss an. Dies kann ein Laptop, Computer oder ein Handy-Ladegerät sein.
- Öffnen Sie die USB-Abdeckung. Stecken Sie das mitgelieferte USB-C-Kabel an. Die Aufladezeit beträgt etwa vier Stunden.
- Es wird empfohlen, den Prowl mindestens einmal alle drei Monate aufzuladen. Dies hilft, den Akku regelmäßig zu aktivieren und die Lebensdauer zu verlängern.

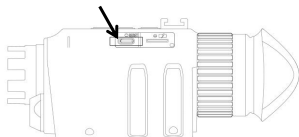

5. Einlegen einer Micro-SD-Karte

- Auf dem Prowl ist eine 32 GB Speicherkarte vorinstalliert. Zum Entfernen, öffnen Sie die USB-Abdeckung und drücken Sie die Speicherkarte hinein. Wenn die Karte teilweise ausgeworfen wurde, kann sie herausgezogen werden.
- Um die Speicherkarte wieder einzusetzen, achten Sie darauf, dass die goldenen Stifte nach oben zeigen. Drücken Sie die Karte in den Steckplatz, um sie zu verriegeln.

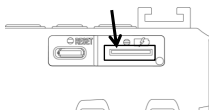

6. Einschalten des Prowls

- Drücken Sie lange auf **⏻**. Das Gerät schaltet sich ein und wechselt in den Videomodus. IR ist auf Aus gestellt. Für die Verwendung bei Nacht drücken Sie einmal auf **IR↑**, um "Lunarsight" (IRO) zu verwenden, und drücken Sie dann weiter auf **IR↑**, um die IR-LEDs (IR1 - IR5) zu aktivieren.
- Betrachten Sie den LCD-Bildschirm durch den Sucher und passen Sie den Augenabstand mit dem Diopter an.



7. Informationen anzeigen

- Videomodus:

Zeigt an, dass der Videomodus ausgewählt ist und das Gerät aufnahmebereit ist

Zeigt die verbleibende Aufnahmezeit an (HH:MM:SS)

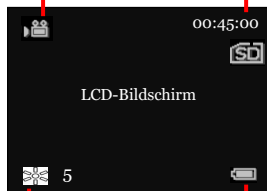

Die Micro SD-Karte ist installiert und bereit für Videos.

Wenn  angezeigt wird, überprüfen Sie, ob die Micro SD-Karte richtig eingesetzt ist.

Zeigt die Helligkeit des LCD-Bildschirms an (Stufen 1 - 5)

Status der Batterie

- Wiedergabemodus:

Zeigt an, dass der Wiedergabemodus ausgewählt ist.

Zeigt die Nummer des ausgewählten Videos an (z.B. 6. in diesem Beispiel)



Zeigt den Dateityp des ausgewählten Videos an

Status der Batterie

- Hinweis: Die Display-Symbole werden standardmäßig ausgeblendet. Dies kann durch das ausschalten von "Symbole automatisch ausblenden" geändert werden (siehe Abschnitt 12).



8. Übersicht Modi

- Der Prowl hat drei Modi. Drücken Sie **M**, um von einem Modus zum nächsten zu wechseln. Die Modi sind:
 - › **Videomodus**, für die Aufnahme von Videos. Dies ist der Standardmodus, wenn das Gerät eingeschaltet wird. Siehe Abschnitt 9.
 - › **Wiedergabemodus**, zum Betrachten und Löschen von auf der Speicherkarte gespeicherten Videos. Siehe Abschnitt 11.
 - › **Einstellungsmodus**, um die Einstellungen zu konfigurieren. Siehe Abschnitt 12.
-

9. Videomodus

- Der Videomodus ist der Standardmodus, beim Einschalten.
 - Passen Sie den Fokus der Kamera an, indem Sie das Einstellrad an der Vorderseite des Geräts drehen.
 - Oben rechts auf dem LCD-Bildschirm wird angezeigt, wie viel Platz für die Aufnahme von Videos auf der Speicherkarte noch zur Verfügung steht, in HH:MM:SS.
 - Stellen Sie sicher, dass die IR-Funktion bei Tageslicht ausgeschaltet ist, kein Symbol auf dem Display angezeigt wird und das Bild in Farbe ist.
 - Für den Einsatz bei Nacht schalten Sie die IR-LED ein, indem Sie **IR↑** drücken. Erhöhen Sie die Stufe der IR-LED, indem Sie auf **IR↑** drücken, bis zur Stufe 5.
 - Drücken Sie **REC/OK**, um die Aufnahme zu starten/stoppen. Wenn dies gestoppt wird, wird diese automatisch gespeichert.
 - Drücken Sie **Ⓕ**, um digital bis zu einer 3-fach zu vergrößern.
 - Die Standardeinstellung verwendet 940nm IR LED für IR 1 bis 3 und 850nm IR LED für IR 4 bis 5. Mit der 940nm IR-LED ist die "rote Belichtung" weniger offensichtlich, allerdings kann die Helligkeit geringer sein als bei 850nm. Um diese Einstellung zu ändern, drücken Sie zweimal **M**, um das Einstellungsmenü aufzurufen, und wählen Sie "IR-Einstellungen".
-



10. Wichtige Tipps zur Verwendung der Infrarot-LEDs

- Der Prowl hat zwei IR-LEDs: Diese haben eine Wellenlänge von 940 nm für die Tarnung und von 850 nm für die Reichweite.
- Alle IR-LEDs erzeugen ein rotes Glühen, das sichtbar ist. Eine 940nm-LED erzeugt ein schwächeres Leuchten als eine 850nm-LED, aber 850nm bietet einen größeren Sichtbereich als 940nm.
- Die Standardeinstellung des Prowl nutzt 940nm für die IR-Stufen 1-3 und 850nm für die IR-Stufen 4-5. Sie können im Einstellungsmodus andere Optionen wählen (siehe Abschnitt 12).
- **Wichtig: Andere Nachtsichtgeräte können das vom Prowl ausgestrahlte IR-Licht erkennen.**
- Im Dunkeln mit etwas Umgebungslicht verwenden Sie "Lunarsight" (IR:0), um überhaupt keine IR-LED zu verwenden.
- Eine geringere Nutzung der IR-LEDs schont die Batterie.

11. Wiedergabemodus

- Drücken Sie **M**, bis in der linken oberen Ecke des Bildschirms  **LCD** angezeigt wird.
- Auf dem LCD-Bildschirm wird die zuletzt gespeicherte Datei angezeigt. Drücken Sie **IR↑**, um zur vorherigen Datei zu gelangen und **IR↓**, um zur nächsten Datei zu gelangen.
- Drücken Sie **REC/OK**, um das Wiedergabemenü aufzurufen und navigieren Sie mit **IR↑** und **IR↓**. Verwenden Sie **REC/OK**, um aus den folgenden Menüoptionen auszuwählen:
 - › das ausgewählte Video abspielen
 - › das ausgewählte Video löschen
 - › alle Videos löschen
 - › das Menü verlassen
- Wenn Sie eine der beiden Löschoptionen wählen, erscheint eine Miniaturansicht des Bildes mit einem Popup-Menü, das Sie vor dem Löschen um Bestätigung bittet.



12. Einstellungsmodus

- Um den Einstellungsmodus aufzurufen, drücken Sie **M**, bis das Einstellungsmenü angezeigt wird.
- Verwenden Sie **IR↑** und **IR↓**, um im Menü zu navigieren. Drücken Sie **REC/OK**, um eine Menüoption auszuwählen.

Einstellung	Beschreibung
Nachtfilter (<i>Night filter</i>)	Wählen Sie nachts "Schwarz-Weiß" oder "Grün". Wenn Sie "Grün" wählen, wird ein Grünfilter auf das Bild angewendet, der den Phosphor-Grün-Effekt imitiert, den man bei Bildverstärker-Nachtsichtgeräten findet.
IR-Einstellungen (<i>IR settings</i>)	Wählen Sie 850nm, 940nm, eine Kombination aus beiden oder kein IR.
Symbole ausblenden (<i>Autohide icons</i>)	Aktivieren oder deaktivieren Sie die automatische Ausblendung von Symbolen auf dem LCD-Bildschirm.
SD formatieren (<i>Format SD</i>)	Löschen Sie alle Dateien, die sich derzeit auf der Micro-SD-Karte befinden.
Energiesparen (<i>Power save</i>)	Stellen Sie ein, dass Ihr Gerät sich nach gewisser Zeit der Untätigkeit selbst abschaltet. Es sind die Optionen 30 oder 60 Minuten möglich.
Datum und Uhrzeit (<i>Date</i>) (<i>Time</i>)	Das Datum und die Uhrzeit werden im Format JJJJ / MM / TT und HH:MM:SS angezeigt. Drücken Sie REC/OK , um mit dem Ändern der ausgewählten Zahl zu beginnen. Verwenden Sie IR↑ und IR↓ , um die Werte anzupassen. Drücken Sie REC/OK , zum Festlegen und IR↓ , um zum nächsten Feld zu gelangen. Sobald das Datum korrekt ist, drücken Sie zum Speichern REC/OK und M , um zum Einstellungsmenü zurückzukehren.
Flimmern (<i>Flicker</i>)	Bestimmt die Bildwiederholfrequenz des LCD-Bildschirms. Das Gerät wird mit der richtigen Einstellung für sein geografisches Gebiet ausgeliefert.
Datum/Zeitstempel (<i>Date/time tag</i>)	Wählen Sie, ob die aufgenommenen Videos einen Datums- und Zeitstempel enthalten sollen.
Bildrate (<i>Frame rate</i>)	Wählen Sie die Bildrate der erzeugten AVI-Videoaufnahmen. Eine höhere Bildrate kann die Videoqualität verbessern, erhöht aber auch die Videogröße.
Werkseinstellungen (<i>Factory reset</i>)	Setzt alle Einstellungen auf die Werkseinstellungen zurück.
Version (<i>Version</i>)	Zeigt die aktuelle Version der Firmware an.



13. Kopfhaltung

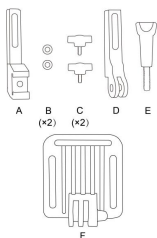

Die Kopfhaltung hat 8 Teile

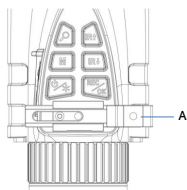

Schieben Sie Teil A in die Halterung auf der Oberseite

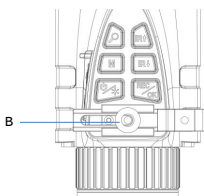

Legen Sie Teil B auf Teil A

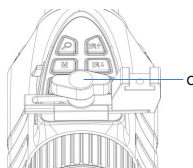

Schrauben Sie Flügelknopf C in Teile B und A

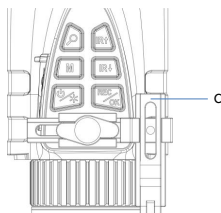

Schieben Sie Teil D in die Oberseite von Teil A

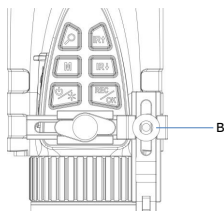

Legen Sie Teil B auf Teil D



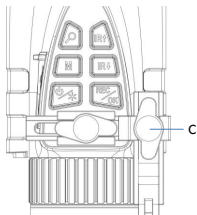

Schrauben Sie den Flügelknopf C in die Teile B und D

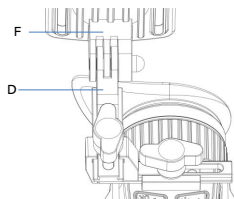

Stecken Sie die Teile F und D zusammen

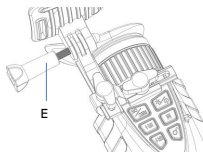

Fixieren Sie mit Schraube E

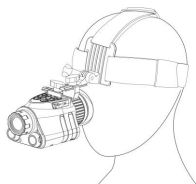

Gurte für Komfort anpassen

14. Taktische Helmhalterung

- Der Prowl wird mit einem Schwalbenschwanz-Helmadapter (rechts) geliefert, der mit Helmbefestigungs-systemen wie Wilcox G24 kompatibel ist.
- Um den Schwalbenschwanz-Adapter zu verwenden, folgen Sie den Anweisungen in Abschnitt 13, aber verwenden Sie die Schwalbenschwanz-Halterung (rechts) anstelle des GoPro-Montagepunkts "D".



15. Auswechseln des Akkus

- Der Prowl verwendet einen wiederaufladbaren 18650 Lithium-Ionen-Akku. Dieser sollte immer im Gerät und nie lose aufbewahrt werden.
- Der 3200mAh Akku ist vorinstalliert.
- Der Prowl sollte mind. einmal alle drei Monate aufgeladen werden, auch wenn er nicht genutzt wird. Dies hilft, die Lebensdauer des Akkus zu verlängern. Wenn der Akku nicht mehr funktioniert, müssen Sie einen neuen Akku kaufen.
- Ersetzen Sie die Batterie nur durch legale Markenbatterien, die diesen Spezifikationen entsprechen:

- › Die Batterie muss eine Kappe oder ein "Button Top" haben;
- › Die Batterie muss 67-69 mm lang und 18-19 mm breit sein.

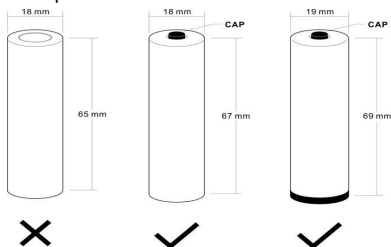

- Um die Batterie zu entfernen, öffnen Sie das Fach mit einem Schraubenzieher. Bewahren Sie den Akku in einer Schachtel auf und beachten Sie die folgenden Sicherheitshinweise:
 - › TAUCHEN SIE DEN AKKU NICHT IN FLÜSSIGKEITEN EIN.
 - › VERWENDEN SIE KEINE NICHT ZUGELASSENEN LADEGERÄTE.
 - › ERZWINGEN SIE KEINE UMGEKEHRTE LADUNG ODER EINEN UMGEKEHRTEN ANSCHLUSS.
 - › VERÄNDERN SIE DEN AKKU NICHT.
 - › HALTEN SIE DIE BATTERIE VON HITZE UND FEUER FERN.
 - › STELLEN SIE KEINEN KURZSCHLUSS HER.
 - › VERMEIDEN SIE UNNÖTIGE STÖßE AUF DEN AKKU.
 - › STECHEN SIE NICHT MIT EINEM NAGEL EIN UND SCHLAGEN SIE NICHT MIT EINEM HAMMER DARAUFG.
 - › VERWENDEN SIE DEN AKKU NICHT IN DER NÄHE VON FEUER, HEIZKÖRPERN ODER HOHEN TEMPERATUREN.
 - › LÖTEN SIE DIE BATTERIE NICHT DIREKT.
 - › NEHMEN SIE DEN AKKU NICHT AUSEINANDER.



16. Fehlersuche

Problem	Mögliche Ursache	Vorgehensweise
Prowl lässt sich nicht einschalten	Der Akku ist verbraucht	Wenn der Akku seine Ladung nicht hält, muss er ersetzt werden. Siehe Abschnitt 15.
Die Bildqualität auf dem LCD-Bildschirm ist schlecht	Dioptrien und/oder Fokusrad wurden nicht angepasst	Passen Sie den Augenabstand und die Fokussierscheibe bei jedem Gebrauch an, um eine optimale Bildqualität zu gewährleisten.
	IR ist bei Tageslicht nicht ausgeschaltet	IR wird bei Tag nicht benötigt und sollte daher ausgeschaltet werden. Siehe Abschnitt 9.
	IR ist bei Nacht nicht eingeschaltet	Stellen Sie bei Dunkelheit sicher, dass eine IR-Stufe von 1 bis 5 ausgewählt ist. Verwenden Sie IR↑ zum Erhöhen. "Lunarsight" (IRO) kann verwendet werden, wenn es Umgebungslicht oder eine externe IR-Quelle gibt. Wenn Sie "IR-LEDs deaktivieren" gewählt haben, wird IR↑ nicht über IRO hinausgehen. Setzen Sie die Einstellungen zurück, indem Sie zum Modus Einstellungen→ IR-Einstellungen navigieren.
Bildschirm zeigt "Keine SD-Karte" an, obwohl sie eingesetzt ist	Die eingelegte Karte ist nicht korrekt formatiert oder beschädigt	Rufen Sie den Einstellungsmodus auf und formatieren Sie die Speicherkarte (siehe Abschnitt 12).
Das Bild ist unscharf	Das manuelle Fokusrad wurde nicht angepasst	Um das Bild zu schärfen, drehen Sie den Diopter an der Vorderseite des Geräts.



Problem	Mögliche Ursache	Vorgehensweise
Das Gerät schaltet sich kurz oder gar nicht ein	Unzureichende Batterieleistung	Schließen Sie das Gerät an und lassen Sie es aufladen, auch wenn auf dem Bildschirm nichts angezeigt wird . Versuchen Sie nach einer Stunde, das Gerät erneut einzuschalten.
Das Gerät ist eingefroren und reagiert nicht, wenn eine Taste gedrückt wird	In der Firmware ist ein Fehler aufgetreten, oder der Akku ist unzureichend geladen	Schließen Sie das Gerät an und lassen Sie es aufladen (wie oben beschrieben). Drücken Sie die Reset-Taste, die sich oberhalb des USB-C-Anschlusses befindet (siehe Abschnitt 3, Punkt ⑫).

Haben Sie noch andere Probleme?

Schicken Sie uns eine E-Mail an help@nightfoxstore.com

Besuchen Sie www.nightfoxstore.com/prowl für Hilfevideos



17. Spezifikationen

Fixe optische Vergrößerung	1x
Anpaßbare digitale Vergrößerung	3x
IR-Wellenlänge	940nm, 850nm
Auflösung des digitalen Sensors	2MP
Leistung der Infrarot-LEDs	2W pro LED
Sensor	1920*1080p
Energieversorgung	Wiederaufladbarer 18650 Lithium-Ionen-Akku (3200mAh im Lieferumfang enthalten)
Lebensdauer der Batterie	9 Stunden tagsüber 2,5 Stunden bei Nacht (IR4)
Aufladen über USB	Ja
Aufnahmefähigkeit	Ja
Speicherkarte	Micro SD: mindestens 4GB bis maximal 256GB
Auflösung der Aufnahme	1080 FHD
Abmessungen der Einheit	117*70*67mm 4,6 x 2,7 x 2,6 Zoll
Gewicht pro Einheit	255g / 9oz inkl. Batterie
Sucher Technologie	TFT
Bildschirmauflösung	360 * 360 RGB-Anschluss
Bildschirmgröße	1,3" runder TFT
Blende	F1.0
Betrachtungswinkel	54°



Haben Sie Probleme?

Schicken Sie uns eine E-Mail an help@nightfoxstore.com

Besuchen Sie www.nightfoxstore.com/prowl für Hilfevideos



Français



Table des matières

1. Contenu de l'emballage.....	32
2. Vue d'ensemble du panneau de contrôle	33
3. Vue d'ensemble des caractéristiques et des commandes ..	34
4. Chargement de la lunette	35
5. Insertion d'une carte micro SD	35
6. Allumer la lunette	36
7. Affichage des informations	36
8. Vue d'ensemble des modes	37
9. Mode Vidéo.....	37
10. Conseils importants pour l'utilisation des LEDs infrarouges	38
11. Mode Lecture	39
12. Mode réglages	39
13. Assemblage du support pour tête	40
14. Montage tactique sur casque	42
15. Remplacement de la batterie	42
16. Dépannage	44
17. Spécifications.....	46

Besoin d'aide à tout moment ?

Lisez le guide de dépannage à la page 44

Contactez-nous par email à l'adresse suivante :

help@nightfoxstore.com

Consultez nos vidéos d'aide sur : www.nightfoxstore.com/prowl

1. Contenu de l'emballage

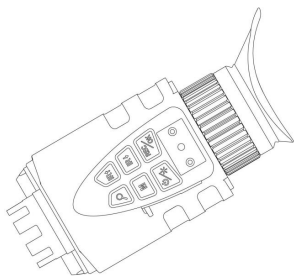

Nightfox Prowl



Câble USB-C

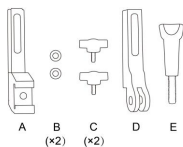

Accessoires de fixation pour tête



Dragonne



**Carte mémoire pré-installée
32 Go**



**Batterie lithium-ion rechargeable
18650 de 3200mAh préinstallée**

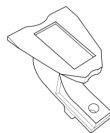

**Adaptateur en queue
d'aronde
(Dovetail)**



Protecteur d'objectif



2. Vue d'ensemble du panneau de contrôle

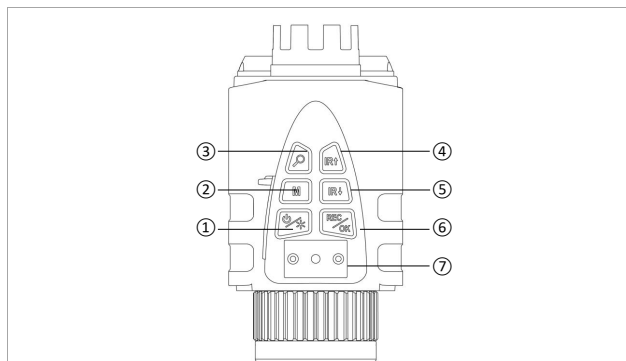

①		Alimentation / Luminosité	<ul style="list-style-type: none"> • Une pression longue permet d'allumer ou d'éteindre la lunette. • Lorsque l'appareil est allumé, une pression courte permet de régler la luminosité de l'écran LCD (niveaux 1 à 5).
②	M	Mode	<ul style="list-style-type: none"> • Permet de basculer entre les trois modes : Vidéo > Lecture > Paramètres
③		Zoom	<ul style="list-style-type: none"> • Augmente le zoom numérique. Lorsque le grossissement atteint 3x, appuyez à nouveau sur cette touche pour désactiver le zoom numérique.
④	IR↑	Augmenter Infrarouge (IR) / Up	<ul style="list-style-type: none"> • Mode vidéo : augmente le niveau d'IR • Mode lecture : sélectionne le fichier précédent pour le visionner • Mode réglages : sélectionne le réglage précédent
⑤	IR↓	Diminuer IR / Down	<ul style="list-style-type: none"> • Mode vidéo : diminue le niveau d'IR • Mode lecture : sélectionne le fichier suivant à visualiser • Mode réglages : sélectionne le réglage suivant
⑥	REC / OK	Enregistrer / sélectionner	<ul style="list-style-type: none"> • Mode vidéo : démarrage/arrêt de l'enregistrement • Mode lecture : lecture de la vidéo



			sélectionnée
			<ul style="list-style-type: none"> • Mode réglages : confirmation de la sélection
⑦		Support pour accessoires de fixation pour la tête	<ul style="list-style-type: none"> • Voir la section 13 pour les instructions d'assemblage

3. Vue d'ensemble des caractéristiques et des commandes

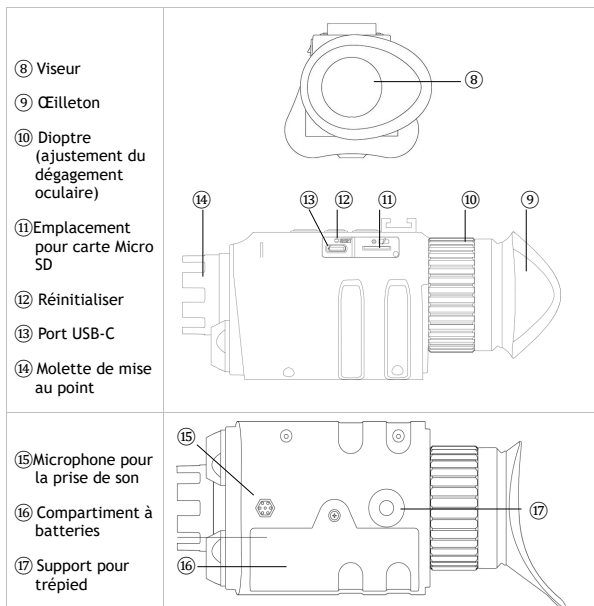

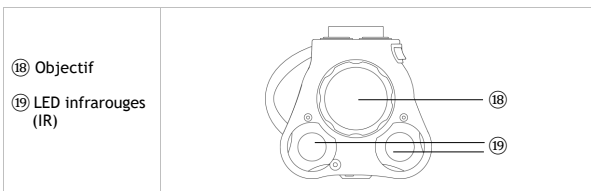

4. Chargement de la lunette

La lunette se recharge comme un téléphone ou une tablette, à l'aide d'une interface USB-C.

Pour charger la batterie, branchez le câble USB-C fourni sur un port USB. Il peut s'agir d'un port USB sur un ordinateur portable ou un ordinateur, ou d'un chargeur de téléphone.

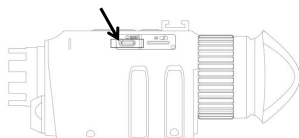

Ouvrez le couvercle USB. Branchez le câble USB-C fourni dans le port de charge. Le temps de charge est d'environ quatre heures

Il est recommandé de charger la lunette au moins une fois tous les trois mois, même lorsque le monoculaire n'est pas utilisé. Ceci permet d'activer régulièrement la batterie et de prolonger sa durée de vie.

5. Insertion d'une carte micro SD

La lunette est déjà équipée d'une carte mémoire de 32 Go. Pour retirer la carte, ouvrez le couvercle USB.

Poussez la carte mémoire vers l'intérieur pour la libérer. Lorsque la carte est partiellement éjectée, elle peut être retirée.

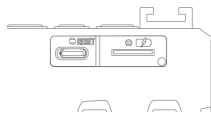

Pour réinsérer la carte mémoire, assurez-vous que les broches dorées sont orientées vers le haut. Poussez la carte dans la fente pour l'installer.



6. Allumer la lunette

Appuyez longtemps sur . L'appareil s'allume et passe en mode vidéo. L'infrarouge est désactivé. Pour une utilisation nocturne, appuyez sur **IR↑** une fois pour utiliser "Lunarsight" (IRO), puis continuer à appuyer sur **IR↑** pour activer les LED IR (IR1 - IR5).

Visualisez l'écran LCD à travers le viseur, en utilisant le dioptre pour ajuster le soulagement de l'œil.

7. Affichage des informations

Mode Vidéo :

Indique que le mode vidéo est sélectionné et que l'appareil est prêt à enregistrer.

Affiche la durée d'enregistrement restante (HH:MM:SS)

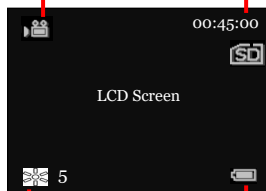

La carte Micro SD est installée et prête à recevoir des vidéos. Si  s'affiche, vérifiez que la carte Micro SD est correctement insérée

Indique la luminosité de l'écran LCD (niveaux 1 à 5)

État de la batterie



Mode Lecture :

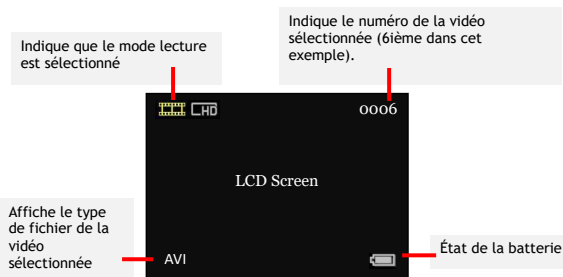

- Remarque : les icônes d'affichage disparaissent par défaut. "L'option "Autohide Icons" peut être désactivée dans le menu des paramètres (voir section 12)

8. Vue d'ensemble des modes

- La lunette a trois modes. Appuyez sur M pour passer d'un mode à l'autre. Les modes sont les suivants :
 - › **Mode vidéo**, pour l'enregistrement de vidéos. Il s'agit du mode par défaut lorsque l'appareil est allumé. Voir la section 9.
 - › **Mode lecture**, pour visionner et supprimer les vidéos stockées sur la carte mémoire. Voir la section 11.
 - › **Mode Paramètres**, pour configurer les paramètres. Voir section 12.

9. Mode Vidéo

- Le mode vidéo est le mode par défaut lorsque l'appareil est mis sous tension.
- Réglez la mise au point de l'appareil en tournant la molette située à l'avant de l'appareil.
- La partie supérieure droite de l'écran LCD indique l'espace restant pour l'enregistrement de la vidéo sur la carte mémoire, en HH:MM:SS.



- Pour une utilisation diurne, assurez-vous que l'infrarouge est désactivé, qu'aucune icône n'apparaît sur l'écran et que l'image est en couleur.
- Pour une utilisation nocturne, activez l'infrarouge en appuyant sur **IR↑**. Augmentez le niveau de la LED IR en appuyant sur **IR↑** jusqu'au niveau 5.
- Appuyez sur **REC/OK** pour démarrer/arrêter l'enregistrement. Lorsque l'enregistrement est arrêté, la vidéo est automatiquement sauvegardée sur la carte mémoire.
- Appuyez sur  pour effectuer un zoom numérique jusqu'à un agrandissement de 3x.
- Le réglage par défaut utilise une LED IR de 940nm pour les IR 1 à 3, et une LED IR de 850nm pour les IR 4 à 5. Avec la LED IR de 940nm, l'exposition au rouge est moins évidente, mais la luminosité peut être inférieure à celle de la LED IR de 850nm. Pour modifier ce réglage, appuyez deux fois sur **M** pour accéder au menu des réglages et sélectionnez "Réglages IR".

10. Conseils importants pour l'utilisation des LEDs infrarouges

- La lunette est équipée de deux LED infrarouges : une longueur d'onde de 940 nm pour la furtivité et une longueur d'onde de 850 nm pour la portée.
- Toutes les LED infrarouges produisent une lueur rouge, visible à l'œil nu. La LED de 940nm produit moins de lueur que la LED de 850nm, mais la LED de 850nm offre une plus grande portée que la LED de 940nm.
- Le réglage d'usine par défaut de la lunette utilise 940nm pour les niveaux IR 1-3, et 850nm pour les niveaux IR 4-5. D'autres options sont disponibles en entrant dans le mode Paramètres (voir section 12).
- **Important : d'autres dispositifs de vision nocturne peuvent détecter la lumière IR émise par la lunette.**
- Dans les environnements sombres avec une certaine lumière ambiante, utilisez le réglage "Lunarsight" (IR:0) pour n'utiliser aucune LED IR.
- La réduction de l'utilisation des LED IR permet d'économiser la batterie.



11. Mode Lecture

- Appuyez sur **M** jusqu'à ce que  apparaisse en haut à gauche de l'écran.
- L'écran LCD affiche le dernier fichier enregistré. Appuyez sur **IR↑** pour accéder au fichier précédent et sur **IR↓** pour accéder au fichier suivant.
- Appuyez sur **REC/OK** pour accéder au menu de lecture et utilisez **IR↑** et **IR↓** pour naviguer. Utilisez **REC/OK** pour sélectionner les options du menu, qui sont les suivantes :
 - › Lire la vidéo sélectionnée
 - › Supprimer la vidéo sélectionnée
 - › Supprimer toutes les vidéos
 - › Quitter le menu
- En sélectionnant l'une ou l'autre des options de suppression, une miniature de l'image s'affiche avec un menu contextuel demandant confirmation avant la suppression.

12. Mode réglages

- Pour accéder au mode Réglages, appuyez sur **M** jusqu'à ce que le menu Réglages s'affiche.
- Utilisez **IR↑** et **IR↓** pour naviguer dans le menu. Appuyez sur **REC/OK** pour sélectionner une option du menu.

Paramètres	Description
Filtre de nuit (<i>Night filter</i>)	Sélectionnez "Noir et blanc" ou "Vert" pour une utilisation nocturne. En sélectionnant "Vert", un filtre vert est appliqué à l'image, imitant l'effet vert phosphorescent que l'on trouve sur les dispositifs de vision nocturne à intensification d'image.
Réglages IR (<i>IR settings</i>)	Sélectionnez 850nm, 940nm, une combinaison des deux ou pas d'IR.
Icônes Autocache (<i>Autohide icons</i>)	Activer ou désactiver le masquage automatique des icônes sur l'écran LCD.
Format SD (<i>Format SD</i>)	Supprimer tous les fichiers présents sur la carte micro SD.
Économie d'énergie (<i>Power save</i>)	Configure l'appareil pour qu'il s'éteigne après une période de non-utilisation. Si cette option est activée, les options sont 30 ou 60 minutes.



Paramètres	Description
Date (Date) et Heure (Time)	La date et l'heure sont au format AAAA / MM / JJ et HH:MM:SS. Appuyez sur REC/OK pour commencer à modifier le nombre sélectionné. Appuyez sur IR↑ et IR↓ pour ajuster les valeurs. Appuyez sur REC/OK pour définir le nombre et sur IR↓ pour passer au champ suivant. Lorsque la date est correcte, appuyez à nouveau sur REC/OK pour la sauvegarder et sur M pour revenir au menu des réglages.
Flicker (Flicker)	Détermine le taux de rafraîchissement de l'écran LCD. L'appareil est livré avec le réglage correct pour sa zone géographique.
Balise Date/heure (Date/time tag)	Choisissez d'inclure ou non un horodatage dans les vidéos et photos enregistrées.
Vitesse de trame (Frame rate)	Choisissez la fréquence d'images des enregistrements vidéo AVI produits. Une fréquence d'images plus élevée peut améliorer la qualité de la vidéo mais augmentera sa taille.
Réinitialiser (Factory reset)	Rétablit tous les paramètres par défaut.
Version (Version)	Affiche la version actuelle du micrologiciel.

13. Assemblage du support pour tête

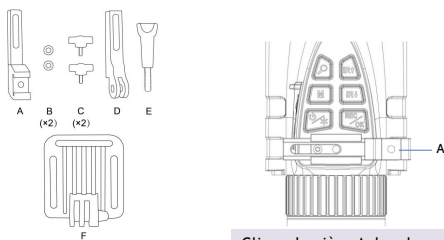

Le support pour tête comprend 8 pièces

Glissez la pièce A dans le support situé sur le dessus de la lunette.



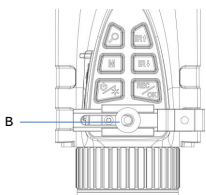

Placer la pièce B sur la pièce A

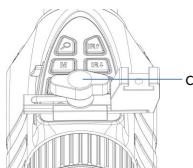

Visser le bouton à ailettes C dans les pièces B et A

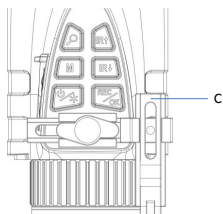

Glisser la pièce D dans la partie supérieure de la pièce A

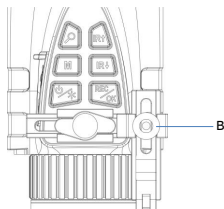

Placer la pièce B sur la pièce A

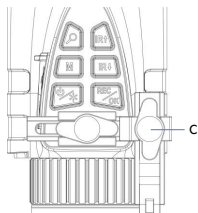

Visser le bouton à ailettes C dans les pièces B et D

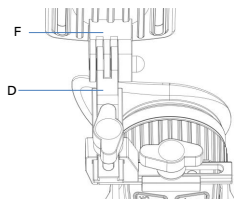

Emboîter les pièces F et D



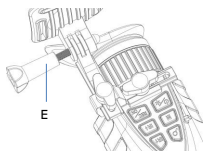

Fixer à l'aide d'une vis longue E

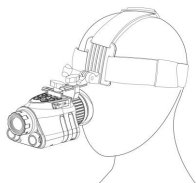

Ajustez les sangles pour plus de confort

14. Montage tactique sur casque

- La lunette est fournie avec un adaptateur pour casque à queue d'aronde (à droite), compatible avec les systèmes de montage de casque tels que le Wilcox G24.
- Pour utiliser l'adaptateur en queue d'aronde, suivez les instructions de la section 13, mais utilisez la monture en queue d'aronde (à droite) au lieu du point de fixation GoPro "D".



15. Remplacement de la batterie

- La lunette utilise une batterie rechargeable au lithium-ion 18650. Rangez toujours la batterie à l'intérieur du monoculaire. Ne la rangez pas en vrac.
- Une batterie de 3200mAh est préinstallée.
- Il est recommandé de charger la lunette au moins une fois tous les trois mois, même lorsque le monoculaire n'est pas utilisé. Cela permet d'activer la batterie et de prolonger sa durée de vie. Si la batterie ne fonctionne plus, vous devrez acheter une nouvelle batterie Li-ion.



- Ne remplacez la batterie que par des batteries légitimes, de marque, qui respectent ces spécifications :

- › La batterie doit être munie d'un capuchon ou d'un "bouton"
- › La batterie doit avoir une longueur de 67 à 69 mm et une largeur de 18 à 19 mm.

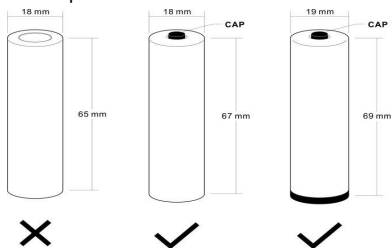

- Pour retirer la batterie, utilisez un tournevis pour ouvrir le compartiment. Conservez la batterie dans une boîte et respectez les consignes de sécurité suivantes :

NE PAS IMMERGER LA BATTERIE DANS UN LIQUIDE.
NE PAS UTILISER DE CHARGEURS NON AUTORISÉS.
NE PAS FORCER UNE CHARGE OU UNE CONNEXION INVERSÉE.
NE PAS ADAPTER LA BATTERIE À DES APPLICATIONS NON SPÉCIFIÉES.
TENIR LA BATTERIE À L'ÉCART DE LA CHALEUR ET DU FEU.
NE PAS FAIRE DE COURT-CIRCUIT.
ÉVITER LES CHOCS INUTILES SUR LA BATTERIE.
NE PAS PÉNÉTRER AVEC UN CLOU OU FRAPPER AVEC UN MARTEAU.
NE PAS UTILISER OU PLACER LA BATTERIE À PROXIMITÉ D'UN FEU,
D'UN APPAREIL DE CHAUFFAGE OU D'UNE TEMPÉRATURE ÉLEVÉE.
NE PAS SOUDER DIRECTEMENT LA BATTERIE.
NE PAS DÉMONTER LA BATTERIE.



16. Dépannage

Problème	Cause probable	Action
La lunette ne s'allume pas	La batterie rechargeable est épuisée	Si la batterie au lithium-ion ne tient pas la charge, elle doit être remplacée. Voir la section 15.
La qualité de l'image sur l'écran LCD est médiocre	La dioptrie et/ou la molette de mise au point n'a pas été réglée.	Réglez le soulagement de l'œil et la molette de mise au point à chaque utilisation pour garantir une qualité d'image optimale.
	L'infrarouge n'est pas désactivé pour l'utilisation diurne	L'infrarouge n'est pas nécessaire pendant la journée et doit être désactivé. Voir la section 9.
	L'infrarouge n'est pas activé pour l'utilisation nocturne	Dans l'obscurité, veillez à sélectionner un niveau IR compris entre 1 et 5. Utilisez IR↑ pour augmenter le niveau. Le niveau "Lunarsight" (IR0) peut être utilisé en présence d'une lumière ambiante ou d'une source externe d'IR. Si l'option "Disable IR LEDs" a été sélectionnée, IR↑ n'augmentera pas au-dessus de IR0. Réinitialisez en naviguant vers le mode Paramètres -> IR settings.
L'écran affiche "No SD card" alors qu'une carte SD a été insérée.	La carte mémoire insérée n'est pas formatée correctement pour la lunette ou est corrompue.	Entrez dans le mode Réglages et formatez la carte mémoire (voir section 12).
L'image n'est pas nette	La molette de mise au point manuelle n'a pas été réglée	Pour améliorer la netteté de l'image, tournez le dioptre situé à l'avant de l'appareil.
	Batterie insuffisante	Branchez l'appareil et laissez-le se charger, même si rien ne s'affiche à l'écran. Au bout d'une heure, essayez de rallumer l'appareil.



Problème	Cause probable	Action
L'appareil s'allume brièvement ou ne s'allume pas du tout	Le micrologiciel a subi un bogue ou la batterie n'est pas suffisamment chargée.	Branchez l'appareil et laissez-le se charger (comme ci-dessus). Appuyez sur le bouton de réinitialisation, situé au-dessus du port USB-C (voir section 3, point ⑫).

Vous rencontrez des difficultés ?

Contactez-nous par email à l'adresse help@nightfoxstore.com

Consultez nos vidéos d'aide sur www.nightfoxstore.com/prowl



17. Spécifications

Grossissement optique fixe	1x
Grossissement numérique réglable	3x
Longueur d'onde IR	940nm, 850nm
Résolution du capteur numérique	2MP
Puissance de sortie de la LED infrarouge	2W par LED
Capteur	1920*1080p
Alimentation électrique	Batterie rechargeable 18650 lithium-ion (3200mAh inclus)
Durée de vie de la batterie	9 heures pour une utilisation de jour 2,5 heures pour une utilisation nocturne (IR4)
Recharge via USB	Oui
Capacité d'enregistrement	Oui
Carte mémoire	Micro SD : de 4 Go minimum à 256 Go maximum
Résolution d'enregistrement	1080 FHD
Dimensions de l'appareil	117*70*67mm 4.6 x 2.7 x 2.6 in
Poids de l'appareil	255g / 9oz, batterie comprise
Technologie du viseur	TFT
Résolution de l'écran	360 * port 360 RGB
Taille de l'écran	1.3" TFT rond
Ouverture du diaphragme	F1.0
Angle de vision	54°



Vous rencontrez des difficultés ?

Contactez-nous par email à l'adresse help@nightfoxstore.com

Consultez nos vidéos d'aide sur www.nightfoxstore.com/prowl



Español



Tabla de contenido

1. Contenido del paquete	48
2. Resumen del panel de control	49
3. Resumen de las funciones y controles.....	50
4. Cargar el Prowl	51
5. Insertar una tarjeta micro SD	51
6. Encender el Prowl	51
7. Información de la pantalla	52
8. Resumen de los modos.....	53
9. Modo Video.....	53
10. Consejos importantes para usar los leds infrarrojos.....	54
11. Modo Reproducción	54
12. Modo Ajustes.....	55
13. Montaje del soporte de cabeza	56
14. Montaje en casco táctico	58
15. Reemplazar la batería	58
16. Solución de problemas.....	59
17. Especificaciones técnicas	61

¿Necesitas ayuda?

Lee la guía de Solución de problemas en la página 59

Envíanos un correo a help@nightfoxstore.com

Ve a www.nightfoxstore.com/prowl para ver videos de ayuda

1. Contenido del paquete

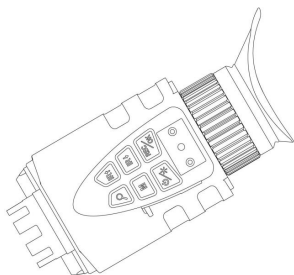

Nightfox Prowl



Cable USB-C

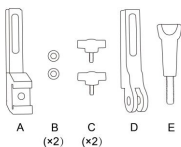

Accesorios para montaje en la cabeza



Correa de muñeca



**Tarjeta de memoria de 32GB
preinstalada**



**Batería recargable de ion de
litio 18650 3200mAh
preinstalada**

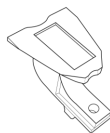

**Adaptador de cola de milano
(Dovetail)**



Protección de lente



2. Resumen del panel de control

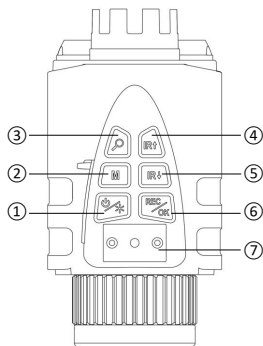

①		Encendido/ Brillo	<ul style="list-style-type: none"> • Mantén presionado para encender o apagar el Prowl. • Con el dispositivo encendido, presiona brevemente para ajustar el brillo de la pantalla (nivel 1 al 5)
②	M	Modo	<ul style="list-style-type: none"> • Cambia entre los tres modos Video > Reproducción > Ajustes
③		Zoom	<ul style="list-style-type: none"> • Aumenta el zoom digital. Al llegar a 3x, presiona nuevamente para quitar el zoom digital.
④	IR↑	Aumentar (IR)/ Subir	<ul style="list-style-type: none"> • Modo Video: Aumenta el nivel de IR. • Modo Reproducción: Va al archivo anterior para verlo. • Modo Ajustes: Selecciona el ajuste anterior.
⑤	IR↓	Reducir IR/ Bajar	<ul style="list-style-type: none"> • Modo Video: Reduce el nivel de IR. • Modo Reproducción: Va al siguiente archivo para verlo. • Modo Ajustes: Selecciona el siguiente ajuste.
⑥	REC/OK	Grabar / Seleccionar	<ul style="list-style-type: none"> • Modo Video: Inicia/para la grabación. • Modo Reproducción: Reproduce el video seleccionado. • Modo Ajustes: Confirma la selección.
⑦		Soporte para montaje en la cabeza	<ul style="list-style-type: none"> • Consulta las instrucciones en la sección 13.

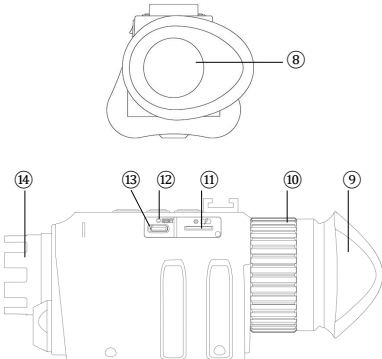
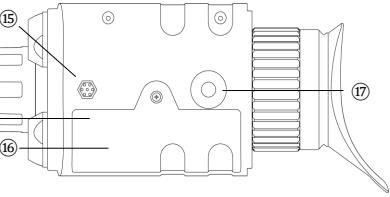
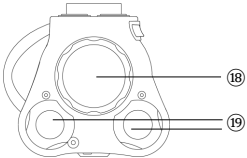

3. Resumen de las funciones y controles

<ul style="list-style-type: none"> ⑧ Visor ⑨ Protector ocular ⑩ Rueda de dioptrías (ajuste de distancia ocular) ⑪ Ranura de Micro SD ⑫ Botón de resetear ⑬ Puerto USB-C ⑭ Dial de enfoque 	
<ul style="list-style-type: none"> ⑮ Micrófono para grabar sonido ⑯ Compartimento de la batería ⑰ Soporte para trípode 	
<ul style="list-style-type: none"> ⑱ Lente ⑲ Leds infrarrojos (IR) 	



4. Cargar el Prowl

- El Prowl se carga como un celular o tablet, utilizando un cable USB-C.
- Para cargar la batería, conecta el cable USB-C suministrado en un puerto USB. Puede ser el puerto USB de una computadora o laptop, o un cargador de teléfono.
- Abre la tapa de la ranura USB. Conecta el cable USB-C suministrado en el puerto de carga. El tiempo de carga es de unas 4 horas.
- Se recomienda cargar el Prowl al menos una vez cada tres meses, incluso si no se utiliza. Esto permite activar la batería constantemente y aumentar su vida útil.

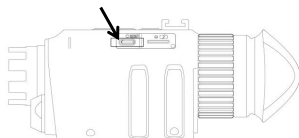

5. Insertar una tarjeta micro SD

- El Prowl tiene una tarjeta de memoria de 32GB preinstalada. Para quitar la tarjeta, abre la tapa y presiona la tarjeta para liberarla. Una vez que la tarjeta se eyecte de forma parcial, se puede extraer fácilmente.
- Para insertar una tarjeta de memoria nuevamente, los contactos dorados deben estar hacia arriba. Presiona la tarjeta en la ranura para fijarla.

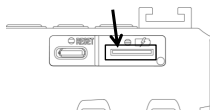

6. Encender el Prowl

- Mantén presionado el botón . El dispositivo se encenderá en modo Video, y el IR estará apagado. Para uso nocturno, presiona **IR↑** una vez para usar “Lunarsight” (IR0), continúa presionando **IR↑** para activar los leds IR (IR1 - IR5).
- Ve la pantalla LCD con el visor, y utiliza la rueda de dioptría para ajustar la distancia ocular.



7. Información de la pantalla

- Modo Video:

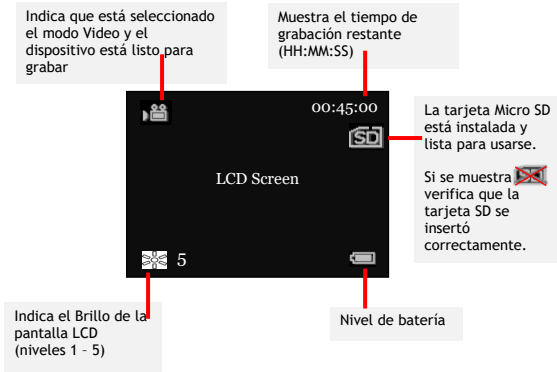

- Modo Reproducción:



- Nota: Los íconos desaparecen de la pantalla por defecto. Puedes desactivar la opción de “Ocultar íconos automáticamente” en el menú de Ajustes (ver sección 12).



8. Resumen de los modos

- El Prowl tiene tres modos. Presiona **M** para cambiar de un modo al siguiente. Los modos son:
 - › Modo **Video**, para grabar videos. Es el modo por defecto cuando se enciende el dispositivo (ver sección 9).
 - › Modo **Reproducción**, para ver y eliminar fotos/videos guardados en la tarjeta de memoria (ver sección 11).
 - › Modo **Ajustes**, para configurar ajustes (ver sección 12).
-

9. Modo Video

- El Modo Video es el modo por defecto cuando se enciende el dispositivo.
 - Utiliza el dial ubicado en la parte delantera del dispositivo para ajustar el enfoque de la cámara.
 - En la parte superior derecha de la pantalla se muestra el tiempo restante de grabación disponible, en HH:MM:SS.
 - Para uso diurno, asegúrate de que el IR está apagado. No se mostrará el icono en la pantalla y verás la imagen a color.
 - Para uso nocturno, enciende el IR usando el botón **IR↑**. Aumenta el nivel de IR presionando el botón **IR↑**. Llega hasta el nivel 5.
 - Pulsa **REC/OK** para iniciar/parar la grabación. Cuando se detiene la grabación, el video se guarda automáticamente en la tarjeta de memoria.
 - Presiona  para usar el zoom digital, hasta un aumento de 3x.
 - La configuración por defecto del dispositivo utiliza el led IR de 940nm para los niveles del 1 al 3, y el de 850nm para niveles de IR del 4 al 5. Con el IR de 940nm el brillo rojo es más tenue, pero es más visible con el led de 850nm. Para cambiar el ajuste, presiona **M** dos veces para abrir el menú de ajustes, y selecciona “Ajustes de IR”.
-



10. Consejos importantes para usar los leds infrarrojos

- El Prowl tiene dos leds infrarrojos: uno de 940nm de longitud de onda para mayor sigilo, y uno de 850nm para mayor alcance.
- Todos los leds IR emiten un brillo rojo visible para el ojo humano. El led de 940nm emite menos brillo que el de 850nm, pero el alcance del segundo es mayor.
- La configuración por defecto del Prowl utiliza el led IR de 940nm para los niveles del 1 al 3, y el de 850nm para IR de 4 a 5. Hay más opciones en el modo Ajustes (ver sección 12).
- **Importante: otros dispositivos de visión nocturna pueden detectar la luz IR emitida por el Prowl.**
- En ambientes oscuros con algo de luz ambiental, puedes usar el ajuste “Lunarsight” (IR:0) para no usar el led IR.
- Utilizar menos el IR, o a menor nivel, ahorra más batería.

11. Modo Reproducción

- Presiona **M** hasta que veas el icono  en la parte superior izquierda de la pantalla.
- La pantalla LCD mostrará el último archivo guardado. Presiona **IR↑** para ver el archivo anterior, y presiona **IR↓** para ver el siguiente archivo.
- Presiona **REC/OK** para entrar al menú de reproducción, y muévete en él con los botones **IR↑** y **IR↓**. Presiona **REC/OK** para seleccionar una opción del menú, entre las siguientes:
 - > Reproducir el video seleccionado
 - > Eliminar el video seleccionado
 - > Eliminar todos los videos
 - > Salir del menú
- Al seleccionar la opción de ‘Eliminar’ se mostrará en pantalla una imagen con un menú para confirmar la selección.



12. Modo Ajustes

- Para entrar al modo Ajustes, presiona **M** hasta que se muestre en pantalla.
- Usa los botones **IR↑** y **IR↓** para moverte por el menú. Presiona **REC/OK** para seleccionar una opción del menú.

Ajuste	Descripción
Filtro nocturno (<i>Night filter</i>)	Selecciona “Blanco y negro” o “Verde” para uso nocturno. Al seleccionar “Verde”, se aplicará un filtro verde a la imagen, que imita el efecto de fósforo verde usados en dispositivos de visión nocturna para intensificar la imagen.
Ajustes de IR (<i>IR settings</i>)	Selecciona 850nm, 940nm, una combinación de ambos, o ninguna (sin IR).
Auto ocultar iconos (<i>Autohide icons</i>)	Activa o desactiva la función de ocultar automáticamente los iconos en la pantalla LCD.
Formatear SD (<i>Format SD</i>)	Elimina todos los archivos que contiene la tarjeta micro SD.
Ahorro de energía (<i>Power save</i>)	Configura el dispositivo para que se apague tras un periodo de inactividad. Si la opción está activada, se puede configurar a 30 o 60 minutos.
Fecha y Hora (<i>Date and Time</i>)	La fecha y hora están en formato YYYY / MM / DD y HH:MM:SS respectivamente. Presiona REC/OK para modificar el número seleccionado, con IR↑ y IR↓ puedes ajustar los valores. Presiona REC/OK para fijar un número y IR↓ para moverte al siguiente. Una vez tengas la fecha correcta, presiona nuevamente REC/OK para guardar, y M para volver al menú.
Frecuencia (<i>Flicker</i>)	Determina la frecuencia de parpadeo de la pantalla. El dispositivo llegará con la configuración adecuada para tu zona geográfica.
Etiqueta de hora/fecha (<i>Date/time tag</i>)	Elige si quieres que tus videos tengan una etiqueta con hora y fecha.
Tasa de fotogramas (<i>Frame rate</i>)	Selecciona la tasa de fotogramas de los videos AVI producidos. Una tasa de fotogramas mayor implica mayor calidad del video, pero también mayor tamaño.



Ajuste	Descripción
Reinicio de fábrica (<i>Factory reset</i>)	Reinicia todas las configuraciones a sus valores por defecto.
Versión (<i>Version</i>)	Muestra la versión actual del firmware del dispositivo.

13. Montaje del soporte de cabeza

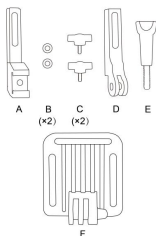

El accesorio para montaje en cabeza tiene 8 piezas.

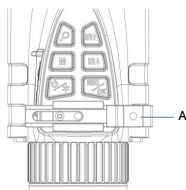

Desliza la pieza A en el soporte en la parte superior del Prowl.

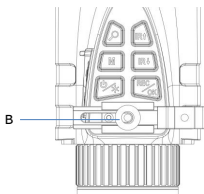

Coloca la pieza B en la pieza A.

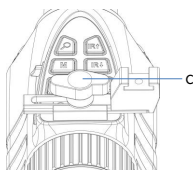

Atornilla la perilla mariposa C en las piezas A y B.



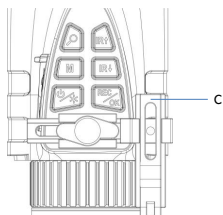

Desliza la pieza D en la parte superior de la pieza A.

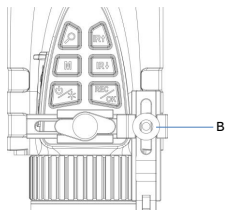

Coloca la pieza B en la pieza D.

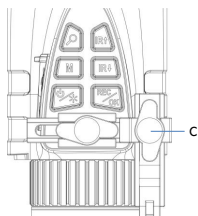

Atornilla la perilla mariposa C en las piezas B y D

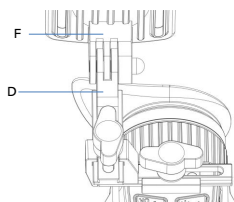

Encaja las piezas F y D

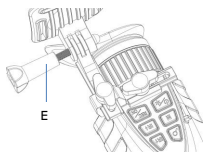

Asegura el montaje con el tornillo E

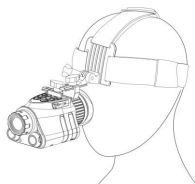

Ajusta las correas según tu preferencia



14. Montaje en casco táctico

- El Prowl trae un adaptador de cola de milano compatible con sistemas de montaje en casco como el Wilcox G24.
- Para usar este adaptador, sigue las instrucciones de la sección 13, pero ensambla este adaptador en vez del soporte para GoPro "D"
-



15. Reemplazar la batería

- El Prowl utiliza una batería de ion de litio 18650. Siempre guarda la batería dentro del dispositivo, no la guardes fuera de este.
- El dispositivo viene con una batería de 3200mAh preinstalada.
- Se recomienda cargar el Prowl al menos una vez cada tres meses, incluso si no se usa. Esto permite activar la batería constantemente y aumentar su vida útil. Si la batería no sirve, debes comprar una nueva batería de ion de litio.
- Solo reemplaza la batería con otras que sean legítimas y de marca, que se adhieran a las especificaciones:

- › La batería debe tener una tapa, o "button top";
- › La batería debe tener entre 67-69mm de largo, y 18-19mm de ancho.

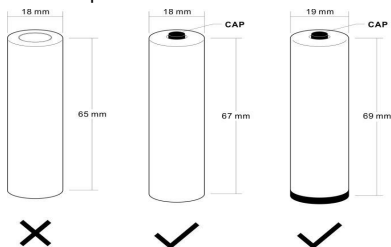

- Usa un destornillador para abrir el compartimento de la batería y quitarla. Mantén la batería en su caja y respeta las siguientes instrucciones de seguridad:
 - › NO SUMERJAS LA BATERÍA EN NINGÚN LÍQUIDO.
 - › NO USES CARGADORES NO AUTORIZADOS.



- > NO FORCES UNA CARGA O CONEXIÓN INVERSA.
- > NO ADAPTES LA BATERÍA A APLICACIONES NO ESPECIFICADAS.
- > MANTEN A LA BATERÍA ALEJADA DE CALOR O FUEGO.
- > NO HAGAS UN CORTO CIRCUITO
- > EVITA IMPACTO INNECESARIO SOBRE LA BATERÍA.
- > NO PERFORES CON UÑAS NI GOLPES CON UN MARTILLO
- > NO USES O COLOQUES LA BATERÍA CERCA DE FUEGO, CALENTADORES O TEMPERATURAS ALTAS.
- > NO SOLDES DIRECTAMENTE LA BATERÍA.
- > NO DESARMES LA BATERÍA.

16. Solución de problemas

Problema	Causa posible	Acción
El Prowl no enciende	La batería recargable se ha dañado	Si la batería de ion de litio no mantiene la carga, deberás reemplazarla. Ve la sección 15.
Mala calidad de imagen en la pantalla LCD	No ajustaste la rueda de dioptrías / dial de enfoque	En cada uso, asegúrate de enfocar la distancia ocular y el dial de enfoque para tener una imagen de calidad óptima.
	No has ajustado el IR para uso diurno	No necesitas IR durante el día, debes apagar los leds. Ve la sección 9.
	No has ajustado el IR para uso nocturno	En la oscuridad, asegúrate de usar un nivel de IR entre 1 y 5. Usa el botón IR↑ para aumentarlo. Puedes usar el ajuste “Lunarsight” (IRO) si hay algo de luz ambiental o tienes una fuente externa de IR. Si se ha seleccionado “Desactivar leds IR”, al presionar IR↑ no se aumentará el nivel de IR a más de IRO. Desactiva la opción yendo al Modo Ajustes → Ajustes de IR.



Problema	Causa posible	Acción
En pantalla se muestra un mensaje de “No se encuentra tarjeta SD”, incluso cuando he insertado una	La tarjeta de memoria no tiene el formato correcto para el Prowl o está dañada.	Ve al modo Ajustes y formatea la tarjeta de memoria (ve la sección 12).
La imagen no está enfocada	No se ha ajustado manualmente la rueda de enfoque	Para ajustar la nitidez de la imagen, rota la rueda de dioptrías en la parte frontal de la unidad.
La unidad enciende brevemente o no enciende	No tiene suficiente batería	Conecta la unidad y déjala cargar, incluso si no muestra nada en la pantalla . Luego de una hora, intenta encender la unidad nuevamente.
La unidad se congeló y no responde cuando presiono cualquier botón	El firmware tiene alguna falla o la batería no está lo suficientemente cargada	Conecta la unidad y déjala cargar (como antes). Presiona el botón de reseteo, ubicado en sobre el puerto USB-C (ve la sección 3, ítem ⑫)

¿Algún otro problema?

Envía un correo a help@nightfoxstore.com

Ve a www.nightfoxstore.com/prowl para ver videos de ayuda



17. Especificaciones técnicas

Aumento óptico fijo	1x
Aumento digital ajustable	3x
Longitud de onda IR	940nm, 850nm
Resolución de sensor digital	2MP
Potencia de led infrarrojo	2W cada led
Sensor	1920*1080p
Alimentación	Batería de ion litio recargable 18650 (se incluye una de 3200mAh)
Vida de la batería	9 horas de uso diurno 2.5 horas de uso nocturno (IR4)
Cargar vía USB	Sí
Capacidad de grabar videos	Sí
Tarjeta de memoria	Micro SD: mínimo de 4GB a un máximo de 256GB
Resolución de grabación	1080 FHD
Dimensiones de la unidad	117*70*67mm 4.6 x 2.7 x 2.6 in
Peso de la unidad	255g / 9oz con batería
Tecnología de visor	TFT
Resolución de pantalla	360 * 360 puerto RGB
Tamaño de pantalla	1.3" round TFT
Apertura	F1.0
Ángulo visual	54°



¿Tienes problemas?

Envía un correo a help@nightfoxstore.com

Ve a www.nightfoxstore.com/prowl para ver videos de ayuda



Italiano



Indice dei contenuti

1. Contenuto della confezione	63
2. Panoramica del pannello di controllo	64
3. Panoramica delle caratteristiche e dei controlli.....	65
4. Ricarica del Prowl	66
5. Inserimento della scheda micro SD.....	66
6. Accensione del Prowl	67
7. Informazioni sul display	67
8. Panoramica delle modalità	68
9. Modalità Video.....	68
10. Consigli importanti per l'utilizzo dei LED a infrarossi	69
11. Modalità Riproduzione	70
12. Modalità Impostazioni.....	70
13. Montaggio sulla testa.....	72
14. Montaggio su casco tattico	73
15. Sostituzione della batteria.....	74
16. Risoluzione dei problemi	75
17. Specifiche	77

Avete bisogno di aiuto?

Consultate la guida alla risoluzione dei problemi a pagina 75

Inviateci un'e-mail all'indirizzo help@nightfoxstore.com

Visitate il sito www.nightfoxstore.com/prowl per vedere i nostri video di supporto



1. Contenuto della confezione

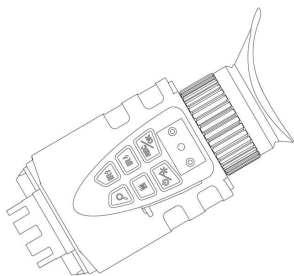

Nightfox Prowl



Cavo USB-C

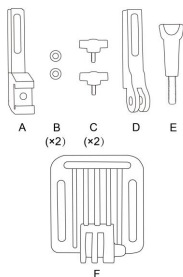

Accessori per il montaggio sulla testa



Cordino da polso



heda di memoria da 32 GB preinstallata



Batteria ricaricabile 18650 agli ioni di litio da 3200 mAh preinstallata

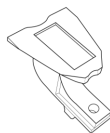

Adattatore a coda di rondine per il montaggio (Dovetail)





Protezione delle lente

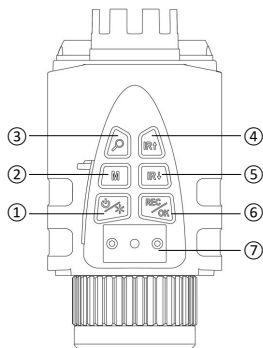

2. Panoramica del pannello di controllo



①		Alimentazione / Luminosità	<ul style="list-style-type: none"> • Premere a lungo per accendere o spegnere il Prowl. • Quando il dispositivo è acceso, una breve pressione regola la luminosità dello schermo LCD (livelli da 1 a 5).
②	M	Modalità	<ul style="list-style-type: none"> • Passa tra le tre modalità: Video > Riproduzione > Impostazioni
③		Zoom	<ul style="list-style-type: none"> • Aumenta lo zoom digitale. Quando si raggiunge l'ingrandimento 3x, premere di nuovo per disattivare lo zoom digitale.
④	IR↑	Aumenta gli infrarossi (IR) / Su	<ul style="list-style-type: none"> • Modalità Video: aumenta il livello degli IR • Modalità Riproduzione: consente di selezionare il file precedente per la visualizzazione • Modalità Impostazioni: seleziona l'impostazione precedente
⑤	IR↓	Riduce gli IR / Giù	<ul style="list-style-type: none"> • Modalità Video: riduce il livello degli IR • Modalità Playback: consente di selezionare il file successivo per la visualizzazione • Modalità Impostazioni: seleziona l'impostazione successiva
⑥	REC / OK	Registrazione / selezione	<ul style="list-style-type: none"> • Modalità Video: avvia / arresta la registrazione • Modalità Playback: riproduce il video



			selezionato
			<ul style="list-style-type: none">• Modalità Impostazioni: conferma la selezione
⑦		Staffa per montare gli accessori sulla testa	<ul style="list-style-type: none">• Per le istruzioni di montaggio, vedere la sezione 13

3. Panoramica delle caratteristiche e dei controlli

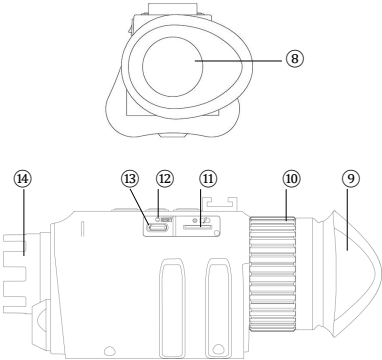
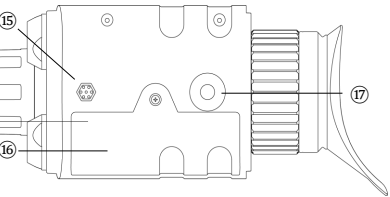
<ul style="list-style-type: none">⑧ Mirino⑨ Coppa oculare⑩ Diottrica (regolazione della distanza tra gli occhi)⑪ Slot per scheda micro SD⑫ Reset⑬ Porta USB-C⑭ Ghiera di messa a fuoco	
<ul style="list-style-type: none">⑮ Microfono per la registrazione del suono⑯ Vano batteria⑰ Supporto per treppiede	



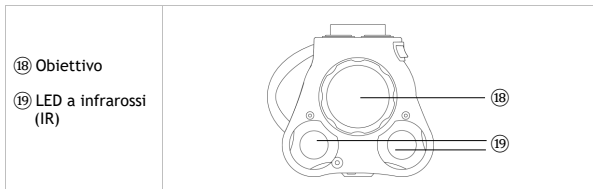

4. Ricarica del Prowl

- Il Prowl si ricarica come un cellulare o un tablet, usando l'interfaccia USB-C.
- Per caricare la batteria, collegare a una porta USB il cavo USB-C in dotazione. Può trattarsi di una porta USB del laptop o del computer, oppure del caricabatterie del cellulare.
- Aprire la copertura della porta USB. Inserire nella porta di ricarica il cavo USB-C in dotazione. Il tempo di ricarica è di circa 4 ore.
- Si raccomanda di caricare il Prowl almeno una volta ogni tre mesi, anche se il monocolo non è stato utilizzato. Ciò contribuisce ad attivare regolarmente la batteria e a prolungarne la durata.

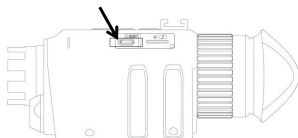

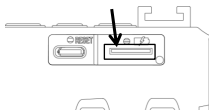

5. Inserimento della scheda micro SD

- Nel Prowl è preinstallata una scheda di memoria da 32 GB. Per rimuovere la scheda, aprire la copertura della porta USB. Spingere la scheda di memoria verso l'interno per sbloccarla. Quando la scheda risulta parzialmente espulsa, è possibile estrarla.
- Per reinserire la scheda di memoria, assicurarsi che i contatti dorati siano rivolti verso l'alto. Spingere la scheda nel vano per bloccarla.



6. Accensione del Prowl

- Tenere premuto a lungo il pulsante . Il dispositivo si accende ed entra in modalità Video. L'IR è impostato su spento. Per l'uso notturno, premere una volta  per utilizzare la funzione "Lunarsight" (IR0), quindi continuare a premere  per attivare i LED IR (IR1 - IR5).
- Guardare lo schermo LCD attraverso il mirino, utilizzando la diottra per regolare la distanza tra gli occhi.

7. Informazioni sul display

- Modalità Video:

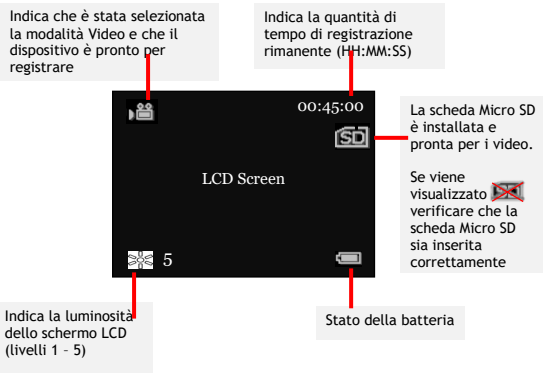

- Modalità Riproduzione:

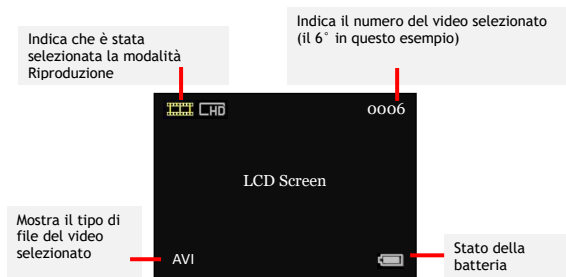

- Nota: le icone del display scompaiono per impostazione predefinita. L'opzione "Nascondi automaticamente le icone" può essere impostata su "off" tramite il menù delle impostazioni (vedere la sezione 12).

8. Panoramica delle modalità

- Il Prowl dispone di tre modalità. Premere **M** per passare da una modalità all'altra. Le modalità sono:
 - › Modalità **Video**, per la registrazione di video. Questa è la modalità predefinita all'accensione del dispositivo. Vedere la sezione 9.
 - › Modalità **Riproduzione**, per vedere e cancellare i video memorizzati sulla scheda di memoria. Vedere la sezione 11.
 - › Modalità **Impostazioni**, per configurare le impostazioni. Vedere la sezione 12.

9. Modalità Video

- La modalità Video è predefinita all'accensione del dispositivo.
- Regolare la messa a fuoco della videocamera ruotando la ghiera sulla parte anteriore del dispositivo.
- In alto a destra dello schermo LCD viene visualizzato lo spazio rimanente per la registrazione di video sulla scheda di memoria,



nel formato HH:MM:SS.

- Per l'uso diurno, assicurarsi che l'IR sia impostato su "off", senza icona sul display e con l'immagine a colori.
- Per l'uso notturno, accendere l'IR premendo **IR↑**. Aumentare il livello del LED IR premendo **IR↑** fino al livello 5.
- Premere **REC/OK** per avviare/arrestare la registrazione. Quando la registrazione viene interrotta, il video viene automaticamente salvato sulla scheda di memoria.
- Premere  per zoomare digitalmente fino all'ingrandimento 3x.
- L'impostazione predefinita prevede l'utilizzo di un LED IR da 940nm per gli IR da 1 a 3 e di un LED IR da 850nm per gli IR da 4 a 5. Con il LED IR da 940nm, l'"esposizione al rosso" è meno evidente, ma la luminosità può essere inferiore a quella di 850nm. Per modificare questa impostazione, premere due volte **M** per accedere al menù delle impostazioni e selezionare "Impostazioni IR".

10. Consigli importanti per l'utilizzo dei LED a infrarossi

- Il Prowl è dotato di due LED IR: uno con lunghezza d'onda di 940nm per la sicurezza e uno con lunghezza d'onda di 850nm per la portata.
- Tutti i LED IR producono un bagliore rosso, visibile all'occhio umano. Il LED da 940nm produce un bagliore minore rispetto a quello da 850nm, ma quello da 850nm offre un raggio d'azione maggiore rispetto a quello da 940nm.
- L'impostazione predefinita di fabbrica del Prowl prevede l'utilizzo di 940nm per i valori IR 1-3 e di 850nm per i valori IR 4-5. Entrando nella modalità Impostazioni sono disponibili delle opzioni alternative (vedere la sezione 12).
- **Importante: altri dispositivi per la visione notturna possono rilevare la luce a infrarossi emessa dal Prowl.**
- In ambienti bui con una certa luce ambientale, utilizzare l'impostazione "Lunarsight" (IR:0) per non utilizzare alcun LED IR.
- Ridurre l'uso dei LED IR consente di risparmiare la batteria.



11. Modalità Riproduzione

- Premere **M** finché nell'angolo superiore sinistro dello schermo non appare .
- Lo schermo LCD mostrerà l'ultimo file salvato. Premere **IR↑** per accedere al file precedente e **IR↓** per accedere al file successivo.
- Premere **REC/OK** per accedere al menù di riproduzione e utilizzare **IR↑** e **IR↓** per navigare. Utilizzare **REC/OK** per selezionare le opzioni del menù, che sono:
 - › riprodurre il video selezionato
 - › cancellare il video selezionato
 - › cancellare tutti i video
 - › uscire dal menù
- Selezionando una delle due opzioni di "cancellazione", apparirà una miniatura dell'immagine con un menù pop-up che richiederà una conferma prima della cancellazione.

12. Modalità Impostazioni

- Per accedere alla modalità Impostazioni, premere **M** fino a visualizzare il menù Impostazioni.
- Utilizzare **IR↑** e **IR↓** per navigare nel menù. Premere **REC/OK** per selezionare un'opzione del menù.

Impostazione	Descrizione
Filtro notturno (<i>Night filter</i>)	Selezionare "Bianco e nero" o "Verde" per l'uso notturno. Selezionando "Verde" si applica un filtro verde all'immagine, imitando l'effetto verde fosforo presente nei dispositivi di visione notturna a intensificazione d'immagine.
Impostazioni IR (<i>IR settings</i>)	Selezionare 850nm, 940nm, una combinazione di entrambi o nessun IR.
Scomparsa automatica delle icone (<i>Autohide icons</i>)	Attiva o disattiva la comparsa automatica delle icone sullo schermo LCD.



Impostazione	Descrizione
Formattazione della scheda SD (<i>Format SD</i>)	Elimina tutti i file presenti sulla scheda micro SD.
Risparmio energetico (<i>Power save</i>)	Imposta lo spegnimento del dispositivo dopo un periodo di non utilizzo. Se attivata, le opzioni sono 30min o 60min.
Data (<i>Date</i>) e Ora (<i>Time</i>)	La data e l'ora sono nel formato AAAA / MM / DD e HH:MM:SS. Premere REC/OK per iniziare a modificare il numero selezionato. Usare IR↑ e IR↓ per aggiustare i valori. Premere REC/OK per impostare il numero e IR↓ per passare al campo successivo. Quando la data è corretta, premere nuovamente REC/OK per salvarla e M per tornare al menù delle impostazioni.
Sfarfallio (<i>Flicker</i>)	Determina la frequenza di aggiornamento dello schermo LCD. Il dispositivo viene fornito con l'impostazione corretta in base alla propria area geografica.
Etichetta data/ora (<i>Date/time tag</i>)	Consente di scegliere se la data e l'ora saranno visibili sui video registrati.
Frequenza dei fotogrammi (<i>Frame rate</i>)	Seleziona la frequenza dei fotogrammi delle registrazioni video AVI prodotte. Una frequenza fotogrammi più elevata può migliorare la qualità del video, ma ne aumenta le dimensioni.
Reset di fabbrica (<i>Factory reset</i>)	Riporta tutte le impostazioni a quelle di fabbrica.
Versione (<i>Version</i>)	Mostra la versione corrente del firmware.



13. Montaggio sulla testa

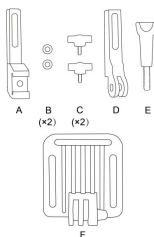

Sono presenti 8 pezzi per il supporto per la testa

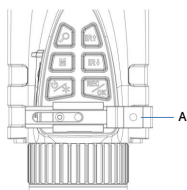

Far scorrere il pezzo A nella staffa sulla parte superiore del Prowl

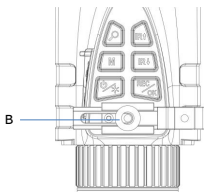

Posizionare il pezzo B sul pezzo A

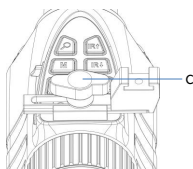

Avvitare il pomello ad alette C nei pezzi B e A

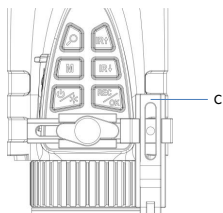

Inserire il pezzo D nella parte superiore del pezzo A

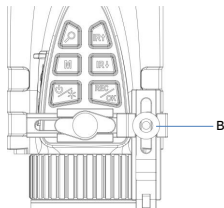

Mettere il pezzo B sul pezzo D



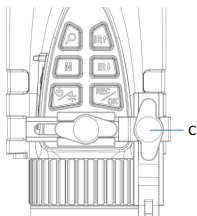

Avvitare il pomello ad alette C nei pezzi B e D

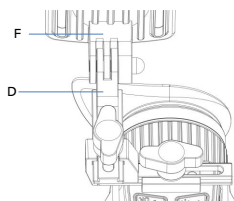

Incastrare i pezzi F e D tra loro

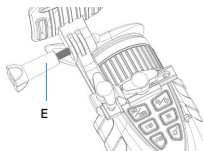

Fissare con la vite lunga E

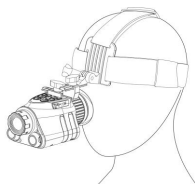

Regolare le cinghie per il massimo comfort

14. Montaggio su casco tattico

- Il Prowl viene fornito con un adattatore per casco a coda di rondine (a destra), compatibile con i sistemi di montaggio per casco come il Wilcox G24.
- Per utilizzare l'adattatore a coda di rondine, seguire le istruzioni nella Sezione 13, ma utilizzare l'attacco a coda di rondine (a destra) invece del punto di montaggio GoPro "D".

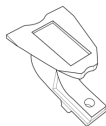

15. Sostituzione della batteria

- Il Prowl utilizza una batteria ricaricabile agli ioni di litio 18650. Conservare sempre la batteria all'interno del monocolo. Non riporre la batteria alla rinfusa.
- È preinstallata una batteria da 3200 mAh.
- Si raccomanda di caricare il Prowl almeno una volta ogni tre mesi, anche quando il monocolo non è stato utilizzato. Ciò contribuisce ad attivare la batteria e a prolungarne la durata. Se la batteria non funziona più, è necessario acquistarne una nuova agli ioni di litio.
- Sostituire la batteria solo con batterie legittime e di marca, che rispettano queste specifiche:

- › La batteria deve avere un anodo, o “parte superiore a bottone”;
- › La batteria deve essere lunga 67-69mm e larga 18-19mm.

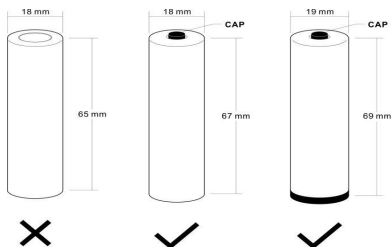

- Per rimuovere la batteria, aprire il vano con un cacciavite. Conservare la batteria in una scatola e rispettare le seguenti avvertenze di sicurezza:
 - › NON IMMERGERE LA BATTERIA IN ALCUN LIQUIDO.
 - › NON UTILIZZARE DEI CARICATORI NON AUTORIZZATI.
 - › NON FORZARE UNA CARICA INVERSA O UNA CONNESSIONE INVERSA.
 - › NON ADATTARE LA BATTERIA A DEGLI USI NON PREVISTI.
 - › TENERE LA BATTERIA LONTANA DAL CALORE E DALLE FIAMME.
 - › NON PROVOCARE UN CORTOCIRCUITO.
 - › EVITARE ALLA BATTERIA DEGLI IMPATTI INUTILI.
 - › NON PENETRARE CON UN CHIEDO O COLPIRE CON UN MARTELLO.
 - › NON UTILIZZARE O COLLOCARE LA BATTERIA IN VICINANZA DI FUOCHI, FONTI DI CALORE O ALTE TEMPERATURE.
 - › NON SALDARE LA BATTERIA DIRETTAMENTE.
 - › NON SMONTARE LA BATTERIA.



16. Risoluzione dei problemi

Problema	Possibile causa	Azione
Il Prowl non si accende	La batteria ricaricabile è scaduta	Se la batteria agli ioni di litio non mantiene la carica, è necessario sostituirla. Vedere la sezione 15.
La qualità dell'immagine sullo schermo LCD è scarsa	La diottra e/o la ghiera di messa a fuoco non sono state regolate	Regolare la distanza tra gli occhi e la ghiera di messa a fuoco a ogni utilizzo per garantire una qualità ottimale dell'immagine.
	L'IR non è impostato su "off" per l'uso diurno	L'IR non è necessario durante le ore diurne e deve essere spento. Vedere la sezione 9.
	L'IR non è attivato per l'uso notturno	In condizioni di oscurità, assicurarsi che sia selezionato un livello IR da 1 a 5. Utilizzare IR↑ per aumentarlo. La funzione "Lunarsight" (IRO) può essere utilizzata in presenza di luce ambientale o di una sorgente IR esterna. Se è stato selezionato "Disabilita LED IR", IR↑ non andrà oltre IRO. Ripristinare le impostazioni IR navigando nella modalità Impostazioni → Impostazioni IR.
Sullo schermo viene visualizzato "No SD card" anche se è stata inserita una SD	La scheda di memoria inserita non è formattata correttamente per il Prowl o è danneggiata	Accedere alla modalità Impostazioni e formattare la scheda di memoria (vedere la sezione 12).
L'immagine è sfocata	La rotella di messa a fuoco manuale non è stata regolata	Per rendere più nitida l'immagine, ruotare la diottra sul lato anteriore dell'apparecchio.



Problema	Possibile causa	Azione
L'unità si accende per un breve periodo o non si accende affatto	Alimentazione della batteria insufficiente	Collegare l'unità all'alimentazione e lasciarla in carica, anche se sullo schermo non compare nulla . Dopo un'ora, provare a riaccendere.
L'unità si è bloccata e non risponde quando si preme un pulsante qualsiasi	Il firmware ha riscontrato un bug o la batteria non è sufficientemente carica	Collegare l'unità all'alimentazione e lasciarla in carica (come sopra). Premere il pulsante di reset, situato sopra la porta USB-C (vedere sezione 3, voce ⑫)

Avete ancora problemi?

Inviateci un'e-mail all'indirizzo help@nightfoxstore.com

Visitate il sito www.nightfoxstore.com/prowl per vedere i nostri video di aiuto



17. Specifiche

Ingrandimento ottico fisso	1x
Ingrandimento digitale regolabile	3x
Lunghezza d'onda IR	940nm, 850nm
Risoluzione del sensore digitale	2MP
Potenza del LED a infrarossi	2W per LED
Sensore	1920 x 1080p
Alimentazione	Batteria ricaricabile agli ioni di litio 18650 (3200mAh inclusa)
Durata della batteria	9 di utilizzo diurno 2,5 ore di utilizzo notturno (IR4)
Ricarica tramite USB	Sì
Capacità di registrazione	Sì
Scheda di memoria	Micro SD: da un minimo di 4GB ad un massimo di 256GB
Risoluzione di registrazione	1080 FHD
Dimensioni dell'unità	117 x 70 x 67 mm
Peso dell'unità	255g inclusa la batteria
Tecnologia del mirino	TFT
Risoluzione dello schermo	Porta RGB 360 x 360
Dimensioni dello schermo	TFT rotondo da 1,3 pollici
Apertura	F1.0
Angolo visivo	54°



Avete dei problemi?

Inviateci un'e-mail all'indirizzo help@nightfoxstore.com

Visitate il sito www.nightfoxstore.com/prowl per vedere i nostri video di aiuto





THANK YOU FOR YOUR PURCHASE OF A **NIGHTFOX** NIGHT VISION DEVICE.

We set out to create a range of quality, affordable, digital night vision devices. Now we serve a worldwide community of night vision enthusiasts - **people like you**. We look forward to welcoming you to our community.

We're a small team at Nightfox HQ, and we rely on reviews from our valued customers to stand out online. We read all reviews personally, to learn what you love about our products, and what new features we should bring to future models.



For a **5% discount** on your next purchase, subscribe to our newsletter:
nighfoxstore.com/subscribe



Please leave us a **review** on Amazon, we read **each and every one**.