

uDivine V2

OS-8212 Operation Manual



1) English

2) Simplified Chinese 简体中文

3) Traditional Chinese 繁體中文

OS-8212 uDivine V2

Thank you for purchasing the OSIM uDivine V2 massage chair. Please read the operation manual thoroughly for the correct methods of usage and take special notice of the safety section before you start.

This manual should be kept on hand for easy reference. It is your guide to a safe and efficient operation.

Contents	Safety	2
	Names of parts and functions	5
	Preparation before use	7
	Operation	12
	Product care and storage	13
	Troubleshooting	15
	Specifications	18

IMPORTANT SAFETY INSTRUCTIONS

When using the product, please take special notice of the following basic precautions:
Read all instructions before using this product.

DANGER – To reduce the risk of electric shock:

Always unplug this product from the electrical outlet immediately after use and before cleaning.

WARNING – To reduce the risk of burns, fire, electric shock, or injury to persons:

- 1) Use this product only for its intended use as described in this manual. Do not use attachments not recommended by the manufacturer.
- 2) The product should never be left unattended when plugged in. Unplug from electrical outlet/power source when it is not in use, and before putting on or taking off parts.
- 3) Do not operate the product under the blanket or pillow. Excessive heating can occur and cause fire, electric shock, or injury to persons.
- 4) Do not use the product if the electrical outlet/power source is loose.
- 5) Do not connect or disconnect the power plug/USB cable from the electrical outlet /power source with wet hands.
- 6) When disconnecting the power plug/USB cable, pull it out by holding the plug/USB cable head, not the cord/cable.
- 7) Do not operate the product if it has a damaged cord or plug/USB cable, a malfunction, a power failure, or it is dropped into the water. Injury may occur when power is restored unexpectedly. Return the product to OSIM Service Center for examination and repair.
- 8) If the power plug/USB cable or power cord is damaged, it must be replaced by OSIM Service Center or its authorized service agents.
- 9) Do not carry this product by the power cord/USB cable or use the power cord/USB cable as a handle.
- 10) Keep the product power cord/USB cable away from heated surfaces.
- 11) Do not place the power cord/USB cable under the product or any other heavy objects.
- 12) Do not wind the power cord/USB cable around the product.
- 13) Do not operate the product with the air openings blocked. Keep the air openings free of lint, hair, and the likes.
- 14) Remove power plug/USB cable from the electrical outlet /power source immediately should liquid be accidentally spilled onto the product as this may result in electric shock.
- 15) Do not operate where aerosol (spray) products are being used or where oxygen is being administered.
- 16) To disconnect, turn off all controls and remove the power plug/USB cable from the electrical outlet/power source.
- 17) Do not drop or insert any object or flammable material into any openings of the product. This may result in electric shock, malfunction or risk of fire.

- 18) Children should be supervised to ensure that they do not play with the product.
- 19) This product can be used by children aged from 8 years and above and persons with reduced physical, sensory or mental capabilities or lack of experience and knowledge if they have been given supervision or instruction concerning use of the appliance in a safe way and understand the hazards involved. Keep children away when the product is in operation.
- 20) Cleaning and user maintenance of the product shall not be made by children.
- 21) Do not use or operate the product when your body or hands are wet.
- 22) Do not use this product outdoors.
- 23) Do not use the product in an excessively humid or dusty environment as it may result in malfunction.
- 24) Do not use the product in temperatures higher than 40°C.
- 25) Do not expose the product to heaters, stoves or direct sunlight.
- 26) Do not cover the product during operation. This may result in a rise in motor temperature and subsequent malfunction or fire.
- 27) Do not use the product in the event of a lightning storm.
- 28) If you should use the product in a cold room, do not increase the room temperature abruptly. It is recommended that you increase the temperature gradually to a normal level.
- 29) If the product is brought into a warm environment from a cold place where it was stored, wait for an hour before use as there may be water droplets on mechanical parts due to condensation. Using the product under such condition may result in malfunction.
- 30) When first using the product, please be careful and test it out using a low intensity/or use within a short period of time to understand how the different motors work and your preferred intensity.
- 31) Be sure to start on the gentle massage program if using the product for the first time.
- 32) If your legs slip off the footrest during massage, do not force them back in when the kneading discs are clamped as this may result in injury.
- 33) Do not stand on or in product. Use only while seated.
- 34) Place and use the product on an even, non-slip floor.
- 35) Do not use the product if the fabric of the footrest is torn and the internal components are exposed.
- 36) Do not disassemble the fabric cover of the product. Touching the internal components of the product may result in malfunction or an electric shock.
- 37) Do not dismantle, drop, or subject the product to shock or vibration.
- 38) Do not use the product in combination with other therapeutic equipment or electric blanket, etc, as this may result in ineffectiveness or injury.
- 39) Do not rest or place heavy objects on the product as this may result in malfunction.
- 40) The product must only be serviced or repaired by the OSIM Service Center. Users must not attempt to disassemble or repair the product.

- 41) Some noise may be heard coming from the product while in use. This is due to the structure of the product and is normal.
- 42) Please do not use the product if you are not feeling well or under the influence of alcohol.
- 43) Stop using immediately should you experience discomfort and consult your doctor if you experience any abnormal or severe pain.
- 44) The product has a heated surface. People who are insensitive to heat must be careful when using the product.
- 45) **This product is not intended for self-diagnosis or self-treatment of conditions that should be managed by a qualified health care provider.**
- 46) **If you are under any medication or fall into any of the following categories (but not limited to), please consult your health care provider first before purchase use:**
 - Heart diseases
 - High, or low blood pressure, deep vein thrombosis (DVT)
 - Pregnant
 - Diabetes
 - Individuals fitted with medical implants (e.g. pacemaker, automatic cardiac defibrillator (AICD)
 - Recently underwent surgical operations
 - Those with any bone conditions like fractures, osteoporosis
- 47) The suggested usage duration is 15 minutes. Ensure that the product rests for 10 minutes before it is being used again as continuous usage over a long period may activate the overheat protection device.
- 48) It is recommended that your usage do not exceed a total of 30 minutes per day as this may result in excessive stimulation and adverse effects.
- 49) Do not use the product when the upholstery or seat is removed. This may cause injury or malfunction.
- 50) Do not exert excessive force on the back of your neck while using massager.
- 51) Do not insert your hand or foot along the paths of the massage rollers during usage as this may cause injury.

SAVE THESE INSTRUCTIONS

This product is intended for household use only

Warranty is subjected to cancellation if the product is used for commercial purposes.

Names of parts and functions

Massage chair

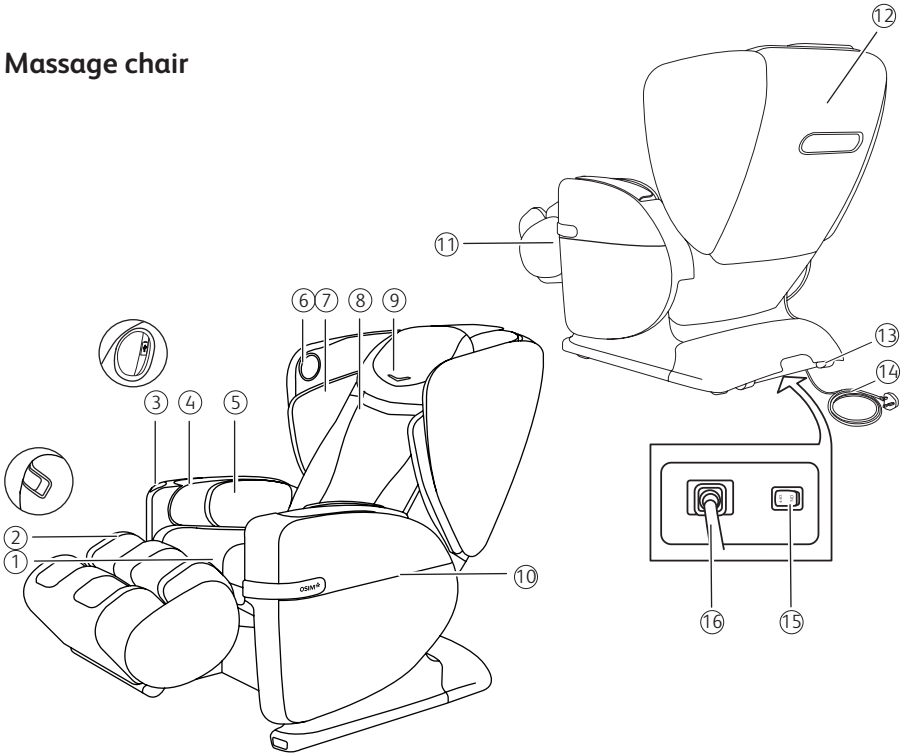

*Product images are for illustrative purposes only and are not drawn to scale.

- | | |
|---|--------------------------------|
| 1. Seat | 10. Pocket for controller |
| 2. Locking lever for footrest
(Ottoman position) | 11. Footrest massage unit |
| 3. USB port and holder | 12. Backrest cover |
| 4. Lower arm airbag massage unit | 13. Casters |
| 5. Hip airbag massage unit | 14. Power cord and power plug* |
| 6. Surround sound speaker | 15. Main power switch |
| 7. Upper arm airbag massage unit | 16. Power inlet |
| 8. Backrest pad | |
| 9. Headrest pad | |

*Power plug and main power switch will vary according to country

Names of parts and functions

Controller

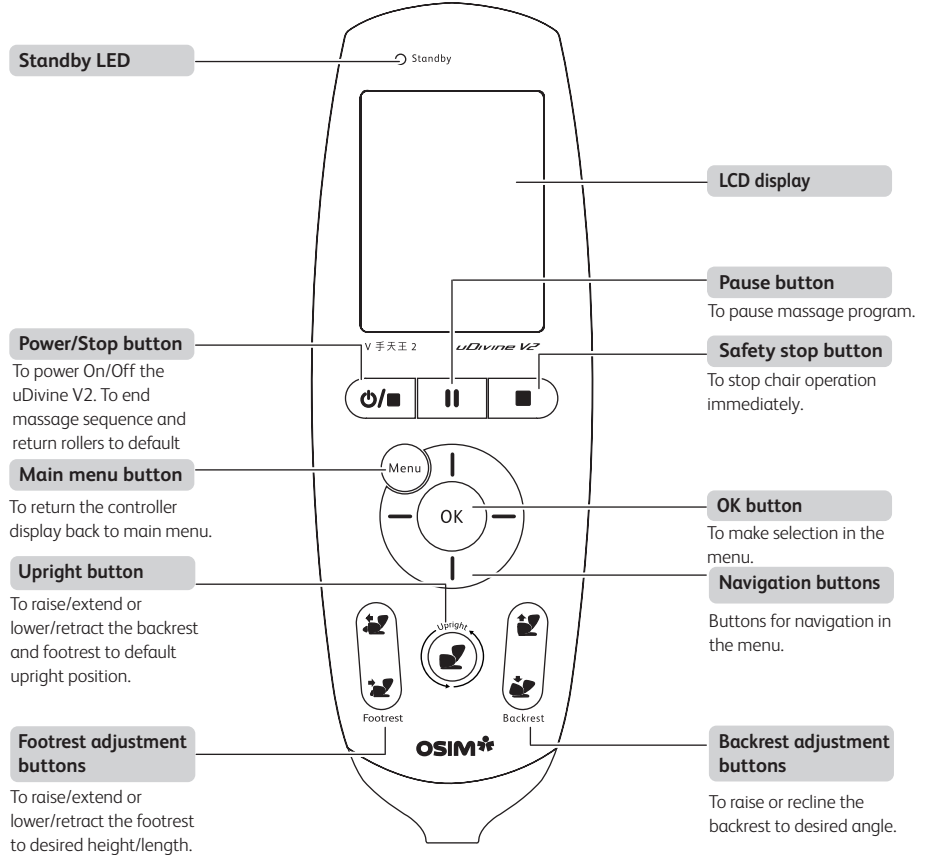

⚠ Caution

- Do not sit, step or place heavy objects on the controller.
- Refrain from dropping the controller. It is recommended that the controller be placed in the side pocket when not in use.
- Do not exert excessive force on the controller.
- Do not handle the controller with wet hands.
- Do not operate the controller using sharp-edged or hard objects. It may result in damage.

Preparation before use

Setting up the uDivine V2

- The uDivine V2 is packaged with its backrest in its reclined position.
- Before use, ensure that the backrest is raised fully to its upright position, as shown.



- Align the zipper on the headrest pad as shown and secure it.

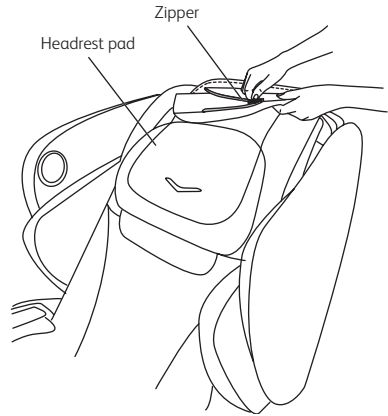

Caution

- Do not remove the backrest pad.

Placing the headrest pad

- Insert the loose end of the headrest pad under the strap and flip over the headrest pad as shown.

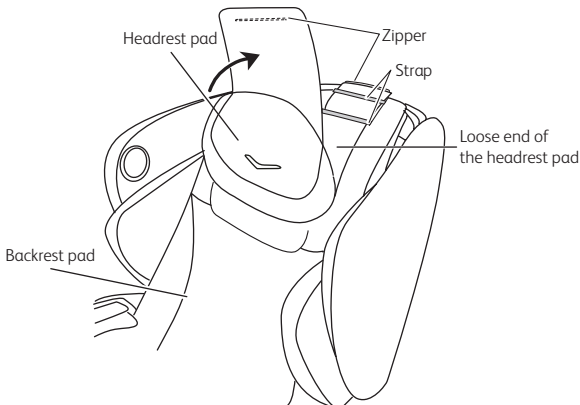

Preparation before use

Placing the uDivine V2

- Ensure that there is a minimum clearance of 70 cm behind and 80 cm in front of the uDivine V2 (as shown) to allow it to recline and extend the footrest without obstruction during operation.
- Maintain a minimum distance of 1 meter from AV devices such as television sets or radio to prevent signal interference.

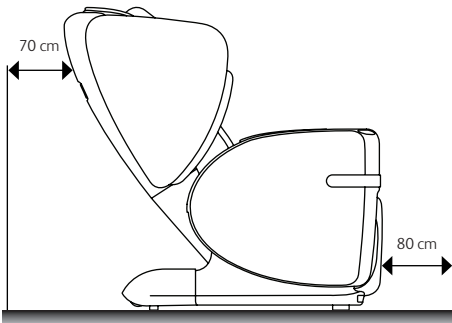

- As the uDivine V2 is heavy, please exercise extra care to not damage floor surfaces when positioning it.
- It is recommended that a carpet be placed under the uDivine V2 to prevent scratches on the floor and reduce noise level during operation.

Power ON/OFF

- Connect the power cord to the uDivine V2 power inlet.
- Connect the power plug to the electrical outlet.
- Push the main switch located at the back of the uDivine V2 to turn it on or off.

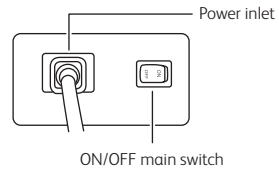

Caution

- Make sure all switches are turned off (including the main switch) before the power plug is connected to an electrical outlet.

Note

- If the rollers are located in the middle of the backrest when operation is terminated, they will return to the default position when the main switch is turned on again.

Preparation before use

Moving the uDivine V2

The uDivine V2 is fitted with casters for easy maneuvering over a short distance.

- Raise the backrest fully to its upright position and retract the footrest fully.
- Turn off the main power switch and disconnect the power plug from the electrical outlet.
- Lift the front of the uDivine V2 as shown and wheel it to the desired location.

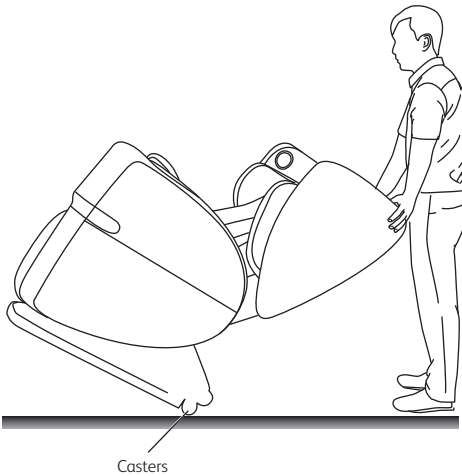

Caution

- Do not move the uDivine V2 with someone on it. This will cause the uDivine V2 to tip over and cause accident and injury.

Adjusting the upper arm airbag massage units

- Slightly push inwards to adjust the upper arm massage units to your desired width (3 width positions available).
- In order to enjoy a balanced massage experience, it is advisable to have both upper arm airbag massage units at similar width position.

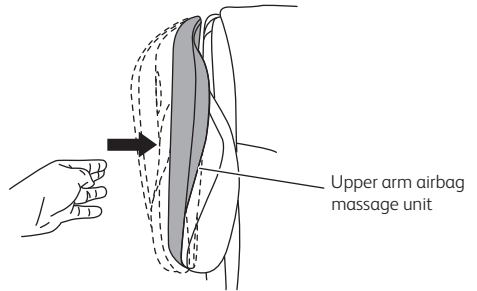

Adjusting the arm airbag massage units

- Raise both sides of the arm airbag massage units fully as shown.

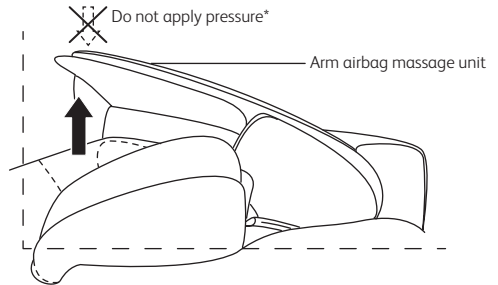

Preparation before use

Footrest/Ottoman function

The ottoman can be rotated into footrest position and vice versa.

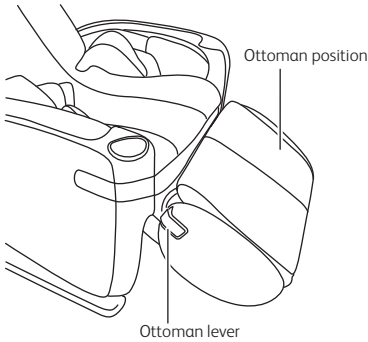

- Pull the ottoman slightly and lift up the lever to rotate to footrest position.
- A 'click' sound can be heard to indicate that it is fixed in footrest position.
- Release the lever and the ottoman will be fixed in the footrest position.

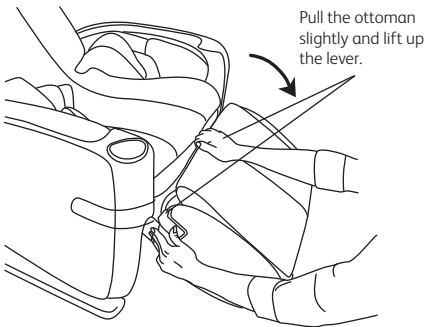

To rotate the footrest back to ottoman position

- Extend the footrest until it is fully extended out from the seat.
- Lift the ottoman lever before rotating the footrest in the direction as shown.

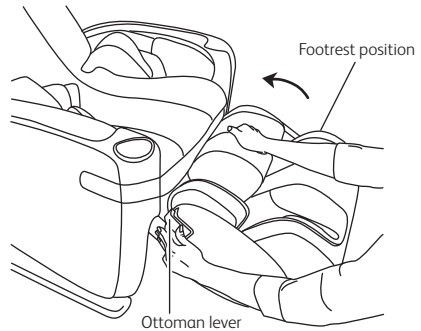

Note

- Footrest can only be fully retracted in ottoman position.
- Do not rotate the footrest when the massage is in operation.

Preparation before use

Stop operation/Upright position

- Press the Power/Stop button [⏻/■] to stop the chair operation and press and hold Upright button [↕] return the backrest and footrest to the default upright position.

Caution

- When adjusting the backrest and footrest, always ensure there is no object under/near the footrest/seat and keep children or pets away to prevent injury.
- Do not sit on the uDivine V2 footrest when it is raised. Any sudden heavy weight on the footrest could cause damage to the mechanism, accident or injury if the uDivine V2 tips over.
- Ensure that the backrest returns to its most upright position before sitting on the uDivine V2, and reclining it according to your preference.
- Do not place fingers or objects in the gaps between the seat and the backrest/footrest.

In the event of power failure

- Support two arms on the side frames, lift and move your butt to the edge of the seat.

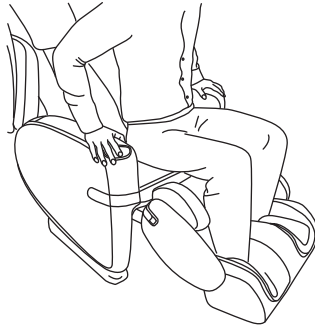

- Lift your knees upwards and ease them out.



- Turn off the main switch and disconnect the power cord to prevent any sudden operation of the massage chair if the power is restored unexpectedly.

Operation

Stream music via Bluetooth

- Turn on Bluetooth on your smart device.
- Power on uDivine V2.
- Switch on Bluetooth via uDivine V2 controller.
- Search for uDivine V2 Bluetooth ID on your smart device.
- Connect.
- Start streaming.

Note

- Ensure Bluetooth is switched on via uDivine V2 controller before pairing it with your smart device.
- Ensure Bluetooth is switched off via uDivine V2 controller when it is not in use.

Compatibility of OSIM Well-Being App

- Compatible with selected smart devices running on iOS version 12 and above or Android version 8.0 and above.
- All smart devices require compatible connectivity using wireless (Wi-Fi or cellular data networks) and Bluetooth-LE 4.0 and above.
- For updates on OSIM Well-Being App, please visit the respective App stores.

OSIM Well-Being App

- Use OSIM Well-Being App to download massage programs.
- For iOS users, download the OSIM Well-Being App from App store.
- For Android users, download the OSIM Well-Being App from Google Play*, AppGallery* or Galaxy Store*.
- Please pair your smart device's Bluetooth with uDivine V2 speakers before pairing with OSIM Well-Being App.
- Follow the instruction on the OSIM Well-Being App to pair and unpair with uDivine V2.

* Availability will vary according to country. Please visit www.OSIM.com for further updates.

Product care and storage

Chair placement and storage

Environmental factors can strongly affect the product physically and mechanically. Do not expose the product to direct sunlight or in places with extreme heat or air-conditioning vents. These can cause the upholstery to dry up, crack or the color to fade.

Ensure enough space between the chair and surrounding furniture items and wall for unobstructed movements during chair usage. Direct contact between the exterior of the chair with other furniture items and walls will cause abrasive damage to the upholstery.

If the product is not to be used for a long period of time, cover it with a dust cover and disconnect the power plug from the electrical outlet.

Clean the product using a dry lint-free cloth

Before cleaning, ensure that the main switch is turned off and the power plug is disconnected from the electrical outlet.

The upholstery of the product is customarily exposed to the natural body oils of users. The main unit structure and fabric can be cleaned thoroughly with a piece of soft, dry cloth. The common micro-fiber cleaning materials or gloves are very well suited for this routine maintenance process. Such materials and gloves are available for sale in most DIY shops.

Do not rub on the external prints (if any) as those are delicate and excessive cleaning/rubbing will deface the prints.

Do NOT use wet elements for cleaning

The product is made up of electrical components and mechanical parts, which are all very sensitive to moisture. Under no circumstances should they be exposed to any form of water or moisture. If you use water (eg. a wet cloth) to clean the upholstery, the coating may be eroded and the protection for the product will be diminished.

As for the controller, it may result in malfunction if you use a wet cloth to clean.

Do NOT rub/clean aesthetic prints on upholstery material excessively

Your chair may have graphics printed on the exterior. These prints are delicate and require special care during cleaning. When cleaning, do not rub and/or repeatedly rub on the graphic prints as this will damage or deface the prints. The prints should only be gently cleaned with a dry lint-free cloth.

Product care and storage

Do NOT use cleaning agents

Under no circumstances should you use any cleaning agents, like benzene or thinner to clean the product. This may cause the color of the upholstery to fade.

Do not wash the upholstery using washing machine. This may result in the deterioration of upholstery quality.

Do NOT attempt to repair your product

Under no circumstances should you attempt to repair the product, for safety reason.

If you suspect a malfunction, always call the OSIM Service Center for further assistance and information.

Troubleshooting

If you encounter problems operating the uDivine V2, please check the following points for rectification. If problems persist, please switch off the uDivine V2, disconnect the power plug from the electrical outlet and contact the OSIM Service Center* for servicing.

Do not disassemble or attempt to repair the uDivine V2 yourself. Doing so will void the warranty and OSIM will not be responsible for any subsequent consequences.

Problem	Possible causes/action
<ul style="list-style-type: none"> • Frictional sound of rollers against backrest. • Frictional sound of rollers within the foot massage unit. • Motor sound during operation. • Loud sound during tapping and kneading program. 	<ul style="list-style-type: none"> • These sounds originate from the internal mechanism within the uDivine V2 during operation. • This may occur during normal usage and is not due to malfunction.
<ul style="list-style-type: none"> • Operation stopped and the massage rollers move to its default position. 	<ul style="list-style-type: none"> • The auto timer for massage duration has lapsed. • The uDivine V2 is equipped with a thermal resetting protection device. This is an added safety feature to protect your massage chair from overheating. • If the uDivine V2 stops and fails to restart as a result of overheating, turn off the main switch for at least 30 minutes. Failure to do so may result in the uDivine V2 resuming operation unexpectedly when the device cools down.
<ul style="list-style-type: none"> • Controller does not function correctly. 	<ul style="list-style-type: none"> • Check the power plug and ensure that it is securely connected to the electrical outlet. • Ensure that the main switch is turned 'ON'.
<ul style="list-style-type: none"> • Power cord and plug are abnormally hot. 	<ul style="list-style-type: none"> • Stop use immediately and contact OSIM Service Center for assistance.
<ul style="list-style-type: none"> • Massage stops midway. 	<ul style="list-style-type: none"> • The Safety Stop button (■) was pressed accidentally. • Reset it by turning off and on the main switch located at the back of the chair. Turn it on again after 5 seconds. • If the same problem persists, please turn off the main switch, disconnect the power plug from the electrical outlet and contact OSIM Service Center.

Troubleshooting

Problem	Possible causes/action
<ul style="list-style-type: none"> The uDivine V2 does not function. 	<ul style="list-style-type: none"> Ensure that the main switch and the switch on the electrical outlet is turned on. Ensure that the power plug is firmly connected to the electrical outlet. Check that the voltage at the electrical outlet is adequate.
<ul style="list-style-type: none"> Footrest massage unit does not function. 	<ul style="list-style-type: none"> Check that the function of footrest is turned on. Check the power plug and ensure that it is securely connected to the electrical outlet. If the same problem persists, please contact the OSIM Service Center.
<ul style="list-style-type: none"> Massage rollers stop during the massage session. 	<ul style="list-style-type: none"> The roller mechanism may be strained when the massage speed is slow and subjected to excessive force. Do not apply excessive force on the rollers.
<ul style="list-style-type: none"> The backrest and footrest cannot be reclined/raised or retracted/extended. 	<ul style="list-style-type: none"> Ensure that no obstacle is caught behind the backrest or under the footrest as this activates the safety mechanism.
<ul style="list-style-type: none"> Beeping sound from the controller. 	<ul style="list-style-type: none"> Turn off the main switch located at the back of the chair and turn it on again after 5 seconds.
<ul style="list-style-type: none"> Unsuccessful shoulders detection. 	<ul style="list-style-type: none"> Sit in the deepest position of the chair and keep your head on the pillow during the body scan. Re-adjust shoulders position using auto or manual shoulder adjustment.
<ul style="list-style-type: none"> The backrest and footrest massage stops when the backrest is reclining. 	<ul style="list-style-type: none"> For safety, the backrest and footrest massage will stop when adjustments are being made to the backrest.

Troubleshooting

Problem	Possible causes/action
<ul style="list-style-type: none">• Unsuccessful Bluetooth pairing after several attempts.	<ul style="list-style-type: none">• This could be due to signal interference.• Turn off the main switch located at the back of the chair. Turn it on again after 5 seconds and reattempt pairing.
<ul style="list-style-type: none">• If you face any problems other than the ones mentioned above, or problems still persists after following instructions	<ul style="list-style-type: none">• Turn off the chair and contact the OSIM Service Center for assistance.

* Please visit us at www.OSIM.com for information on the nearest service center. Product warranty is valid only in the country of purchase.

Specifications

Model name	OSIM uDivine V2
Model number	OS-8212
Voltage available	220-240V 50-60Hz (260W) 220V~ 50Hz (530W) (maximum power under steady state operation) 110V~ 60Hz (260W) (Kindly ensure that the local Alternating Current (AC) voltage corresponds with product specified voltage)
Auto timer	15 minutes
Chair dimension	
Upright position	1250(L) x 720(W) x 1150(H) mm
Reclined position	1800(L) x 720(W) x 900(H) mm
Weight	
Net weight	Approx. 93 kg
Gross weight	Approx. 114 kg

Notes

Notes

OS-8212 uDivine V2

感谢您购买 OSIM uDivine V2 按摩椅（傲胜 V 手天王2）。使用前请仔细阅读操作手册，并特别注意安全事项，以便正确操作和使用本产品。

本手册提供使用者安全及有效的操作方式，请在阅毕后妥为收藏，以便日后参考查询。

目录	安全事项	2
	配件名称与功能	5
	使用前准备	7
	操作	12
	产品保养及收纳	13
	故障排除	15
	规格说明	18

产品符合中国无线电发射设备型号标准要求，认可编号可见椅子背部的产品铭牌上。
CMIIT ID: 2021DP9386

重要安全事项说明

使用本产品时，请**特别注意并遵守**下列安全事项：

使用本产品前，请先详阅所有的说明。

危险 — 为降低触电风险，请遵照下列指示：

使用完毕后或清洁前，请将电源线插头 /USB 电缆由插座中拔除。

警告 — 为降低走火、灼伤、触电、或是造成他人受伤的风险，请遵照下列指示：

- 1) 请务必依照使用手册中所叙述的用途使用本产品。请勿使用非制造商所推荐的零配件。
- 2) 插入电源时，绝不应不看管产品。在不使用电源时，请拔下电源插头。
- 3) 请勿在毯子或枕头下操作本产品。过热可能会造成火灾、触电或人员受伤。
- 4) 如果电源松动，请勿使用本产品。
- 5) 请勿用湿手将电源插头/USB 电缆与电源插座/电源连接或断开。
- 6) 断开电源插头 /USB 电缆时，按住插头 /USB 电缆头（而不是电源线/电缆）将其拔出。
- 7) 如果产品有损坏的电源线或插头/USB 电缆、故障、电源故障或掉入水中，请勿操作本产品。意外恢复电源时，可能会造成伤害。将产品退回 OSIM 服务中心进行检查和维修。
- 8) 如果电源插头/USB 电缆或电源线损坏，必须由 OSIM 服务中心或其授权服务代理更换。
- 9) 请勿拖拉电源线 /USB 电缆来移动产品或是将电源线 /USB 电缆当作握把使用。
- 10) 电源线务必和加热表面保持安全距离。
- 11) 请勿将电源线/USB 电缆放在产品或任何其他重物下。
- 12) 请勿将电源线 /USB 电缆缠绕于产品上。
- 13) 请勿在出气口阻塞的状况下操作本产品。请保持出气口通畅，避免被棉屑，毛发等物阻塞。
- 14) 不慎将液体倾倒在产品上时，请立即将电源线插头 /USB 电缆自插座中拔除，以免导致触电。
- 15) 请勿在使用喷雾产品时或于氧气不足的场所操作本产品。
- 16) 欲切断电源，请将所有的操作控制关闭后，将电源线插头由电源插座中拔除。
- 17) 请勿将任何物体或易燃材料掉落或插入产品的任何开口中。这可能会导致触电、故障或火灾风险。

- 18) 请务必督导及确认孩童未将本产品视为游乐器材使用，以确保其安全。
- 19) 对于 8 岁及以上的儿童和身体、感官或精神上有缺陷或缺乏经验与知识的人员，倘若其得到负责其安全的人员监护或接受过监护人有关电器使用的指导并已了解到可能的危险，则可以使用本电器。
- 20) 儿童不得进行产品清洗或维护。
- 21) 当身体或手湿时，请勿使用或操作本产品。
- 22) 请勿在室外使用本产品。
- 23) 请勿在过度潮湿或灰尘密集的环境下使用产品，以免导致机件故障。
- 24) 请勿在室温超过摄氏 40 度之处使用产品。
- 25) 请勿将产品置于电热器旁、炉具附近或阳光直射处。
- 26) 操作过程中不要盖住产品。这可能导致电机温度升高以及随后的故障或火灾。
- 27) 雷电情形发生时请勿使用产品。
- 28) 在偏低室温中使用产品，切勿骤然调升温度。建议将温度逐步调至正常范围后再使用。
- 29) 若是将产品由低温的储存处移至温暖环境使用时，可能会因为机件内水气聚集而影响机器正常运作，甚或造成机件故障。建议移动后，先将产品在正常室温放置 1 小时后再开始使用。
- 30) 最初使用时，请小心，在低强度/短度下进行测试，同时了解不同电机的工作方式以及您喜欢的强度。
- 31) 如果首次使用本产品，请务必开始使用温和的按摩程序。
- 32) 在按摩进行中，若是脚不小心由足部按摩架中滑落出去，切勿用力将脚挤回足部按摩架，以免造成伤害及机件。
- 33) 不可站在本产品上，必须坐在座位上才能使用本产品。
- 34) 将产品放在均匀的防滑地板上使用。
- 35) 如果产品的织物撕裂且内部部件暴露，请勿使用本产品。
- 36) 请勿自行拆卸或维修产品。碰触内部机件可能导致机件故障或触电意外。
- 37) 请勿拆卸、掉落或使产品受到冲击或振动。
- 38) 为避免按摩效果减低或造成伤害，请勿将产品与其它具有疗效之设备或电毯等同时使用。
- 39) 请勿将重物堆放于扶手、足部按摩架或椅背上，以免造成意外伤害或是机件故障。
- 40) 产品仅能由 OSIM 傲胜维修服务中心修理。使用者请勿自行尝试拆卸或维修。
- 41) 在使用中，可能会听到产品发出一些噪音。这是由于产品的结构，是正常的。

- 42) 请勿在饮酒后或身体感到任何不适时使用产品。
- 43) 按摩时若身体感到任何不适，请立即停止操作。身体产生不正常或严重疼痛时，请寻求医疗咨询。
- 44) 该产品的表面为加热。对热不敏感的人使用本产品时必须小心谨慎。
- 45) 本产品非作为自我诊断或治疗之用；如需要诊断或治疗时，应由专业医疗人员处理。
- 46) 如果您正接受任何药物治疗或属于以下任何类别（但不限于），请在使用前寻求医疗咨询。
- 心脏病
 - 高血压或低血压、深静脉血栓
 - 怀孕
 - 糖尿病
 - 体内植入了医疗器械（例如心脏起搏器，自动心脏复律除颤器）
 - 最近动过手术
 - 患有任何骨骼疾病，如骨折、骨质疏松。
- 47) 建议每次使用时间为 15 分钟。确保在次使用产品前休息 10 分钟，因为长时间连续使用可能会激活过热保护设备。
- 48) 建议每日使用时间请勿超过 30 分钟。过多的按摩可能会造成刺激过度而导致反效果。
- 49) 请勿使用未覆盖椅套或椅垫的按摩椅，以避免造成伤害或导致机件故障。
- 50) 使用按摩器时，不要对颈部背部施加过大的力。
- 51) 建操作时请勿将手或脚插入按摩滚轮移动的途径内，以避免发生意外伤害。

请妥善保管此份安全事项说明书

本产品仅适于家用

如果产品用于商业目的，保修将被取消

配件名称与功能

按摩椅

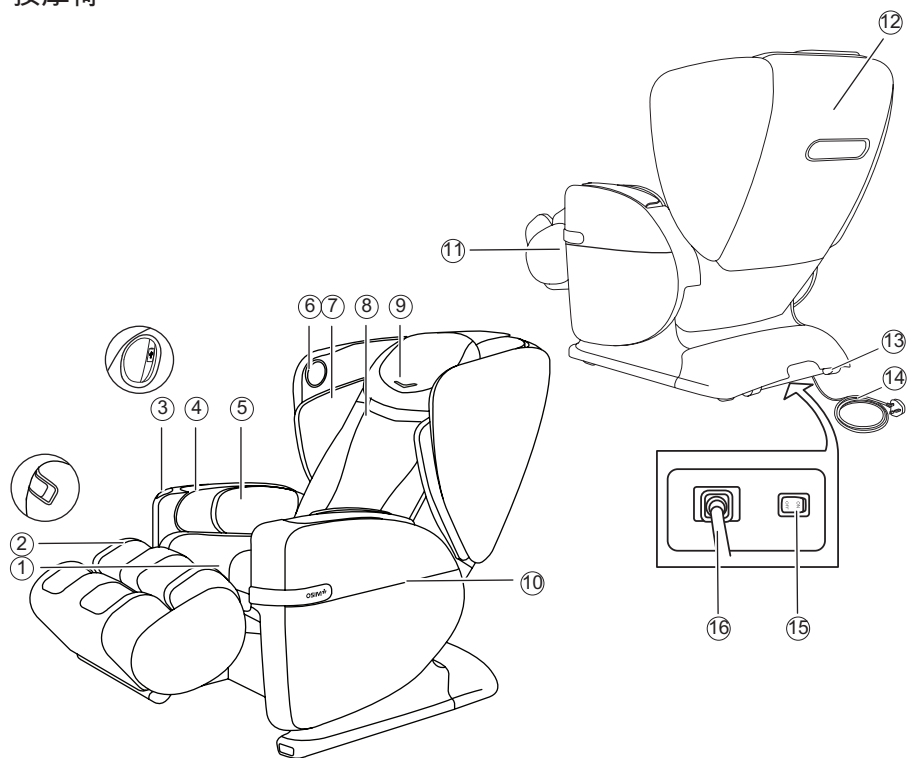

*产品图片仅供说明用途，并不按比例绘制。

- | | |
|---------------|----------------|
| 1. 椅座 | 10. 遥控器侧边收纳袋 |
| 2. 搁脚凳拉杆 | 11. 足部按摩架 |
| 3. USB 插孔与收纳盒 | 12. 椅背外壳 |
| 4. 下臂气囊按摩器 | 13. 脚轮 |
| 5. 臀部气囊按摩器 | 14. 电源线与电源线插头* |
| 6. 环绕扬声器 | 15. 总电源开关 |
| 7. 上臂气囊按摩器 | 16. 电源输入插孔 |
| 8. 椅背衬垫 | |
| 9. 头枕 | |

*电源线插头及开关的样式将根据各国的要求而有所不同

配件名称与功能

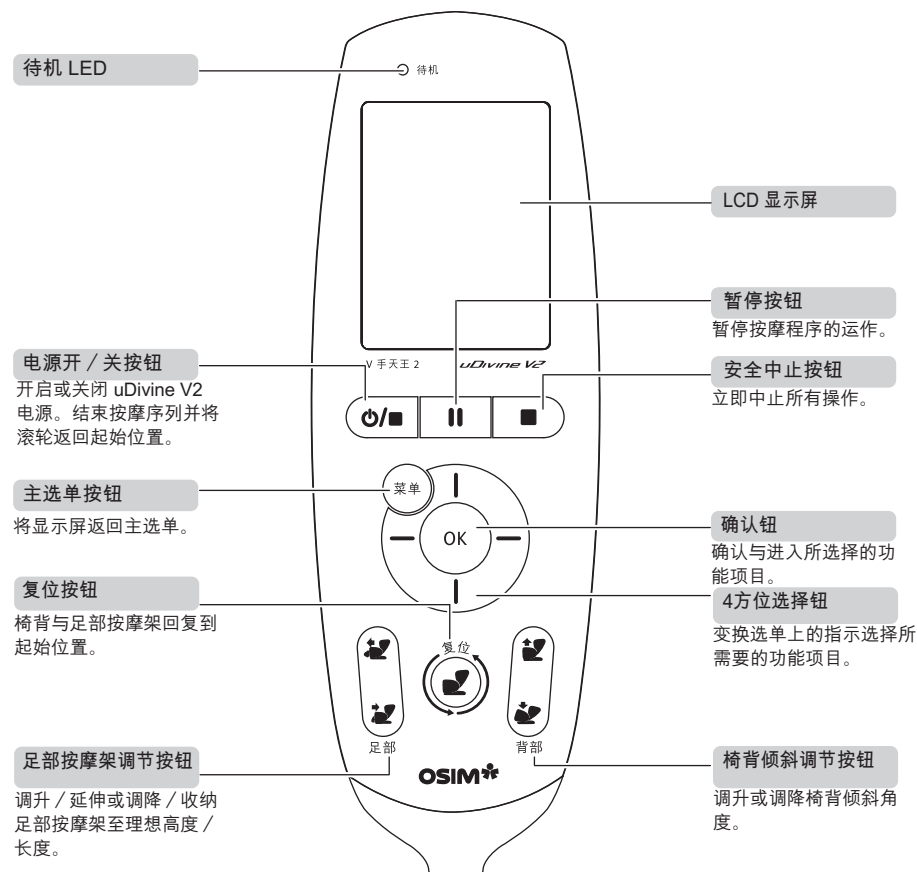

⚠️ 小心

- 请勿坐、踩或将重物堆放在遥控器上面。
- 避免掉落遥控器。不使用遥控器时，建议将它放进遥控器侧边收纳袋中。
- 请勿施以不当压力于遥控器。
- 双手潮湿时，请勿操作遥控器。
- 请勿用锋利或坚硬的物体操作遥控器，以免造成机件故障。

使用前准备

安装 uDivine V2

- uDivine V2 是以椅背后仰状态的方式包装。
- 如图所示，使用前请确保椅背调升至直立状态。



- 如图所示，对齐头枕上的拉链后，将拉链拉上。

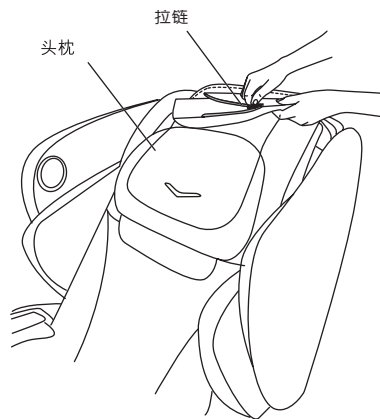

⚠ 小心

- 请勿拆除椅背衬垫。

放置头枕

- 将头枕松散的部分平整放置在头枕带下方并如图所示，翻转头枕。

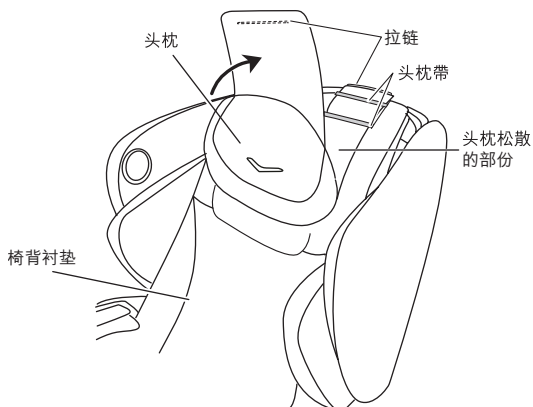

使用前准备

放置 uDivine V2

- 操作前请先确定在 uDivine V2 后方有70厘米，前方有80厘米以上的空间（如图所示），以便在使用中能够将 uDivine V2 椅背安全后仰及延伸足部按摩架。
- 为避免讯号干扰，uDivine V2 必须与电视、收音机等影音设备保持1米以上的距离。

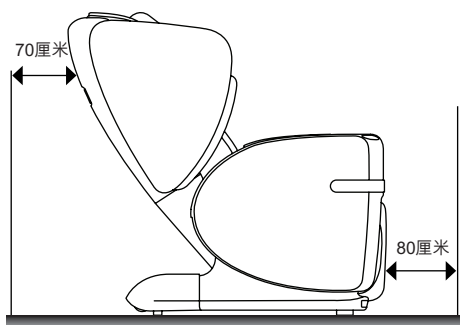

- 由于 uDivine V2 甚为沉重，放置时请务必小心，以避免损坏地板表面。
- 建议在 uDivine V2 下方垫上地毯，以防地面刮伤并降低使用中的噪音。

开启电源

- 将电源线插入 uDivine V2 电源输入插孔。
- 将电源线插头插入电源插座。
- 开启或关闭位于 uDivine V2 后方的总电源开关。

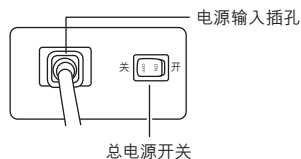

⚠ 小心

- 在插上电源线插头之前，请先确认所有的开关（包括总电源开关）都在「关」的状态。

注意

- 若按摩操作终止时，椅背滚轮停留在椅背中央，则再次开启总电源后，滚轮即会返回起始位置。

使用前准备

移动 uDivine V2

uDivine V2 附有脚轮，以方便移动。

在移动 uDivine V2 之前：

- 将椅背调升至完全直立状态，并将足部按摩架收纳。
- 关闭总电源开关并将电源线插头由插座中拔除。

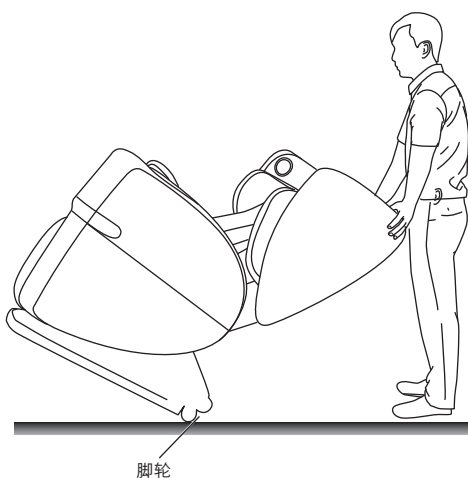

⚠️ 小心

- 有人坐在按摩椅中时，请勿移动 uDivine V2。这可能将 uDivine V2 翻倒造成事故和伤害。

调整上臂气囊按摩器

- 轻微的向内推挤上臂气囊按摩器调整至您所需要的宽度（三种宽度选择）。
- 建议在调整上臂气囊按摩器宽度时，两侧位置应相同，以达到更加平衡的按摩感受及效果。

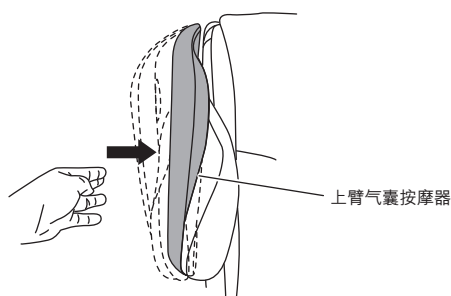

调整手臂气囊按摩器

- 如图所示，将两侧的手臂气囊按摩器拉出。

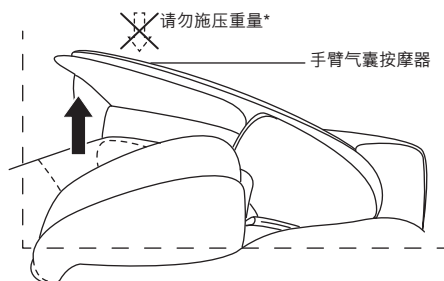

使用前准备

足部按摩架 / 搁脚凳功能

搁脚凳可转变成足部按摩架。

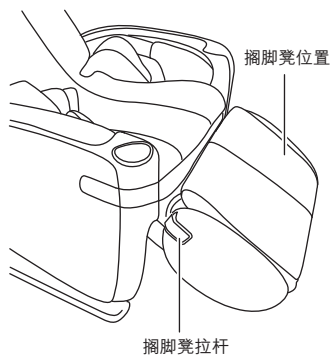

- 轻微拉上搁脚凳再拉起搁脚凳拉杆，如图所示转向指定的方位旋转回足部按摩架位置。
- 将搁脚凳旋转直到听到进入定位的「喀」声为止。
- 松开拉杆以固定搁脚凳位置。

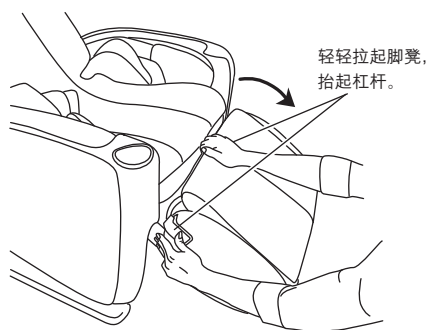

将足部按摩架转变成搁脚凳。

- 延伸足部按摩架直到完全从椅座底部伸出。
- 轻微拉上足部按摩架再拉起拉杆，如图所示转向指定的方位旋转回搁脚凳位置。

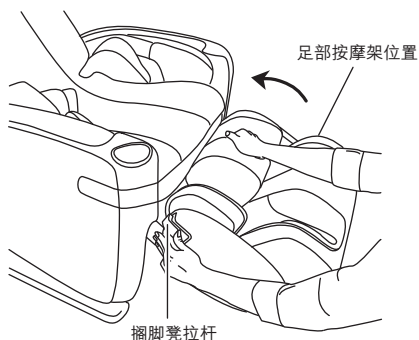



注意

- 足部按摩架只能在搁脚凳位置时，才能完全收纳按摩椅内。
- 进行按摩时，请勿调整足部按摩架。

遥控器使用前准备

停止操作 / 起始位置

- 按电源开 / 关按钮按钮 [] 中止所有操作，长按复位按钮 [] 将椅背与足部按摩架调整至起始直立位置。

小心

- 当调整椅背与足部按摩架时，请确保足部按摩架 / 椅座附近或下方没有任何物件；儿童或宠物请勿靠近，以免受伤。
- 当足部按摩架调升时，请勿坐于其上。瞬间在足部按摩架上施压重量，将导致机件受损，甚至造成 uDivine V2 倾覆而酿成意外或受伤。
- 坐进 uDivine V2 前，请先确认椅背已经竖直，坐入后再依个人喜好调整仰躺角度。
- 请勿将手或异物放入椅座和椅背与足部按摩架之间的缝隙。

若发生电源故障

- 用手臂支撑按摩椅两侧扶手，轻移臀部至椅座边缘。



- 抬高您的膝盖即可轻易移出。



- 若发生电源故障，请关掉总电源开关并拔掉电源线插头，以免按摩椅在电源突然恢复的情形下重新操作起来。

操作

通过蓝牙串流音乐

- 在智能设备里开启蓝牙。
- 开启 uDivine V2。
- 在遥控器上开启蓝牙。
- 在智能设备里搜寻 uDivine V2 蓝牙号码。
- 连接。
- 开始音乐串流。

注意

- 与智能设备配对前，确保遥控器里的蓝牙配对开启。
- 不使用蓝牙时，请在 uDivine V2 控制器上关闭蓝牙。

OSIM Well-Being App 的兼容性

- 适用于具备 iOS 系统 12 版本以上及安卓系统 8.0 版本以上的指定智能设备。
- 智能设备需具备 Wi-Fi 或行动数据网路以及 4.0 BLE 或以上的蓝牙版本配备功能。
- 要获取 OSIM Well-Being App 最新信息，请浏览个别的应用程序商店。

OSIM Well-Being App 应用程序

- 通过 OSIM Well-Being App 下载按摩程序。
- iOS 用户，请在 App Store 下载 OSIM Well-Being App。
- 安卓用户，请在 Google Play*、AppGallery* 或 Galaxy Store* 下载 OSIM Well-Being App。
- 在与 OSIM Well-Being App 配对前，请确保您的智能设备已经通过蓝牙和椅子的扬声器配对。
- 按照 OSIM Well-Being App 上的指示进行与取消和 uDivine V2 的配对。

* 可用性将根据各国而有所不同。
请浏览 www.OSIM.com 以获更新。

产品保养及收纳

按摩椅摆放位置及收纳方式

置放地点周遭的环境因素往往对产品的外观和内部机械装置产生极大影响。切勿将产品摆放于阳光直射或高温处，以及空调出风口所在，以免椅套材质发生干燥、龟裂及褪色等状况。

请确保本产品与周围的家具物品有足够的空间，以便使用的过程中畅通无阻。本产品外部与其他家具物品和墙壁之间的直接碰触可能会导致椅套的磨损。

若长时间不使用产品，请将电源线插头由电源插座中拔除，并覆盖防尘罩。

使用干的无绒布清洁产品

清洁产品前请先确认总电源开关已关闭，电源线插头确实由电源插座中拔除。

一般而言，产品的椅套材质常接触到使用者身体所产生的天然油脂，所以清洁主体结构 and 椅套布料时，使用柔软又干的无绒布擦拭即可。市面上 DIY 用品店可即购得的超细纤维（micro-fiber）清洁用具或手套。

若产品上附有印花，请勿抹擦。因为过度清理或抹擦将有损印花。

请勿使用液状清洁剂来清洁产品

本产品主要由电子零件和机械组件所构成，潮湿及水气皆会造成不良影响，因此需绝对避免产品接触水气或任何液态。若使用水（如湿布）清洁椅套材质，可能会损伤表面涂布并减其保护产品的功能。

若使用湿布清洁擦拭遥控器，可能会导致故障。

切勿过度抹擦/清理椅套上纯属美观作用的印花

您的椅子的外观上可能会印上印花。因为印花精致，在清洁过程时需特别小心。清理时，请勿抹擦或反复抹擦以免有损或污损印花。印花只需用干燥的无绒布轻轻擦拭即可。

产品保养及收纳

切勿使用清洁溶剂

此产品不该用湿布或任何化学品清洁印花以保持其寿命。务必使用干燥，无绒布料轻轻地清除表面上的灰尘，而不是用力摩擦。

无论在任何情况下皆不可使用清洁溶剂清洁产品例如苯或稀释剂，以免导致椅套材质褪色。为避免损及椅套材质的品质，请勿使用一般家用洗衣机清洗椅套。

切勿自行修理产品

无论在何种情况下，请勿自行修理产品以免发生危险。若怀疑产品有故障的可能性，请拨打 OSIM 维修服务中心专线电话，寻求进一步协助和相关资讯。

故障排除

若在使用 uDivine V2 时遇到问题，请参考下列几点提示及可能解决方式。若 uDivine V2 仍处于故障状态或无法使用，请关掉电源，将电源线插头由插座中拔除并和 OSIM 维修服务中心* 联络。

使用者请勿自行拆卸或修理 uDivine V2。自行拆卸或维修而导致产品损坏将造成产品保证失效，OSIM 亦无责任担负该情况所造成的任何后果。

状况	可能原因/处理方式
<ul style="list-style-type: none">滚轮与椅背衬垫发出摩擦杂音。足部按摩架内发出摩擦杂音。操作中马达声响清晰可闻。进行捶打及揉捏按摩时发出巨大声响。	<ul style="list-style-type: none">这些是由于 uDivine V2 机械构造所产生的杂音。这是正常运作时会发生此种状况，并非内部机件故障。
<ul style="list-style-type: none">按摩进行突然中止，按摩滚轮返回至起始位置。	<ul style="list-style-type: none">预先设定的自动定时已完成。为避免按摩椅因过热而导致意外，uDivine V2 装有过热重新启动保护装置。若是 uDivine V2 因过热而停止运作，并且无法重新启动，请关闭总电源开关并暂停操作30分钟，以避免于机件冷却后，按摩椅突然重新启动。
<ul style="list-style-type: none">遥控器无法正常操作。	<ul style="list-style-type: none">请检查电源线插头，并确认确实插入插座。请确认电源总开关是在「开启」状态。
<ul style="list-style-type: none">电线和电源线插头异常过热。	<ul style="list-style-type: none">请立即停止使用并与 OSIM 维修服务中心联络。
<ul style="list-style-type: none">按摩进行一半时停止。	<ul style="list-style-type: none">不小心按下安全中止按钮 [■]。关闭位于按摩椅后方的总电源开关。5秒后再开启。如果仍然出现同样问题，请关闭总开关电源，将电源线插头由插座中拔除，与 OSIM 维修服务中心联络。

故障排除

状况	可能原因/处理方式
<ul style="list-style-type: none">无法启动 uDivine V2。	<ul style="list-style-type: none">请确认电源总开关是在「开启」状态。请确认电源线插头确实插入插座中。请检查电源插座的输出瓦数是否正确。
<ul style="list-style-type: none">足部按摩架无法操作。	<ul style="list-style-type: none">请确认脚部功能已被启动。请检查电源线插头，并确认确实插入插座。若仍然无法操作，请与 OSIM 维修服务中心联络。
<ul style="list-style-type: none">按摩进行中，按摩滚轮停止操作。	<ul style="list-style-type: none">按摩速度缓慢时过度施加压力会导致按摩滚轮机件结构负荷过大。请勿施加过多的压力在按摩滚轮上。
<ul style="list-style-type: none">椅背和足部按摩架无法调升 / 调降或是收纳 / 延伸。	<ul style="list-style-type: none">确认椅背后方或足部按摩架下方没有任何物体，因为这将会启动防压安全功能。
<ul style="list-style-type: none">遥控器发出哔哔声。	<ul style="list-style-type: none">请关闭总电源开关，5 秒钟后再开启电源。
<ul style="list-style-type: none">肩部位置自动检测不成功。	<ul style="list-style-type: none">当在自动检测期间，请保持身体在椅座最深的位置，同时保持头部在头枕上。再次使用自动检测或手动调整肩部位置。
<ul style="list-style-type: none">椅背下和降时，椅背和足部按摩停止操作。	<ul style="list-style-type: none">为了安全起见，当调整椅背仰躺角度时，椅背及足部按摩会停止运作。

故障排除

状况	可能原因/处理方式
<ul style="list-style-type: none">• 几次尝试仍无法与蓝牙配对。	<ul style="list-style-type: none">• 这可能是由于讯号干扰。• 关闭位于按摩椅后方的总电源开关。5秒钟后再开启并重新尝试配对或操作。
<ul style="list-style-type: none">• 若遇到上列以外的问题，或仍处于故障状态或无法使用。	<ul style="list-style-type: none">• 关闭位于按摩椅后方的总电源开关，将电源线插头由插座中拔除并和 OSIM 维修服务中心* 联络。

* 有关维修服务中心所在地点，请浏览 www.OSIM.com。
产品保证书仅有效于其购买国家。

规格说明

产品名称	OSIM uDivine V2 按摩椅 (傲胜 V 手天王2)
产品型号	OS-8212
额定电压	220-240 伏特 50-60 赫兹 (260 瓦特) 220 伏特~ 50 赫兹 (530 瓦特) (稳定工作状态下最大功率) 110 伏特~ 60 赫兹 (260 瓦特) (请确保电压 (交流电) 确实符合产品规格需求)
自动定时	15 分钟
尺寸	
椅背直立	1250 (长) x 720 (宽) x 1150 (高) 毫米
椅背后仰	1800 (长) x 720 (宽) x 900 (高) 毫米
重量	
净重	约 93 公斤
毛重	约 114 公斤

记录

本产品有害物质名称及含量标识如下表

部件名称	有害物质					
	铅 (pb)	汞 (Hg)	镉 (Cd)	六价铬 (Cr ⁶⁺)	多溴联苯 (PBB)	多溴二苯醚 (PBDE)
电子元器件	○	○	○	○	○	○
聚合物部件	○	○	○	○	○	○
主线路板	○	○	○	○	○	○
充电板	○	○	○	○	○	○
充电线	○	○	○	○	○	○
行程开关	○	○	○	○	○	○
马达	○	○	○	○	○	○

本表格依据SJ/T 11364的规定编制

○：表示该有害物质在该部件所有均质材料中的含量均在GB/T26572规定的限量要求以下。

×：表示该有害物质至少在该部件的某一均质材料中的含量超出GB/T26572规定的限量要求。（目前行业中无可替代的工艺或材料）

环保使用期限说明

此电子电器产品在说明书所述的使用条件下使用本产品。含有的有害物质或元素不致发生外泄，不致对环境造成污染或对人身、财产造成严重损害的期限为10年。



记录

OS-8212 uDivine V2

感謝您購買 OSIM uDivine V2。使用前請仔細閱讀操作手冊，並特別注意安全事項，以便正確操作和使用本產品。

本手冊提供使用者安全及有效的操作方式，請在閱畢後妥為收藏，以便日後參考查詢。

目錄	安全事項	2
	配件名稱與功能	5
	使用前準備	7
	操作	12
	產品保養及收納	13
	故障排除	15
	規格說明	18

重要安全事項說明

使用本產品時，請特別注意並遵守下列安全事項：

使用本產品前，請先詳閱所有的說明。

危險 — 為降低觸電風險，請遵照下列指示：

使用完畢後或清潔前，請將電源線插頭 /USB 電纜線由插座中拔除。

警告 — 為降低走火、灼傷、觸電、或是造成他人受傷的風險，請遵照下列指示：

- 1) 請務必依照使用手冊中所敘述的用途使用本產品。請勿使用非製造商所推薦的零配件。
- 2) 請勿在無人看管下將產品插入電源。在不使用電源時，請拔下電源插頭。
- 3) 請勿在毯子或枕頭下操作本產品。過熱可能會造成火災、觸電或人員受傷。
- 4) 如果電源鬆動，請勿使用本產品。
- 5) 請勿用濕手將電源插頭/USB 電纜線與電源插座/電源連接或斷開。
- 6) 斷開電源插頭 /USB 電纜線時，按住插頭 /USB 電纜線 (而不是電源線/電纜線) 將其拔出。
- 7) 如果產品有損壞的電源線或插頭/USB 電纜線、故障、電源故障或掉入水中，請勿操作本產品。意外恢復電源時，可能會造成傷害。將產品退回 OSIM 服務中心進行檢查和維修。
- 8) 如果電源插頭/USB 電纜線或電源線損壞，必須由 OSIM 服務中心或其授權服務代理更換。
- 9) 請勿拖拉電源線 /USB 電纜線來移動產品或是將電源線 /USB 電纜線當作握把使用。
- 10) 電源線務必和加熱表面保持安全距離。
- 11) 請勿將電源線/USB 電纜線放在產品或任何其他重物下。
- 12) 請勿將電源線 /USB 電纜線纏繞於產品上。
- 13) 請勿在出口口阻塞的狀況下操作本產品。請保持出口口通暢，避免被棉屑，毛髮等物阻塞。
- 14) 不慎將液體傾倒在產品上時，請立即將電源線插頭 /USB 電纜線自插座中拔除，以免導致觸電。
- 15) 請勿在使用噴霧產品時或於氧氣不足的場所操作本產品。
- 16) 欲切斷電源，請將所有的操作控制關閉後，將電源線插頭由電源插座中拔除。
- 17) 請勿將任何物體或易燃材料掉落或插入產品的任何開口中。這可能會導致觸電、故障或火災風險。

- 18) 請務必督導及確認孩童未將本產品視為遊樂器材使用，以確保其安全。
- 19) 對於 8 歲及以上的兒童和身體、感官或精神上有缺陷或缺乏經驗與知識的人員，倘若有負責其安全的人員監護或接受過監護人有關電器使用的指導並已瞭解到可能的危險，則可以使用本電器。
- 20) 兒童不得進行產品清洗或維護。
- 21) 當身體或手濕時，請勿使用或操作本產品。
- 22) 請勿在室外使用本產品。
- 23) 請勿在過度潮濕或灰塵密集的環境下使用產品，以免導致機件故障。
- 24) 請勿在室溫超過攝氏 40 度之處使用產品。
- 25) 請勿將產品置於電熱器旁、爐具附近或陽光直射處。
- 26) 操作過程中不要蓋住產品。這可能導致馬達溫度升高以及隨後的故障或火災。
- 27) 雷電情形發生時請勿使用產品。
- 28) 在偏低室溫中使用產品，切勿驟然調升溫度。建議將溫度逐步調至正常範圍後再使用。
- 29) 若是將產品由低溫的儲存處移至溫暖環境使用時，可能會因為機件內水氣聚集而影響機器正常運作，甚或造成機件故障。建議移動後，先將產品在正常室溫放置 1 小時後再開始使用。
- 30) 首次使用本產品時，請小心。請先選擇低強度並於短時間內進行測試，以瞭解不同模式的運作方式和您喜歡的強度。
- 31) 如果首次使用本產品，請務必選擇溫和的按摩程式。
- 32) 在按摩進行中，若是腳不小心由足部按摩架中滑落出去，切勿用力將腳擠回足部按摩架，以免造成傷害及機件故障。
- 33) 不可站在本產品上，必須坐在座位上才能使用本產品。
- 34) 將產品放在均勻的防滑地板上使用。
- 35) 如果產品的布套破損且內部機件外露，請勿使用本產品。
- 36) 請勿自行拆卸或維修產品。碰觸內部機件可能導致機件故障或觸電意外。
- 37) 請勿拆卸、掉落或使產品受到衝擊或振動。
- 38) 為避免按摩效果減低或造成傷害，請勿將產品與其它具有療效之設備或電毯等同時使用。
- 39) 請勿將重物堆放在於扶手、足部按摩架或椅背上，以免造成意外傷害或是機件故障。
- 40) 產品僅能由 OSIM 服務中心修理。消費者請勿自行嘗試拆卸或維修。
- 41) 由於產品結構關係，使用中會聽到一些聲音，屬於正常情況。

- 42) 請勿在飲酒後或身體感到任何不適時使用產品。
- 43) 按摩時若身體感到任何不適，請立即停止操作。身體產生不正常或嚴重疼痛時，請尋求醫療諮詢。
- 44) 產品在啟動時會產生熱度。對熱不敏感的人使用本產品時必須小心謹慎。
- 45) 本產品非作為自我診斷或治療之用，如需要診斷或治療時，應由專業醫療人員處理。
- 46) 如果您正接受任何藥物治療或屬於以下任何類別 (但不限於)，請在使用前尋求醫療諮詢。
- 心臟病
 - 高血壓或低血壓、深層靜脈栓塞
 - 懷孕
 - 糖尿病
 - 體內植入了醫療器械 (例如心律調節器，自動心臟去顫器)
 - 最近動過手術
 - 患有任何骨骼疾病，如骨折、骨質疏鬆。
- 47) 建議每次使用時間為 15 分鐘。確保再次使用產品前休息 10 分鐘，因為長時間連續使用可能會啟動過熱保護設備。
- 48) 建議每日使用時間請勿超過 30 分鐘。過多的按摩可能會造成刺激過度而導致反效果。
- 49) 請勿使用未覆蓋椅套或椅墊的按摩椅，以避免造成傷害或導致機件故障。
- 50) 使用按摩器時，不要對頸部、背部施加過大的力。
- 51) 操作時請勿將手或腳插入按摩滾輪移動的途徑內，以避免發生意外傷害。
- 52) 取得審驗證明之低功率射頻器材，非經許可，公司、商號或使用者均不得擅自變更頻率、加大功率或變更原設計之特性及功能。
- 53) 低功率射頻器材之使用不得影響飛航安全及干擾合法通信；經發現有干擾現象時，應立即停用，並改善至無干擾時方得繼續使用。
- 前項合法通信，指依電信法規定作業之無線電通信。低功率射頻器材須忍受合法通信或工業、科學及醫療用電波輻射性電機設備之干擾。

請妥善保管此份安全事項說明書

本產品僅適於家用

如果產品用於商業目的，保固將被取消

配件名稱與功能

按摩椅

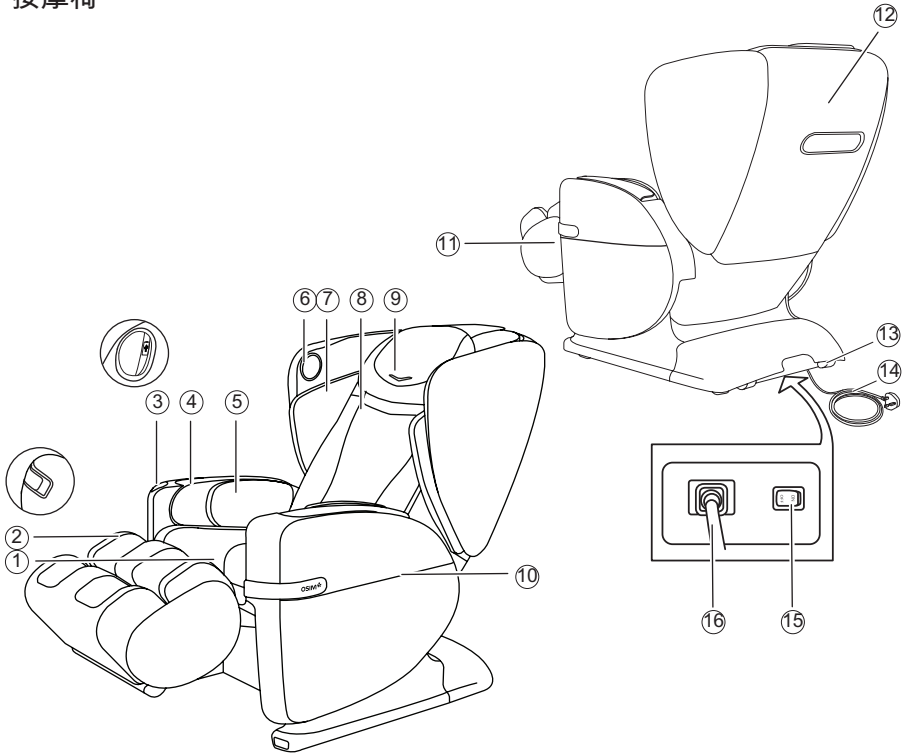

*產品圖片僅供說明用途，並不按比例繪製。

- | | |
|----------------------------|----------------|
| 1. 椅座 | 10. 遙控器側邊收納袋 |
| 2. 擱腳凳拉桿 | 11. 足部按摩器 |
| 3. USB 插孔與收納盒 (僅供OSIM產品使用) | 12. 椅背外殼 |
| 4. 下臂氣囊按摩器 | 13. 腳輪 |
| 5. 臀部氣囊按摩器 | 14. 電源線與電源線插頭* |
| 6. 環繞聲揚聲器 | 15. 總電源開關 |
| 7. 上臂氣囊按摩器 | 16. 電源輸入插孔 |
| 8. 椅背襯墊 | |
| 9. 頭枕 | |

*電源線插頭及開關的樣式將根據各國家的要求而有所不同

配件名稱與功能

遙控器

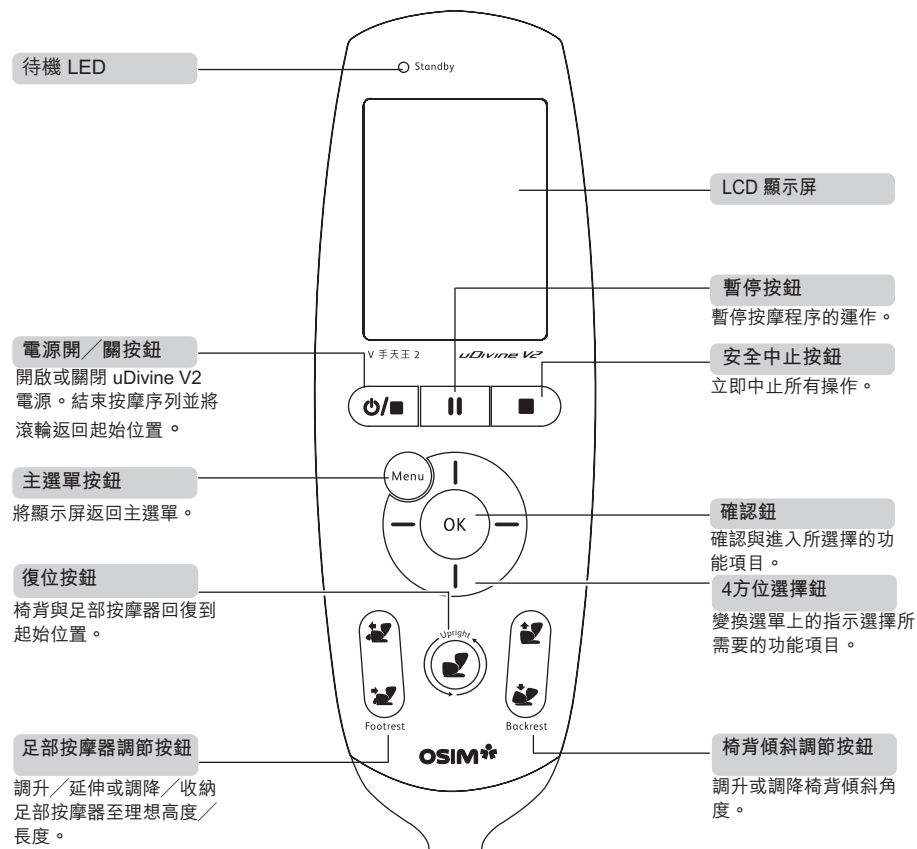

⚠️ 小心

- 請勿坐、踩或將重物堆放在遙控器上面。
- 避免掉落遙控器。不使用遙控器時，建議將它放進遙控器側邊收納袋中。
- 請勿施以不當壓力於遙控器。
- 雙手潮濕時，請勿操作遙控器。
- 請勿用鋒利或堅硬的物體操作遙控器，以免造成機件故障。

使用前準備

安裝 uDivine V2

- uDivine V2 是以椅背後仰狀態的方式包裝。
- 如圖所示，使用前請確保椅背調升至直立狀態。



- 如圖所示，對齊頭枕上的拉鍊後，將拉鍊拉上。

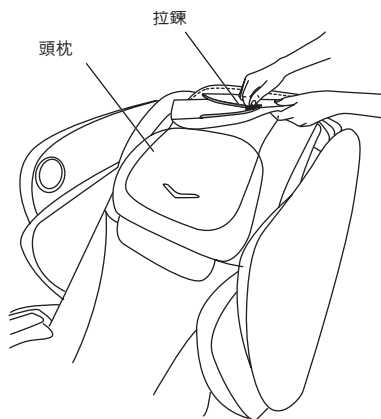

⚠ 小心

- 請勿拆除椅背襯墊。

放置頭枕

- 將頭枕鬆散的部份平整放置在頭枕帶下方並如圖所示，翻轉頭枕。

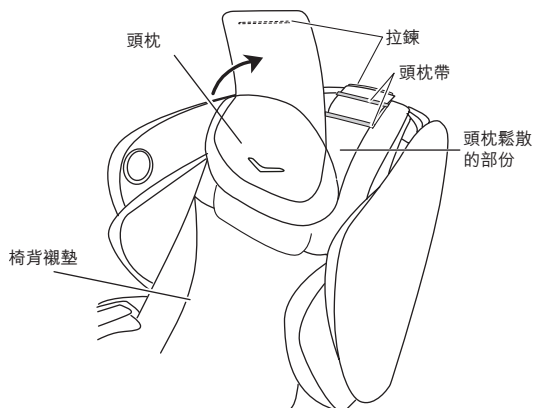

使用前準備

放置 uDivine V2

- 操作前請先確定在 uDivine V2 後方有70公分，前方有80公分以上的空間（如圖所示），以便在使用中能夠將 uDivine V2 椅背安全後仰及延伸足部按摩器。
- 為避免訊號干擾，uDivine V2 必須與電視、收音機等影音裝置保持1公尺以上的距離。

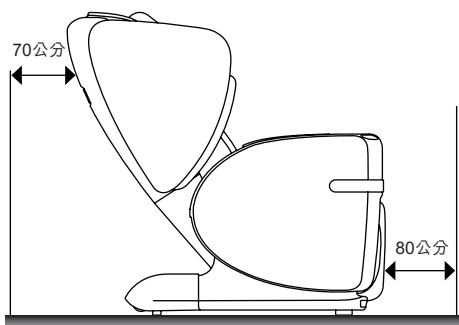

- 由於 uDivine V2 甚為沈重，放置時請務必小心，以避免損壞地板表面。
- 建議在 uDivine V2 下方墊上地毯，以防地面刮傷並降低使用中的噪音。

開啟電源

- 將電源線插入 uDivine V2 電源輸入插孔。
- 將電源線插頭插入電源插座。
- 開啟或關閉位於 uDivine V2 後方的總電源開關。

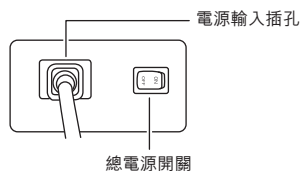

⚠ 小心

- 在插上電源線插頭之前，請先確認所有的開關（包括總電源開關）都在「關」的狀態。

注意

- 若按摩操作終止時，椅背滾輪停留在椅背中央，則再次開啟總電源後，滾輪即會返回起始位置。

使用前準備

移動 uDivine V2

uDivine V2 附有腳輪，以方便移動。

在移動 uDivine V2 之前：

- 將椅背調升至完全直立狀態，並將足部按摩器收納。
- 關閉總電源開關並將電源線插頭由插座中拔除。

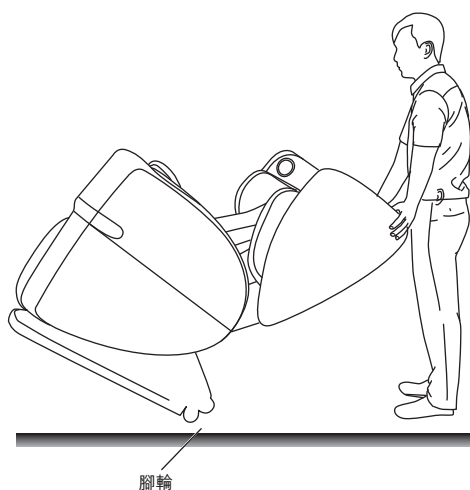

⚠ 小心

- 有人坐在按摩椅中時，請勿移動 uDivine V2。這可能將 uDivine V2 翻倒造成事故和傷害。

調整上臂氣囊按摩器

- 輕微的向內推擠上臂氣囊按摩器調整至您所需要的寬度（三種寬度選擇）。
- 建議在調整上臂氣囊按摩器寬度時，兩側位置應相同，以達到更加平衡的按摩感受及效果。

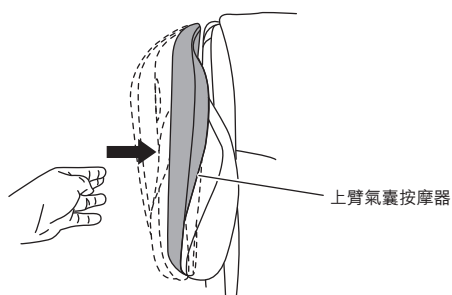

調整手臂氣囊按摩器

- 如圖所示，將兩側的手臂氣囊按摩器拉出。

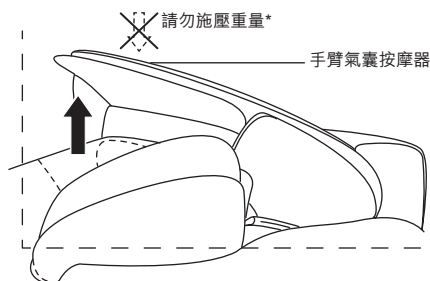

使用前準備

足部按摩器／攔腳凳功能

攔腳凳可轉變成足部按摩器。

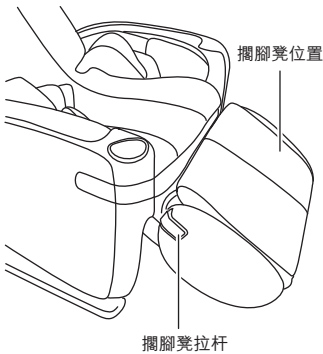

- 輕微拉上攔腳凳再拉起攔腳凳拉桿，如圖所示轉向指定的方位旋轉回足部按摩器位置。
- 將攔腳凳旋轉直到聽到進入定位的「喀」聲為止。
- 鬆開拉桿以固定攔腳凳位置。

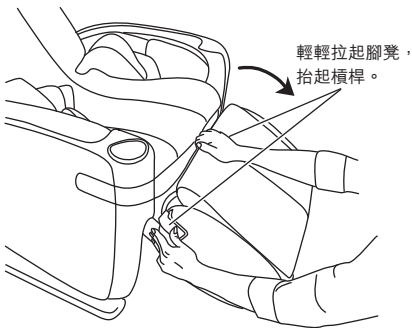

將足部按摩器轉變成攔腳凳。

- 延伸足部按摩器直到完全從椅座底部伸出。
- 輕微拉上足部按摩器再拉起拉桿，如圖所示轉向指定的方位旋轉回攔腳凳位置。

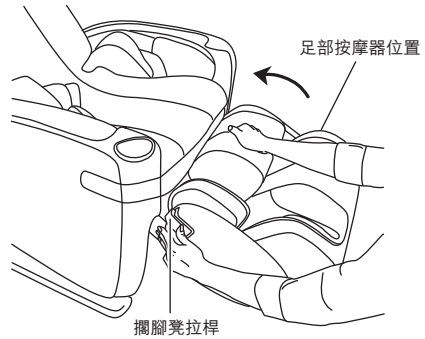



注意

- 足部按摩器只能在攔腳凳位置時，才能完全收納按摩椅內。
- 進行按摩時，請勿調整足部按摩器。

使用前準備

停止操作／起始位置

- 按電源開/關按鈕 [] 中止所有操作，長按複位按鈕 [] 將椅背與足部按摩器調整至起始直立位置。

小心

- 當調整椅背與足部按摩器時，請確保足部按摩器／椅座附近或下方沒有任何物件；兒童或寵物請勿靠近，以免受傷。
- 當足部按摩器調升時，請勿坐於其上，瞬間在足部按摩器上施壓重量，將導致機件受損，甚至造成 uDivine V2 傾覆而釀成意外或受傷。
- 坐進 uDivine V2 前，請先確認椅背已經豎直，坐入後再依個人喜好調整仰躺角度。
- 請勿將手或異物放入椅座和椅背與足部按摩器之間的縫隙。

若發生電源故障

- 用手臂支撐按摩椅兩側扶手，輕移臀部至椅座邊緣。



- 抬高您的膝蓋即可輕易移出。



- 若發生電源故障，請關掉總電源開關並拔掉電源線插頭，以免按摩椅在電源突然恢復的情形下重新操作起來。

操作

通過藍牙串流音樂

- 在智慧型裝置裡開啟藍牙。
- 開啟 uDivine V2。
- 在遙控器上開啟藍牙。
- 在智慧型裝置裡搜尋 uDivine V2 藍牙號碼。
- 連接。
- 開始音樂串流。

注意

- 與智慧型裝置配對前，確保遙控器裡的藍牙配對開啟。
- 不使用藍牙時，請在 uDivine V2 控制器上關閉藍牙。

OSIM Well-Being App 的兼容性

- 適用於具備 iOS 系統 12 版本以上及安卓系統 8.0 版本以上的指定智慧型裝置。
- 智慧型裝置需具備 Wi-Fi 或行動數據網路以及 4.0 BLE 或以上的藍牙版本配備功能。
- 要獲取 OSIM Well-Being App 最新信息，請瀏覽個別的應用程式商店。

OSIM Well-Being App 應用程式

- 通過 OSIM Well-Being App 下載按摩程式。
- iOS 用戶，請在 App Store 下載 OSIM Well-Being App。
- 安卓用戶，請在 Google Play*、AppGallery* 或 Galaxy Store* 下載 OSIM Well-Being App。
- 在與 OSIM Well-Being App 配對前，請確保您的智慧型裝置已經通過藍牙和椅子的揚聲器配對。
- 按照 OSIM Well-Being App 上的指示進行與取消和 uDivine V2 的配對。

* 可用性將根據各國而有所不同。請瀏覽 www.OSIM.com 以獲更新。

產品保養及收納

按摩椅擺放位置及收納方式

置放地點周遭的環境因素往往對產品的外觀和內部機械裝置產生極大影響。切勿將產品擺放於陽光直射或高溫處，以及空調出風口所在，以免椅套材質發生乾燥、龜裂及褪色等狀況。

請確保本產品與周圍的傢俱物品有足夠的空間，以便使用的過程中暢通無阻。本產品外部與其他傢俱物品和牆壁之間直接碰觸可能會導致椅套的磨損。

若長時間不使用產品，請將電源線插頭由電源插座中拔除，並覆蓋防塵罩。

使用乾的無絨布清潔產品

清潔產品前請先確認總電源開關已關閉，電源線插頭確實由電源插座中拔除。

一般而言，產品的椅套材質常接觸到使用者身體所產生的天然油脂，所以清潔主體結構和椅套布料時，使用柔軟又乾的無絨布擦拭即可。市面上DIY用品店可即購得的超細纖維（微纖維）清潔用具或手套。

若產品上附有印花，請勿抹擦。因為過度清理或抹擦將有損印花。

請勿使用液狀清潔劑來清潔產品

本產品主要由電子零件和機械組件所構成，潮濕及水氣皆會造成不良影響，因此需絕對避免產品接觸水氣或任何液態。若使用水（如濕布）清潔椅套材質，可能會損傷表面塗佈並減其保護產品的功能。

若使用濕布清潔擦拭遙控器，可能會導致故障。

切勿過度抹擦/清理椅套上純屬美觀作用的印花

您的椅子的外觀上可能會印上印花。因為印花精緻，在清潔過程時需特別小心。清理時，請勿抹擦或反復抹擦以免有損或污損印花。印花只需用乾燥的無絨布輕輕擦拭即可。

產品保養及收納

切勿使用清潔溶劑

此產品不該用濕布或任何化學品清潔印花以保持其壽命。務必使用乾燥，無絨布料輕輕地清除表面上的灰塵，而不是用力摩擦。

無論在任何情況下皆不可使用清潔溶劑清潔產品例如苯或稀釋劑，以免導致椅套材質褪色。為避免損及椅套材質的品質，請勿使用一般家用洗衣機清洗椅套。

切勿自行修理產品

無論在何種情況下，請勿自行修理產品以免發生危險。若懷疑產品有故障的可能性，請撥打 OSIM 維修服務中心專線電話，尋求進一步協助和相關資訊。

故障排除

若在使用 uDivine V2 時遇到問題，請參考下列幾點提示及可能解決方式。若 uDivine V2 仍處於故障狀態或無法使用，請關掉電源，將電源線插頭由插座中拔除並和 OSIM 維修服務中心* 聯絡。

使用者請勿自行拆卸或修理 uDivine V2。自行拆卸或維修而導致產品損壞將造成產品保證失效, OSIM 亦無責任擔負該情況所造成的任何後果。

狀況	可能原因/處理方式
<ul style="list-style-type: none">• 滾輪與椅背襯墊發出摩擦雜音。• 足部按摩器內發出摩擦雜音。• 操作中馬達聲響清晰可聞。• 進行捶打及揉捏按摩時發出巨大聲響。	<ul style="list-style-type: none">• 這些是由於 uDivine V2 機械構造所產生的雜音。• 這是正常運作時會發生此種狀況，並非內部機件故障。
<ul style="list-style-type: none">• 按摩進行突然中止，按摩滾輪返回至起始位置。	<ul style="list-style-type: none">• 預先設定的自動定時已完成。• 為避免按摩椅因過熱而導致意外，uDivine V2 裝有過熱重新啟動保護裝置。• 若是 uDivine V2 因過熱而停止運作，並且無法重新啟動，請關閉總電源開關並暫停操作30分鐘，以避免於機件冷卻後，按摩椅突然重新啟動。
<ul style="list-style-type: none">• 遙控器無法正常操作。	<ul style="list-style-type: none">• 請檢查電源線插頭，並確認確實插入插座。• 請確認電源總開關是在「開啟」狀態。
<ul style="list-style-type: none">• 電源線和電源線插頭異常過熱。	<ul style="list-style-type: none">• 請立即停止使用並與 OSIM 維修服務中心聯絡。
<ul style="list-style-type: none">• 按摩進行一半時停止。	<ul style="list-style-type: none">• 不小心按下安全中止按鈕 [■]。• 關閉位於按摩椅後方的總電源開關。5秒後再開啟。• 如果仍然出現同樣問題，請關閉總開關電源，將電源線插頭由插座中拔除，與 OSIM 維修服務中心聯絡。

故障排除

狀況	可能原因/處理方式
<ul style="list-style-type: none"> 無法啟動 uDivine V2。 	<ul style="list-style-type: none"> 請確認電源總開關是在「開啟」狀態。 請確認電源線插頭確實插入插座中。 請檢查電源插座的輸出瓦數是否正確。
<ul style="list-style-type: none"> 足部按摩器無法操作。 	<ul style="list-style-type: none"> 請確認腳部功能已被啟動。 請檢查電源線插頭，並確認確實插入插座。若仍然無法操作，請與 OSIM 維修服務中心聯絡。
<ul style="list-style-type: none"> 按摩進行中，按摩滾輪停止操作。 	<ul style="list-style-type: none"> 按摩速度緩慢時過度施加壓力會導致按摩滾輪機件結構負荷過大。 請勿施加過多的壓力在按摩滾輪上。
<ul style="list-style-type: none"> 椅背和足部按摩器無法調升/調降或是收納/延伸。 	<ul style="list-style-type: none"> 確認椅背後方或足部按摩器下方沒有任何物體，因為這將會啟動防壓安全功能。
<ul style="list-style-type: none"> 遙控器發出嗶嗶聲。 	<ul style="list-style-type: none"> 請關閉總電源開關，5 秒鐘後再開啟電源。
<ul style="list-style-type: none"> 肩部位置自動檢測不成功。 	<ul style="list-style-type: none"> 當在自動檢測期間，請保持身體在椅座最深的位置，同時保持頭部在頭枕上。 再次使用自動檢測或自選調整肩部位置。
<ul style="list-style-type: none"> 椅背下降時，椅背和足部按摩停止操作。 	<ul style="list-style-type: none"> 為了安全起見，當調整椅背仰躺角度時，椅背及足部按摩會停止運作。

故障排除

狀況	可能原因/處理方式
<ul style="list-style-type: none">• 幾次嘗試仍無法與藍牙配對。	<ul style="list-style-type: none">• 這可能是由於訊號干擾。• 關閉位於按摩椅後方的總電源開關。5秒鐘後再開啟並重新嘗試配對或操作。
<ul style="list-style-type: none">• 若遇到上列以外的問題，或仍處於故障狀態或無法使用。	<ul style="list-style-type: none">• 關閉位於按摩椅後方的總電源開關，將電源線插頭由插座中拔除並和 OSIM 維修服務中心* 聯絡。

*有關維修服務中心所在地點，請瀏覽 www.OSIM.com。
產品保固服務證書僅有效於其購買國家。

規格說明

產品名稱	OSIM uDivine V2
產品型號	OS-8212
額定電壓	220-240 伏特 50-60 赫茲 (260 瓦特) 220 伏特~ 50 赫茲 (530 瓦特) (穩定工作狀態下最大功率) 110 伏特~ 60 赫茲 (260 瓦特) (請確保電壓(交流電)確實符合產品規格需求)
自動定時	15 分鐘
尺寸	
椅背直立	125 (長) x 72 (寬) x 115 (高) 公分
椅背後仰	180 (長) x 72 (寬) x 90 (高) 公分
重量	
淨重	約 93 公斤
毛重	約 114 公斤

記錄

設備名稱：按摩椅 Equipment Name				型號（型式）：OS-8212 Type designation (Type)		
單元 Unit	限用物質及其化學符號 Restricted substances and its chemical symbols					
	鉛 Lead (Pb)	汞 Mercury (Hg)	鎘 Cadmium (Cd)	六價鉻 Hexavalent chromium (Cr ⁶⁺)	多溴聯苯 Polybrominated biphenyls (PBB)	多溴二苯醚 Polybrominated diphenyl ethers (PBDE)
電路板	○	○	○	○	○	○
電動機	○	○	○	○	○	○
開關	-	○	-	○	○	○
電源線	○	○	○	○	○	○
外殼	○	○	○	○	○	○
<p>備考 1. “○” 係指該項限用物質之百分比含量未超出百分比含量基準值。 Note 1. “○” indicates that the percentage content of the restricted substance does not exceed the percentage of reference value of presence.</p> <p>備考 2. “-” 係指該項限用物質為排除項目。 Note 2. The “-” indicates that the restricted substance corresponds to the exemption.</p>						

記錄

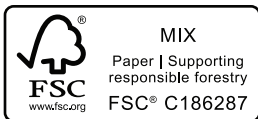

- Printed on material from FSC®-certified forests, recycled material or other FSC® controlled sources.
- 印刷在經過 FSC® 認證林地、回收材料及其他 FSC® 受控來源的材料上。
- 印刷在經過 FSC® 認證林地、回收材料及其他 FSC® 受控來源的材料上。