

IMPORTANT INSTRUCTIONS

PLEASE READ THIS MANUAL BEFORE INSTALLING AND USING APPLIANCE



WARNING: IF THE INFORMATION IN THIS MANUAL IS NOT FOLLOWED EXACTLY, A FIRE OR EXPLOSION MAY RESULT CAUSING PROPERTY DAMAGE, PERSONAL INJURY OR LOSS OF LIFE.



WARNING: THIS PRODUCT IS ONLY FOR USE WITH MODELS SPECIFIED IN THIS MANUAL BY THE MANUFACTURER. ANY OTHER USAGE OR INSTALLATION NOT SPECIFIED IN THIS MANUAL IS PROHIBITED.

WARNING

This Product can expose you to chemicals including Diisononyl phthalate (DINP) which is known to the State of California to cause cancer and Di-isodecyl phthalates (DIDP) which is known to the State of California to cause developmental harm.

For more information go to www.p65Warnings.ca.gov

**INSTALLER: Leave this manual with the appliance.
CONSUMER: Retain this manual for future reference.**



Questions, problems, missing parts?

Before returning to your retailer, call our call our customer service department at 1-877-447-4768, 8:30 a.m. – 4:30 p.m., CST, Monday – Friday or email us at customerservice@ghpgroupinc.com.

PLEASANT HEARTH ZERO CLEARANCE FIREBOXES

BLOWER INSTALLATION

If you are installing the forced air kit on PHZC32C, PHZC36C, and PHZC42C models, see the installation instructions provided with the kit for electrical wiring requirements, or the blower installation section. The firebox must be connected to main power supply at time of firebox installation. The blower should be installed prior to the installation of the vent-free heater but can be installed after installation if the electrical connections have already been installed. The electrical connections must be made before the firebox is framed and enclosed in the finished walls.

WARNING!

Electrical connections should only be performed by a qualified, licensed electrician, main power must be off when connecting to main electrical power supply or performing service.

The blower when installed, must be electrically grounded in accordance with local codes or in the absence of local codes, with the National Electrical Code ANSI/NFPA 70.

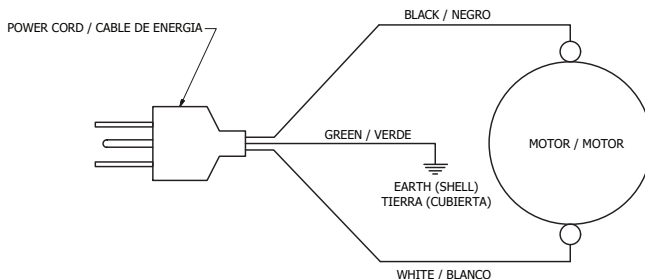

IF ANY ORIGINAL WIRING SUPPLIED WITH THIS HEATER MUST BE REPLACED. IT MUST BE TYPE AWG 18G WIRE OR ITS EQUIVALENT EXCEPT AS INDICATED.

SI SE DEBE REEMPLAZAR UN CABLEADO ORIGINAL PROVEIDO CON EL CALENTADOR. DEBE SER CABLE TIPO AWG 18G O SU EQUIVALENTE, EXCEPTO SI SE INDICA DE OTRA MANERA.

Blower Installation Instructions:

1. Lower the bottom grill assembly and remove the blower mounting bracket attached to the inner back wall of the firebox with a #2 phillips screw driver.
2. Attach the blower to the bracket with the (4) sheet metal screws included in the blower kit as shown in Figure 15.
3. Re-install the bracket insuring the blower outlet is pointed upward.
4. Plug in the cord to the properly grounded 3-prong receptacle.

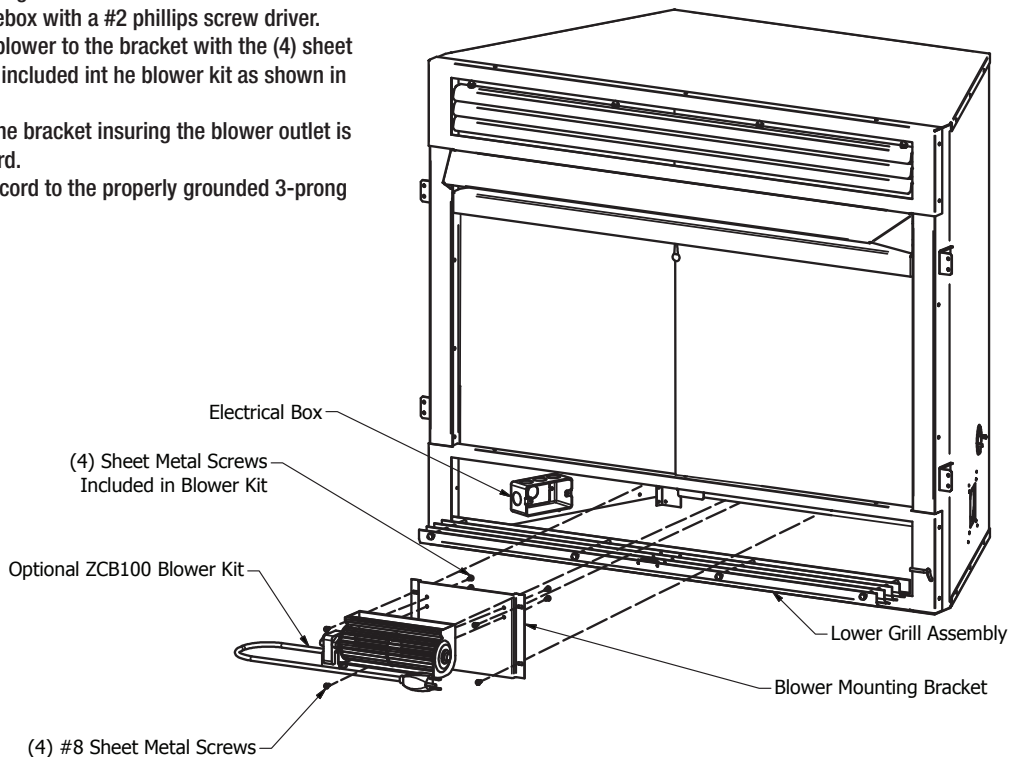

Figure 15 - Optional Blower Installation

WARNING!

Never use an extension cord to power the blower.

PLEASANT HEARTH GAS FIREPLACE INSERTS

BLOWER INSTALLATION

NOTE: If any of the original wire as supplied with the appliance must be replaced, it must be replaced with a wire of at least an equal temperature rating.

NOTE: Installation may require two people.

⚠ CAUTION: Label all wires prior to disconnection when servicing controls. Wiring errors can cause improper and dangerous operation. Verify proper operation after servicing.

1. Remove top grill (if frame is not already removed).

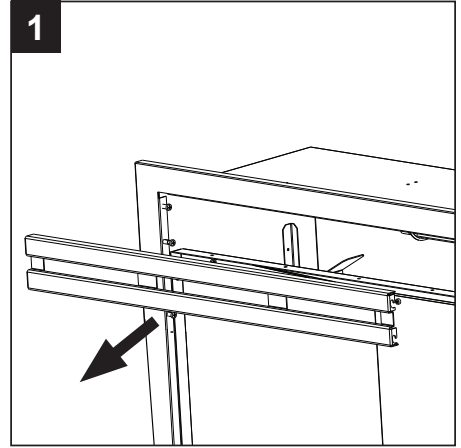

2. Remove bracket from top vent by unscrewing x4 screws

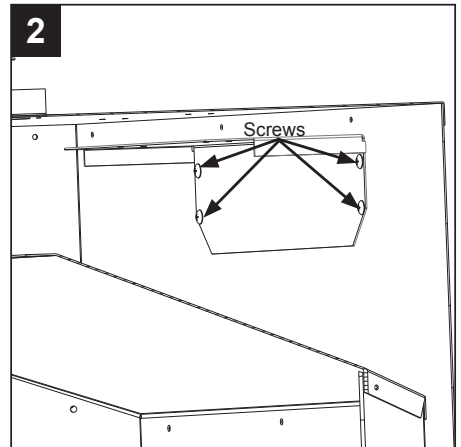

3. Assemble Fan and the removed bracket together by screwing x4 screws into the top of the bracket.

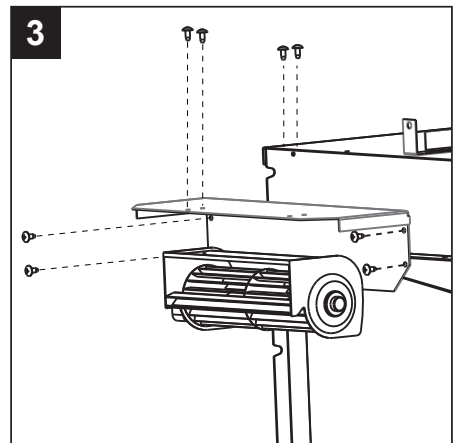

INSTALLATION

4. Reinsert fan and bracket assembly into the Top Vent and screw in x 4 screws into the back of the fireplace cabinet.

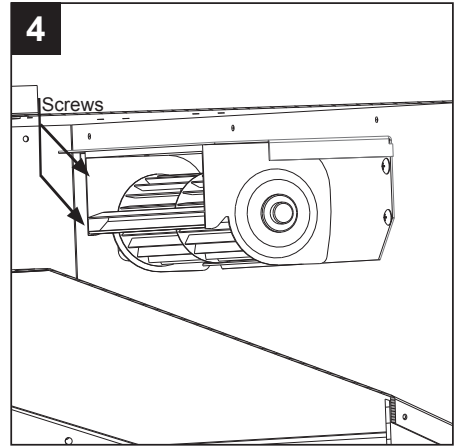

5. Route the fan cable through the race way. Note: Junction box needs an outlet installed.

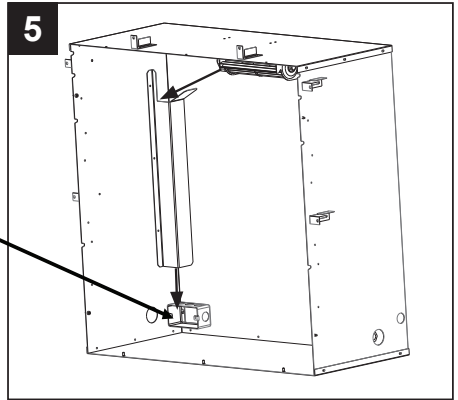
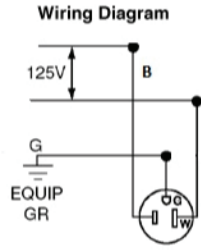
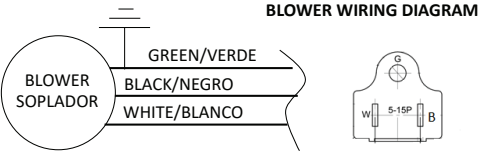

Install a NEMA 5-15R receptacle for power supply

IF ANY ORIGINAL WIRING SUPPLIED WITH THIS HEATER MUST BE REPLACED, IT MUST BE TYP AWG 105C WIRE OR ITS EQUIVALENT EXCEPT AS INDICATED.

SI VOUS DEVEZZ FAIRE REMPLACER LES FILS D'ORIGINE DU RADIATEUR, PROCUREZ-VOUS DU FIL AWG 105C OU L'EQUIVELENT SAUF INDICATION CONTRAIRE.

6. Reassemble top grill (if frame is not already removed).

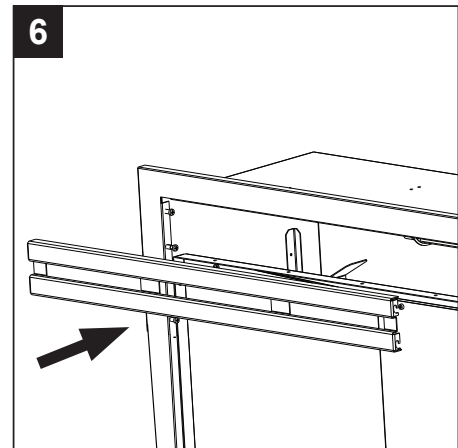

⚠ WARNING: This appliance is equipped with a three-prong (grounding) plug for your protection against shock hazard and must be plugged directly into a properly grounded three-prong receptacle.

1. Read all instructions before using this appliance.
2. If possible always unplug this appliance when not in use.
3. Do not operate any heater with a damaged cord or plug or after the appliance malfunctions, has been dropped or damaged in any manner.
4. Under no circumstances should this appliance be modified. Parts having to be removed for servicing must be replaced prior to operating this appliance again.
5. Do not use outdoors.
6. This heater is not intended for use in bathrooms, laundry areas and similar indoor locations. Never locate this appliance where it may fall into a bathtub or other water container.
7. Do not run cord under carpeting. Do not cover cord with throw rugs, runners or the like. Arrange cord away from traffic areas and where it will not be tripped over.
8. To disconnect this appliance, turn controls to the off position, then remove plug from outlet.
9. Connect to properly grounded outlets only.
10. This appliance, when installed must be electrically grounded in accordance with local codes, with the current USA installations, or in the absence of local codes, the National Electric Code, ANSI/NFPA No. 70.
11. Do not insert or allow foreign objects to enter any ventilation or exhaust opening as this may cause an electric shock, fire or damage the appliance.
12. To prevent possible fire, do not block air intakes or exhaust in any manner.
13. Use this appliance only as described in this manual. Any other use not recommended by the manufacturer may cause fire, electric shock or injury to persons.
14. Installation and repair should be done by a qualified service person. The appliance should be inspected before use and at least annually by a professional service person. More frequent cleaning may be required due to excessive lint from carpeting, bedding material, etc. It is imperative that control compartments, burners and circulating air passageways of the appliance be kept clean.

PACKAGE CONTENTS

Before beginning assembly of product, make sure all parts are present. Compare parts with package contents list and diagram under. If any part is missing or damaged, do not attempt to assemble, install or operate the product. Contact our Technical Service Department at 1-877-447-4768.

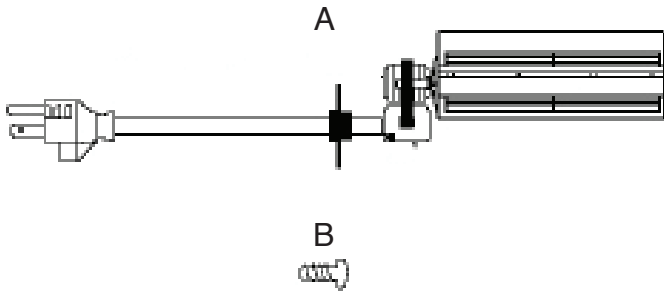

Parts List

REF #	PART #	DESCRIPTION	QUANTITY
A	XB002-01Q	Blower	1
B	M4.2×8	Screw	4

- A Phillips head screwdriver is needed for installation.

MAINTENANCE OF MOTORS

⚠ WARNING: Make sure all power to the appliance is turned OFF before proceeding.

Always disconnect the appliance from the main power supply and allow it to cool before any servicing operation. The motor used on the flame blower is pre-lubricated for extended bearing life and requires no further lubrication. However, periodic cleaning/vacuuming of the appliance around the air intake and exhaust, as well as the blower is recommended. For heavy or continuous use, periodic cleaning must be done more frequently. If the heater blows alternating cold and warm air, check the blower for free movement and for debris restricting air flow. If the blower does not move freely, the unit must be turned off and the blower replaced immediately in order to prevent further damage to the unit.

Troubleshooting

PROBLEM	POSSIBLE CAUSE	CORRECTIVE ACTION
Blower is not spinning.	<ol style="list-style-type: none">1. There is no power to the blower.2. Blower motor is bad.	<ol style="list-style-type: none">1. Allow 5-10 minutes for blower to engage.2. Replace blower.
Blower is making a loud noise.	<ol style="list-style-type: none">1. Blower housing or blades are dirty.2. Blower rotation is blocked.3. Defective blower.	<ol style="list-style-type: none">1. Clean blower and blower housing.2. Verify wiring is not in blower path.3. Replace blower.

This product includes a warranty against any defect in materials and workmanship for a period of one (1) year from the date of retail sale. Contact our Consumer Warranty Dept. for more information (800) 776-9425.

Warranty

LIMITED WARRANTY:

This limited warranty is extended to the original retail purchaser of this heater and warrants against any defect in materials and workmanship for a period of two (2) years from the date of retail sale. GHP Group, Inc., at its option, will either provide replacement parts or replace or repair the unit, when properly returned to the retailer where purchased or one of our service centers as directed by GHP Group, Inc., within two (2) years of retail purchase. (Shipping costs, labor costs, etc. are the responsibility of the purchaser.)

DUTIES OF THE OWNER:

This heating appliance must be operated in accordance with the written instructions furnished with this heater. This warranty shall not excuse the owner from properly maintaining this heater in accordance with the written instructions furnished with this heater. A bill of sale, canceled check or payment record must be kept to verify purchase date and establish warranty period. Original carton should be kept in case of warranty return of unit.

WHAT IS NOT COVERED:

1. Damage resulting from use of improper fuel.
2. Damage caused by misuse or use contrary to the owners manual and safety guidelines.
3. Damage caused by a lack of normal maintenance.
4. Use of non-standard parts or accessories.
5. Damage caused in transit. Freight charges on warranty parts or heaters to and from the factory shall be the responsibility of the owner.

This warranty does not imply or assume any responsibility for consequential damages that may result from the use, misuse, or the lack of routine maintenance of this heating appliance. A cleaning fee and the cost of parts may be charged for appliance failures resulting from lack of maintenance. This warranty does not cover claims which do not involve defective workmanship or materials. **FAILURE TO PERFORM GENERAL MAINTENANCE (INCLUDING CLEANING) WILL VOID THIS WARRANTY.**

THIS LIMITED WARRANTY IS GIVEN TO THE PURCHASER IN LIEU OF ALL OTHER WARRANTIES, EXPRESSED OR IMPLIED, INCLUDING BUT NOT LIMITED TO THE WARRANTIES OF MERCHANTABILITY OF FITNESS FOR A PARTICULAR PURPOSE. THE REMEDY PROVIDED IN THIS WARRANTY IS EXCLUSIVE AND IS GRANTED IN LIEU OF ALL OTHER REMEDIES. IN NO EVENT WILL GHP GROUP, INC. BE LIABLE FOR INCIDENTAL OR CONSEQUENTIAL DAMAGES.

Some states do not allow limitations on how long an implied warranty lasts, so the above limitation may not apply to you. Some states do not allow the exclusion or limitation of incidental or consequential damages so the above limitation or exclusion may not apply to you.

CLAIMS HANDLED AS FOLLOWS:

1. Contact your retailer and explain the problem.
2. If the retailer is unable to resolve the problem, contact our Customer Service Dept. detailing the heater model, the problem, and proof of date of purchase.
3. A representative will contact you. DO NOT RETURN THE HEATER TO GHP GROUP, INC. unless instructed by our Representative. This warranty gives you specific legal rights and you may also have other rights which vary from state to state.

TO REGISTER THE WARRANTY ON YOUR HEATER, PLEASE FILL OUT THIS CARD COMPLETELY AND MAIL WITHIN 14 DAYS FROM DATE OF PURCHASE OR REGISTER ON-LINE AT www.ghpgroupinc.com

NAME: _____ PHONE: () _____ EMAIL: _____
ADDRESS: _____ CITY: _____ STATE: _____ ZIP: _____
MODEL: _____ SERIAL #: _____ DATE PURCHASED: _____
DEALER PURCHASED FROM: _____ TYPE OF STORE: _____
CITY & STATE WHERE PURCHASED: _____ PRICE PAID: _____

Please Take a Minute To Give Us Your Answers To The Following Questions.

All Responses Are Used Solely For Market Research And Are Held In Strict Confidence.

Who primarily decided this purchase? Male Female 18-24 25-39 40-59 60 and over

Purpose of Purchase? _____

Do you own any other portable heaters? Yes No If yes, type _____ brand _____

How do you intend to use your new heater? Construction Site Farm Warehouse/Commercial Garage/Outbuilding Other

How did you become aware of this heater? In-Store Display Newspaper Ad Magazine Ad Friend/Relative

TV Commercial Store Salesperson Other _____

What made you select this heater? Style Size/Portability Price Package Brand Other _____

Do you: own rent Would you recommend this heater to a friend? Yes No

Please give us your comments: _____

THANK YOU FOR COMPLETING THIS FORM!

Information will be held confidential.

WARRANTY REGISTRATION

IMPORTANT: We urge you to fill out your warranty registration card within fourteen (14) days of date of purchase. You can also register your warranty on the internet at www.ghpgroupinc.com. Complete the entire serial number. Retain this portion of the card for your records.



GHP Group, Inc.
6440 W Howard St
Niles, IL 60714-3302

Tel: (877) 447-4768
www.ghpgroupinc.com

SAVE THIS CARD!

Place
Postage
Stamp
Here

GHP Group, Inc.
6440 W Howard St
Niles, IL 60714-3302

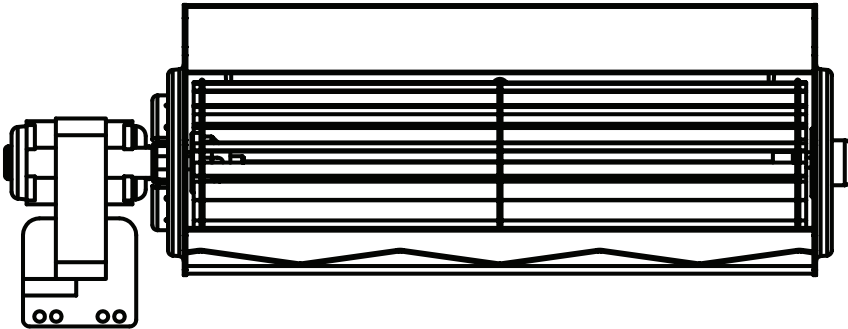

INSTRUCCIONES IMPORTANTES

POR FAVOR, LEA ESTE MANUAL ANTES DE LA INSTALACIÓN Y USO DEL DISPOSITIVO



ADVERTENCIA: SI NO SE SIGUE CON EXACTITUD LA INFORMACIÓN EN ESTE MANUAL, PUEDE RESULTAR UN INCENDIO O EXPLOSIÓN OCACIONANDO DAÑOS A LA PROPIEDAD, LESIONES PERSONALES O LA MUERTE.



ADVERTENCIA: ESTE PRODUCTO ES SOLO PARA USO CON MODELOS ESPECIFICADOS EN ESTE MANUAL POR EL FABRICANTE. CUALQUIER OTRO USO O INSTALACIÓN NO ESPECIFICADA EN ESTE MANUAL ESTÁ PROHIBIDA.

ADVERTENCIA

ESTE PRODUCTO PUEDE EXPONERLO A USTED A AGENTES QUÍMICOS INCLUYENDO FTALATO DE DIISONONILO (DINP), RECONOCIDO POR EL ESTADO DE CALIFORNIA COMO CAUSANTE DE CÁNCER, ASÍ COMO FTALATOS DE DIISODECILO (DIDP), RECONOCIDOS POR EL ESTADO DE CALIFORNIA COMO CAUSANTES DE PROBLEMAS DE CRECIMIENTO.

PARA OBTENER MÁS INFORMACIÓN, VISITE WWW.P65WARNINGS.CA.GOV

**INSTALADOR: Deje este manual con el dispositivo.
CONSUMIDOR: Conserve este manual para uso futuro.**



¿Tiene preguntas, problemas, o faltan piezas? Antes de regresar a su tienda minorista, llame a nuestro departamento de servicio al cliente al 1-877-447-4768, de lunes a viernes de 8:30 a.m. a 4:30 p.m. hora estándar del Centro, o escríbanos a customerservice@ghpgroupinc.com.

Equipo opcional

SOPLADOR OPCIONAL (ZCB100)

Si instala el kit de aire forzado en los modelos PHZC32C, PHZC36C, y PHZC42C, consulte las instrucciones de instalación proporcionadas con el kit para conocer los requisitos de conexión eléctrica, o la sección de instalación del soplador. La chimenea se debe conectar al suministro de alimentación principal al momento de su instalación. El soplador se debe instalar antes que el calefactor sin salida al exterior, pero también se puede instalar después en caso de que ya se hayan instalado las conexiones eléctricas. Las conexiones eléctricas se deben realizar antes de enmarcar la chimenea y ubicarla en las paredes con acabados.

⚠ ¡ADVERTENCIA!

Solo un electricista calificado y con licencia debe hacer las conexiones eléctricas; la alimentación principal debe estar apagada al momento de conectar el suministro de alimentación eléctrica principal o al realizar el mantenimiento.

Después de su instalación, el soplador debe estar conectado a tierra de conformidad con los códigos locales, o en ausencia de códigos locales, con el Código Eléctrico Nacional y la norma ANSI/NFPA 70.

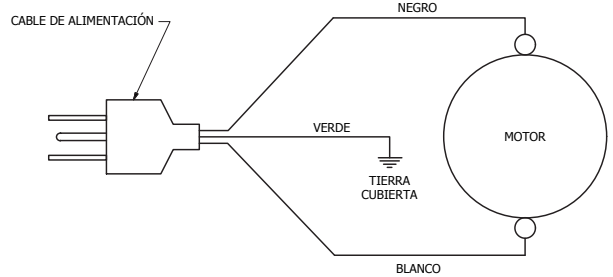

SI SE DEBE REEMPLAZAR UN CABLEADO ORIGINAL PROVISORIO CON EL CALEFACTOR, DEBE SER CABLE TIPO AWG 10SC O SU EQUIVALENTE, EXCEPTO SI SE INDICA DE OTRA MANERA.

Instrucciones de instalación del soplador:

1. Baje el conjunto de la parrilla de la parte inferior y retire el soporte de montaje del soplador fijado a la pared interna de atrás de la chimenea usando un destornillador Phillips n.º 2.
2. Fije el soplador al soporte usando los (4) tornillos de chapa de metal incluidos en el kit del soplador, como se muestra en la Figura 15.
3. Vuelva a instalar el soporte, asegurándose que la salida del soplador apunte hacia arriba.
4. Enchufe el cable al tomacorriente de 3 patas con conexión a tierra.



Figura 15: instalación del soplador opcional

⚠ ¡ADVERTENCIA!

Nunca utilice un cable prolongador para proporcionar energía al soplador.

Chimenea Sin Salida Al Exterior Pleasant Hearth

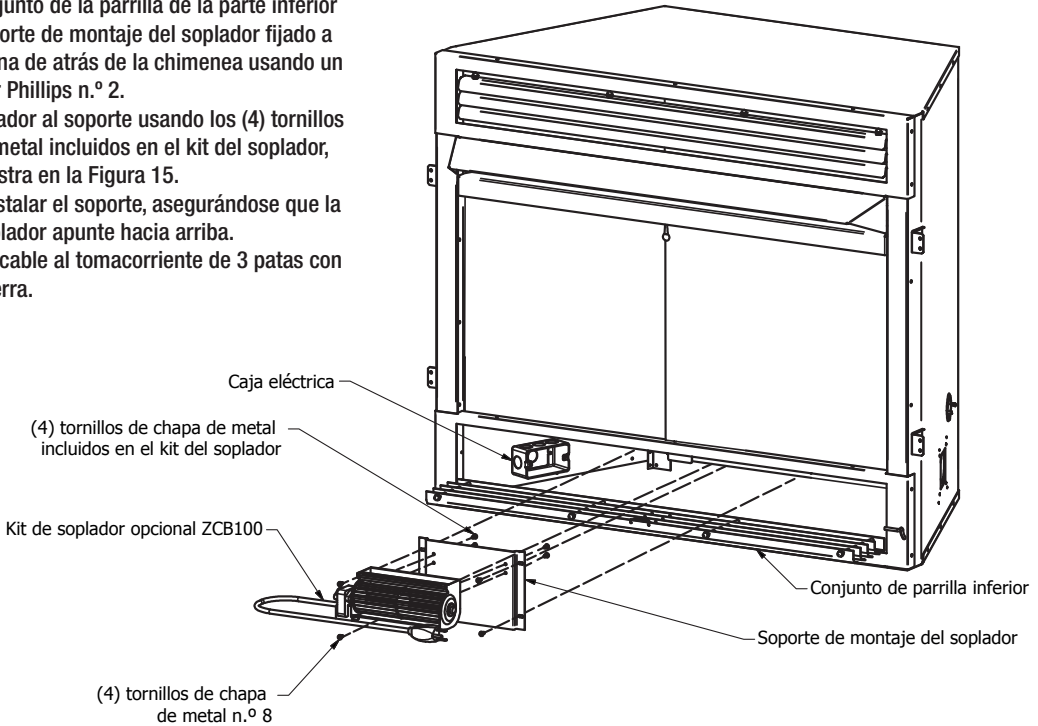
SOPLADOR INSTALACIÓN

NOTA: si se debe reemplazar alguno de los cables originales suministrados con el artefacto, debe reemplazarse con un cable que soporte por lo menos una temperatura igual.

NOTA: se necesitan dos personas para su instalación.

PRECAUCIÓN: etiquete todos los cables antes de desconectarlos durante el mantenimiento de los controles. Los errores de cableado pueden causar un funcionamiento incorrecto y peligroso. Verifique que funcione correctamente luego del mantenimiento.

1. Retire la parrilla superior (si aún no se ha retirado el marco).

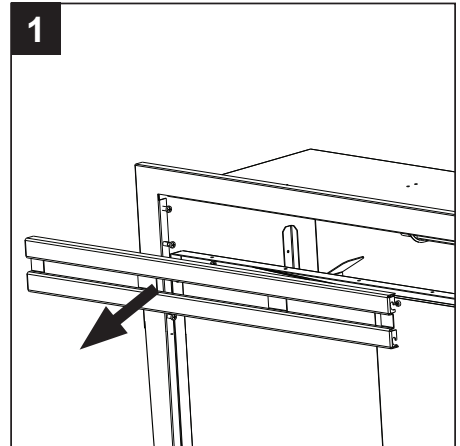

2. Retire el soporte de la ventilación superior desatornillando los 4 tornillos.

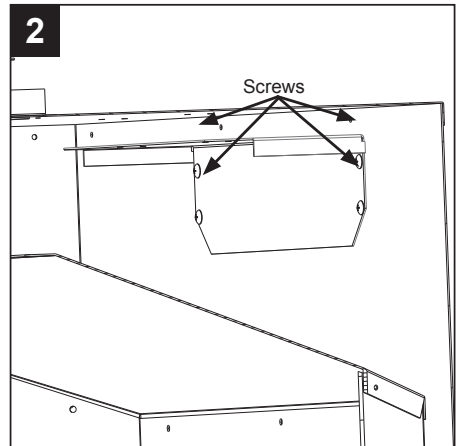

3. Coloque el ventilador y el soporte retirado atornillando los 4 tornillos en la parte superior del soporte.

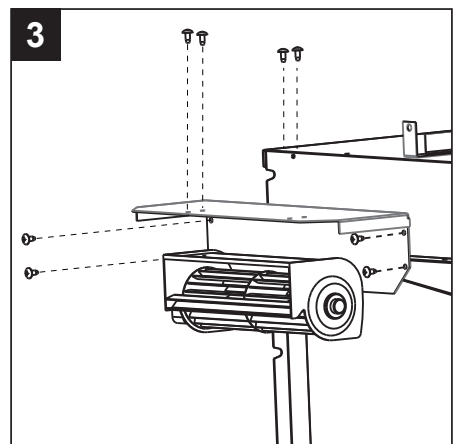

INSTALLATION

4. Vuelva a insertar el ventilador y el conjunto del soporte en la ventilación superior y atornille los 4 tornillos en la parte posterior del gabinete del hogar.

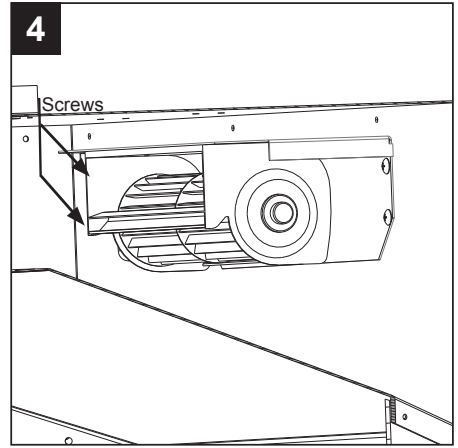

5. Pase el cable del ventilador a través del conducto eléctrico. Nota: la caja de conexiones necesita tener instalada una salida.

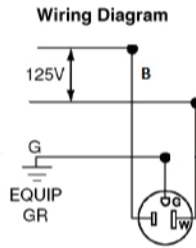
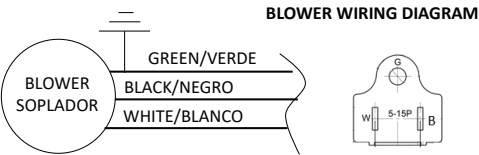

5-15R

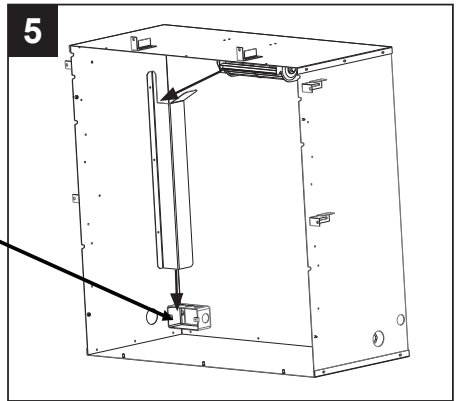

Install a NEMA 5-15R receptacle for power supply

IF ANY ORIGINAL WIRING SUPPLIED WITH THIS HEATER MUST BE REPLACED, IT MUST BE TYP AWG 105C WIRE OR ITS EQUIVALENT EXCEPT AS INDICATED.

SI VOUS DEVEZZ FAIRE REMPLACER LES FILS D'ORIGINE DU RADIATEUR, PROCUREZ-VOUS DU FIL AWG 105C OU L'EQUIVELENT SAUF INDICATION CONTRAIRE.

6. Coloque nuevamente la parrilla superior (si aún no se ha retirado el marco).

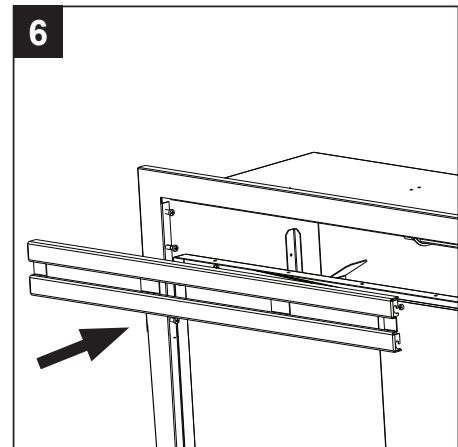

⚠ ADVERTENCIA: Este aparato está equipado con un enchufe de tres terminales (conexión a tierra) para su protección contra peligro de choque eléctrico y debe ser conectado directamente en un receptáculo de tres terminales con conexión a tierra apropiada.

1. Lea todas las instrucciones antes de usar este aparato.
2. Si es posible, desconecte siempre este dispositivo cuando no esté en uso.
3. No opere ningún calefactor con un cable o enchufe dañado o después de que el dispositivo funcione mal, se haya caído o dañado en alguna manera.
4. Bajo ninguna circunstancia este aparato debe ser modificado. Las piezas que tienen que ser retiradas para servicio deben ser reemplazadas antes de operar de nuevo este dispositivo.
5. No lo use en exteriores.
6. Este calefactor no está diseñado para ser usado en baños, áreas de lavado y ubicaciones de interiores similares. Nunca coloque este aparato donde se pueda caer dentro de una tina u otro contenedor de agua.
7. No tienda el cable bajo las alfombras. No cubra el cable con alfombras decorativas, alfombras de pasillo o cosas semejantes. Coloque el cable lejos de áreas de alto tráfico y donde no se pueda tropezar con él.
8. Para desconectar este dispositivo, apague los controles y retire el enchufe del tomacorriente.
9. Conecte en tomacorrientes con conexión a tierra apropiada solamente.
10. Este dispositivo, cuando está instalado, debe estar electricamente aterrizado de acuerdo con códigos locales, con los códigos de instalaciones de EE. UU., o en ausencia de códigos locales, el Código Eléctrico Nacional ANSI/NFPA No. 70.
11. No inserte ni permita que objetos extraños ingresen a cualquier abertura de ventilación o escape, ya que esto puede causar un choque eléctrico, incendio, o daños al dispositivo.
12. Para evitar un posible incendio, no bloquee las entradas de aire y escapes de ninguna manera.
13. Use este dispositivo solamente como se describe en este manual. Cualquier otro uso no recomendado por el fabricante puede causar incendio, choque eléctrico o lesiones a las personas.
14. La instalación y reparación serán hechos solamente por una persona de servicio calificada. El dispositivo debe ser inspeccionado antes de su uso al menos una vez al año por una persona de servicio profesional. Se puede necesitar limpieza más frecuente debido a pelusa excesiva de alfombras, ropa de cama, etc. Es imperativo que se mantengan limpios los compartimientos de control, quemadores y los pasillos de aire circulante del dispositivo.

CONTENIDO DEL PAQUETE

Antes de comenzar a ensamblar este producto, asegúrese de que todas las piezas estén presentes. Compare las piezas con las listas de contenido del paquete y el diagrama a continuación. Si hace falta alguna parte o se encuentra dañada, no intente ensamblar, instalar u operar el producto. Llame a nuestro departamento de servicio técnico al 1-877-447-4768.

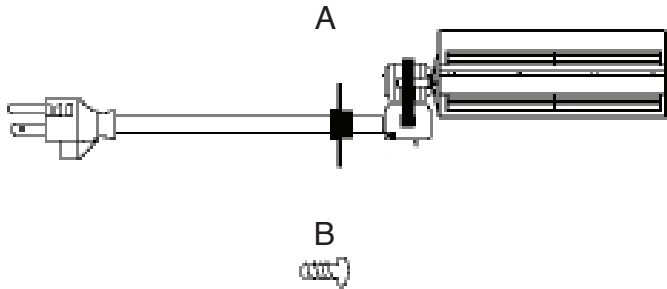

Lista de piezas

No. DE REF.	No. DE PIEZA	DESCRIPCIÓN	CANTIDAD
A	XB002-01Q	Soplador	1
B	M4.2×8	Tornillo	4

- Se necesita un destornillador Phillips para la instalación.

MANTENIMIENTO DE MOTORES

⚠ ADVERTENCIA: Asegúrese de que toda la energía al dispositivo esté APAGADA antes de proceder.

Siempre desconecte el dispositivo de la fuente de energía principal y deje que se enfríe antes de cualquier operación de servicio. Los motores usados en el soplador de llama están prelubricados para prolongar la vida del cojinete y no requieren lubricación adicional. Sin embargo, recomendamos que se limpie/aspire de forma periódica el dispositivo alrededor de la entrada de aire y escape, así como también el soplador. Para uso pesado o continuo, la limpieza periódica debe hacerse con más frecuencia. Si el calefactor sopla de forma alterna aire frío y caliente, compruebe el libre movimiento del soplador y busque desechos que restrinjan el flujo de aire. Si el soplador no se mueve libremente, la unidad debe apagarse y reemplazarse el soplador de inmediato con el fin de evitar daños futuros a la unidad.

Resolución de fallas

PROBLEMA	CAUSA POSIBLE	ACCIÓN CORRECTIVA
El soplador no está girando.	<ol style="list-style-type: none">1. No hay energía en el soplador.2. El soplador está ajustado a AUTO "—".3. El motor del soplador está malo.	<ol style="list-style-type: none">1. Compruebe que el soplador esté conectado y ajustado a MAN "—" o AUTO "—".2. Permita 5-10 minutos para que el soplador se enganche.3. Reemplace el soplador.
El soplador está haciendo un alto ruido.	<ol style="list-style-type: none">1. La carcasa del soplador o las aspas están sucias.2. La rotación del soplador está bloqueada.3. Soplador defectuoso.	<ol style="list-style-type: none">1. Limpie el soplador y la carcasa del soplador.2. Compruebe que el cableado no esté en el paso del soplador.3. Reemplace el soplador.

Este producto incluye una garantía contra cualquier defecto en los materiales y mano de obra por un período de un (1) año desde la fecha de la venta al por menor . Póngase en contacto con nuestro Departamento de Garantía al Consumidor para obtener más información (800) 776-9425.

Garantía

GARANTÍA LIMITADA:

Esta garantía limitada se extiende al comprador original al por menor de este conjunto de leños a gas de tiro natural y garantiza contra cualquier defecto en materiales y mano de obra durante un periodo de un (1) año a partir de la fecha de venta al por menor. GHP Group, Inc., a su opción, proporcionará piezas de reemplazo o reparará la unidad cuando sea devuelta apropiadamente a la tienda minorista donde se compró o a uno de nuestros centros de servicio como lo indica GHP Group, Inc., dentro de un (1) año a partir de la compra al por menor. (Los costos de envío, costos de mano de obra, etc. son responsabilidad del comprador.)

DEBERES DEL PROPIETARIO:

Este aparato de calefacción debe ser operado de acuerdo con las instrucciones escritas proporcionadas con este calefactor. Esta garantía no excusa al propietario de darle mantenimiento apropiado a este calefactor de acuerdo con las instrucciones escritas proporcionadas con este calefactor. Debe conservarse un recibo, cheque cancelado o registro de pago para comprobar la fecha de compra y establecer el periodo de la garantía. Debe conservarse la caja original en caso de retorno de garantía de la unidad.

LO QUE NO ESTÁ CUBIERTO:

1. Daños que resulten del uso de combustible inapropiado.
2. Daños causados por mal uso o uso contrario al manual de propietario y pautas de seguridad.
3. Daños causados por falta de mantenimiento normal.
4. Uso de piezas o accesorios no estándar.
5. Daños causados durante el tránsito. Los cargos por flete sobre las piezas de la garantía o calefactores hacia y desde la fábrica serán responsabilidad del propietario.

Esta garantía no implica ni asume ninguna responsabilidad por daños consecuentes que puedan resultar del uso, mal uso o falta de mantenimiento rutinario de este aparato de calefacción. Se puede cargar un cargo por limpieza y el costo de las piezas para fallas del aparato que resulten de la falta de mantenimiento. Esta garantía no cubre reclamos que no involucren mano de obra o materiales defectuosos. **NO REALIZAR EL MANTENIMIENTO GENERAL (INCLUYENDO LA LIMPIEZA) ANULARÁ ESTA GARANTÍA.**

ESTA GARANTÍA LIMITADA SE LE DA AL COMPRADOR EN LUGAR DE TODAS LAS OTRAS GARANTÍAS, EXPRESAS O IMPLÍCITAS, INCLUYENDO PERO NO LIMITADAS A LAS GARANTÍAS DE COMERCIALIZACIÓN O IDONEIDAD PARA UN PROPÓSITO PARTICULAR. LA REPARACIÓN PROPORCIONADA EN ESTA GARANTÍA ES EXCLUSIVA Y SE OTORGA EN LUGAR DE TODAS LAS OTRAS REPARACIONES. EN NINGÚN CASO GHP GROUP, INC. SERÁ RESPONSABLE DE NINGÚN DAÑO INCIDENTAL O CONSECUENTE.

Algunos estados no permiten limitaciones sobre cuánto debe durar una garantía, por lo tanto las limitaciones anteriores podrían no aplicar a usted. Algunos estados no permiten la exclusión o la limitación de los daños incidentales o consecuentes, por lo tanto, es posible que la exclusión o las limitaciones antes indicadas no correspondan a usted.

LOS RECLAMOS SE MANEJAN COMO SIGUE:

1. Póngase en contacto con su tienda minorista y explique el problema.
2. Si la tienda minorista no puede resolver el problema, póngase en contacto con el Departamento de Servicio al Cliente detallando el modelo del calefactor, el problema y la prueba de la fecha de compra.
3. Un representante se pondrá en contacto con usted. **NO DEVUELVA EL CALEFACTOR A GHP GROUP, INC.** a menos que se lo indique nuestro representante. Esta garantía le otorga derechos legales específicos y también puede tener otros derechos que varían de un estado a otro.

PARA REGISTRAR ESTA GARANTÍA SOBRE SU CALEFACTOR, LLENE ESTA TARJETA POR COMPLETO
Y ENVÍELA POR CORREO 14 DÍAS DESPUÉS DE LA FECHA DE COMPRA O REGÍSTRESE EN LÍNEA EN www.ghpgruppinc.com

NOMBRE _____ TELÉFONO: () _____ CORREO ELECTRÓNICO: _____
DIRECCIÓN: _____ CIUDAD: _____ ESTADO: _____ CÓDIGO POSTAL: _____
MODELO: _____ No. DE SERIE: _____ FECHA DE COMPRA: _____
TIENDA MINORISTA DE LA COMPRA: _____ TIPO DE TIENDA: _____
CIUDAD Y ESTADO DONDE SE HIZO LA COMPRA: _____ PRECIO PAGADO: _____

Por favor, tómese un minuto para darnos sus respuestas a las siguientes preguntas.

Todas las respuestas serán usadas únicamente para investigación de mercado y serán mantenidas en estricta confidencialidad.

¿Quién decidió principalmente esta compra? Masculino Femenino 18-24 25-39 40-59 60 y más
¿Propósito de la compra? _____
¿Posee otro calefactor portátil? Sí No Si la respuesta es Sí, tipo _____ marca _____
¿Cómo pretende usar su nuevo calefactor? Sitio de construcción Granja Bodega/Comercial Garaje/Construcción anexa otro
¿Cómo se dio cuenta de este calefactor? Exhibidor de la tienda Anuncio de periódico Anuncio de revista Amigo/Pariente
Comercial de TV Vendedor de la tienda otro _____
¿Qué lo hizo elegir este calefactor? Estilo Tamaño/Portabilidad Precio Empaque Marca Otro _____
Usted: posee alquila ¿Le recomendaría este calefactor a un amigo? Sí No
Por favor, denos sus comentarios: _____

¡GRACIAS POR LLENAR ESTE FORMULARIO!
La información se mantendrá confidencial.

REGISTRO DE LA GARANTÍA

IMPORTANTE: Le urgimos que llene su tarjeta de registro de la garantía en el plazo de catorce (14) después de la fecha de compra También puede registrar su garantía en internet en www.ghpgroupinc.com. Complete el número de serie. Conserve esta porción de la tarjeta para sus registros.



GHP Group, Inc.
6440 W Howard St
Niles, IL 60714-3302

Tel: (877) 447-4768
www.ghpgroupinc.com

¡GUARDE ESTA TARJETA!

Coloque
la
estampilla
postal

GHP Group, Inc.
6440 W Howard St
Niles, IL 60714-3302