



34 IN. CASCADE SLATE FIRE PIT

MODEL #OFW732S

Español p. 9

Français p. 17

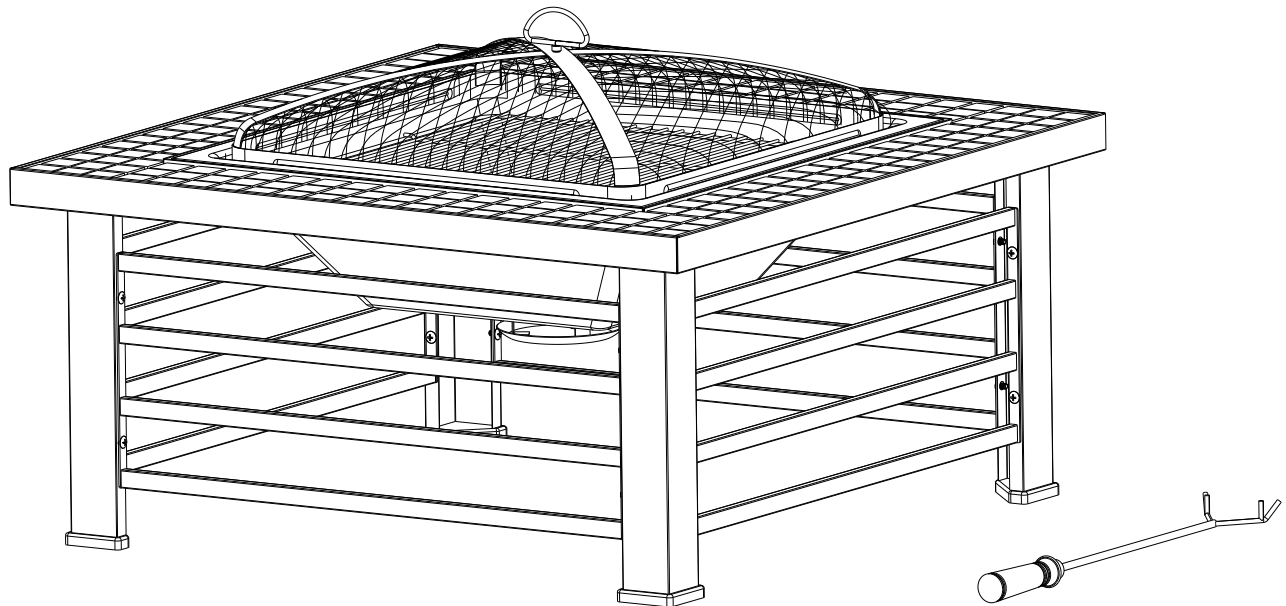

ATTACH YOUR RECEIPT HERE

Serial Number _____ Purchase Date _____



Questions, problems, missing parts? Before returning to your retailer, call our customer service department at 1-877-447-4768, 8:00 a.m. – 4:30 p.m. CST, Monday – Friday, or email us at customerservice@ghpgroupinc.com.

PACKAGE CONTENTS

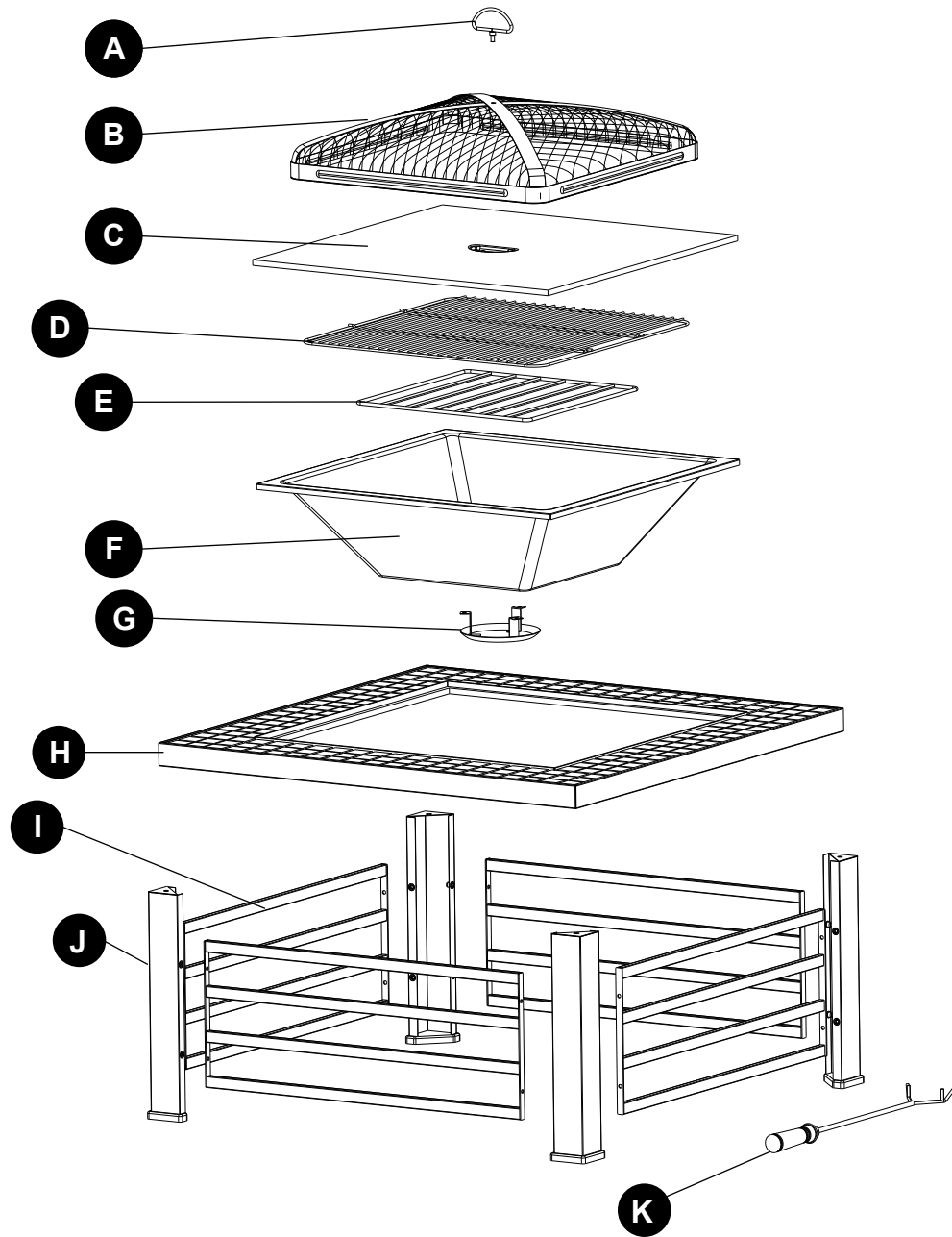

PART	DESCRIPTION	QUANTITY
A	Poker Bracket	1
B	Mesh Cover	1
C	Table Lid	1
D	Cooking Grid	1
E	Wood Grate	1
F	Fire Bowl	1

PART	DESCRIPTION	QUANTITY
G	Ash Catcher	1
H	Slate Top	1
I	Side Panels	4
J	Leg	4
K	Poker	1

HARDWARE LIST

AA



M5 x 10mm
Bolt
Qty. 3

BB



M5 Nut
Qty. 3

CC

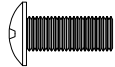

M6 x 10mm
Bolt
Qty. 16

DD



M6 Flange
Nut
Qty. 1

EE



M6 Nut
Qty. 4

FF

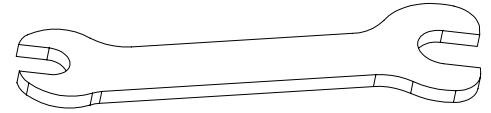

Wrench
Qty. 1

SAFETY INFORMATION

Please read and understand this entire manual before attempting to assemble, operate or install the product. If you have any questions regarding the product, please call customer service at 1-877-447-4768, 8:00 a.m. – 4:30 p.m. CST, Monday – Friday.

WARNINGS:

- **DO NOT** allow children or pets near the fire pit without supervision.
- **DO NOT** touch surface of fire pit while in use.
- **FOR OUTDOOR USE ONLY!** Burning wood or charcoal indoors can kill you. It gives off carbon monoxide, which has no odor.
- **NEVER** burn in vehicles, tents, garages, other enclosed areas or indoors. **CARBON MONOXIDE HAZARD.**
- **NEVER LEAVE FIRE UNATTENDED!**
- **NEVER** place a storage cover on the fire pit when in use. Ensure the fire pit and mesh cover have cooled before placing a storage cover over the fire pit.
- When the fire pit is in use, the poker bracket on the mesh cover can reach extreme temperatures that can cause serious injury to an unprotected hand. Use a poker when handling.
- **DO NOT** use under overhead cables or power lines.

CAUTIONS:

- Adequate fire extinguishing material should be readily available.
- Always ensure that the mesh cover is secured over fire bowl while in use.
- Burn only seasoned hard wood or fire logs in the fire pit.
- **DO NOT** attempt to move the fire pit while it is hot or in use.
- **DO NOT** use gasoline or kerosene to start the fire in your fire pit.
- **DO NOT** use this outdoor fire pit under any overhead or near any unprotected combustible constructions. Avoid using near or under overhanging trees and shrubs. **DO NOT** use this unit on long or dry grass and/or leaves.
- Always use this outdoor fire pit on a hard, level, non-combustible surface such as concrete, rock or stone. An asphalt or blacktop surface may not be acceptable for this purpose. **DO NOT** use on wooden decks.
- Place the fire pit no closer than 10 feet / 3.05 meters from walls or combustibles during use.
- Poker bracket may become hot during and after use.
- Use heat-resistant gloves to handle hot tools.
- Burn only 5LBs/2.27KG of charcoal, wood or fire logs in the fire pit.

WARNING

This product and the fuels used to operate this product (charcoal or wood), and the products of combustion of such fuels, can expose you to chemicals including carbon black, which is known to the State of California to cause cancer, and carbon monoxide, which is known to the State of California to cause birth defects or other reproductive harm.

For more information go to www.p65Warnings.ca.gov

PREPARATION

Before beginning assembly of product, make sure all parts are present. Compare parts with package contents list and hardware contents above. If any part is missing or damaged, do not attempt to assemble the product. Contact customer service for replacement parts.

Estimated Assembly Time: 15 minutes

Tools Required for Assembly: Phillips Screwdriver (Not Included) and Wrench (Included)

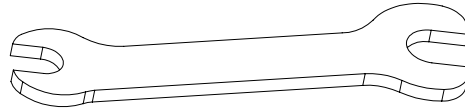
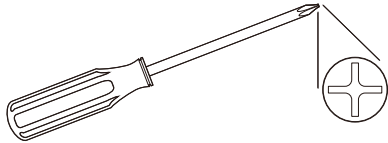

ASSEMBLY INSTRUCTIONS

1. Insert the poker bracket (A) into the hole in the mesh cover (B). Use the wrench (FF) to secure the M6 flange nut (DD) to the underside of the mesh cover (B).

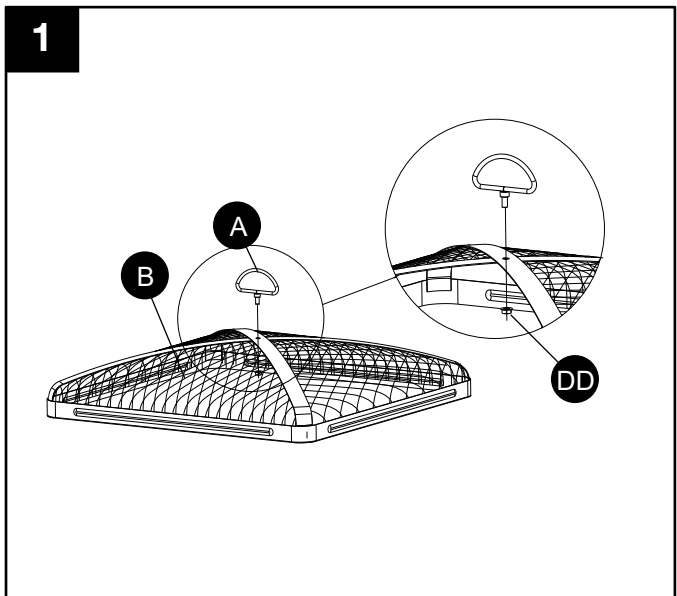

Hardware Used

- | | | | |
|-----------|---------------|---|-----|
| DD | M6 Flange Nut |  | x 1 |
| FF | Wrench |  | |



2. Attach the ash catcher (G) to the fire bowl (F) using three M5 x 10mm bolts (AA) and three M5 nuts (BB). Tighten with the wrench (FF) and the screwdriver.

Hardware Used

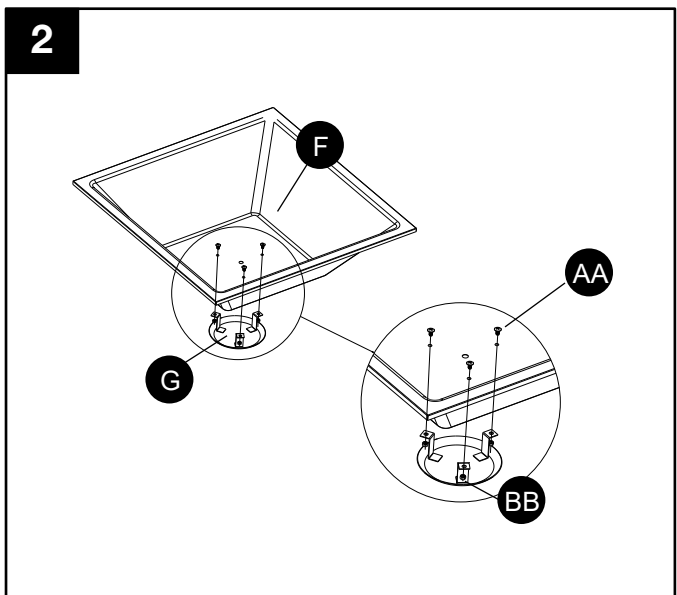

- | | | | |
|-----------|----------------|---|-----|
| AA | M5 x 10mm Bolt |  | x 3 |
| BB | M5 Nut |  | x 3 |
| FF | Wrench |  | |



ASSEMBLY INSTRUCTIONS

3. Lay the slate top (H) upside down on the floor on a carpet or blanket to avoid scratching. Attach the legs (J) to the slate top (H) using the M6 nuts (EE). Secure with the wrench (FF) but do not tighten at this time.

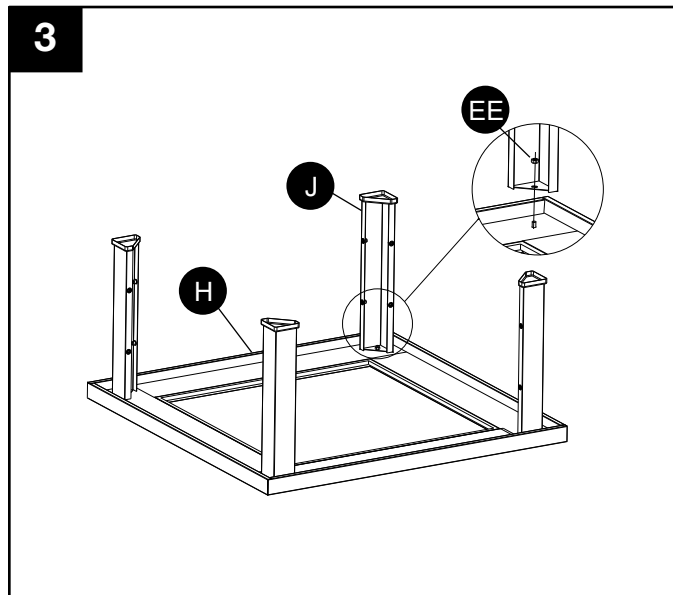

Hardware Used

EE	M6 Nut		x 4
FF	Wrench		



4. Attach the side panels (I) to the legs (J) using the M6x10mm bolts (CC). Tighten all hardware (including parts from step 3) with the screwdriver and the wrench (FF).

Hardware Used

CC	M6 x 10mm Bolt		x 16
FF	Wrench		

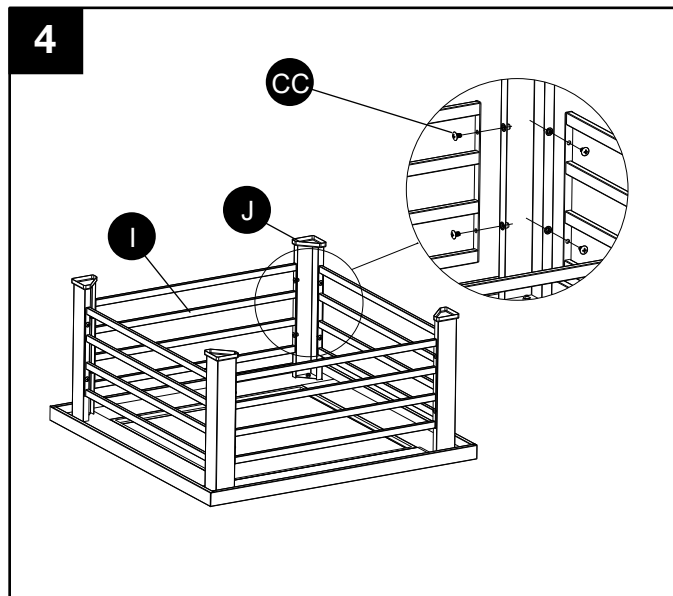

5. Turn the slate top assembly right side up. For fire pit use, put the bowl (F) onto the slate top assembly, put the wood grate (E) into the bowl (F), and put the mesh cover (B) onto the bowl (F). Keep the poker (K) near the fire pit for use anytime.

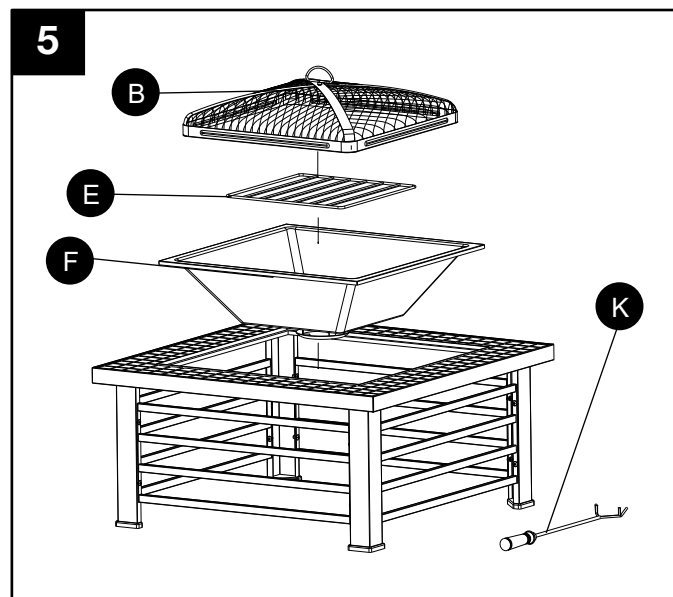

ASSEMBLY INSTRUCTIONS

6. For barbeque use, remove the mesh cover and put the cooking grid (D) into the bowl (F). Keep the poker (K) near the fire pit for use anytime.

Replace the mesh cover (B) when fire is lit.

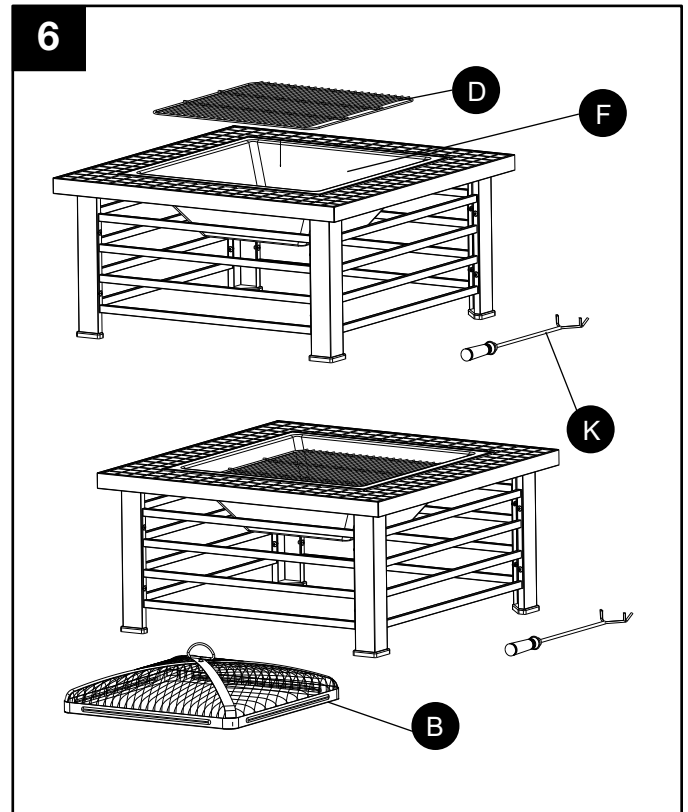

7. For table (leisure) use, remove the mesh cover (B) and put the table lid (C) on the bowl (F).

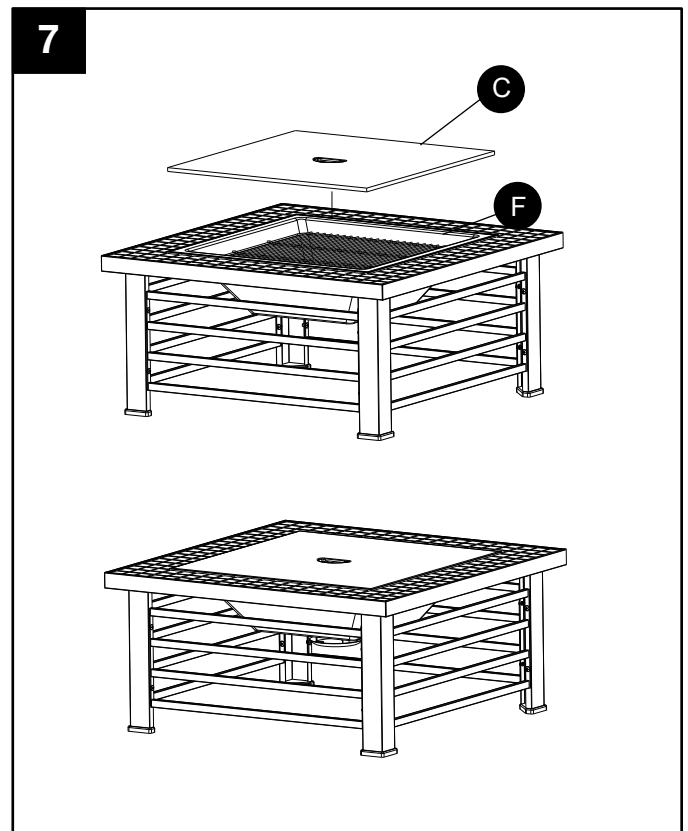

CARE AND MAINTENANCE

- Allow the fire pit to cool completely before moving the fire pit.
- To extend the life of your fire pit, clean it after each use.
- To protect the fire pit finish, use a soft cloth to wipe the fire pit and poker.
- Do not attempt to clean while hot.
- Store in a cool, clean, dry place.
- Use gloves in lieu of bare hands while handling.
- Place a storage cover over the fire pit once it has cooled.
- Clean ash catcher after each use once ashes have cooled.

1-YEAR LIMITED FRAME WARRANTY

If within one year from the date of original purchase, this item fails due to a defect in material or workmanship, we will replace or repair at our option, free of charge. To order parts or to obtain warranty service, call 1-877-447-4768, Monday - Friday, 8:00 a.m. - 4:30 p.m. CST. This warranty does not cover defects resulting from improper or abnormal use, misuse, accident, or alteration. Failure to follow all instructions in the owner's manual will also void this warranty. The manufacturer will not be liable for incidental or consequential damages, or common erosion of outdoor products. Some states do not allow the exclusion or limitation of incidental or consequential damages, so the above limitation may not apply to you. This warranty gives you specific legal rights, and you may also have other rights which vary from state to state.

REPLACEMENT PARTS LIST

For replacement parts, call our customer service department at 1-877-447-4768, 8:00 a.m. – 4:30 p.m., CST, Monday – Friday.

PART	DESCRIPTION	PART #
A	Poker Bracket	40-07-453
B	Mesh Cover	40-08-113
C	Table Lid	30-05-004
D	Cooking Grid	30-01-006
E	Wood Grate	30-06-304
F	Fire Bowl	30-01-307
G	Ash Catcher	40-08-116
H	Slate Top	30-01-009
I	Side Panels	30-01-308
J	Leg	30-01-309
K	Poker	40-04-409
AA-FF	Hardware Pack	30-09-002
N/A	Instruction Manual	30-10-203

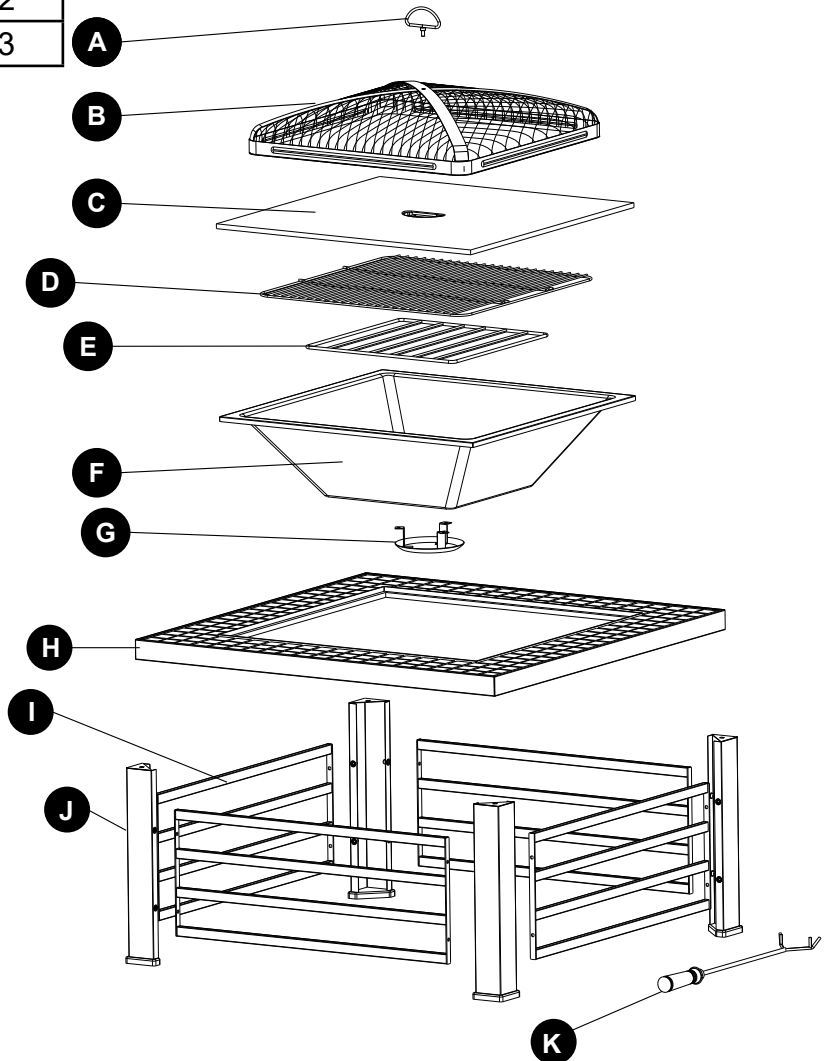
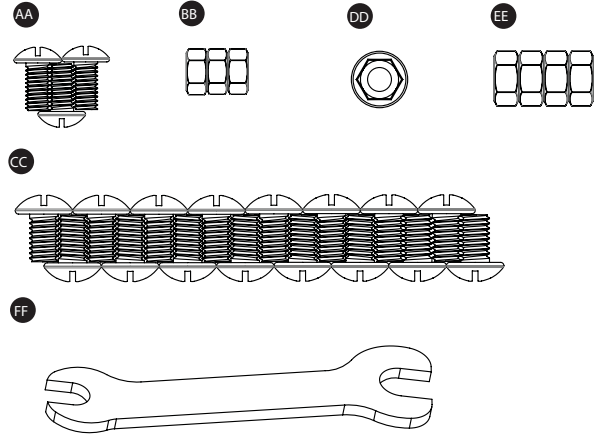

GHP Group, Inc.
 6440 W. Howard St.
 Niles, IL 60714-3302
 877-447-4768

Pleasant Hearth®

CASCADE PIZARRA BRASERO 34 IN.

MODELO #OFW732S

English p. 1

Français p. 17

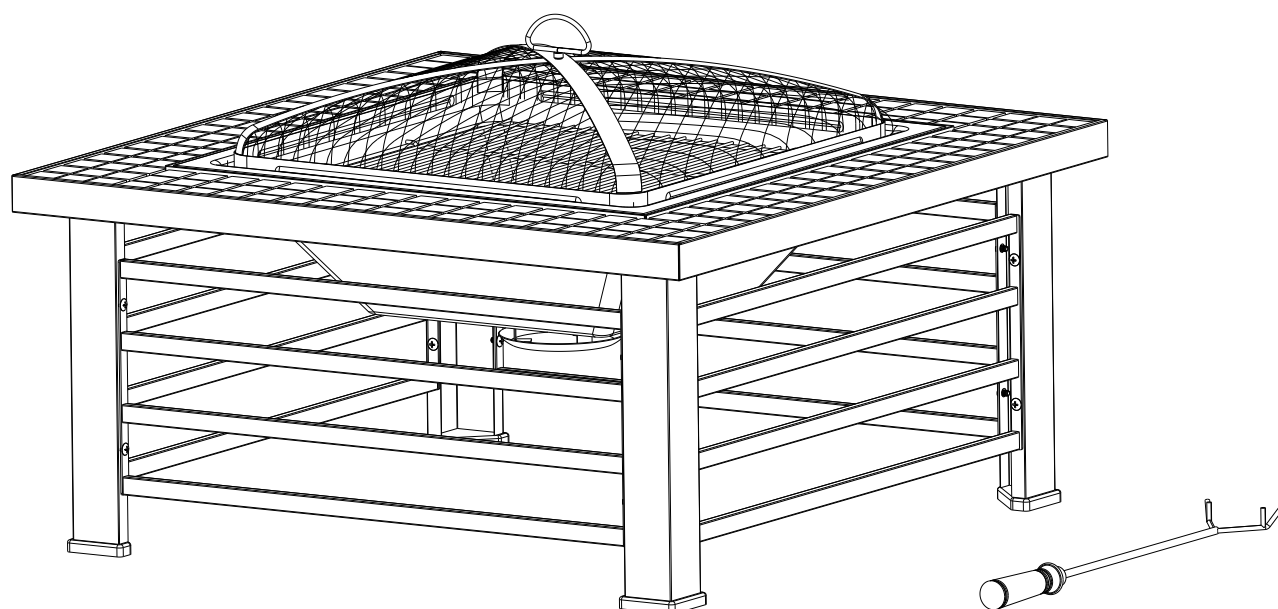

ADJUNTE SU RECIBO AQUÍ

Número de serie _____ Fecha de compra _____



¿Preguntas, problemas, piezas faltantes? Antes de volver a la tienda, llame a nuestro departamento de servicio al cliente al 1-877-447-4768, de lunes a viernes de 8:00 a.m. a 4:30 p.m., hora central estándar o envíenos un correo electrónico a customerservice@ghpgroupinc.com.

CONTENIDO DEL PAQUETE

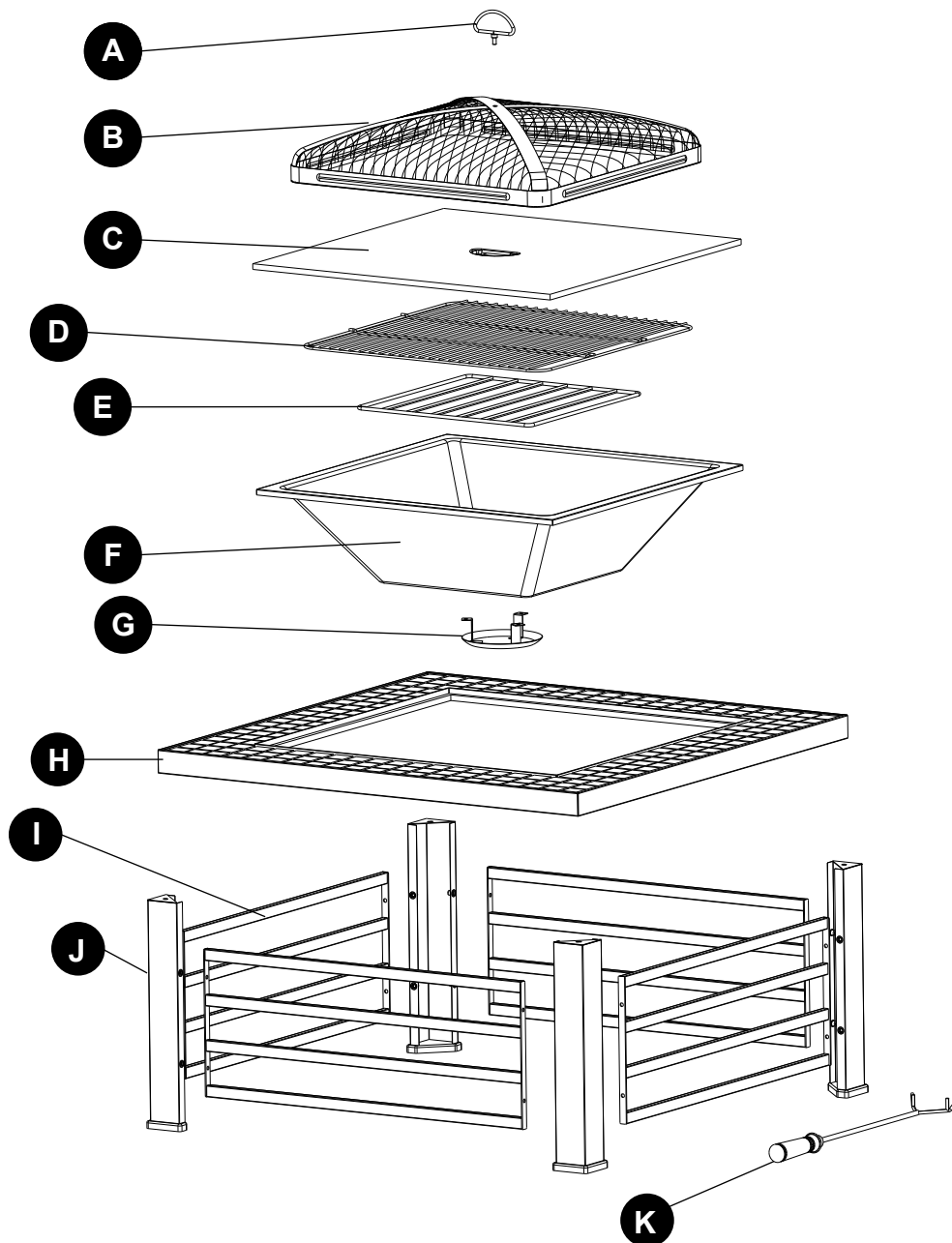

PIEZA	DESCRIPCIÓN	CANTIDAD
A	Soporte para el atizador	1
B	Cubierta de malla	1
C	Tabla tapa	1
D	Parrilla de cocción	1
E	Rejilla para madera	1
F	Tazón para brasas	1

PIEZA	DESCRIPCIÓN	CANTIDAD
G	Colector de cenizas	1
H	Cubierta empizarrada	1
I	Paneles laterales	4
J	Patas	4
K	Atizador	1

ADITAMENTOS

AA



Perno
M5 x 10mm
Cant. 3

BB



Tuerca
M5
Cant. 3

CC



Perno
M6 x 10mm
Cant. 16

DD



Tuerca de
brida M6
Cant. 1

EE



Tuerca
M6
Cant. 4

FF

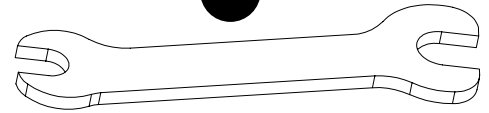

Llave
Cant. 1

! INFORMACIÓN DE SEGURIDAD

Lea y comprenda completamente este manual antes de intentar ensamblar, usar o instalar el producto. Si tiene alguna pregunta con respecto al producto, llame a nuestro departamento de servicio al cliente al 1-877-447-4768, de lunes a viernes de 8:00 a.m. a 4:30 p.m., hora central estándar.

! ADVERTENCIAS:

- **NO** deje que los niños o las mascotas se acerquen al brasero sin supervisión.
- **NO** toque la superficie del brasero durante su uso.
- **PARA UTILIZAR SÓLO AL AIRE LIBRE.** Quemar madera o carbón en un espacio cerrado puede provocar la muerte. Produce monóxido de carbono, que es un gas inodoro.
- **NUNCA** encienda este unidad en vehículos, carpas, garajes ni áreas cerradas, o lugar cerrado.
- **PELIGRO DE EMISIÓN DE MONÓXIDO DE CARBONO.**
- **¡NUNCA DEJE EL FUEGO DESATENDIDO!**
- **NUNCA** coloque una cubierta sobre el brasero encendido. Asegúrese de que el brasero y la cubierta de malla se hayan enfriado antes de colocar la funda.
- Cuando el brasero esté en uso, el soporte para el atizador de la cubierta de malla puede alcanzar altas temperaturas, que podrían ocasionar lesiones graves si las manos no están protegidas. Utilice un atizador al manipular la unidad.
- **NO** utilice el brasero debajo de líneas de energía o cables aéreos.

! PRECAUCIONES:

- Debe tener a mano materiales adecuados para extinguir incendios.
- Asegúrese siempre de que la cubierta de malla esté bien sujeta sobre el contenedor de brasas mientras el unidad esté en uso.
- Queme en el brasero solo madera dura estacionada o leña.
- **NO** intente mover el brasero cuando esté caliente o en uso.
- **NO** utilice gasolina ni kerosene para encender el fuego en el brasero.
- **NO** utilice este brasero de exterior debajo de techos ni cerca de estructuras combustibles que no tengan protección. No lo use cerca o debajo de árboles o arbustos con ramas colgantes. **NO** use la unidad en lugares donde haya hojas o césped alto que estén secos.
- Siempre utilice este brasero de exterior sobre una superficie dura, nivelada y no combustible, como cemento, roca o piedra. Algunas superficies asfaltadas o pavimentadas no son aceptables para tal fin. **NO** utilice el brasero sobre pisos de madera.
- Ubique el brasero a una distancia mínima de 10 pies (3,05 metros) respecto de las paredes o elementos combustibles durante su uso.
- El soporte para el atizador puede calentarse durante y después del uso.
- Utilice guantes resistentes al calor para manipular herramientas calientes.
- Solo queme 5LBs/2.27KG de carbón, madera o leña en el brasero.

! ADVERTENCIA

Este producto y los combustibles utilizados para poner en funcionamiento este producto (carbón o madera) y los productos de la combustión de tales combustibles, pueden exponerlo a sustancias químicas como el negro de carbón, que según el estado de California, puede provocar cáncer, y el monóxido de carbono, que, según el estado de California, puede provocar anomalías congénitas u otros daños reproductivos.

Para obtener más información, visite www.p65Warnings.ca.gov

PREPARACIÓN

Antes de comenzar a ensamblar el producto, asegúrese de tener todas las piezas. Compare las piezas con la lista del contenido del paquete y los aditamentos anteriores. No intente ensamblar el producto si falta alguna pieza o si éstas están dañadas. Póngase en contacto con el departamento de servicio al cliente para obtener piezas de repuesto.

Tiempo estimado de ensamblaje: 15 minutos

Herramientas necesarias para el ensamblaje: Destornillador Phillips (no se incluye) y Llave (se incluye)

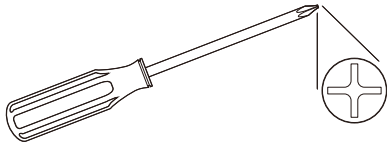

INSTRUCCIONES DE ENSAMBLAJE

1. Insertar la soporte para el atizador (A) en el agujero en la cubierta de malla (B). Utilizar la llave (FF) para asegurar la tuerca de brida M6 (DD) sobre la parte inferior de la cubierta de malla (B).

Aditamentos utilizados

DD Tuerca de brida M6  x 1

FF Llave 

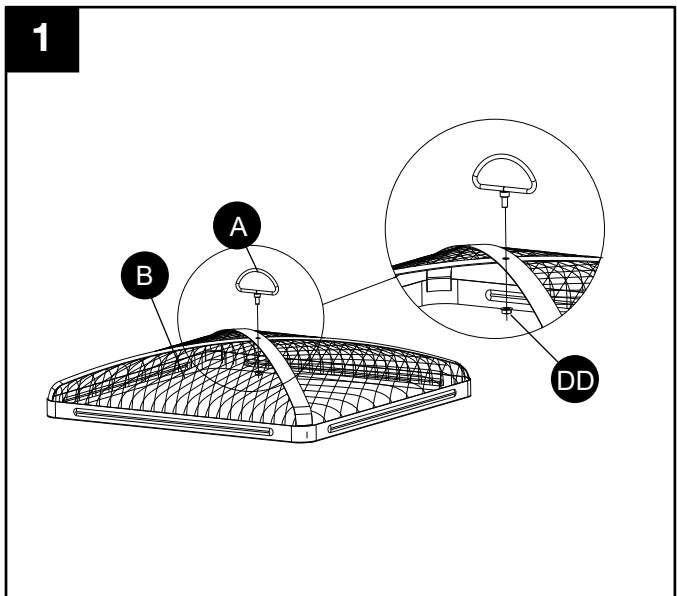

2. Sujetar el colector de cenizas (G) al tazón para brasas (F) con el perno M5x10mm (AA) y la tuerca M5 (BB). Apretarlo con la llave (FF) y el destornillador.

Aditamentos utilizados

AA Perno M5 x 10mm  x 3

BB Tuerca M5  x 3

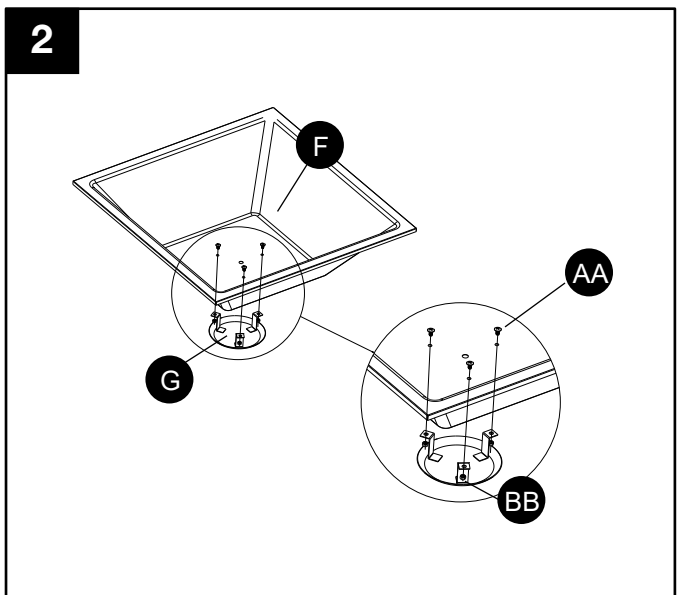

FF Llave 



INSTRUCCIONES DE ENSAMBLAJE

3. Coloque la cubierta empizarrada (H) en posición invertida sobre el piso, sobre una alfombra o una manta, para evitar que se raye. Sujetar la pata (J) a la parte de arriba de pizarra (H) con la tuerca M6 (EE). Asegurarla con la llave (FF) pero no apretarla en este momento.

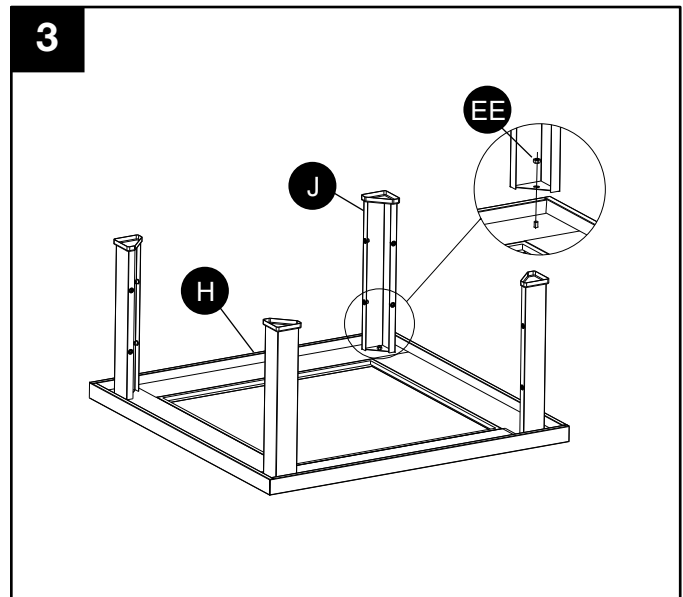

Aditamentos utilizados

- EE** Tuerca M6  x 4
- FF** Llave 



4. Sujetar los paneles laterales (I) a las patas (J) con un perno M6 x 10mm (CC). Apretar toda la ferretería (incluyendo las partes del paso 3) con el destornillador y la llave (FF).

Aditamentos utilizados

- CC** Perno M6 x 10mm  x 16
- FF** Llave 

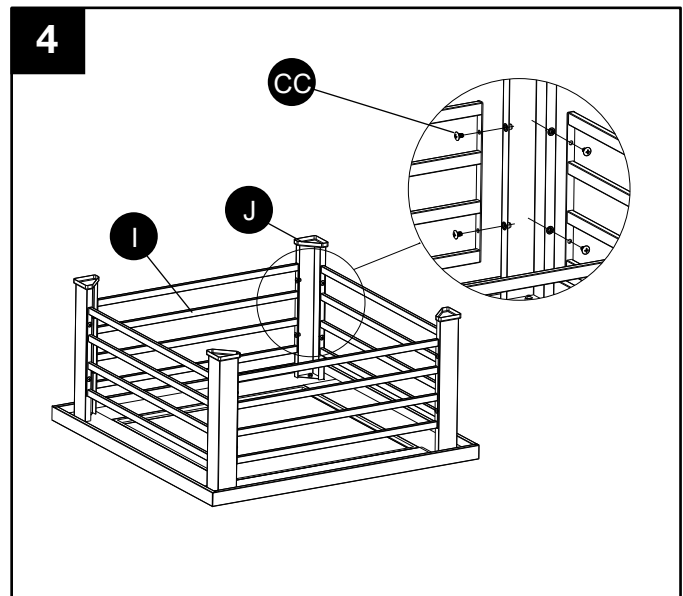

5. Gire la cubierta empizarrada con el lado derecho hacia arriba. Para utilizar la hoguera, tazón para brasas (F) sobre el conjunto de arriba de pizarra, poner la rejilla de madera (E) en el tazón para brasas (F) y poner la cubierta de malla (B) sobre el tazón para brasas (F). Guardar el atizador (K) cerca de la hoguera para uso en cualquier momento.

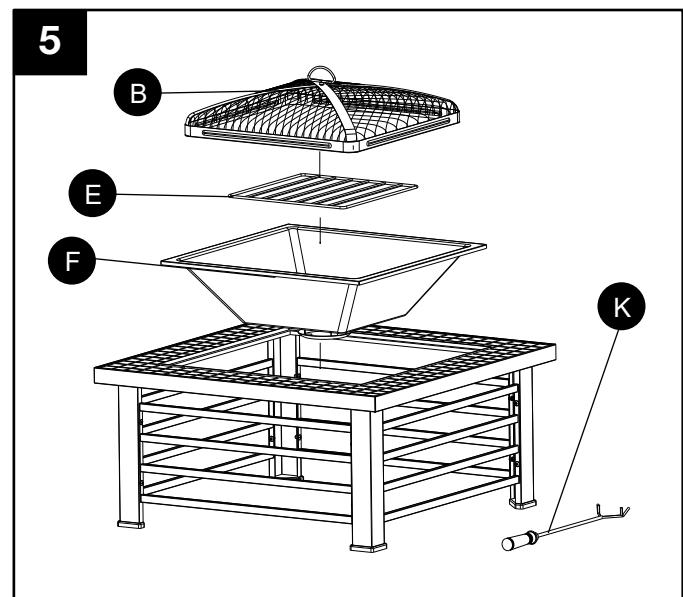

INSTRUCCIONES DE ENSAMBLAJE

6. Para utilizar la barbacoa, retirar la cubierta de malla y poner la parrilla de cocción (D) sobre el tazón para brasas (F). Guardar el atizador (K) cerca de la hoguera para uso en cualquier momento.

Vuelva a colocar la cubierta de malla (B) cuando brasero está en uso.

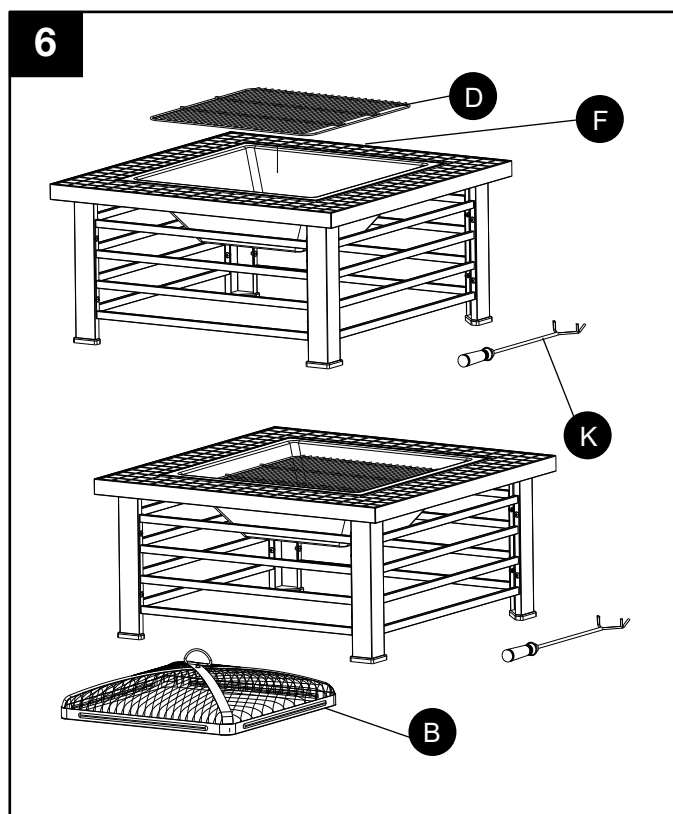

7. Para la utilización (recreativa) como tablero, quite el alambre de la cubierta de malla (B). Poner la tabla tapa (C) sobre el tazón para brasas (F).

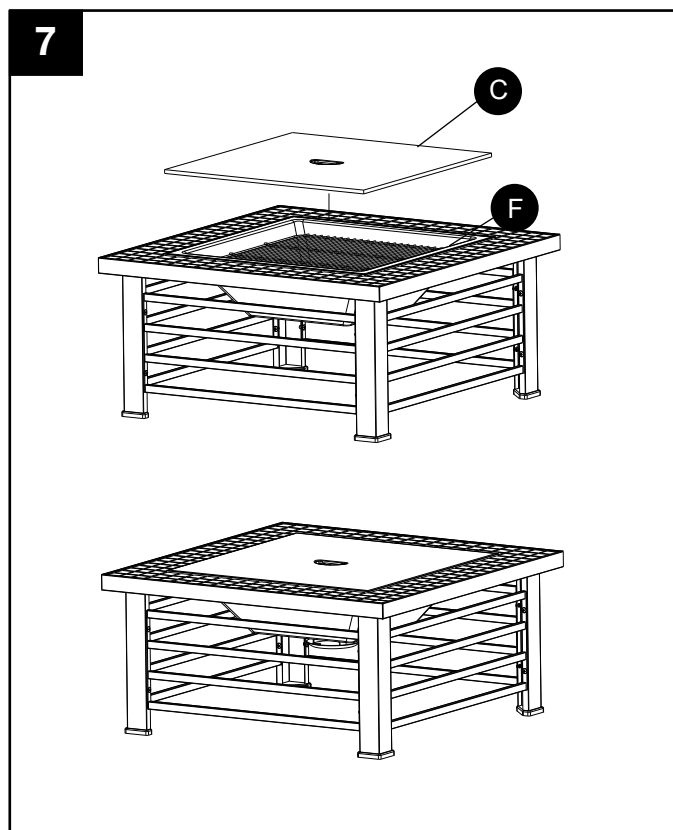

CUIDADO Y MANTENIMIENTO

- Deje que el brasero se enfríe completamente antes de moverlo.
- Para prolongar la vida útil del brasero, límpielo después de cada uso.
- Para proteger el acabado del brasero, limpie el brasero y el atizador con un paño suave.
- No intente limpiar el brasero cuando esté caliente.
- Almacénelo en un lugar fresco, limpio y seco.
- No lo manipule con las manos descubiertas. Use guantes.
- Coloque la funda sobre el brasero una vez que se haya enfriado.
- Limpie el colector de cenizas después de cada uso una vez que las cenizas se han enfriado.

GARANTÍA LIMITADA DE 1 AÑO POR EL MARCO

Si durante el transcurso de un año a partir de la fecha de compra original, este artículo no funciona correctamente debido a un defecto en el material o en la mano de obra, lo reemplazaremos o repararemos sin cargo, según nuestro criterio. Para solicitar piezas u obtener el servicio de la garantía, llame al 1-877-447-4768, de lunes a viernes de 8:00 a.m. a 4:30 p.m. (hora central estándar). Esta garantía no cubre defectos ocasionados por uso incorrecto o anormal, uso indebido, accidentes o alteraciones. Si no respeta todas las instrucciones del manual del propietario, esta garantía quedará anulada. El fabricante no será responsable de daños incidentales o indirectos ni del deterioro normal de los productos para exteriores. Algunos estados no permiten la exclusión o limitación de daños incidentales o indirectos. Por lo tanto, es posible que la limitación mencionada no se aplique en su caso. Esta garantía otorga derechos legales específicos, y podría haber otros derechos aplicables según el estado.

LISTA DE PIEZAS DE REPUESTO

Para obtener piezas de repuesto, llame a nuestro departamento de servicio al cliente al 1-877-447-4768, de lunes a viernes de 8:00 a.m. a 4:30 p.m., hora central estándar.

PIEZA	DESCRIPCIÓN	PIEZA #
A	Soporte para el atizador	40-07-453
B	Cubierta de malla	40-08-113
C	Tabla tapa	30-05-004
D	Parrilla de cocción	30-01-006
E	Rejilla para madera	30-06-304
F	Tazón para brasas	30-01-307
G	Colector de cenizas	40-08-116
H	Cubierta empizarrada	30-01-009
I	Paneles laterales	30-01-308
J	Patas	30-01-309
K	Atizador	40-04-409
AA-FF	Paquete de tornillería	30-09-002
N/A	Manual de instrucciones	30-10-203

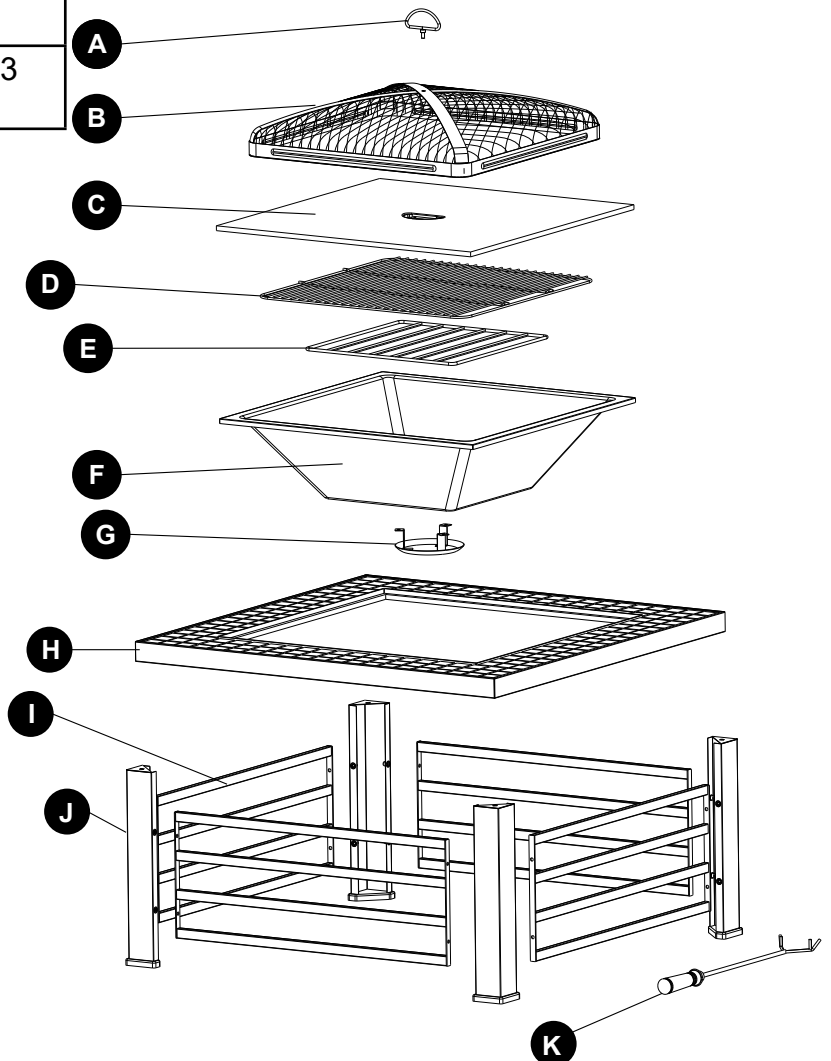
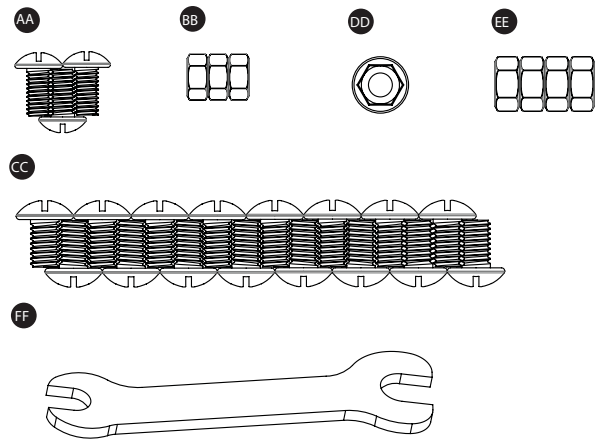

GHP Group, Inc.
6440 W. Howard St.
Niles, IL 60714-3302
877-447-4768

Impreso en China

Pleasant Hearth®

FOYER EXTÉRIEUR EN ARDOISE CASCADE DE 86,4 CM

MODÈLE #OFW732S

English p. 1

Español p. 9

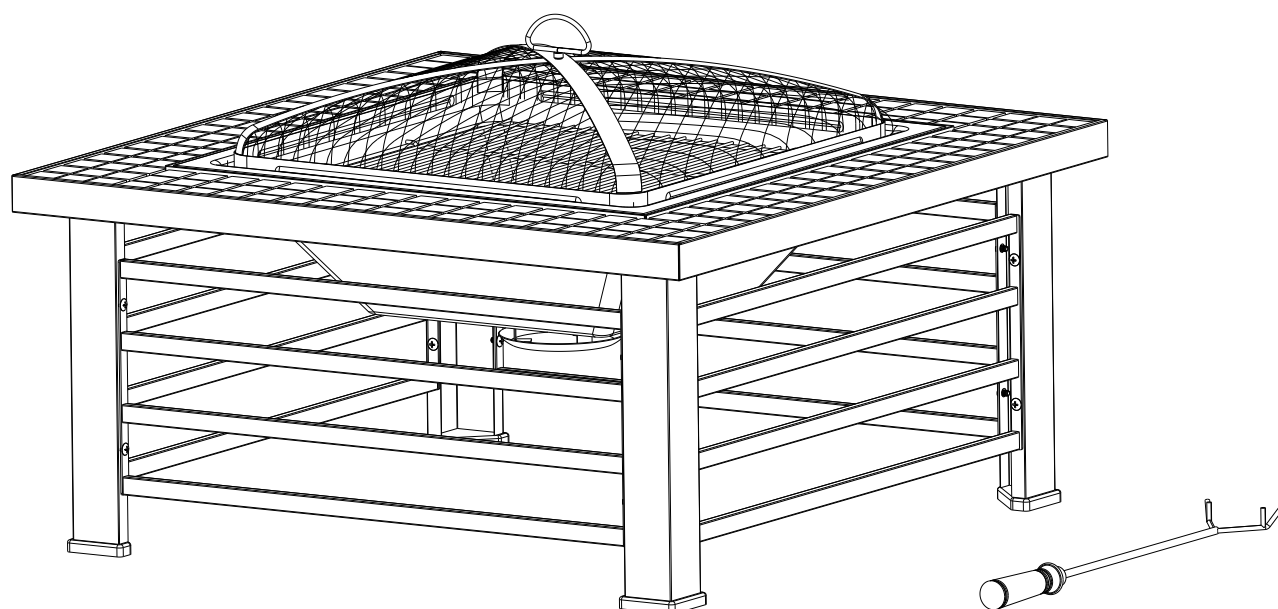

AGRAFEZ VOTRE FACTURE ICI

Numéro de série _____ Date d'achat _____



Des questions, des problèmes, des pièces manquantes? Avant de retourner l'article au détaillant, appelez notre service à la clientèle au 1 877 447-4768, entre 8 h 00 et 16 h 30 (HNC), du lundi au vendredi, ou contacter customerservice@ghpgroupinc.com.

CONTENU DE L'EMBALLAGE

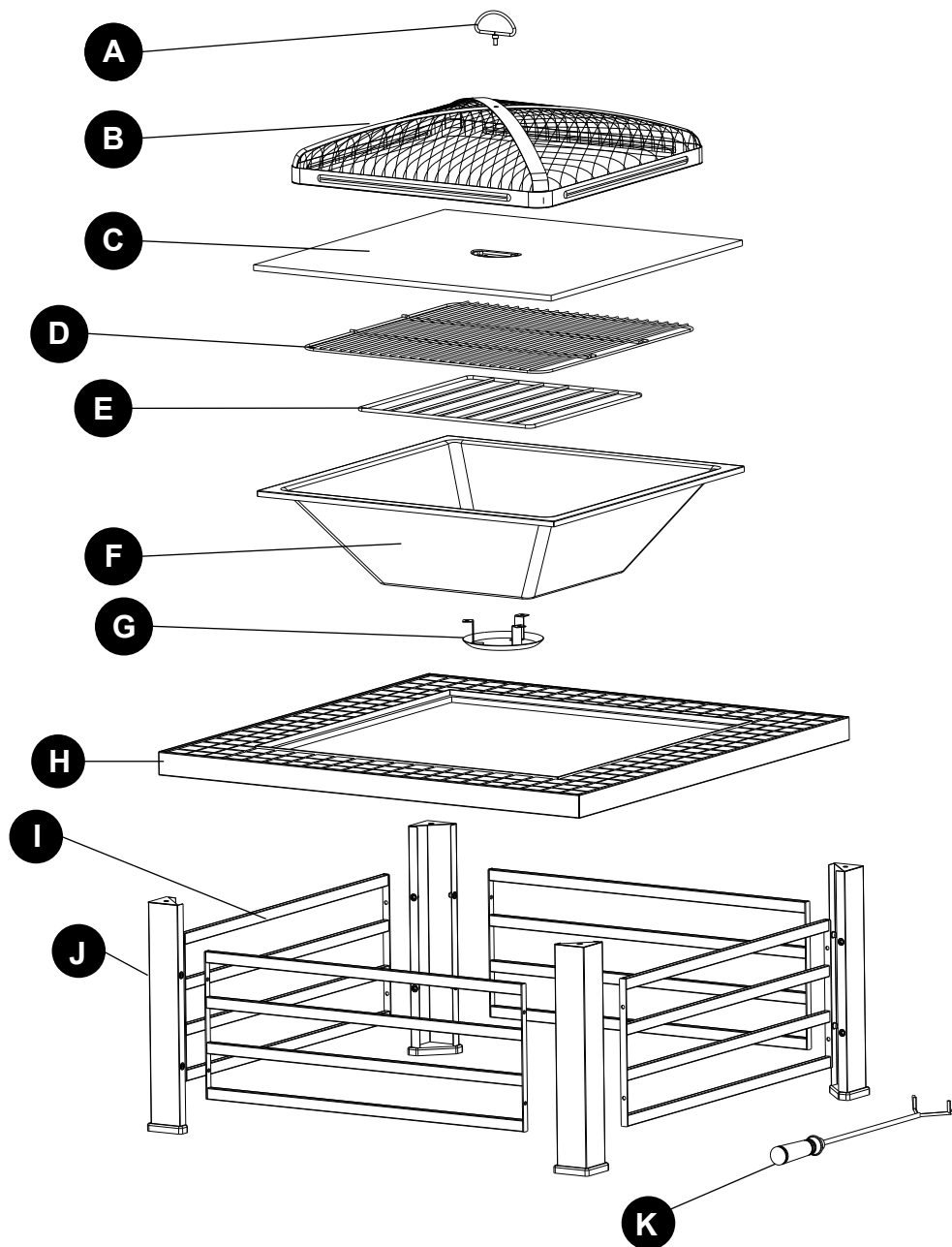

PIÈCE	DESCRIPTION	QUANTITÉ
A	Anneau de soulèvement	1
B	Pare-étincelles	1
C	Tableau couvercle	1
D	Grille de cuisson	1
E	Grille pour le bois	1
F	Vasque de feu	1

PIÈCE	DESCRIPTION	QUANTITÉ
G	Cendrier	1
H	Partie supérieure en ardoise	1
I	Panneaux latéraux	4
J	Pieds	4
K	Tisonnier	1

AA

Boulon M5
x 10mm
Qté. 3

BB

Écrou M5
Qté. 3

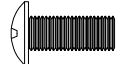
CC

Boulon M6
x 10mm
Qté. 16

DD

Écrou à
embase M6
Qté. 1

EE

Écrou M6
Qté. 4

FF

Clé
Qté. 1



CONSIGNES DE SÉCURITÉ

Assurez-vous de lire et de comprendre l'intégralité de ce manuel avant de tenter d'assembler, d'installer ou d'utiliser le produit. Pour des questions, communiquez avec notre service à la clientèle au 1 877-447-4768, entre 8 h 00 et 16 h 30 (HNC), du lundi au vendredi.



AVERTISSEMENTS :

- NE laissez **PAS** les enfants ou les animaux domestiques s'approcher du foyer sans surveillance.
- NE touchez **PAS** la surface du foyer extérieur lorsqu'il est allumé.
- **POUR UTILISATION EXTÉRIEURE UNIQUEMENT!** Brûler du bois ou du charbon à l'intérieur peut être mortel. La combustion dégage du monoxyde de carbone, qui n'a pas d'odeur.
- N'utilisez **JAMAIS** le produit à l'intérieur, soit dans un véhicule, une tente, un garage ou tout autre espace fermé. **RISQUE D'INTOXICATION AU MONOXYDE DE CARBONE.**
- **NE laissez JAMAIS UN FEU SANS SURVEILLANCE!**
- **NE** placez **JAMAIS** la housse sur le foyer extérieur lorsqu'il est allumé. Laissez refroidir le foyer extérieur et le pare-étincelles avant de les recouvrir avec la housse.
- Lorsque le foyer extérieur est allumé, l'anneau de soulèvement situé sur le pare-étincelles peut atteindre de très hautes températures et causer des blessures graves aux usagers dont les mains ne sont pas protégées. Utilisez un tisonnier pour le manipuler.
- Ne placez **PAS** l'anneau sous des lignes aériennes ou des lignes électriques.



MISE EN GARDE :

- Du matériel d'extinction d'incendie adéquat doit être facilement accessible.
- Assurez-vous toujours que le pare-étincelles est bien installé au-dessus de la vasque de feu lorsque le foyer est allumé.
- Ne faites brûler que du bois ou des bûches régulières dans le foyer extérieur.
- N'essayez **PAS** de déplacer le foyer extérieur pendant qu'il est chaud ou allumé.
- N'utilisez **PAS** d'essence ni de kérosène pour allumer un feu dans le foyer extérieur.
- N'utilisez **PAS** le foyer extérieur sous une construction combustible non protégée ou près d'une telle construction. Évitez de l'utiliser sous des arbres et arbustes ou près de tels végétaux. N'utilisez **PAS** l'appareil sur de l'herbe sèche ou longue ou sur des feuilles.
- Utilisez toujours le foyer extérieur sur une surface dure, nivelée et non combustible faite, par exemple, de béton, de roche ou de pierre. Le foyer extérieur ne peut être utilisé sur une surface asphaltée ou un revêtement hydrocarburé. N'utilisez **PAS** l'appareil sur une terrasse en bois.
- Placez le foyer extérieur à 3,05 m (10 pi) et plus des murs et des matériaux combustibles lorsqu'il est allumé.
- L'anneau de soulèvement peut devenir brûlant pendant l'utilisation et le demeurer après l'utilisation.
- Utilisez des gants résistants à la chaleur pour manipuler les outils brûlants.
- Brûlez seulement 2,27 kg (5 lb) de charbon, de bois ou de bûches régulières dans le foyer extérieur

AVERTISSEMENT

Ce produit et les combustibles utilisés pour le faire fonctionner (charbon ou bois), de même que les produits de leur combustion, peuvent vous exposer à des substances chimiques comme le noir de carbone, reconnu par l'État de la Californie comme causant le cancer, ou le monoxyde de carbone, reconnu par l'État de la Californie comme causant des anomalies congénitales ou d'autres problèmes de reproduction.

Pour plus de renseignements, visitez le www.p65Warnings.ca.gov

PRÉPARATION

Avant de commencer l'assemblage du produit, assurez-vous d'avoir toutes les pièces. Comparez les pièces avec la liste du contenu de l'emballage et celle de la quincaillerie ci-dessus. S'il y a des pièces manquantes ou endommagées, ne tentez pas d'assembler le produit. Communiquez avec le service à la clientèle pour obtenir des pièces de rechange.

Temps d'assemblage approximatif : 15 minutes

Outils nécessaires pour l'assemblage: Clé (inclus) et tournevis Phillips (non inclus)

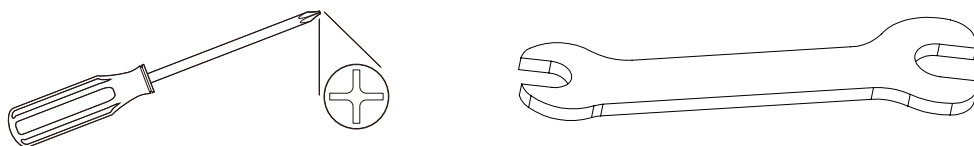

INSTRUCTIONS POUR L'ASSEMBLAGE

1. Insérez l'anneau de soulèvement (A) dans le trou du pare-étincelles (B). Utilisez une clé (FF) pour fixer l'écrou à embase M6 (DD) en dessous du pare-étincelles (B).

Matériel utilisé

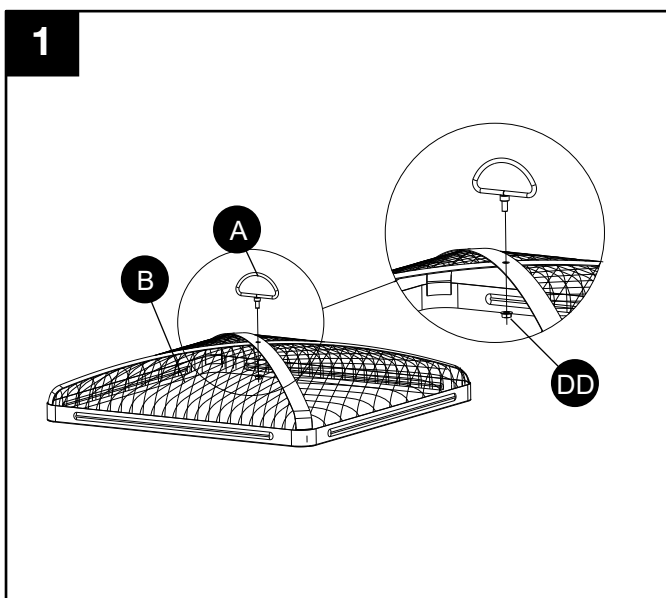

2. Fixez le cendrier (G) au vasque de feu (F) avec trois boulons M5 x 10mm (AA) et trois écrous M5 (BB). Serrez avec une clé (FF) et un tournevis.

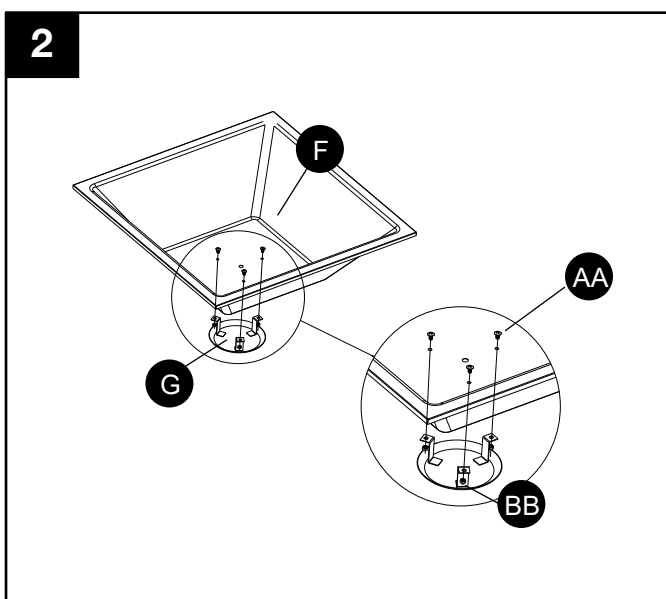
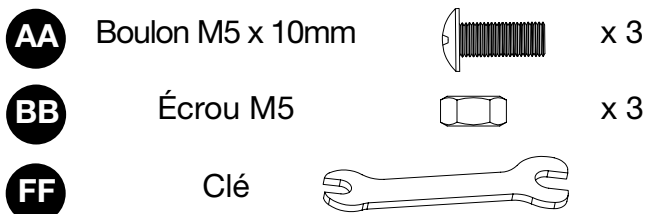

Matériel utilisé



INSTRUCTIONS POUR L'ASSEMBLAGE

3. Déposez la partie supérieure en ardoise (H) à l'envers sur le sol, sur un tapis ou une couverture pour éviter de la graffier. Fixez les pieds (J) au plateau en ardoise (H) avec les quatres écrous M6 (EE). Utilisez une clé (FF) mais ne serrez pas maintenant.

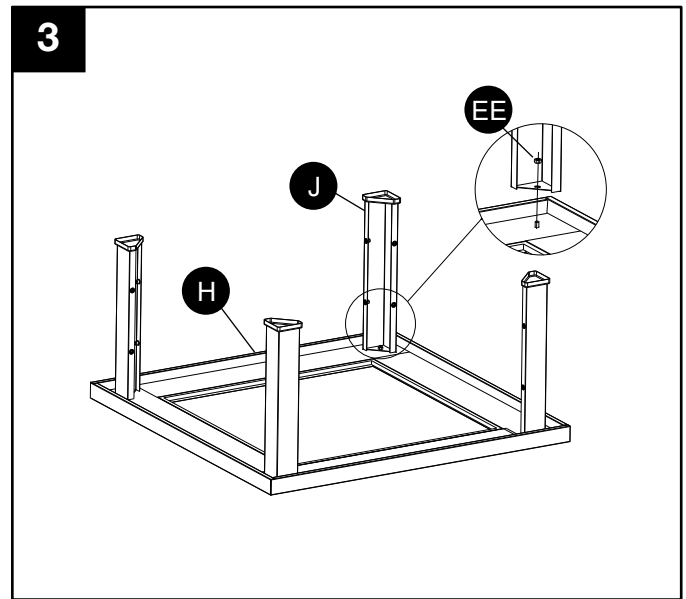

Matériel utilisé

- EE** Écrou M6  x 4
- FF** Clé 

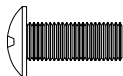

4. Fixez les panneaux latéraux (I) aux pieds (J) avec les boulons M6 x 10mm (CC). Serrez toutes les pièces (y compris les pièces de l'étape 3) avec un tournevis et une clé (FF).

Matériel utilisé

- CC** Boulon M6 x 10mm  x 16
- FF** Clé 

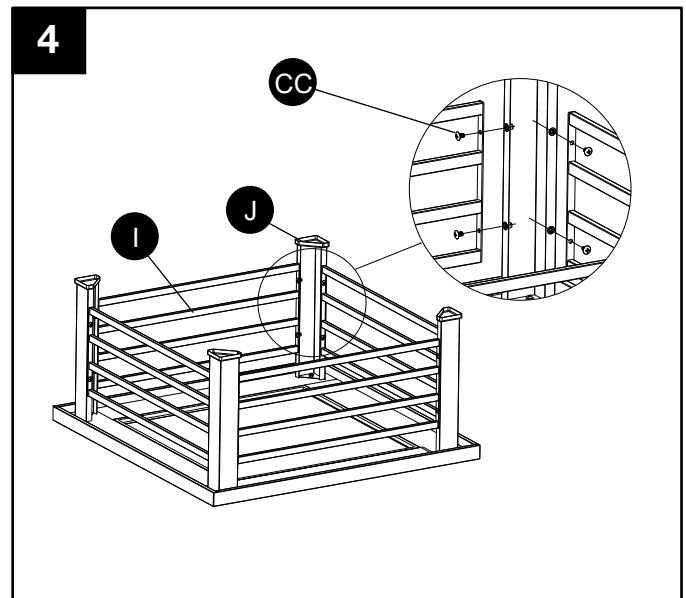

5. Retournez la partie supérieure en ardoise pour le placer à l'endroit. Utilisation du foyer extérieur: Mettez le vasque de feu (F) sur le dessus d'ardoise. Installez le grille pour le bois (E) sur le vasque de feu (F). Mettez le pare-étincelles (B) sur le vasque de feu (F). Placez le tisonnier (K) près du foyer extérieur pour faciliter l'utilisation.

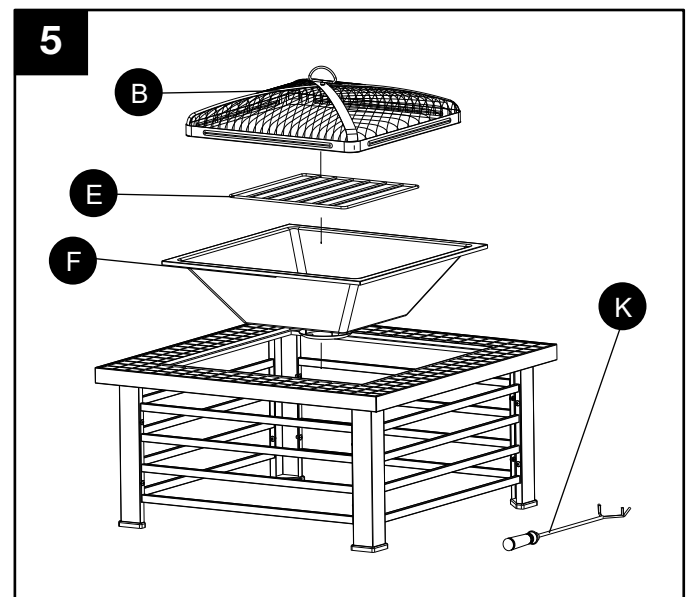

INSTRUCTIONS POUR L'ASSEMBLAGE

6. Utilisation du barbecue: Enlevez le pare-étincelles. Placez la grille de cuisson (D) sur le vasque de feu (F). Placez le tisonnier (K) près du foyer extérieur pour l'utiliser, si nécessaire.

Remplacer la pare-étincelles (B) quand foyer extérieur est en usage.

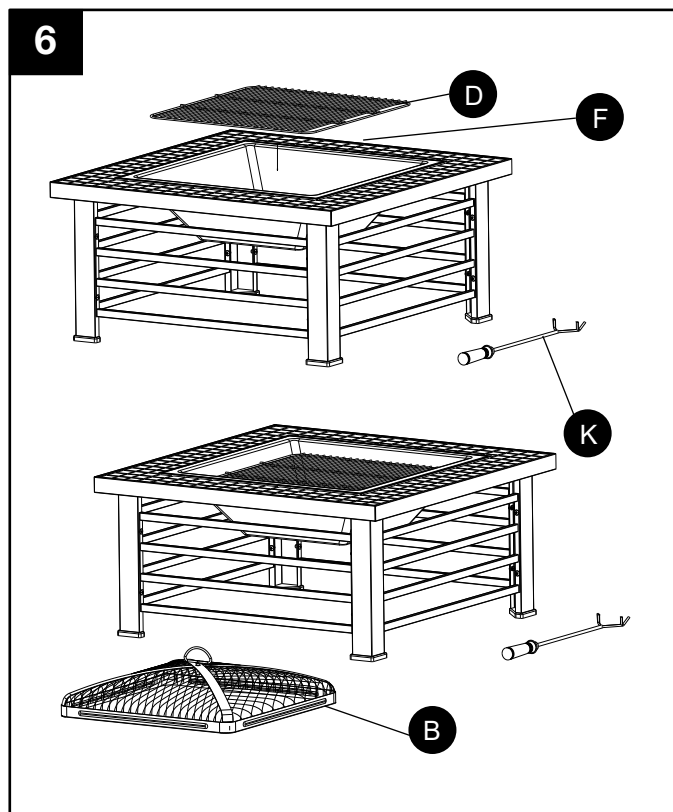

7. Utilisation de la table: Enlever le pare-étincelles. Placer le tableau couvercle (C) sur le vasque de feu (F).

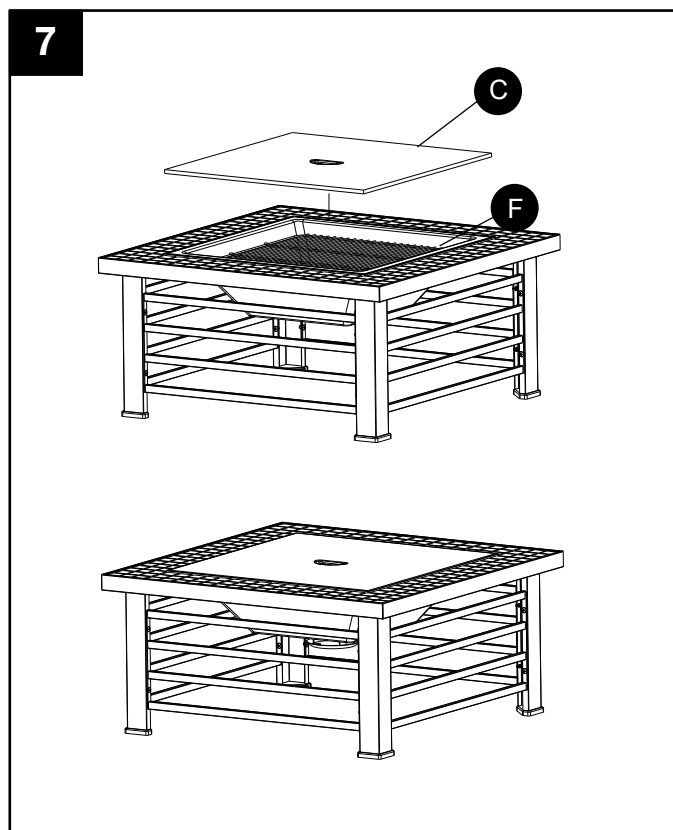

ENTRETIEN ET MAINTENANCE

- Laissez le foyer extérieur refroidir complètement avant de le déplacer.
- Pour prolonger la durée de vie de votre foyer extérieur, lavez-le après chaque utilisation.
- Pour protéger le fini, essuyez le foyer extérieur et le tisonnier à l'aide d'un chiffon doux.
- Ne tentez pas de nettoyer l'article lorsqu'il est chaud.
- Rangez l'article dans un endroit frais, propre et sec.
- Portez des gants lors de la manipulation.
- Une fois le foyer extérieur refroidi, couvrez-le à l'aide d'une housse de rangement.
- Nettoyer le réceptacle à cendres après chaque usage lorsque les cendres sont refroidies.

GARANTIE LIMITÉE D'UN AN SUR LE CADRE

Si, au cours d'une période d'un an à compter de la date originelle de l'achat, cet article s'avère défectueux en raison d'un défaut de matériau ou de fabrication, nous nous engageons à le remplacer ou à le réparer, à notre discrétion, sans frais. Pour commander des pièces ou pour obtenir un service sous garantie, appelez au 1 877 447-4768, du lundi au vendredi, entre 8 h 00 et 16 h 30 (HNC). La présente garantie ne couvre pas les défauts résultant d'une utilisation non conforme ou anormale, d'une mauvaise utilisation, d'un accident ou d'une modification. Omettre de suivre toutes les instructions contenues dans le présent guide annule aussi cette garantie. Le fabricant ne sera en aucun cas tenu responsable pour tout dommage consécutif ou indirect et pour toute érosion normale des produits d'extérieur. Les lois en vigueur dans certains États, provinces ou territoires n'autorisent pas l'exclusion ou la limitation des dommages consécutifs ou indirects et, par conséquent, la clause de limitation énoncée ci-dessus pourrait ne pas s'appliquer à vous. La présente garantie vous accorde des droits spécifiques reconnus par la loi et vous bénéficiez peut-être d'autres droits, qui peuvent varier selon l'État, la province ou le territoire.

LISTE DES PIÈCES DE RECHANGE

Pour de pièces de rechange, veuillez appeler le service à la clientèle au 1 877 447-4768, de 8 h 00 à 16 h 30 (HNC), du lundi au vendredi.

PIÈCE	DESCRIPTION	PIÈCE #
A	Anneau de soulèvement	40-07-453
B	Pare-étincelles	40-08-113
C	Tableau couvercle	30-05-004
D	Grille de cuisson	30-01-006
E	Grille pour le bois	30-06-304
F	Vasque de feu	30-01-307
G	Cendrier	40-08-116
H	Partie supérieure en ardoise	30-01-009
I	Panneaux latéraux	30-01-308
J	Pieds	30-01-309
K	Tisonnier	40-04-409
AA-FF	Trousse de matériel	30-09-002
N/A	Manuel d'instructions	30-10-203

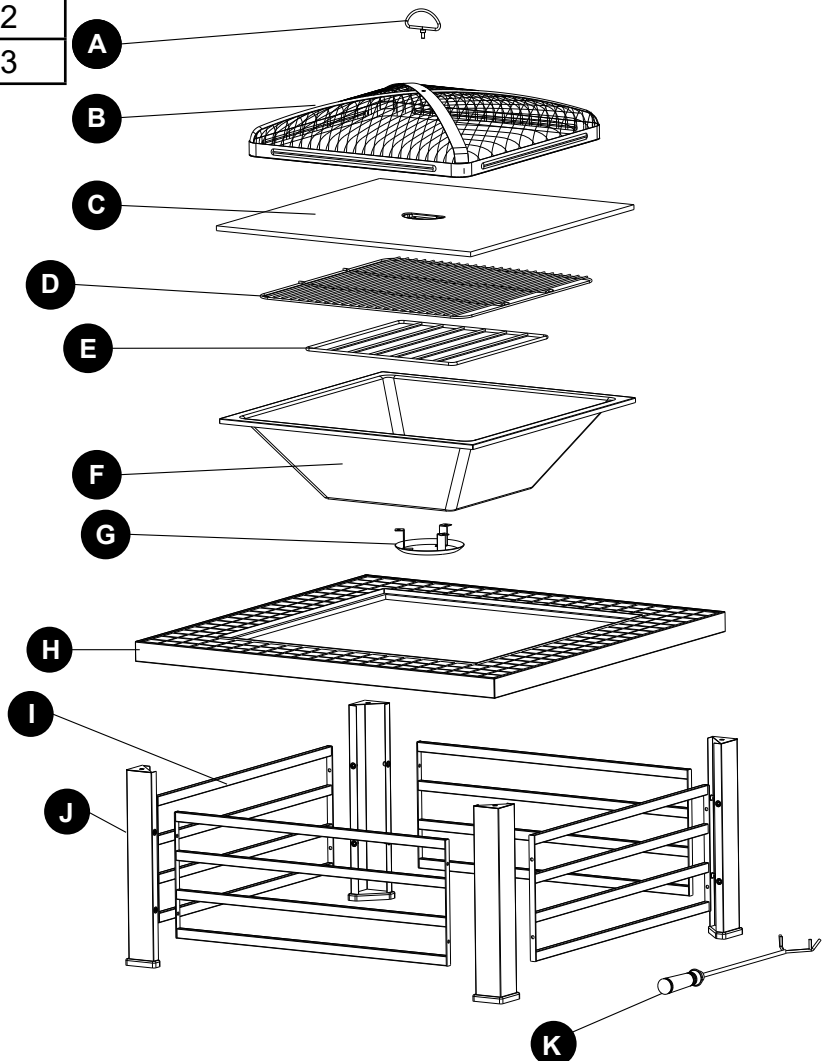
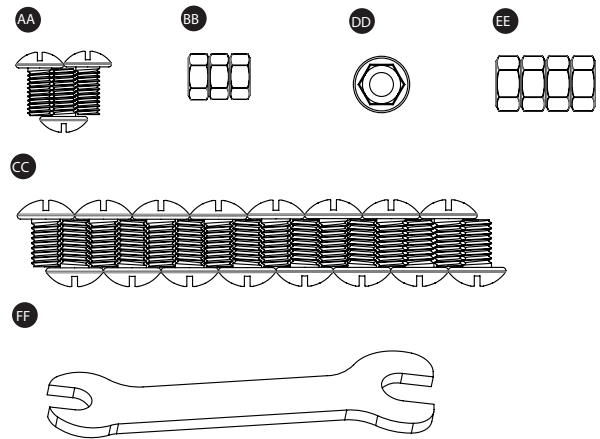

GHP Group, Inc.
 6440 W. Howard St.
 Niles, IL 60714-3302
 877-447-4768

Imprimé en Chine