

# Pleasant Hearth®

## 4 Pc. Classic Fireplace Toolset

Model #FA013TA

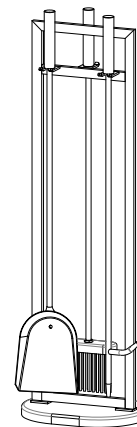

Part#	Description	Quantity
A	Stand	1
B	Base	1
C	Shovel	1
D	Poker	1
E	Brush	1
AA	M6x10 Bolt	2
BB	Wrench	1

Description	Qty.	Part#
Hardware Pack	1	40-09-123

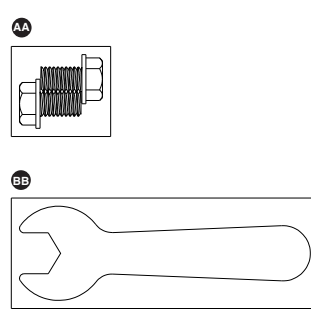



Model/Modelo/Modèle  
#FA013TA/ FA017TA/  
FA328T/ FA219TA

Questions, problems, missing parts?  
Before returning to your retailer,  
call our customer service department  
at 1-877-447-4768, 9:00 a.m. -  
4:30 p.m., CST, Monday - Friday.

¿Preguntas, problemas, piezas  
faltantes? Antes de volver a la tienda,  
llame a nuestro Departamento de  
Servicio al Cliente al 1-877-447-4768,  
de lunes a viernes de 8:00 a.m. a  
4:30 p.m., hora central estándar.

Des questions, des problèmes,  
des pièces manquantes? Avant de  
retourner l'article au détaillant,  
appelez notre service à la clientèle  
au 1 877 447-4768, entre 8 h 00 t  
16 h 30 (HNC), du lundi au vendredi.

40-09-123

- AA** M6 x 10mm Bolt  x2
- BB** Wrench  x1

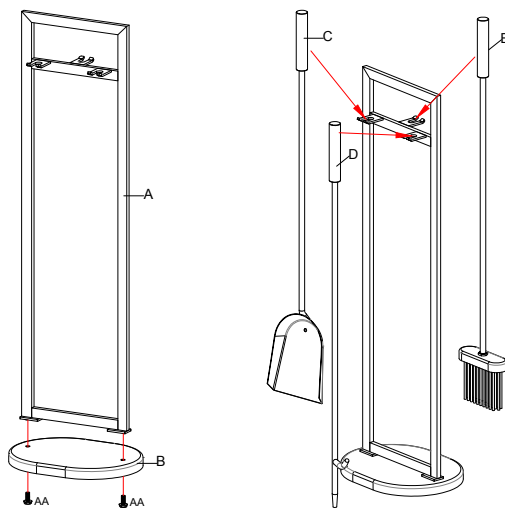

### INSTRUCTIONS:

- 1) Remove all contents from package.
- 2) Attach the base (B) to the stand (A) using two screws (AA) secured from the underside of the base (B) as illustrated.
- 3) Hang all of your tools (C-E) on the stand frame (A).

### **!** WARNING

- Do not allow children to play with or around the toolset.
- Tool handles may become hot during and after use. Use heat resistant gloves to handle hot tools.
- Do not attempt to clean tools while they are hot.

### CARE AND MAINTENANCE

- Wipe tools and stand with a soft cloth. Do not use abrasive cleaners as they may cause parts to tarnish or rust.
- Store in a clean, dry place.

# Pleasant Hearth®

## Juego de herramientas de chimenea clásico de 4 pzas.

Modelo°FA013TA

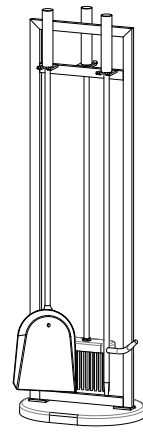

Pieza N.º	Descripción	Cant.
A	Pedestal	1
B	Base	1
C	Pala	1
D	Altizador	1
E	Cepillo	1
AA	M6 x 10 Perno	2
BB	Llave Inglesa	1

**AA** M6 x 10mm Perno  x2

**BB** Llave Inglesa  x1

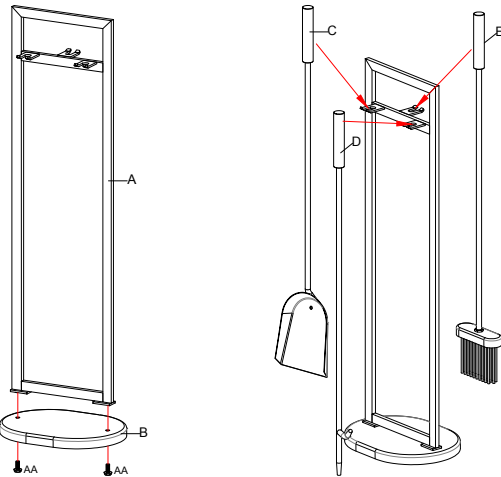

Descripción	Cant.	Parte#
El Paquete de ferreteria	1	40-09-123

Model/Modelo/Modèle  
#FA013TA/ FA017TA/  
FA328T/ FA219TA

Questions, problems, missing parts?  
Before returning to your retailer,  
call our customer service department  
at 1-877-447-4768, 8:00 a.m. -  
4:30 p.m., CST, Monday - Friday.

¿Preguntas, problemas, piezas  
faltantes? Antes de volver a la tienda,  
llame a nuestro Departamento de  
Servicio al Cliente al 1-877-447-4768,  
de lunes a viernes de 8:00 a.m. a  
4:30 p.m., hora central estándar.

Des questions, des problèmes,  
des pièces manquantes? Avant de  
retourner l'article au détaillant,  
appelez notre service à la clientèle  
au 1 877 447-4768, entre 8 h 00  
16 h 30 (HNC), du lundi au vendredi.

40-09-123

### INSTRUCCIONES:

- 1) Retire todo el contenido del paquete.
- 2) Acople el base (B) al pedestal (A) utilizando los dos tornillos (AA) asegurados de superficie inferior del base (B) según lo ilustrado.
- 3) Cuelgue sus herramientas (C-E) en el pedestal (A).

### ⚠ ADVERTENCIA

- No permita que los niños jueguen con o cerca de la herramienta determinada.
- Mangos de herramientas pueden calentarse durante y después de su uso. Utilice resistente al calorguantes para manipular las herramientas calientes.
- No trate de limpiar las herramientas mientras están calientes.

### CUIDADO Y MANTENIMIENTO

- Limpie las herramientas y de pie con un paño suave. No use limpiadores abrasivos, ya que pueden causar que las partes que empañan ni se oxida.
- Almacene en un lugar limpio y seco.

# Pleasant Hearth®

## Trousse á outils classique pour cheminée 4 piéce

Modèle #FA013TA

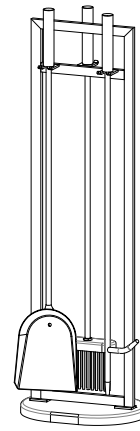



Pièce	Description	N° de QTÉ
A	Porte-outils	1
B	Base	1
C	Pelle	1
D	Tisonnier	1
E	Brosse	1
AA	Boulon M6 x 10	2
BB	Clé	1

**AA** Boulon M6 x 10  x2

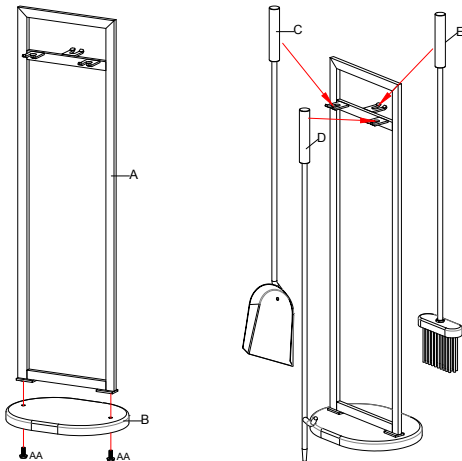
**BB** Clé  x1

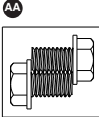

Description	QTÉ	N° de Pièce
Quincaillerie	1	40-09-123

Model/Modelo/Modèle  
#FA013TA/ FA017TA/  
FA328T/ FA219TA

Questions, problems, missing parts?  
Before returning to your retailer,  
call our customer service department  
at 1-877-447-4768, 8:00 a.m. -  
4:30 p.m., CST, Monday - Friday.

¿Preguntas, problemas, piezas  
faltantes? Antes de volver a la tienda,  
llame a nuestro Departamento de  
Servicio al Cliente al 1-877-447-4768,  
de lunes a viernes de 8:00 a.m. a  
4:30 p.m., hora central estándar.

Des questions, des problèmes,  
des pièces manquantes? Avant de  
retourner l'article au détaillant,  
appelez notre service à la clientèle  
au 1 877 447-4768, entre 8 h 00 t  
16 h 30 (HNC), du lundi au vendredi.

40-09-123

### INSTRUCTIONS:

- 1) Retirez tous les contenus de l'emballage.
- 2) Fixer la base (B) à la position (A) l'aide de deux vis (AA) garantis à partir de la face inférieure de la base (B) comme illustré.
- 3) Accrochez tous vos outils (C-E) sur le stand cadre (A).

### ⚠ AVERTISSEMENT

- Ne laissez pas les enfants jouer avec les outils de foyer ou près des outils de foyer.
- Les manches d'outils de foyer peuvent être chauds durant et après leur utilisation. Utilisez des gants résistants à la chaleur lorsque vous utilisez des outils chauds.
- N'essayez pas de nettoyer les outils lorsqu'ils sont chauds.

### ENTRETIEN

- Essuyez les outils et le support avec un linge. N'utilisez pas des produits nettoyants abrasifs pouvant ternir ou rouiller les pièces.
- Rangez-les dans un endroit propre et sec.