



40" 2-Door Vertical Electric Digital Smoker

MODEL #DGU951SDE / DGU951SDE-D

Français p. 28

Español p. 55

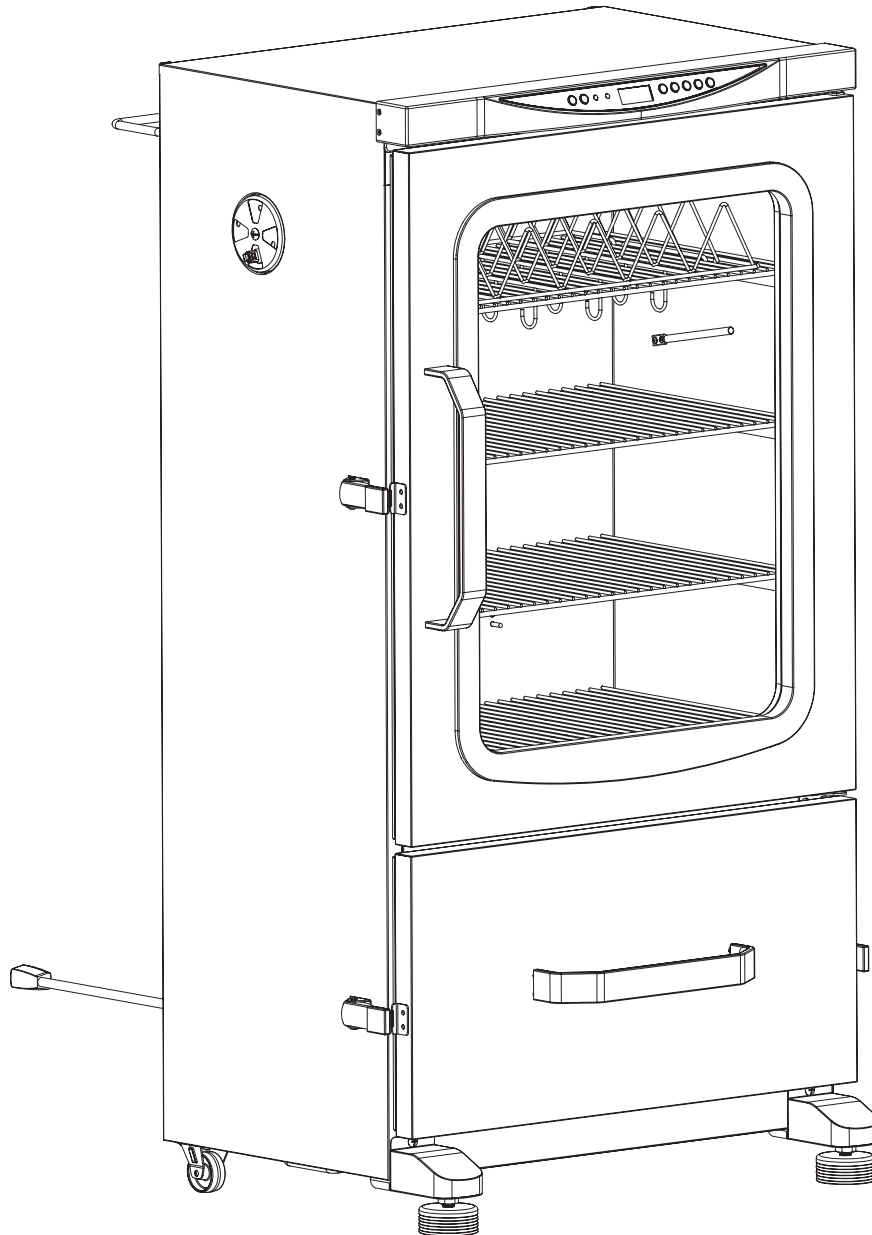

FOR OUTDOOR USE ONLY
Use only with Class A GFI
(Ground Fault Interrupter)

ATTACH YOUR RECEIPT HERE

Serial Number _____ Purchase Date _____



Questions, problems, missing parts? Before returning to your retailer, call our customer service department at 1-877-447-4768, 8:30 a.m. – 4:30 p.m. CST, Monday – Friday or e-mail us at customerservice@ghpgroupinc.com.



NO NEED TO RETURN TO THE STORE

Questions With The Assembly?
Require Parts Information?
Product Under Manufacturers Warranty?

Call Toll Free: 1-877-447-4768
8:30 a.m. - 4:30 pm CST, Monday - Friday

Retain This Owner's Manual And Proof Of Purchase For Future Reference

To Help us help you

Fill in the information below:

--	--	--	--

Date of Purchase

Place of Purchase

Model Number

Product Serial No.

**MODEL NUMBER AND PRODUCT SERIAL NUMBER CAN BE FOUND ON
THE RATING LABEL OF YOUR SMOKER.**

TABLE OF CONTENTS

Safety Information	3
Package Contents	8
Hardware Contents	9
Preparation Before Assembly	9
Assembly Instructions	10
Operating Instructions	14
Tips On Smoking	20
Care and Maintenance	22
Troubleshooting	23
Replacement Parts List	25
Warranty	27

Assembler/Installer: This instruction manual contains important information necessary for the proper assembly and safe use of this appliance. Read and follow all warnings and instructions before assembling and using this appliance. **Leave these instructions with the consumer.**

Consumer/User: Follow all warnings and instructions when using this appliance.

SAVE THESE INSTRUCTIONS

SAFETY INFORMATION

Please read and understand this entire manual before attempting to assemble, operate or install the product. If you have any questions regarding the product, call our customer service department at 1-877-447-4768, 8:30 a.m.- 4:30 p.m. CST, Monday - Friday.

CAUTION

- When using electrical appliances, basic precautions should always be followed to reduce the risk of fire, electrical shock, and injury to persons.

DANGER

- Failure to follow these instructions could result in fire or burn hazard which could cause property damage, personal injury or death.

IMPORTANT SAFEGUARDS

READ ALL INSTRUCTIONS, PRIOR TO USING THIS SMOKER

- **DO NOT** use this product for anything other than its intended purpose. It is **NOT** intended for commercial use. It is **NOT** intended to be installed or used in or on a recreational vehicle and/or boat.
- **DO NOT** operate this smoker with a damaged cord or plug or after the smoker malfunctions, has been dropped, or is damaged in any manner.
- **DO NOT** use smoker within 10 ft. (3 m) of a swimming pool, puddle, pond or other body of water.
- Keep smoker and electric controller dry and out of rain at all times.
- A minimum clearance of 36 in. (92 cm) to combustible material is required on the front, sides and back. It is very important to always maintain proper clearances to combustibles.
- When using flavoring wood, add a sufficient amount at the start of the cooking process, in order to avoid re-adding wood during the cooking process. Adding wood while operating may splash hot water and cause serious injury.
- Check the water level at least every 2 hours. A sizzling sound may indicate a low water level. Follow instructions in this manual for adding water while operating (see Page 18).
- **DO NOT** use the appliance during an electrical storm.
- Connect to properly grounded outlets only.
- Use only with Class A GFI (Ground Fault Interrupter) protected circuit.
- Arrange the power cord away from traffic areas to ensure that it is not tripped over.
- To disconnect the smoker, turn the smoker off by pressing and holding the Power button (⏻), and remove the plug from the outlet.
- **DO NOT** obstruct the flow of ventilated air for the appliance.
- **DO NOT** use metal foil on the cooking grates. Doing so may result in damage to the smoker.
- **DO NOT** use this appliance as a heater.
- **DO NOT** use charcoal with this appliance. This appliance is not designed for use with charcoal and a fire will result if charcoal is used during operation. The fire will create an unsafe condition and damage the smoker.
- Use caution when opening the upper door and lower drawer of the smoker while in operation. Keep hands, face and body safe from hot steam or flare-ups. **DO NOT** inhale smoke.
- If you must dispose of ashes in less time than it takes for the ashes to completely cool down, then remove the ashes from the appliance using insulated oven mitts or gloves and completely soak the ashes with water before disposing of them in a noncombustible container.
- **DO NOT** wear loose clothing while operating the smoker. Tie back long hair while operating the smoker.
- **ALWAYS** wear shoes that fully cover your feet while operating the smoker.

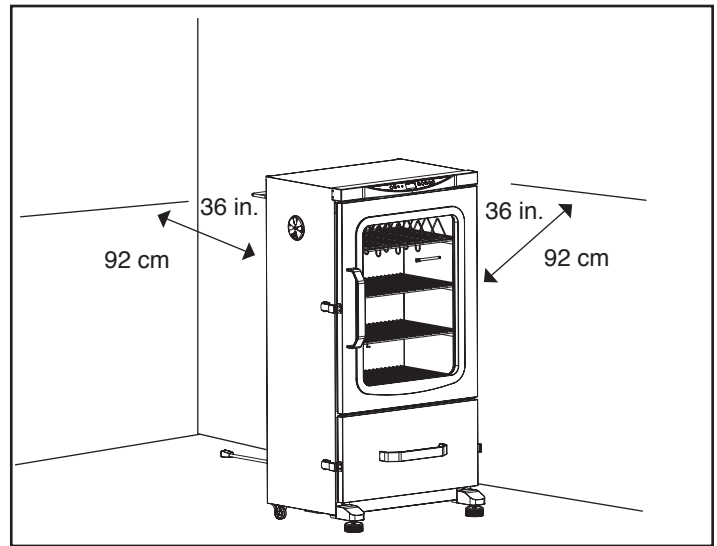

SAFETY INFORMATION

- **DO NOT** touch hot surfaces. Use handles or knobs.
- To protect against electrical shock do not immerse cord or plugs in water or other liquid.
- Close supervision is necessary when any appliance is used by or near children.
- Unplug from outlet when not in use and before cleaning. Allow to cool before putting on or taking off parts.
- **DO NOT** operate any appliance with a damaged cord or plug or after the appliance malfunctions or has been damaged in any manner.
- The use of accessory attachments not recommended by the appliance manufacturer may cause injuries.
- **DO NOT** use indoors.
- **DO NOT** let cord hang over edge of table or counter, or touch hot surfaces.
- Do not place on or near a hot gas or electric burner, or in a heated oven.
- Extreme caution must be used when moving an appliance containing hot oil or other hot liquids.
- Always attach plug to appliance first, then plug cord into the wall outlet. To disconnect, turn any control to “OFF”, then remove plug from wall outlet.
- **DO NOT** use appliance for other than intended use.
- Use extreme caution when removing trays or disposing of hot grease.
- **DO NOT** clean with metal scouring pads. Pieces can break off the pad and touch electrical parts, creating a risk of electric shock.
- Fuel, such as charcoal briquettes, is not to be used with appliance.
- Use only on properly grounded outlet.
- Be sure that handles are assembled and fastened properly. See instructions regarding handles on Page 10-11.
- **SAVE THESE INSTRUCTIONS.**

WARNING

- **DO NOT** use 16 or 18 gauge extension cords. Damage to household wiring and/or fire could result.

THE USE OF AN EXTENSION CORD IS NOT RECOMMENDED.

READ ALL INSTRUCTIONS PRIOR TO USING AN EXTENSION CORD WITH THIS SMOKER

- Use only **OUTDOOR** type with 3 prong grounding plug, rated for 15 amperes or more, approved by UL, marked with a W-A and a tag stating “Suitable for Use with Outdoor Appliance”.
- Use the shortest length extension cord required. Do not connect 2 or more extension cords together.
- Do not let cord hang over edge of table top or other items where it can be pulled by children or tripped over.

SAFETY INFORMATION

Ground Fault Interrupter

- Since 1971, the National Electric Code (NEC) has required Ground Fault Interrupter devices on all outdoor circuits.
- If your residence was built before 1971, check with a qualified electrician to determine if a Ground Fault Interrupter protector exists.
- Do not use this appliance if the circuit does not have Class A GFI protection.
- Do not plug this appliance into an indoor circuit.

GENERAL SAFETY

READ ALL INSTRUCTIONS PRIOR TO USING THIS SMOKER

- This appliance is for outdoor use only in well-ventilated areas. **DO NOT** operate it under a roof, in a building, garage or any other enclosed area, or under overhead construction.
- Before each use, check that no dead leaves or debris are under the appliance.
- Keep a fire extinguisher near this product at all times.
- Always unplug the smoker when not in use.
- Allow the smoker and its components to cool completely before conducting any routine cleaning or maintenance.
- **DO NOT** use water or other liquid spray to clean the smoker without first unplugging the unit.
- Allow the smoker to cool to 115°F (45°C) before moving or storing. Use caution when lifting and moving the appliance to avoid back strain or back injury.
- **DO NOT** move the appliance while it is in use.
- When not in use, the smoker should be kept out of the elements or protected with a cover. Allow the smoker to completely cool before placing the cover. Store this appliance in a dry, protected location when possible.
- Use of accessory attachments not recommended by the appliance manufacturer may lead to injury or property damage.

WARNING

To avoid serious injury:

- While cooking, the smoker must be on a level, stable, noncombustible surface in an area clear of combustible material, including long or dry grass.
- The use of alcohol, prescription or nonprescription drugs may impair the user's ability to properly assemble and safely operate this appliance.
- **DO NOT** move the appliance while it is in use.
- **DO NOT** store and use this appliance near gasoline or other combustible liquids or where other combustible vapors may be present.
- The smoker should only be used in well-ventilated areas.
- **DO NOT** use this appliance as a heater.
- **DO NOT** leave the appliance unattended while in use. Keep children and pets away from the appliance at all times.
- This appliance will be hot during and after use. Use insulated oven mitts or gloves for protection from hot surfaces or splatter from cooking liquids.

WARNING

CALIFORNIA PROPOSITION 65

1. Combustible by-products produced when using this product contains chemicals known to the state of California to cause cancer, birth defects, or other reproductive harm.
2. This product contains chemicals, including lead and lead compounds, known to the state of California to cause cancer, birth defects or other reproductive harm.

Wash your hands after handling this product.

DANGER

In case of fire, unplug smoker from outlet and allow fire to burn out. Do not use water to put out a fire in this or another electrical appliance.

To avoid electrical shock, disconnect electric cord before cleaning smoker. Never immerse electric controller or heating element in any liquid.

To avoid the possibility of burns, make sure the smoker is completely cooled before removing and/or cleaning electric controller and heating element.

DO NOT use steel wool or wire brushes to clean the inside of the appliance. Pieces can break off and touch electrical parts creating a risk of electric shock.

PACKAGE CONTENTS

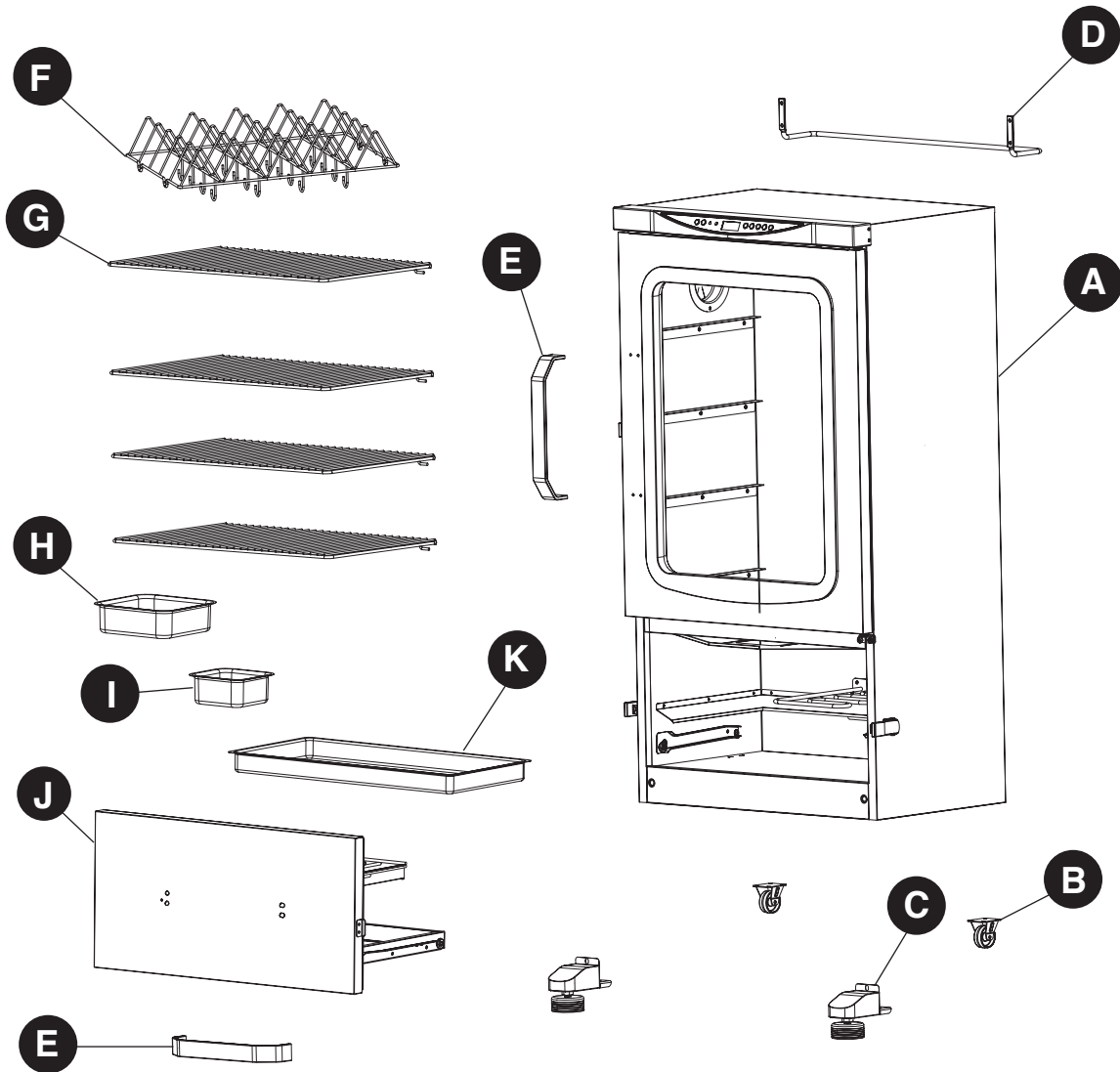

PART	DESCRIPTION	QUANTITY
A	Smoker cabinet assembly	1
B	Rear casters	2
C	Front legs (left/right)	2
D	Rear handle	1
E	Door handle (upper door/ lower drawer)	2
F	Rib & sausage rack	1
G	Cooking grates	4
H	Water bowl	1
I	Wood chip box	1
J	Drawer assembly	1
K	Grease tray	1

HARDWARE CONTENTS (PRE-ASSEMBLED)

AA



M4 x 35 mm
Screw

Qty. 8

8 M4 x 35 mm screws (AA) are pre-assembled in each of the 2 door handles (upper door/lower door) (E).

BB



M6 x 12 mm
Screw

Qty. 6

6 M6 x 12 mm screws (BB) are pre-assembled in the smoker cabinet assembly (A).

CC

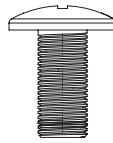

M5 x 12 mm
Screw

Qty. 12

12 M5 x 12 mm screws (CC) are pre-assembled in the smoker cabinet assembly (A).

PREPARATION BEFORE ASSEMBLY

Before beginning assembly of product, make sure all parts are present. Compare parts with package contents list and hardware contents list. If any part is missing or damaged, do not attempt to assemble the product. Please read and understand this entire manual before attempting to assemble, operate or install the product. If you have any questions regarding the product, call our customer service department at 1-877-447-4768, 8:30 a.m.- 4:30 p.m. CST, Monday - Friday.

Estimated Assembly Time: 15 minutes

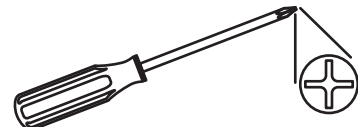

Tools Required for Assembly (not included): Phillips Screwdriver



ASSEMBLY INSTRUCTIONS

1. Remove the pre-installed screws on the bottom of the cabinet assembly (A). Attach each of the rear casters (B) to the bottom of the cabinet assembly (A) using 4 M5 x 12 (CC) screws per caster. Attach the bottom of the front legs (C) to the bottom of the cabinet assembly (A) using 3 M6 x 12 (BB) screws per leg.

Hardware Used

BB	M6 x 12 mm Screw		x 6
CC	M5 x 12 mm Screw		x 8

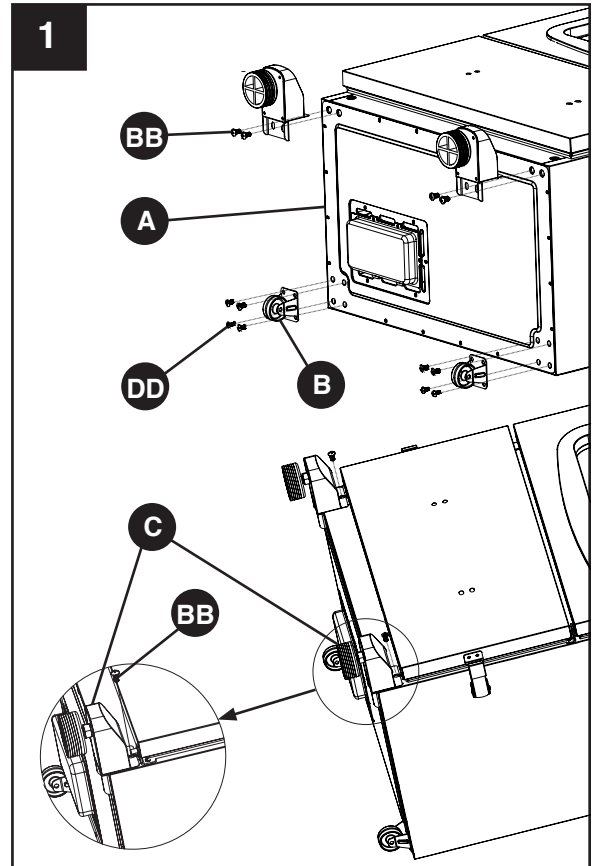

2. **CAUTION: This unit is HEAVY! Do not attempt this step without assistance!**
With the assistance of a helper, stand the smoker upright on a firm and level surface. (Make sure that legs and casters are firmly attached). Remove the pre-installed screws on the back of the cabinet assembly (A) and attach the rear handle (D) using the pre-installed screws.

Hardware Used

CC	M5 x 12 mm Screw		x 4
-----------	---------------------	---	-----

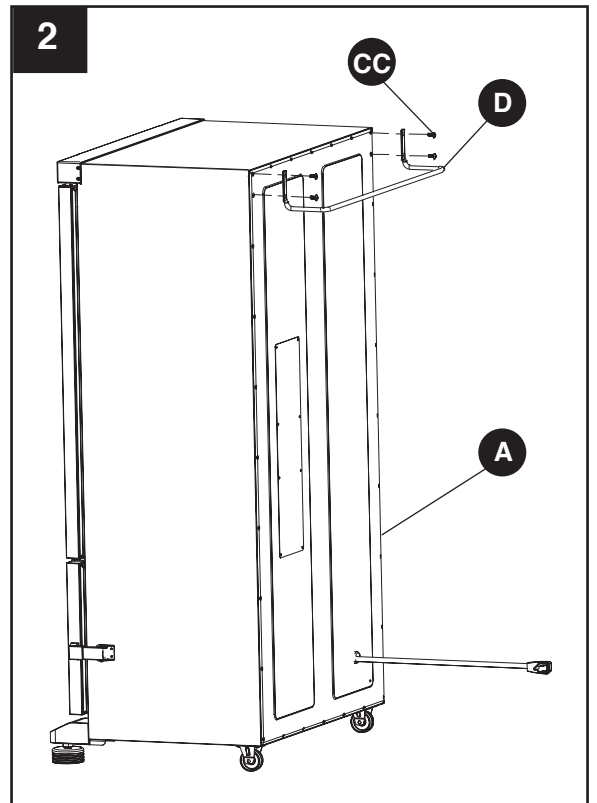

ASSEMBLY INSTRUCTIONS

3. Remove the pre-installed screws on the door handle (E) and attach the handle to the upper door on the cabinet assembly (A) using the pre-installed screws.

Hardware Used

AA M4 x 35 mm Screw  x 4

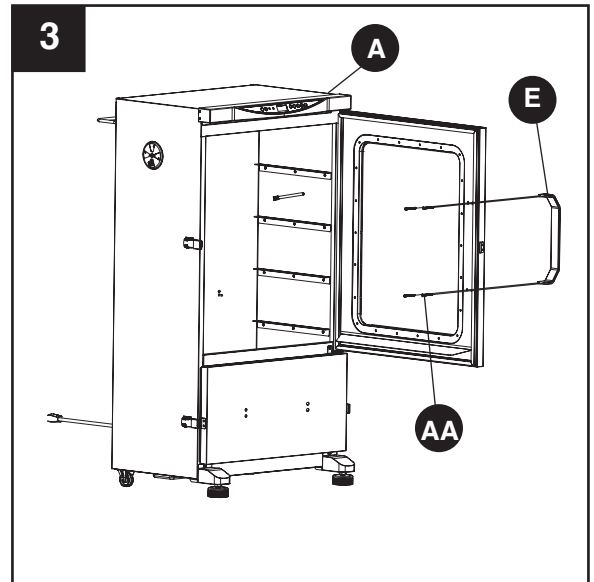

4. Remove the lower drawer assembly (J) from the cabinet assembly (A). Remove the pre-installed screws on the drawer handle (E) and attach the handle to the drawer assembly (J) using the pre-installed screws.

Hardware Used

AA M4 x 35 mm Screw  x 4

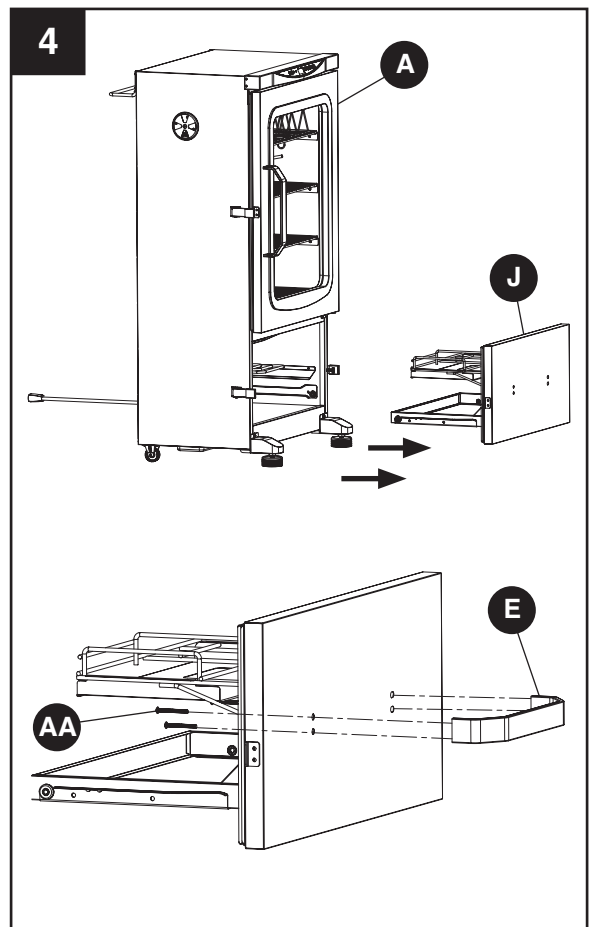

ASSEMBLY INSTRUCTIONS

5. Place the grease tray (K) onto the lower frame of the drawer assembly (J). Place the water bowl (H) and wood chip box (I) onto the upper wire supports of the drawer assembly (J).

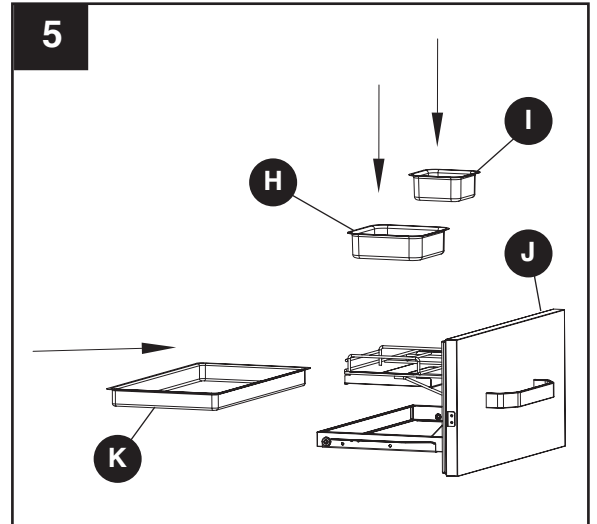

6. Slide the drawer assembly (J) onto the cabinet support rails as shown.

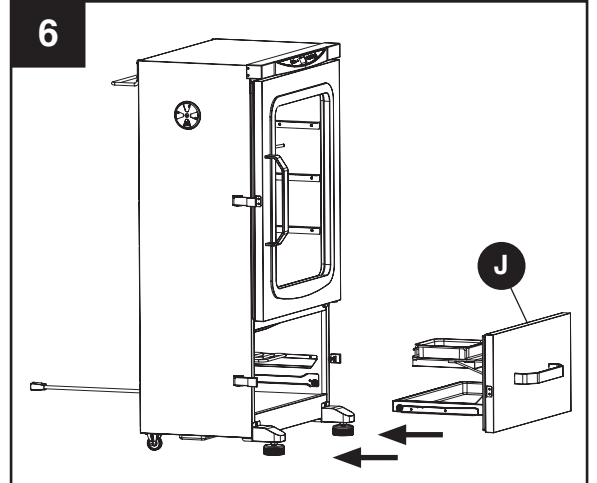

ASSEMBLY INSTRUCTIONS

7. Slide the 4 cooking grates (G) onto the support rails of the cabinet (A) as shown

Installing the Rib Rack (Optional).

Place the rib and sausage rack (F) directly onto the desired grate (G) before sliding the grate onto the supports.

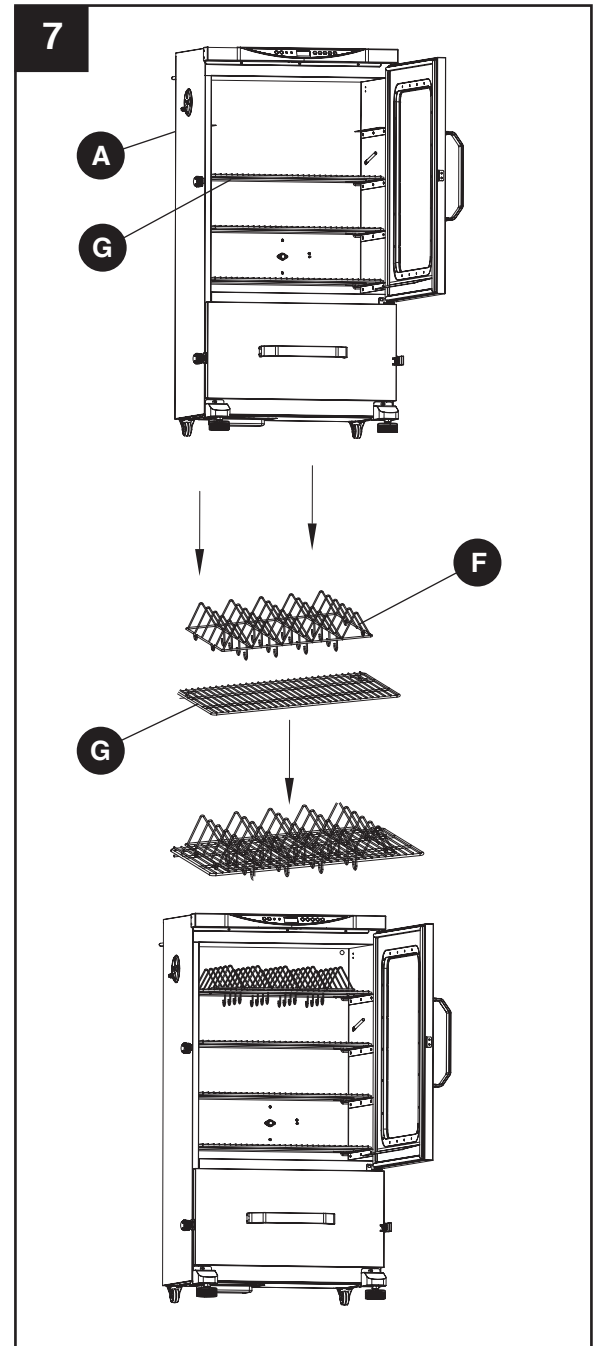

OPERATING INSTRUCTIONS

READ ALL INSTRUCTIONS PRIOR TO USING THE SMOKER FOR THE FIRST TIME

Before Initial Use:

Remove all packaging, hang tags, plastic straps, and sales stickers if present. Do not use sharp tools.

Wash cooking grates with warm, soapy water, rinse and allow to completely dry before placing them back into the smoker.

Prior to initial use, it is important to “season” your smoker. Seasoning helps eliminate potential factory residue that occurs during production and enhances flavoring, durability and overall performance. Refer to Pages 17 and 18 for operating the time and cook temperature required for seasoning.

Before Each Use:

READ ALL INSTRUCTIONS PRIOR TO USING THE SMOKER

- The smoker must be on a level, stable, noncombustible surface in an area clear of combustible material, including long or dry grass.
- Avoid moving the smoker over bumpy or uneven surfaces. Damage to the smoker may occur as a result.
- To prevent household circuit breakers from tripping, keep electric smoker controls and cord connections dry and do not use other electrical products on the same circuit.
- Make sure the grease tray, wood chip box and water bowl are clean and empty and placed back into the smoker according to the instructions.
- Lightly coat each cooking grate with vegetable oil or vegetable oil spray, to prevent foods from sticking to the grates during cooking.
- **DO NOT** cover the cooking grates with metal foil.

⚠ WARNING ⚠

Failure to follow all manufacturer’s instructions could result in serious personal injury and/or property damage.

Use care when operating your smoker.

To avoid possible flare-ups or grease fires, clean and empty the water bowl and grease pan before use.

Read and follow all the information and safeguards in this product guide before attempting to assemble or operating this smoker.

⚠ CAUTION ⚠

- **Do not use sharp or pointed tools to clean smoker.**
- **Do not use abrasive oven cleaners, steel wool or metal brushes to clean porcelain grates or smoker body. They will damage the finish.**
- **Replace damaged part(s) only with Dyna-Glo certified replacement parts. Do not attempt to repair damaged parts.**







OPERATING INSTRUCTIONS

Safety Guidelines

- Refer to the “Troubleshooting Section” on Pages 23 and 24 for operational problems.
- **DO NOT** open the smoker door while operating, unless it is necessary. Opening the door will allow heat to escape and prolong the cooking time.
- **DO NOT USE CHARCOAL.** This appliance is not designed for use with charcoal and a fire will result if charcoal is used during operation. The fire will create an unsafe condition and damage the smoker.
- Although wood chips are not required for operating the smoker, they should be used during the cooking process to create the smoke needed for adding flavor.
- In order to maintain optimal performance, cleaning the smoker after each use is highly recommended. Wait until the smoker has completely cooled before cleaning. Refer to the Care and Maintenance section on Page 22.

CONTROL PANEL OPERATING INSTRUCTIONS



-  – Turns smoker on and off
 -  – Switches input to adjust cooking temperature.
 -  – Switches input to adjust cooking time. Switches between F and C when held for 5 seconds.
 -  – Displays the meat temperature, when pressed.
 -  – Indicates that the smoker is plugged in and ready to turn on, when lit.
 -  – Indicates the burner is ON, when lit.
 -  – Turns smoker cabinet light on and off.
- Press the **Power Button** (🔌) once (a beep should occur). The display will switch between 00:00 and the internal temperature (F or C) every few seconds until the control panel receives the input settings for **Temp Button** (🌡️) and/or **Time Button** (🕒).

NOTE: Although water is not required during the cooking process, always leave the water bowl in place while operating the smoker. If additional water is needed during the cooking process, carefully pour water into the drip pan opening. **DO NOT** remove the water bowl to add water. Avoid splashing water onto the heating element. Serious damage to the heating element could result, along with flare-ups and electrical failure.

OPERATING INSTRUCTIONS

Using the Meat Thermometer:

The meat thermometer measures the internal temperature of the meat and is useful for indicating when food has reached the recommended temperature for safe consumption. Refer to the chart on Page 21 for proper food temperatures. For proper placement, remove the probe from the holster and push the end of the thermometer towards the center of the thickest part of the meat. This portion of the meat will require the longest cook time. If your meat has a bone, avoid touching the end of the thermometer to the bone while cooking. If the thermometer is not used during the cooking process, it should be kept inside the holster. For more information on food safety call: USDA Meat and Poultry Hotline at 1-888-MPHOTLINE (888-674-6854) In Washington, DC
Or E-mail: mpholine.fsis@usda.gov
Or visit the USDA website at www.fsis.usda.gov

Meat Probe in the holster

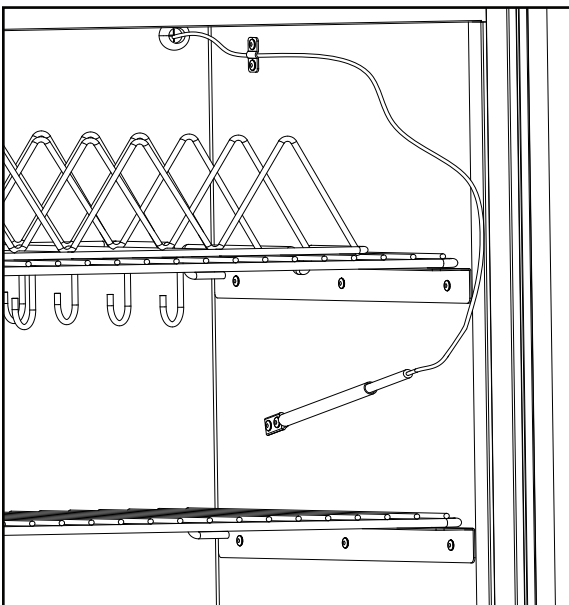

Meat Probe out of the holster

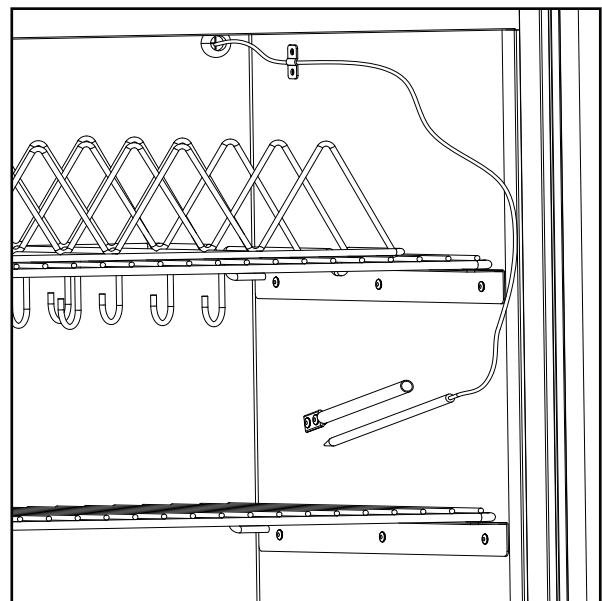

Using the Smoker Cabinet Light:

When additional light is needed inside the smoker cabinet, press the Light Button (☼) and carefully open the cabinet door. Illuminating the smoker cabinet is most useful when the door is open.

⚠ CAUTION ⚠

The smoker becomes HOT during use. Use heat resistant gloves while accessing the inside of the smoker.

OPERATING INSTRUCTIONS

COOKING WITH THE SMOKER:

A. Using the **Time Button** (🕒)

Display Range: 00:00 – 24:00 hours.

1. Plug in the smoker and press the **Power button** (🔌) once (a beep should occur).
2. Press the **Time button** (🕒) to display "00:00". The hour side will blink on and off.
3. Press the **"UP"** or **"DOWN"** button to raise or lower the hour in 1 hour increments. (The display will continue to blink). Hold down the button to automatically increase or decrease the time and release the button when the desired cooking time setting is reached. NOTE: If the **"UP"** or **"DOWN"** buttons are not pushed within 5 seconds, the time setting will default back to "00:00" and the **Time button** (🕒) must be pushed again to restart the time setting process.
4. Press the **Time button** (🕒) again to complete the hour setting. The minute side will now blink on and off.
5. Press the **"UP"** or **"Down"** button to raise or lower the minutes. The display will continue to blink.
6. Press the **Time button** (🕒) again to complete the minute setting. The time display will stop blinking and the "Heating" indicator light will turn on. Cooking temperature is now ready to set.

NOTE: The default temperature is set to 180° F (82° C).

NOTE: To switch between Fahrenheit (F) and Celcius (C), press and hold the Time (🕒) button for 5 seconds. A beep will occur and the display will switch between the new temperature reading and the cook time.

B. Setting the **Cooking Temperature** (🌡️)

1. Press the **Temp button** (🌡️). The display will blink to indicate that temperature is ready to set.
2. Press and hold the **"UP"** or **"DOWN"** button to automatically increase or decrease the temperature setting and release the button when the desired cooking temperature setting is reached. NOTE: If the **"UP"** or **"DOWN"** buttons are not pushed within 5 seconds, the temperature will default back to the original setting of 180° F (82° C). and the Temp button must be pushed again to restart the temperature setting process.
3. Press the **Temp button** (🌡️) again to complete the temperature setting. The display will no longer blink.

NOTE: The heating process will not start until the cook time has been set. The cooking timer will begin counting down, once the desired cooking temperature is set and the "Heating" indicator light will turn off, when the desired internal cooking temperature is reached.

- The display will continue to alternate, every few seconds, between remaining cook time and internal temperature reading.
- The smoker will beep 3 times when the cooking timer reaches "00:00".
- Time and temperature settings can be adjusted any time during the cooking process.

IMPORTANT: Always cook with both the water bowl and wood chip box in place, regardless of whether or not they are filled.

C. Using the **Meat Probe Button** (🍖)

Insert the meat probe into the meat. Press and hold the **Meat Probe button** (🍖) to display the temperature of the meat. The display will revert back to the internal temperature of the smoker after the **Meat Probe button** (🍖) is released.

Refer to Page 21 for suggested smoking and meat temperatures.

OPERATING INSTRUCTIONS

NOTE: If appliance is powered on and left unattended for 19 hours, the appliance will automatically turn off.

The control panel temperature reading may fluctuate plus or minus 10-15° F (5-8° C) as the appliance cycles to maintain correct cooking temperature setting.

Seasoning the Smoker (Before Initial Use)

To season your smoker, follow these steps WITHOUT the use of food:

1. Place desired flavoring woods in wood chip box and fill to 3/4 full. DO NOT put water in water bowl.
2. With the smoker door closed, turn the smoker on by pressing the **Power button** (⏻) .
3. Press the **Temperature button** (📏) and use the "**UP**" or "**DOWN**" to set the cook temperature to 275° F (135° C).
4. Press the **Timer button** (🕒) and use the "**UP**" or "**DOWN**" buttons to set the time to 2 hours (02:00)
5. Once seasoning is complete, the smoker's interior will have a durable, seasoned coating.
6. Allow the ashes to completely cool before cleaning out the wood chip box.

⚠ CAUTION ⚠

The smoker becomes HOT during use. Use heat resistant gloves while accessing the inside of the smoker.

Using the Wood Chip Box:

The wood chip box is designed to provide a sustainable amount of smoke and flavor during the cooking process. Fill the box at least 1/2 to 3/4 full with desired wood chips or wood pellets. Anything more or less than this amount may not create the appropriate amount of smoke for adding flavor. Refer to Page 20 for the types of wood chips that are recommended for various foods. To add more wood chips or pellets during the cooking process, unlatch the bottom drawer and slowly pull out the drawer until the wood chip box is accessible. The amount of new wood chips will depend on cooking time and the amount remaining in the wood chip box. Using heat-resistant gloves, place enough wood chips to fill the box 3/4 full. Do not remove the burnt chips or ashes until after the cooking process is complete. Do not over fill the box. Slowly close the drawer and secure with both latches. Do not use wood chunks or charcoal. **NOTE:** The use of wood chips or wood pellets is not required during the cooking process.

NOTE: Always operate the smoker with the wood chip box in place – regardless of whether or not wood chips are used.

Using the Water Bowl:

The water bowl diffuses direct heat between the food and the burner element. The use of water in the bowl is not required, but the water bowl **MUST** be in place during operation. To use the bowl, fill to at least 3/4 full with warm water, before turning on the smoker. Cold water may prolong the cooking process. Do not overfill the water bowl. Doing so may cause the water to splash inside the smoker. To replenish the water level during the cooking process, unlatch the bottom drawer and slowly pull out the drawer until the water bowl is accessible. Using heat-resistant gloves, fill the water bowl to at least 3/4 full with warm water. Slowly close the drawer and secure with both latches.

⚠ CAUTION ⚠

- Do not use sharp or pointed tools to clean smoker.
- Do not use abrasive oven cleaners, steel wool or metal brushes to clean porcelain grates or smoker body. They will damage the finish.
- Replace damaged part(s) only with Dyna-Glo certified replacement parts. Do not attempt to repair damaged parts.

- In order to maintain optimal performance, cleaning the smoker after each use is highly recommended.
- Wait until the smoker has completely cooled before cleaning.
- Plastic or bristle brushes may be used for cleaning stubborn stains.
- **DO NOT** use steel wool or wire brushes. Pieces can break off and touch electrical parts creating a risk of electric shock.
- Clean the controller casing and heating element by wiping with a damp cloth. Use a mild detergent.
- Completely dry the controller casing and heating element before use. Failure to do so, may cause damage to the controller and prevent the smoker from working properly.
- Clean the cooking grates with warm soapy water or with a water & baking soda solution. Non-abrasive scouring powder can be used for stubborn stains.
- Clean the grease tray and water bowl with a damp cloth and warm soapy water. Allow the liquids inside the water bowl and grease tray to cool completely before cleaning.
- Avoid cleaning the cooking surfaces, while the smoker is still hot.
- Follow all warnings and safety precautions before removing meat from smoker or preparing the unit for storage.

TIPS ON SMOKING

Pairing wood chips with a specific type of food will depend on the preferences of the user. This page can be used as a general guideline for acquiring the ideal flavor.

- Hardwoods such as hickory, pecan, apple, cherry or mesquite typically burn slower and produce more smoke over longer periods of time.
- To prolong the burn cycle for wood chips, pre-soak them in a separate bowl of water for at least 30 minutes, and/or wrap the chips in perforated aluminum foil.
- Most smoke flavoring occurs within the first hour of cooking. **Adding wood chips after the first hour is typically not necessary unless extra smoke flavoring is desired.**

Here's a list of the most popular smoking woods and a little information about each.

Type of Wood	Suggested Food	Comments
Apple	All meats	Mild and sweet flavor with a slight hint of fruity flavor. Each species of apple wood should offer a slightly different flavor. Apple smoke produces an attractive browning effect.
Almond	All meats	Produces a sweeter smoke with a natural nutty flavor.
Ash	Fish and red meat	Very light flavor.
Citrus	Pork and chicken	Lemon and orange wood produce a light but fruity flavor.
Cherry	Pork and Beef	Light and fruity flavor.
Fruitwood	Pork, poultry and fish	Woods such as peach, pear and plum produce a mild but sweet smoke with a hint of fruity flavor.
Grapevine	Poultry, game and lamb	Grapevine wood produces a lot of smoke. A little wood goes a long way. It produces a tart flavor that has a hint of fruit.
Hickory	Pork and beef	Hickory is arguably the favorite wood for smoking. Hickory produces a very strong flavor so we recommend starting slow with this wood.
Maple	Pork and Poultry	Light and sweet.
Mesquite	Beef, chicken and fish	This wood burns very hot so be aware. Much like hickory, mesquite produces a strong flavor.
Oak	Red meats, game, ribs and fish	Another wood that produces a heavy smoke. Start slow with this wood.
Pecan	Ribs and red meat	Produces a light smoke that offers a sweet and nutty flavor.

SUGGESTED SMOKING AND MEAT TEMPERATURES

	Suggested Smoking Temperatures	Safe Minimum Food Temperatures
Meat, Poultry, Fish		
Beef, veal and lamb (pieces and whole cuts)		
Medium-rare	225° F (107.2° C)	145° F (63° C)
Medium	225° F (107.2° C)	160° F (71° C)
Well done	225° F (107.2° C)	170° F (77° C)
Pork (ham, pork loin, ribs)		
Pork (pieces and whole cuts)	225 - 240° F (107.2 - 115.6° C)	160°F (71° C)
Ground meat and meat mixtures (burgers, sausages, meatballs, meatloaf, casseroles and mechanically tenderized beef)		
Beef, veal (including mechanically tenderized), lamb and pork	250 - 275° F (121 - 135° C)	160°F (71° C)
Poultry (chicken & turkey)	250 - 275° F (121 - 135° C)	165°F (74° C)
Poultry (chicken, turkey, duck)		
Pieces	250° F (121° C)	165° F (74° C)
Whole	250° F (74° C)	165° F (74° C)
Seafood		
Fish	225 - 240° F (107.2 - 115.6° C)	158°F (70° C)
Shellfish (shrimp, lobster, crab, scallops, clams, mussels and oysters)	225 - 240° F (107.2 - 115.6° C)	165°F (74° C)
Since it is difficult to use a food thermometer to check the temperature of shellfish, discard any that do not open when cooked.		

	Suggested Smoking Temperatures	Safe Minimum Food Temperatures
Game		
Chops, steaks and roasts (deer, elk, moose, caribou/reindeer, antelope and pronghorn)		
Well done	225° F (107.2° C)	170° F (77° C)
Large Game		
Bear, bison, musk ox walrus, etc.	250 - 300° F (121 - 149° C)	165° F (74° C)
Small game		
Rabbit, muskrat, beaver, etc.	225 - 240° F (107.2 - 115.6° C)	165° F (74° C)
Ground Meat		
Ground meat and meat mixtures	250 - 300° F (121 - 149° C)	165° F (74° C)
Ground venison and sausage	250 - 300° F (121 - 149° C)	165° F (74° C)
Game birds/waterfowl (wild turkey, duck, goose, partridge and pheasant)		
Whole	250° F (121° C)	165° F (74° C)
Breasts and roasts	250° F (121° C)	165° F (74° C)
Thighs, wings	250° F (121° C)	165° F (74° C)
Stuffing (cooked alone or in a bird)	250° F (121° C)	165° F (74° C)

CARE AND MAINTENANCE

AFTER USE SAFETY AND MAINTENANCE

⚠ WARNING ⚠

- Use caution when lifting and moving the smoker to avoid strain injuries. Two people are recommended to lift or move the smoker.
- **DO NOT** store the smoker near gasoline or other combustible liquids or where combustible vapors may be present. Keep the area around the smoker clear and free of combustible materials and vapors.
- **DO NOT** store this smoker in an area accessible to children or pets. Store the smoker in a dry, protected location.
- **DO NOT** allow anyone to conduct activities around the smoker following use until it has cooled. It is hot during operation and remains hot for a period of time following use.
- **DO NOT** leave hot ashes unattended until the smoker cools completely.
- The smoker becomes extremely hot. Allow the smoker to cool completely before handling. Allow the smoker to cool before removing and cleaning the grease pan.
- Dispose of cold ashes by wrapping them in heavy-duty aluminum foil and placing them in a noncombustible container. If you must dispose of the ashes in less time than it takes for them to completely cool, remove the wood chip box from the smoker with heat resistant gloves, place the ashes in heavy-duty foil and soak them completely with water before disposing of them in a noncombustible container. Always use protective oven mitts or heat resistant gloves when accessing the inside of the smoker during and after use.

⚠ CAUTION ⚠

All care and maintenance procedures are to be performed while the smoker is turned off and cooled.

To clean the inside and outside of the smoker cabinet, simply use a damp cloth. Spray-washing with a water hose is not recommended. Moisture should be wiped away and not allowed to stand inside or on top of the smoker. Once cleaned, you may prefer to lightly coat the interior of the smoker cabinet with cooking oil or cooking spray.

If rust is present on the **exterior** surface of the smoker, clean the area with steel wool or emery cloth and use heavy-duty, heat-resistant paint.

NEVER apply additional paint to the **interior** of the smoker.

TROUBLESHOOTING

If you have any questions regarding the product, please call customer service at 1-877-447-4768, 8:30 a.m. – 4:30 p.m., CST, Monday – Friday.

PROBLEM	POSSIBLE CAUSE	CORRECTIVE ACTION
<p>No heat from smoker.</p>	<ul style="list-style-type: none"> • Smoker is turned off. • No power. • Faulty controller or heating element. 	<ul style="list-style-type: none"> • Turn on the smoker. • Check for any tripped circuit breakers and reset the breaker, if needed. • Check for faulty or tripped GFI (Ground Fault Interrupter) at the outlet. Reset the GFI or replace, if needed. • If breaker or GFI continues to trip, use a different outlet on a separate breaker circuit. • Try another working appliance in the outlet. • Replace controller or heating element.
<p>Circuit breaker trips or fuse blows.</p>	<ul style="list-style-type: none"> • Another appliance is plugged into the same circuit as the smoker (too many appliances using the same circuit). • Moisture or water in the controller, cord connection or outlet connection. • Damaged or frayed cord. • Damaged electrical connection. 	<ul style="list-style-type: none"> • Find another outlet on a separate circuit. • Keep all connections dry and free from moisture. DO NOT use this appliance in the rain or when snow is falling. • Turn the smoker off, unplug the smoker and check the cord for damage. Replace, if needed. • Replace controller .
<p>Smoker does not generate enough heat.</p>	<ul style="list-style-type: none"> • Smoker was not pre-heated sufficiently or temperature was set too low. • Upper door or bottom drawer open or unlatched. • Improper extension cord. 	<ul style="list-style-type: none"> • Pre-heat for 15-20 minutes. Increase temperature settings via controller. • Close the upper door and/or lower drawer and secure with latches. • Use cord rated for outdoor use at 15 amps.
<p>Very little or no smoke coming from smoker.</p>	<ul style="list-style-type: none"> • Not enough wood chips. • Wood chips are too small. 	<ul style="list-style-type: none"> • Check wood chip level. Wood chip box should be at least 3/4 full. • To generate proper amounts of smoke, wood chips should be at least 1 in. - 3 in. (2.5 cm - 7.6 cm) and no thicker than 1/4 in. (0.6 cm). Wood shavings and wood chunks are not recommended. DO NOT use charcoal.

TROUBLESHOOTING

PROBLEM	POSSIBLE CAUSE	CORRECTIVE ACTION
Flare-ups.	<ul style="list-style-type: none"> • Meat contains excessive amounts of fat. • Cooking temperature is too high. • Grease build-up. 	<ul style="list-style-type: none"> • Trim the appropriate amount of fat before cooking. • Lower the temperature as needed. • Clean the smoker, according to the instructions.
Persistent grease fire.	<ul style="list-style-type: none"> • Too much build-up on grease drip tray and/or grease cup. 	<ul style="list-style-type: none"> • Turn off the smoker and carefully open the upper door and carefully remove the bottom drawer to allow the fire to burn out. <p>DO NOT use water to extinguish the fire. Personal injury my result. Allow the smoker to completely cool before cleaning the tray and cup.</p>
Control Panel Error Code (E1, E2, E3 or E4).	<ul style="list-style-type: none"> • Circuit failure in firebox temp sensor or meat probe temp sensor. 	<ul style="list-style-type: none"> • Contact Dyna-Glo customer service for parts repair or replacement options.

REPLACEMENT PARTS LIST

For replacement parts, call our customer service department at 1-877-447-4768, 8:30 a.m. - 4:30 p.m. CST, Monday - Friday or e-mail us at customerservice@ghpgroupinc.com.

PART	DESCRIPTION	PART #
1	Smoker Cabinet Assembly	70 - 01 - 610
2	Rear Handle	70 - 01 - 611
3	Top Door Hinge	70 - 01 - 612
4	Control Panel Housing & Circuit Board	70 - 01 - 613
5	Door Handle (Upper Door/Lower Door)	70 - 01 - 344
6	Upper Door Assembly	70 - 01 - 614
7	Bottom Door Hinge	70 - 01 - 615
8	Damper Plate*	70 - 01 - 616
9	Handle for Damper Plate	70 - 01 - 617
10	Damper Housing	70 - 01 - 618
11	Rib Rack & Sausage Hooks	70 - 01 - 619
12	Firebox Crossbar	70 - 01 - 620
13	Water Bowl	70 - 01 - 347
14	Wood Chip Box	70 - 01 - 346
15	Door Latch Bracket	70 - 01 - 352
16	Door Latch	70 - 01 - 353

PART	DESCRIPTION	PART #
17	Rear Casters (L/R)	70 - 01 - 624
18	Front Leg Assembly (L/R)	70 - 01 - 625
19	Outer Drawer Hardware - Left Side	70 - 09 - 124
20	Inner Drawer Hardware - Left Side	70 - 09 - 126
21	Inner Drawer Hardware - Right Side	70 - 09 - 127
22	Outer Drawer Hardware - Right Side	70 - 09 - 125
23	Water Bowl / Wood Chip Box Support	70 - 01 - 703
24	Grease Tray	70 - 01 - 627
25	Lower Heat Shield	70 - 01 - 628
26	Lower Drawer Frame	70 - 01 - 629
27	Lower Door Panel	70 - 01 - 630
28	Cooking Grate	70 - 01 - 631
29	Silicon Latch Sleeve	70 - 01 - 356
30	Upper Heat Shield	70 - 01 - 632
n/a	Instruction Manual	70 - 10 - 636

REPLACEMENT PARTS LIST

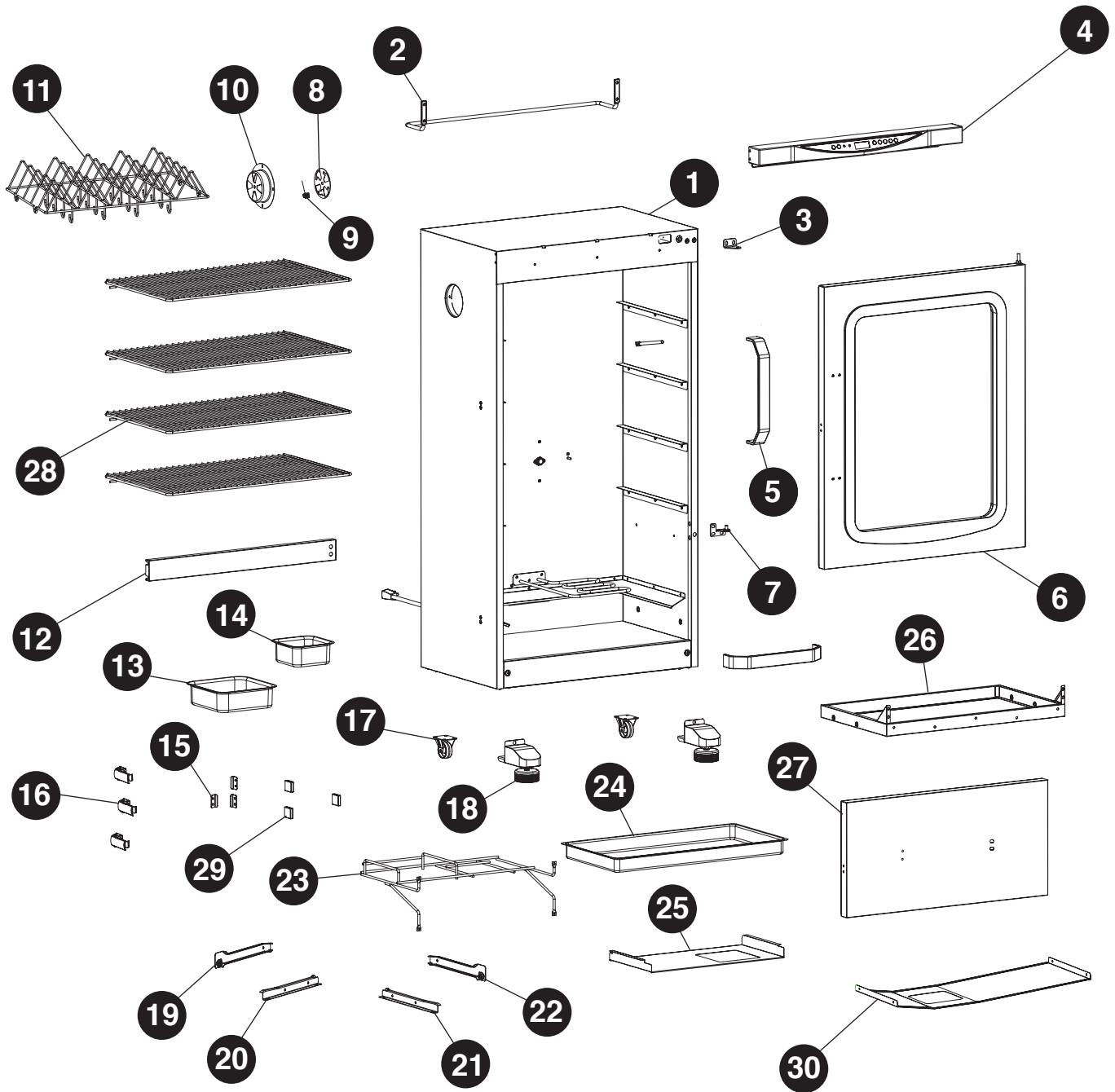

WARRANTY

This Premium Electric Digital Smoker is warranted against broken or damaged parts at the time of purchase. The burner element is warranted for 3 years. All other parts carry a one (1) year limited warranty except the water bowl and wood chip box, which is warranted to be free of defects for 90 days. Paint is warranted to be free of defects for 90 days except for rust, which may appear after repeated use.

This warranty does not cover damage or issues related to neglect, abuse or modifications to the appliance. Repair labor is not covered.

All parts that meet the warranty requirements will be shipped at no charge via the discretion of GHP Group Inc. (ground shipments, US Mail or Parcel Post ONLY). Any special handling charges (i.e. Second Day, Overnight, etc.) will be the responsibility of the consumer.

All warranty claims apply only to the original purchaser and require a proof of purchase verifying purchase date. Do not return parts to GHP address without first obtaining a return authorization number from our customer service. This service is available by calling toll free 1-877-447-4768, 8:30 a.m. – 4:30 p.m. CST, Monday – Friday.

Some states do not allow the exclusion or limitation of incidental or consequential damages or limitations on how long an implied warranty lasts, so the above limitations or exclusions may not apply to you. This warranty gives you specific legal rights, and you may have other rights that vary from state to state.

GHP Group Inc.
6440 W. Howard Street
Niles, IL, USA
60714-3302

Item name: 40" 2-Door Vertical Electric Digital Smoker
Model #: DGU951SDE / DGU951SDE-D
Rated Power: 1000W/Hr

Dyna-Glo®

Fumoir électrique numérique de 40 po à deux portes

MODÈLES n° DGU951SDE/DGU951SDE-D

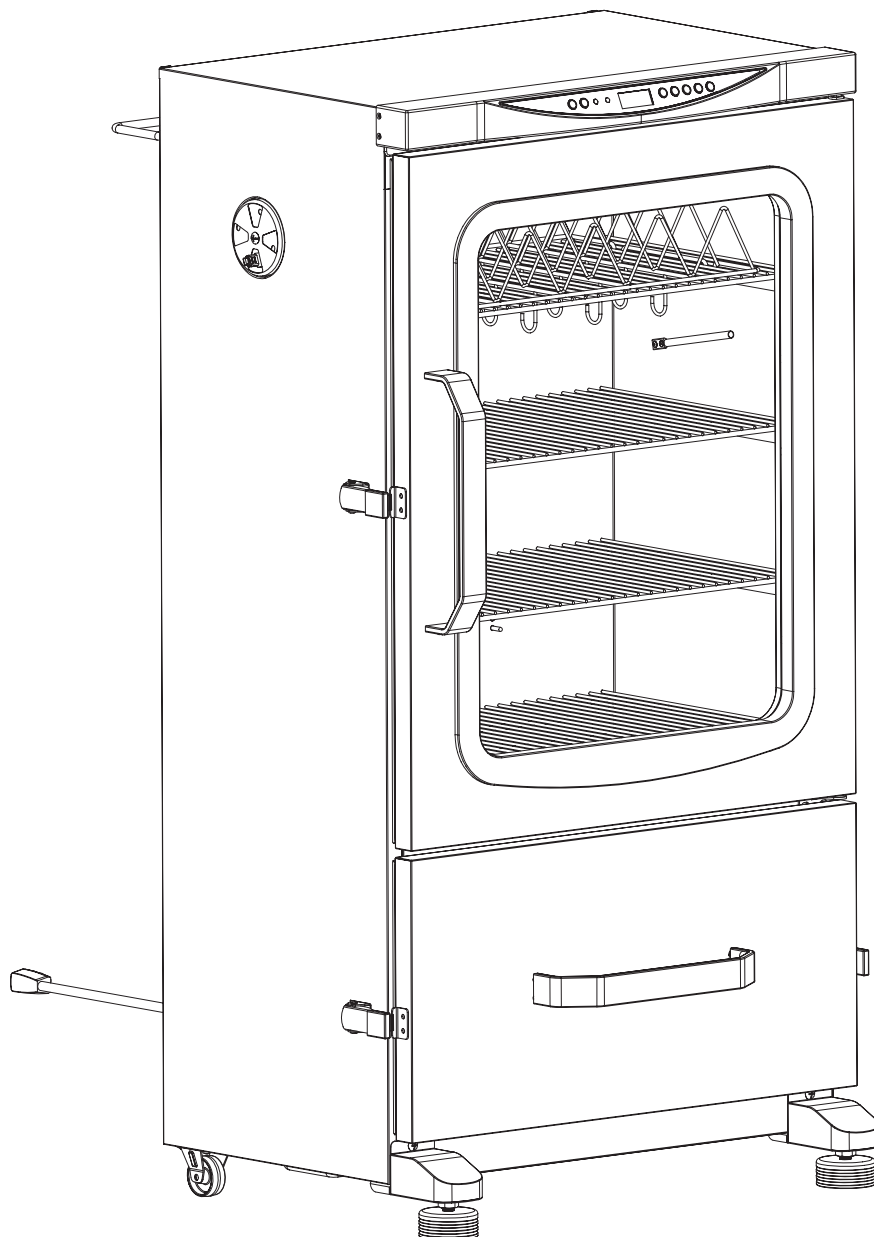

**POUR UTILISATION
EXTÉRIEURE
UNIQUEMENT**
Utilisez seulement
l'appareil avec un
disjoncteur de fuite de
terre de classe A

AGRAFEZ VOTRE FACTURE ICI

Numéro de série _____ Date d'achat _____



Questions, problèmes, pièces manquantes? Avant de retourner l'article au détaillant, appelez notre service à la clientèle au 1 877 447-4768, entre 8 h 30 et 16 h 30 (HNC), du lundi au vendredi, ou envoyez un courriel à customerservice@ghpgroupinc.com.



NUL BESOIN DE RETOURNER AU MAGASIN

Des questions concernant l'assemblage?
Besoin de renseignements sur les pièces?
Produit couvert par la garantie du fabricant?

Appelez sans frais au 1 877 447-4768
entre 8 h 30 et 16 h 30 (HNC), du lundi au vendredi

Conservez le présent guide et la preuve d'achat à des fins de référence future.

Aidez-nous à vous aider

Veillez fournir les informations suivantes :

--	--	--	--

Date d'achat

Lieu d'achat

Numéro de modèle

Numéro de série
du produit

**LE NUMÉRO DE MODÈLE ET LE NUMÉRO DE SÉRIE DU PRODUIT SE
TROUVENT SUR L'ÉTIQUETTE SIGNALÉTIQUE DE VOTRE FUMOIR.**

TABLE DES MATIÈRES

Informations relatives à la sécurité	30
Contenu de l'emballage	35
Quincaillerie fournie	36
Préparation avant l'assemblage	36
Instructions d'assemblage	37
Instructions de fonctionnement	41
Conseils sur le fumage	47
Entretien et maintenance	49
Dépannage	50
Liste des pièces de rechange	52
Garantie	54

Assembleur/installateur : Ce guide d'instruction contient des informations importantes nécessaires au bon assemblage et à l'utilisation sécuritaire de cet appareil. Veuillez lire et suivre tous les avertissements et toutes les instructions avant d'assembler et d'utiliser cet appareil. **Laissez ces instructions au consommateur.**

Consommateur/utilisateur : Veuillez respecter tous les avertissements et toutes les instructions en utilisant cet appareil.

CONSERVEZ CES INSTRUCTIONS

INFORMATIONS RELATIVES À LA SÉCURITÉ

Veuillez lire et comprendre le présent guide avant de tenter d'assembler, d'utiliser ou d'installer le produit. Si vous avez des questions concernant le produit, appelez notre service à la clientèle au 1 877 447-4768, entre 8 h 30 et 16 h 30 (HNC), du lundi au vendredi.

MISE EN GARDE

- Lors de l'utilisation d'un appareil électrique, les mesures de sécurité de base devraient toujours être respectées afin de réduire les risques d'incendie, de décharge électrique et de blessure.

DANGER

- Si ces directives ne sont pas suivies à la lettre, un incendie ou des brûlures peuvent survenir et causer des dommages matériels, des blessures ou même la mort.

MISES EN GARDE IMPORTANTES

AVANT D'UTILISER CE FUMOIR, VEUILLEZ LIRE TOUTES LES INSTRUCTIONS

- N'utilisez **PAS** le produit de quelque manière autre que la fonction pour laquelle il a été prévu. Il n'est **PAS** destiné à un usage commercial. Il n'est **PAS** conçu pour une installation ou un usage à bord d'un véhicule récréatif ou d'un bateau.
- **ÉVITEZ** de faire fonctionner le fumoir lorsque la fiche ou le cordon est endommagé ou après une défaillance de l'appareil, s'il est tombé par terre ou a été endommagé de quelque façon que ce soit.
- N'utilisez **PAS** le fumoir à moins de 3 m (10 pi) d'une piscine, d'une flaque, d'un étang ou de toute autre étendue d'eau.
- Maintenez le fumoir et la commande électrique au sec et à l'abri de la pluie en tout temps.
- Le dégagement minimal entre l'appareil et tout matériau combustible sur les côtés, à l'avant et à l'arrière est de 92 cm (36 po). Il est très important de toujours maintenir un dégagement approprié entre l'appareil et les matériaux combustibles.
- Lorsque vous utilisez du bois de fumage, ajoutez une quantité de bois suffisante au début de la cuisson pour ne pas avoir à en rajouter pendant la cuisson. Ajouter du bois lorsque le fumoir est en fonction pourrait faire gicler de l'eau chaude et causer des blessures graves.
- Vérifiez le niveau d'eau toutes les 2 heures. Si vous entendez l'eau bouillir, cela peut signifier que le niveau d'eau est bas. Suivez les instructions de ce guide pour ajouter de l'eau lorsque vous utilisez le fumoir (voir la page 46).
- N'utilisez **PAS** l'appareil lorsqu'il y a un orage.
- Branchez l'appareil à des prises correctement mises à la terre seulement.
- Utilisez seulement l'appareil avec un circuit protégé par un disjoncteur de fuite de terre de classe A.
- Disposez le cordon d'alimentation à un endroit où il y a peu de circulation de sorte que personne ne trébuché.
- Pour débrancher le fumoir, éteignez-le en appuyant sur le bouton d'alimentation (⏻), puis retirez la fiche de la prise.
- N'obstruez **PAS** l'entrée d'air de l'appareil.
- N'utilisez **PAS** de feuilles de métal sur les grilles de cuisson. Cela pourrait endommager le fumoir.
- N'utilisez **PAS** l'appareil comme réchaud.
- N'utilisez **PAS** de charbon avec cet appareil. Le fumoir n'est pas conçu pour fonctionner avec du charbon, cela pourrait provoquer d'importantes flammes. Les flammes sont dangereuses et peuvent endommager le fumoir.
- Faites preuve de prudence lorsque vous ouvrez la porte supérieure et le tiroir inférieur du fumoir pendant qu'il est en fonction. Gardez vos mains, votre visage et votre corps loin de la vapeur chaude et des flammes. N'inhalez **PAS** de fumée.
- Si vous devez jeter les cendres avant qu'elles n'aient complètement refroidi, retirez-les de l'appareil à l'aide de mitaines de four ou de gants isolants et trempez-les complètement dans l'eau avant de les jeter dans un contenant non combustible.
- **ÉVITEZ** de porter des vêtements amples lorsque vous utilisez le fumoir. Attachez vos cheveux s'ils sont longs.
- Portez **TOUJOURS** des chaussures qui couvrent entièrement vos pieds lorsque vous utilisez le fumoir.

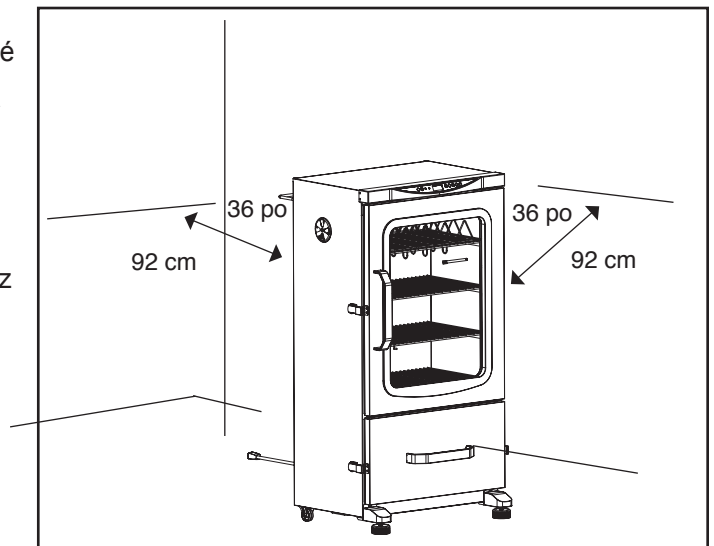

INFORMATIONS RELATIVES À LA SÉCURITÉ

- Ne touchez **PAS** les surfaces chaudes. Utilisez les poignées ou les boutons.
- N'immergez pas les cordons ou les fiches dans l'eau ou dans tout autre liquide, afin d'éviter les décharges électriques.
- Une surveillance étroite est nécessaire lorsque n'importe quel appareil est utilisé par des enfants, ou près de ces derniers.
- Débranchez l'appareil de la prise lorsque vous ne l'utilisez pas et avant de le nettoyer. Attendez que l'appareil refroidisse avant de placer ou de retirer des pièces.
- N'utilisez **PAS** un appareil dont le cordon ou la fiche est endommagé, ou après un mauvais fonctionnement ou un bris de quelque nature que ce soit.
- L'utilisation de pièces accessoires non recommandées par le fabricant de l'appareil pourrait entraîner des blessures.
- N'utilisez **PAS** l'appareil à l'intérieur.
- Assurez-vous que le cordon ne pende **PAS** sur le bord d'une table ou d'un comptoir et qu'il ne touche pas de surfaces chaudes.
- Ne placez pas l'appareil sur un brûleur électrique ou à gaz chaud, ou dans un four chaud ni à proximité de ces derniers.
- Faites preuve d'une extrême prudence lorsque vous déplacez un appareil qui contient de l'huile chaude, ou tout autre liquide chaud.
- Insérez toujours la fiche dans l'appareil d'abord, puis branchez le cordon dans la prise murale. Pour débrancher l'appareil, mettez toutes les commandes en position « ARRÊT », puis retirez la fiche de la prise murale.
- N'utilisez **PAS** l'appareil pour un autre usage que celui prévu.
- Faites très attention lorsque vous enlevez le récupérateur de graisse ou jetez de la graisse chaude.
- N'utilisez **PAS** de tampons métalliques à récurer pour nettoyer l'appareil. Des morceaux peuvent s'en détacher et toucher à une pièce électrique, entraînant un risque de décharge électrique.
- Aucun carburant, comme des briquettes de charbon, ne doit être utilisé avec cet appareil.
- Utilisez l'appareil uniquement avec une prise électrique correctement mise à la terre.
- Veillez à ce que les poignées soient assemblées et attachées correctement. Consultez les instructions concernant les poignées aux pages 38 et 39.
- **CONSERVEZ CES INSTRUCTIONS.**

AVERTISSEMENT

- N'utilisez **PAS** de rallonges électriques de calibre 16 ou de calibre 18. Leur utilisation pourrait entraîner des dommages au câblage résidentiel et provoquer un incendie.

L'UTILISATION D'UNE RALLONGE ÉLECTRIQUE N'EST PAS RECOMMANDÉE.

AVANT D'UTILISER UNE RALLONGE ÉLECTRIQUE AVEC CE FUMOIR, VEUILLEZ LIRE TOUTES LES INSTRUCTIONS

- Utilisez uniquement une prise de mise à la terre à 3 broches destinée à un usage extérieur et dont le courant nominal est d'au moins 15 ampères. Elle doit aussi être homologuée UL et posséder le suffixe W-A ainsi qu'une étiquette indiquant qu'elle convient aux appareils pour l'extérieur.
- Utilisez la plus courte rallonge électrique nécessaire. Ne branchez pas 2 rallonges électriques ou plus ensemble.
- Assurez-vous que le cordon ne pende pas sur le bord d'une table ou ailleurs où il pourrait être tiré par un enfant et où il pourrait faire trébucher quelqu'un.

INFORMATIONS RELATIVES À LA SÉCURITÉ

Disjoncteur de fuite de terre

- Depuis 1971, le Code électrique national exige que des disjoncteurs de fuite de terre protègent tous les circuits qui se trouvent à l'extérieur.
- Si votre résidence a été construite avant 1971, vérifiez avec l'aide d'un électricien qualifié si les circuits sont protégés par des disjoncteurs de fuite de terre.
- N'utilisez pas l'appareil si le circuit n'est pas protégé par un disjoncteur de fuite de terre de classe A.
- Ne branchez pas l'appareil dans un circuit qui se trouve à l'intérieur.

CONSIGNES DE SÉCURITÉ GÉNÉRALES

AVANT D'UTILISER CE FUMOIR, VEUILLEZ LIRE TOUTES LES INSTRUCTIONS

- Cet appareil doit être utilisé à l'extérieur seulement, dans un endroit bien aéré. N'utilisez **PAS** cet appareil sous un toit, dans un bâtiment, un garage ou tout autre espace fermé ou sous des constructions.
- Avant chaque utilisation, vérifiez qu'il n'y a pas de feuilles mortes ni de débris sous l'appareil.
- Gardez un extincteur près de l'appareil en tout temps.
- Débranchez toujours le fumoir lorsqu'il n'est pas utilisé.
- Laissez le fumoir et ses composants refroidir complètement avant de procéder au nettoyage et à l'entretien habituels de l'appareil.
- Ne pulvérisez **PAS** d'eau ou d'autres liquides pour nettoyer le fumoir sans l'avoir préalablement débranché.
- Laissez le fumoir refroidir à environ 45 °C (115 °F) avant de le déplacer ou de l'entreposer. Faites preuve de prudence lorsque vous soulevez et déplacez le fumoir afin d'éviter les douleurs et les blessures au dos.
- Ne déplacez **JAMAIS** l'appareil lorsqu'il est en fonction.
- Lorsqu'il n'est pas utilisé, le fumoir doit être entreposé à l'abri des éléments météorologiques ou protégé par une housse. Laissez le fumoir refroidir complètement avant de mettre la housse. Si possible, entreposez-le dans un endroit sec et protégé.
- L'utilisation de pièces accessoires non recommandées par le fabricant de l'appareil pourrait entraîner des blessures ou des bris matériels.

! AVERTISSEMENT !

Pour éviter des blessures graves :

- Lorsque vous cuisinez, le fumoir doit être sur une surface plane, stable et non combustible, à un endroit éloigné de tout matériau combustible, y compris de l'herbe sèche ou longue.
- La consommation d'alcool et de médicaments prescrits ou en vente libre peut altérer la capacité de l'utilisateur à assembler correctement l'appareil et à l'utiliser de manière sécuritaire.
- Ne déplacez **JAMAIS** l'appareil lorsqu'il est en fonction.
- N'entrez et n'utilisez **PAS** l'appareil près d'essence ou d'autres liquides combustibles ni dans des endroits où des vapeurs combustibles peuvent être présentes.
- Utilisez le fumoir uniquement dans des endroits bien aérés.
- N'utilisez **PAS** l'appareil comme réchaud.
- Ne laissez **PAS** l'appareil sans surveillance pendant qu'il est en fonction. Gardez les enfants et les animaux domestiques loin de l'appareil en tout temps.
- L'appareil sera brûlant pendant et après l'utilisation. Utilisez des mitaines de four ou des gants isolants pour vous protéger des surfaces brûlantes et des éclaboussures de liquides de cuisson chauds.

! AVERTISSEMENT !

PROPOSITION 65 DE L'ÉTAT DE LA CALIFORNIE

1. Les sous-produits de combustion générés lors de l'utilisation de cet appareil contiennent des substances chimiques reconnues par l'État de la Californie comme causant le cancer, des anomalies congénitales ou d'autres problèmes de reproduction.
2. Ce produit contient des substances chimiques, dont le plomb et des composés de plomb, reconnus par l'État de la Californie comme causant le cancer, des anomalies congénitales ou d'autres problèmes de reproduction.

Lavez-vous les mains après avoir manipulé l'appareil.

! DANGER !

En cas de feu, débranchez le fumoir de la prise et laissez les flammes s'éteindre d'elles-mêmes. N'utilisez pas d'eau pour tenter d'éteindre des flammes provenant de ce fumoir ou d'un autre appareil électrique.

Pour éviter les décharges électriques, débranchez le cordon avant de nettoyer le fumoir. N'immergez jamais la commande électrique ou l'élément chauffant.

Afin d'éviter tout risque de brûlure, assurez-vous que le fumoir a complètement refroidi avant de retirer ou de nettoyer la commande électrique ou l'élément chauffant.

N'utilisez PAS de laine d'acier ou de brosses à métal pour nettoyer l'intérieur de l'appareil. Des morceaux peuvent s'en détacher et toucher à une pièce électrique, entraînant un risque de décharge électrique.

CONTENU DE L'EMBALLAGE

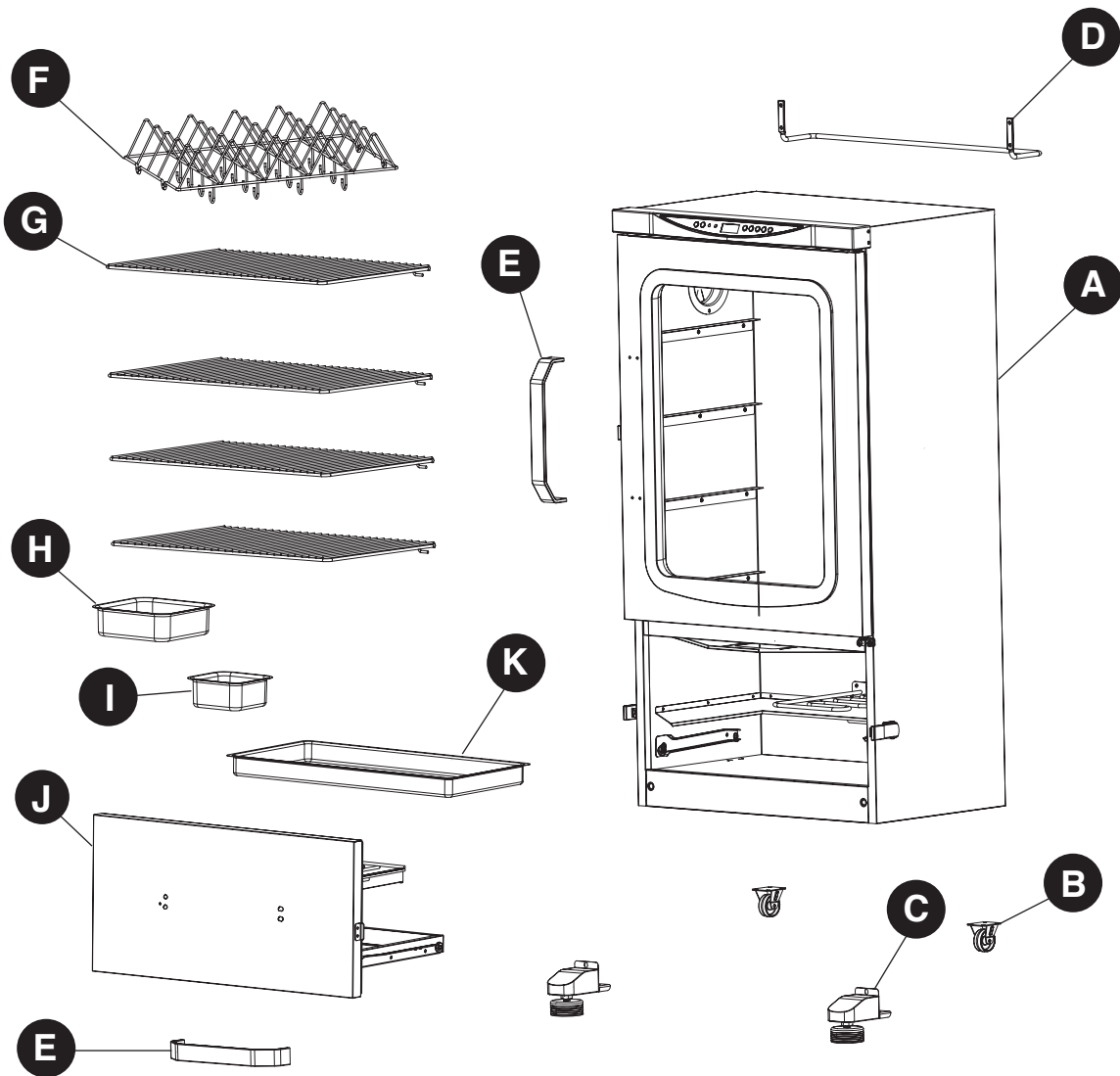

PIÈCE	DESCRIPTION	QUANTITÉ
A	Fumoir	1
B	Roulettes arrière	2
C	Pieds avant (gauche/droit)	2
D	Poignée arrière	1
E	Poignée de porte (porte supérieure/tiroir inférieur)	2
F	Grille pour côtes levées et saucisses	1
G	Grilles de cuisson	4
H	Réservoir d'eau	1
I	Boîte à copeaux de bois	1
J	Tiroir	1
K	Récupérateur de graisse	1

QUINCAILLERIE FOURNIE (PRÉASSEMBLÉE)

AA



Vis
M4 x 35 mm

Qté 8

8 vis M4 x 35 mm (BB) sont préassemblés dans chacune des poignées de porte (porte supérieure/porte inférieure) (E).

BB



Vis
M6 x 12 mm

Qté 6

6 vis M6 x 12 mm (CC) sont préassemblés à l'intérieur du fumoir (A).

CC

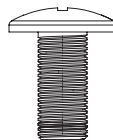

Vis
M5 x 12 mm

Qté 12

12 vis M5 x 12 mm (CC) sont préassemblés à l'intérieur du fumoir (A).

PRÉPARATION AVANT L'ASSEMBLAGE

Avant de commencer l'assemblage du produit, assurez-vous d'avoir toutes les pièces. Comparez les pièces à la liste de contenu de l'emballage et de quincaillerie. Si des pièces sont manquantes ou défectueuses, n'essayez pas d'assembler le produit. Veuillez lire et comprendre le présent guide avant de tenter d'assembler, d'utiliser ou d'installer le produit. Si vous avez des questions concernant le produit, appelez notre service à la clientèle au 1 877 447-4768, entre 8 h 30 et 16 h 30 (HNC), du lundi au vendredi.

Estimation du temps d'assemblage : 15 minutes

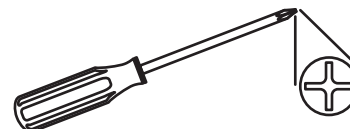

Outils nécessaires pour l'assemblage (non compris) : Tournevis cruciforme



INSTRUCTIONS D'ASSEMBLAGE

1. Retirez les vis préinstallées à l'arrière du fumoir (A). Fixez chacune des roues arrière (B) au bas du fumoir (A) à l'aide de 4 vis M5 x 12 mm (CC). Fixez chaque pied avant (C) au bas du fumoir (A) à l'aide de 3 vis M6 x 12 mm (BB).

Matériel utilisé

BB	Vis M6 x 12 mm		x 6
CC	Vis M5 x 12 mm		x 8

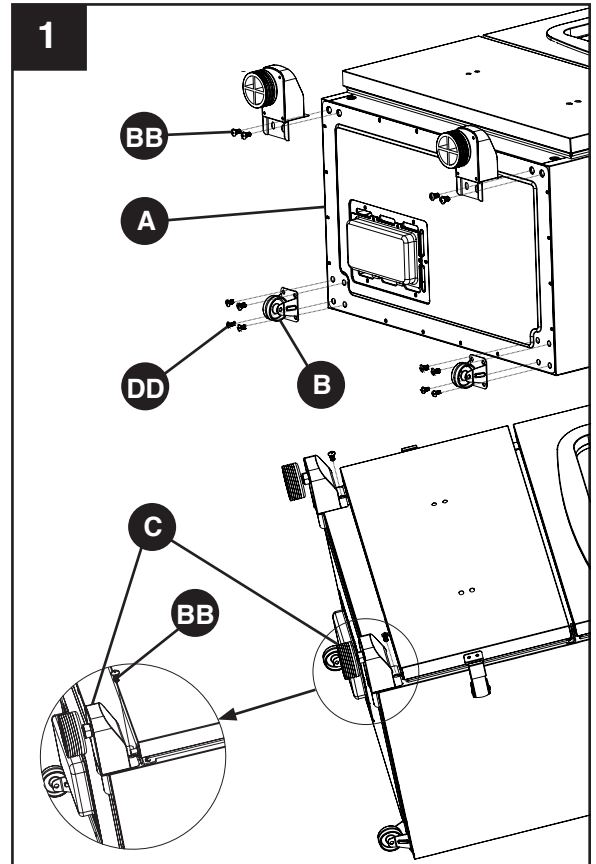

2. **MISE EN GARDE : Cet appareil est LOURD! Ne tentez pas d'effectuer cette étape sans aide!** Avec l'aide d'une autre personne, placez le fumoir à la verticale sur une surface plane et solide (assurez-vous que les pieds et les roues sont solidement fixés). Retirez les vis préinstallées à l'arrière du fumoir (A) et fixez la poignée arrière (D) à l'aide de ces mêmes vis.

Matériel utilisé

CC	Vis M5 x 12 mm		x 4
-----------	----------------	---	-----

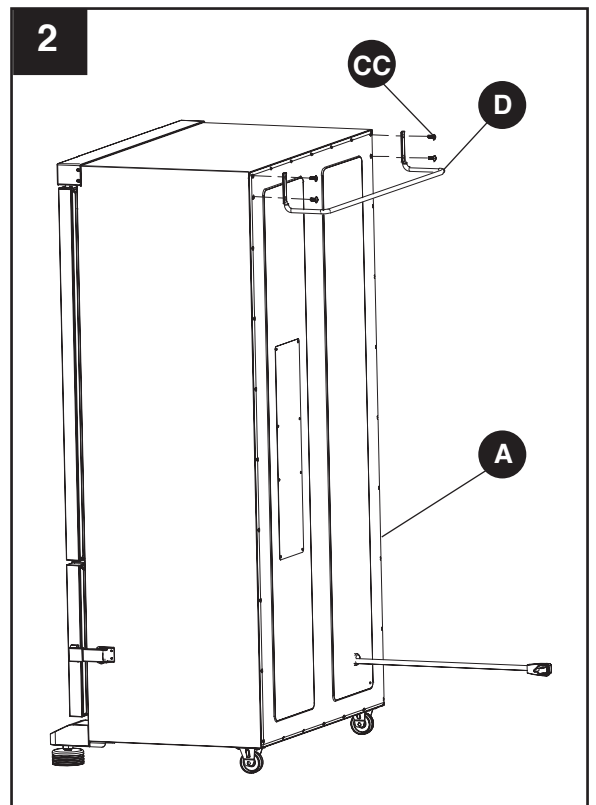

INSTRUCTIONS D'ASSEMBLAGE

3. Retirez les vis préinstallées sur la poignée de porte (E) et fixez la poignée à la porte supérieure du four (A) à l'aide de ces mêmes vis.

Matériel utilisé

AA Vis M4 x 35 mm  x 4

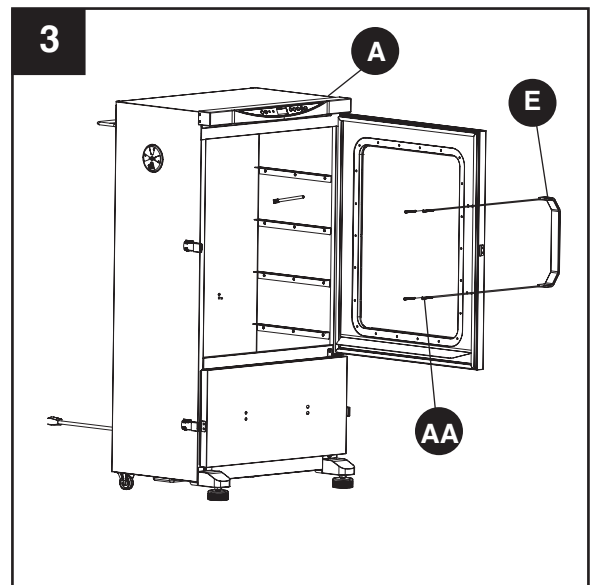

4. Retirez le tiroir inférieur (J) du four (A). Retirez les vis préinstallées de la poignée du tiroir (E) et fixez la poignée au tiroir (J) à l'aide de ces mêmes vis.

Matériel utilisé

AA Vis M4 x 35 mm  x 4

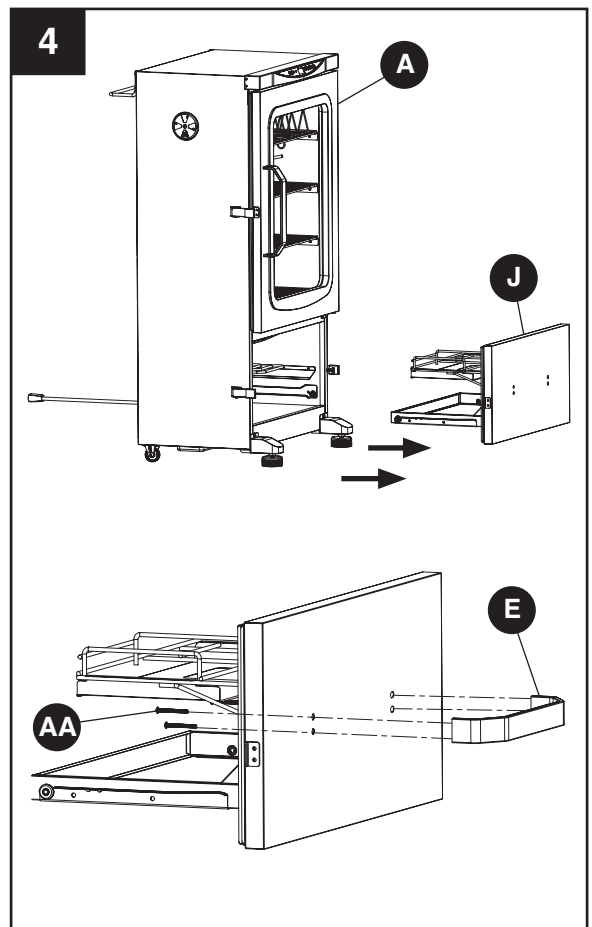

INSTRUCTIONS D'ASSEMBLAGE

5. Placez le récupérateur de graisse (K) sur le cadre inférieur du tiroir (J). Placez le réservoir d'eau (H) et la boîte à copeaux de bois (I) sur les supports en tiges métalliques du tiroir (J).

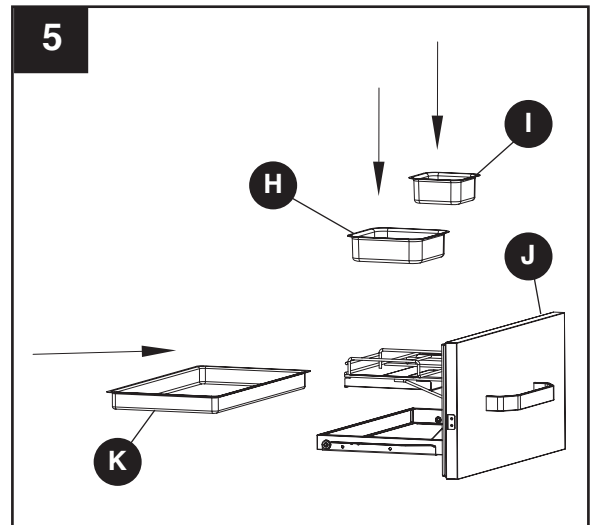

6. Glissez le tiroir (J) sur les rails de soutien du fumoir comme illustré.

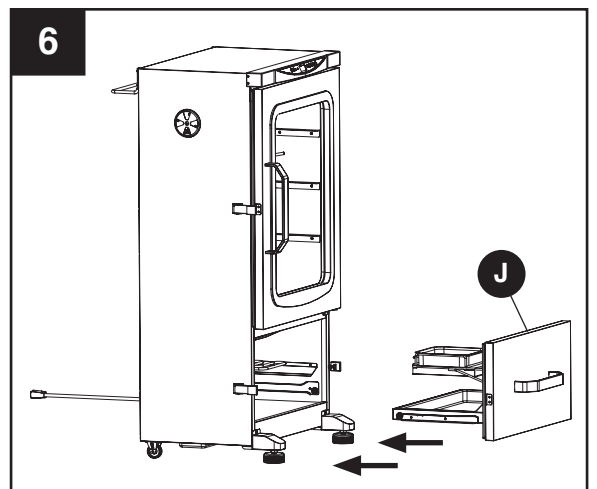

INSTRUCTIONS D'ASSEMBLAGE

7. Glissez les 4 grilles de cuisson (G) sur les rails de soutien du fumoir (A) comme illustré.

Installation de la grille pour côtes levées (facultatif) :

Placez la grille pour côtes levées et saucisses (F) directement sur la grille voulue (G) avant de glisser la grille sur les supports.

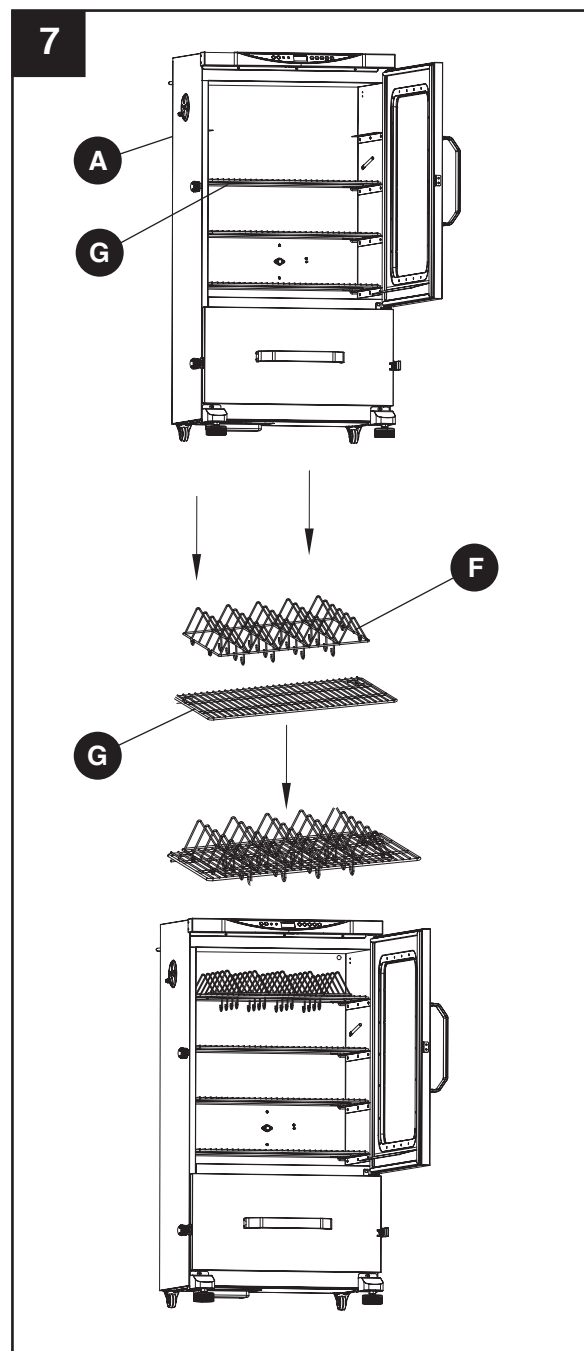

INSTRUCTIONS DE FONCTIONNEMENT

AVANT D'UTILISER CE FUMOIR POUR LA PREMIÈRE FOIS, VEUILLEZ LIRE TOUTES LES INSTRUCTIONS

Avant la première utilisation :

Retirez tous les emballages et les autocollants de vente et toutes les étiquettes à fil et attaches de plastique, le cas échéant. N'utilisez pas d'outils tranchants.

Nettoyez les grilles de cuisson avec de l'eau chaude et savonneuse, rincez-les et laissez-les sécher complètement avant de les remettre dans le fumoir.

Avant la première utilisation, il est important de culotter le fumoir. Le culottage aide à éliminer les éventuels résidus d'usine issus de la production et améliore le goût des aliments en plus d'augmenter la durabilité et la performance globale du fumoir. Reportez-vous aux pages 45 et 46 pour connaître le temps et la température de cuisson nécessaires au culottage.

Avant chaque utilisation :

AVANT D'UTILISER CE FUMOIR, VEUILLEZ LIRE TOUTES LES INSTRUCTIONS

- Le fumoir doit être sur une surface plane, stable et non combustible, à un endroit éloigné de tout matériau combustible, y compris de l'herbe sèche ou longue.
- Évitez de déplacer le fumoir sur des surfaces cahoteuses ou irrégulières. Cela pourrait endommager le fumoir.
- Afin d'éviter de déclencher un disjoncteur, maintenez les commandes et les cordons du fumoir électrique au sec et n'utilisez pas d'autres appareils électriques sur le même circuit.
- Vérifiez que le récupérateur de graisse, la boîte à copeaux de bois et le réservoir d'eau sont propres et vides et bien replacés à l'intérieur du fumoir conformément aux instructions.
- Enduisez ou vaporisez légèrement chaque grille de cuisson avec de l'huile végétale afin d'éviter que la nourriture accroche aux grilles lors de la cuisson.
- N'utilisez **PAS** de feuilles de métal sur les grilles de cuisson.

⚠ AVERTISSEMENT ⚠

Le non-respect de toutes les instructions du fabricant pourrait entraîner des blessures graves ou des bris matériels.

Utilisez le fumoir avec prudence.

Pour éviter les flammes ou les feux de graisse, nettoyez et videz le réservoir d'eau et le récupérateur de graisse avant l'utilisation.

Lisez et respectez tous les renseignements et toutes les mises en garde mentionnés dans le présent guide avant d'essayer d'assembler ou de faire fonctionner le fumoir.

⚠ MISE EN GARDE ⚠

- **N'utilisez pas d'outils tranchants ou pointus pour nettoyer le fumoir.**
- **N'utilisez pas de nettoyeurs abrasifs pour four, de laine d'acier ou de brosses à métal pour nettoyer les grilles en porcelaine ou le bâti du fumoir. Cela endommagerait le fini.**
- **Remplacez les pièces défectueuses uniquement par des pièces de rechange certifiées Dyna-Glo. Ne tentez pas de réparer des pièces défectueuses.**







INSTRUCTIONS DE FONCTIONNEMENT

Directives de sécurité

- En cas de problèmes de fonctionnement, consultez la section Dépannage aux pages 51 et 52.
- N'ouvrez **PAS** la porte du fumoir lorsqu'il est en fonction, sauf si nécessaire. Ouvrir la porte permet à la chaleur de s'échapper et prolonge le temps de cuisson.
- **N'UTILISEZ PAS DE CHARBON**. Le fumoir n'est pas conçu pour fonctionner avec du charbon, cela pourrait provoquer d'importantes flammes. Les flammes sont dangereuses et peuvent endommager le fumoir.
- Même si les copeaux de bois ne sont pas nécessaires pour faire fonctionner le fumoir, ils devraient être utilisés durant la cuisson pour produire la fumée qui rehausse la saveur des aliments.
- Pour garantir une performance optimale, il est fortement conseillé de nettoyer le fumoir après chaque utilisation. Attendez que le fumoir ait complètement refroidi avant de le nettoyer. Pour plus de renseignements, consultez la section Entretien et maintenance, à la page 50.

INSTRUCTIONS DE FONCTIONNEMENT DU PANNEAU DE CONTRÔLE



-  – Permet d'allumer et d'éteindre le fumoir.
 -  – Permet d'ajuster la température de cuisson.
 -  – Permet d'ajuster le temps de cuisson. Lorsque ce bouton est maintenu pendant 5 secondes, l'affichage des degrés (Celsius ou Fahrenheit) peut être modifié.
 -  – Affiche la température de la viande, lorsque ce bouton est pressé.
 -  – Indique que le fumoir est branché et prêt à être allumé, lorsque le voyant est allumé.
 -  – Indique que le brûleur est en marche, lorsque le voyant est allumé.
 -  – Permet d'allumer et d'éteindre la lumière du fumoir.
- Appuyez une fois sur le **bouton d'alimentation** (🔌) [vous devriez entendre un bip]. L'affichage passera de 00:00 à la température interne (C ou F) toutes les quelques secondes jusqu'à ce que les paramètres du **bouton de température** (🌡️) ou du **bouton de temps** (🕒) soient saisis sur le panneau de contrôle.

REMARQUE : Même si l'eau n'est pas nécessaire durant la cuisson, laissez toujours le réservoir d'eau en place lorsque vous utilisez le fumoir. Si plus d'eau est nécessaire pendant la cuisson, versez prudemment de l'eau dans l'ouverture du réservoir. Ne retirez **PAS** le réservoir d'eau pour y ajouter de l'eau. Évitez d'éclabousser l'élément chauffant avec de l'eau. Cela pourrait endommager gravement l'élément chauffant, en plus de causer des flammes et une panne électrique.

INSTRUCTIONS DE FONCTIONNEMENT

Utilisation du thermomètre à viande :

Le thermomètre à viande mesure la température interne de la viande et sert à indiquer lorsque les aliments ont atteint la température sécuritaire de cuisson. Consultez le tableau à la page 49 pour les températures sécuritaires de cuisson de certains aliments. Pour qu'il soit bien placé, retirez le thermomètre de l'étui et poussez son extrémité vers le centre de la partie la plus épaisse de la viande. Cette partie de la viande nécessitera la cuisson la plus longue. Si votre morceau de viande a un os, évitez de toucher l'os avec l'extrémité du thermomètre pendant la cuisson. Si vous n'utilisez pas le thermomètre pendant la cuisson, il doit rester dans l'étui. Pour obtenir plus de renseignements concernant la salubrité des aliments, veuillez appeler la USDA Meat and Poultry Hotline au 1 888 MPHOTLINE (1 888 674-6854) à Washington, DC, envoyer un courriel à mph hotline.fsis@usda.gov, ou visiter le site Web du USDA à l'adresse www.fsis.usda.gov.

Thermomètre à viande dans l'étui

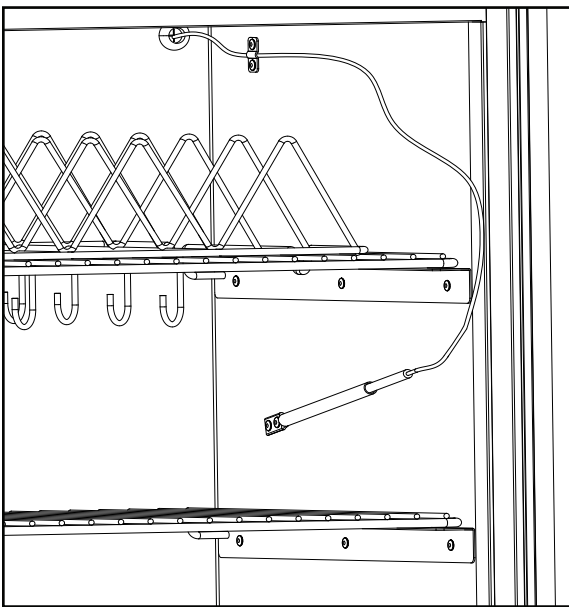

Thermomètre à viande hors de l'étui

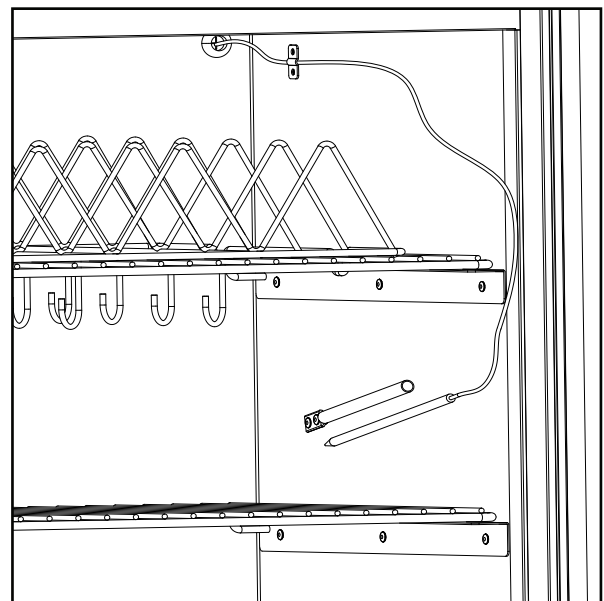

Utilisation de la lumière du fumoir :

Lorsque vous avez besoin d'un éclairage supplémentaire à l'intérieur du fumoir, appuyez sur le bouton de la lumière (☀) et ouvrez doucement la porte du fumoir. L'éclairage intérieur du fumoir est d'une plus grande utilité lorsque la porte est ouverte.

⚠ MISE EN GARDE ⚠

Pendant son fonctionnement, le fumoir devient CHAUD. Servez-vous de gants résistants à la chaleur lorsque vous effectuez des manipulations à l'intérieur du fumoir.

INSTRUCTIONS DE FONCTIONNEMENT

POUR CUISINER AVEC LE FUMOIR :

A. Utilisation du **bouton de temps** (🕒)

Plage d'affichage : 00:00 – 24:00 heures.

1. Branchez le fumoir et appuyez une fois sur le **bouton d'alimentation** (🔌) [vous devriez entendre un bip].
2. Appuyez sur le **bouton de temps** (🕒) pour afficher « 00:00 ». Le côté de l'heure se mettra à clignoter.
3. Appuyez sur les flèches **vers le haut** ou **vers le bas** pour ajuster l'heure (par incrément d'une heure). (L'affichage continuera de clignoter.) Maintenez le bouton enfoncé pour augmenter ou diminuer automatiquement le temps de cuisson et relâchez le bouton une fois le temps voulu atteint. **REMARQUE** : Si vous n'appuyez pas sur les flèches **vers le haut** ou **vers le bas** dans les 5 secondes, le temps retournera par défaut à « 00:00 » et vous devrez appuyer de nouveau sur le **bouton de temps** (🕒) pour recommencer le processus de réglage du temps.
4. Appuyez de nouveau sur le **bouton de temps** (🕒) pour terminer le réglage de l'heure. Le côté des minutes se mettra à clignoter.
5. Appuyez sur les flèches **vers le haut** ou **vers le bas** pour régler les minutes. (L'affichage continuera de clignoter.)
6. Appuyez de nouveau sur le **bouton de temps** (🕒) pour terminer le réglage des minutes. L'affichage du temps arrêtera de clignoter et le témoin lumineux de chauffage s'allumera. La température de cuisson peut maintenant être réglée.

REMARQUE : La température par défaut est réglée à 82 °C (180 °F).

REMARQUE : Pour changer l'affichage des degrés en Celsius (C) ou en Fahrenheit (F), appuyez sur le bouton de temps (🕒) et maintenez-le enfoncé pendant 5 secondes. Vous entendrez un bip et l'affichage passera de la nouvelle lecture de la température au temps de cuisson.

B. Réglage de la **température de cuisson** (🌡️)

1. Appuyez sur le **bouton de température** (🌡️). L'affichage clignotera pour indiquer que la température peut être réglée.
2. Appuyez sur les flèches **vers le haut** ou **vers le bas** et maintenez-les enfoncées pour augmenter ou diminuer automatiquement la température et relâchez-les lorsque la température de cuisson voulue est atteinte. **REMARQUE** : Si vous n'appuyez pas sur les flèches **vers le haut** ou **vers le bas** dans les 5 secondes, la température retournera à la température par défaut de 82 °C (180 °F) et vous devrez appuyer de nouveau sur le bouton de température pour recommencer le processus de réglage de la température.
3. Appuyez de nouveau sur le **bouton de température** (🌡️) pour terminer le réglage de la température. L'affichage ne clignotera plus.

REMARQUE : Le processus de chauffage ne débutera pas tant que le temps de cuisson ne sera pas réglé. La minuterie de cuisson commencera le décompte une fois la température de cuisson réglée; le témoin lumineux de chauffage s'éteindra lorsque la température interne voulue sera atteinte.

- L'affichage alternera, toutes les quelques secondes, entre le temps de cuisson restant et la température interne.
- Le fumoir émettra 3 bips quand la minuterie de cuisson aura atteint « 00:00 ».
- Les paramètres de temps et de température peuvent être ajustés en tout temps pendant la cuisson.

IMPORTANT : Lorsque vous utilisez le fumoir, le réservoir d'eau et la boîte à copeaux de bois doivent toujours être en place, même s'ils sont vides.

C. Utilisation du **bouton du thermomètre à viande** (🍖)

Insérez le thermomètre à viande dans le morceau de viande. Appuyez sur le **bouton du thermomètre à viande** (🍖) et maintenez-le enfoncé pour afficher la température de la viande. La température interne sera affichée de nouveau lorsque le **bouton du thermomètre à viande** (🍖) sera relâché.

Consultez la page 49 pour obtenir des suggestions sur les températures de fumage et de cuisson de la viande.

INSTRUCTIONS DE FONCTIONNEMENT

REMARQUE : Si l'appareil est allumé et laissé sans surveillance pendant 19 heures, il s'éteindra automatiquement.
La lecture de la température du panneau de contrôle peut varier de plus ou moins 5 à 8 °C (10 à 15 °F) lorsque le fumoir effectue un cycle pour maintenir la bonne température de cuisson.

Culottage du fumoir (avant la première utilisation)

Pour culotter votre fumoir, suivez les étapes suivantes SANS faire cuire de nourriture :

1. Placez les copeaux de bois de fumage dans la boîte à copeaux de bois et remplissez-la aux trois quarts. Ne mettez PAS d'eau dans le réservoir d'eau.
2. Pour allumer le fumoir, fermez la porte et appuyez sur le **bouton d'alimentation** (⏻).
3. Appuyez sur le **bouton de température** (📏) et utilisez les flèches **vers le haut** ou **vers le bas** pour régler la température de cuisson à 135 °C (275 °F).
4. Appuyez sur le **bouton de la minuterie** (🕒) et utilisez les flèches **vers le haut** ou **vers le bas** pour régler le temps à 2 heures (02:00).
5. Une fois le culottage terminé, l'intérieur de votre fumoir bénéficiera d'un revêtement durable.
6. Laissez les cendres refroidir complètement avant de vider la boîte à copeaux de bois.

⚠ MISE EN GARDE ⚠

Pendant son fonctionnement, le fumoir devient CHAUD. Servez-vous de gants résistants à la chaleur lorsque vous effectuez des manipulations à l'intérieur du fumoir.

Utilisation de la boîte à copeaux de bois :

La boîte à copeaux de bois est conçue pour offrir une quantité suffisante de fumée et de saveur pendant la cuisson. Remplissez la boîte de copeaux ou de granules de bois au moins à la moitié ou aux trois quarts. Utiliser plus ou moins de copeaux ou de granules de bois pourrait ne pas produire la bonne quantité de fumée pour rehausser la saveur des aliments. Consultez la page 48 pour des conseils sur les types de copeaux de bois à utiliser avec différents aliments. Pour ajouter des copeaux ou des granules de bois pendant la cuisson, ouvrez le tiroir inférieur et tirez-le lentement jusqu'à ce que la boîte à copeaux de bois soit accessible. La quantité de nouveaux copeaux de bois dépend du temps de cuisson et de la quantité restante dans la boîte à copeaux de bois. En portant des gants résistants à la chaleur, placez suffisamment de copeaux de bois pour remplir la boîte aux trois quarts. Ne retirez pas les copeaux brûlés ou les cendres avant que la cuisson soit terminée. Ne remplissez pas trop la boîte. Fermez lentement le tiroir et fixez-le avec les deux loquets. N'utilisez pas de morceaux de bois ou de charbon. **REMARQUE** : Il n'est pas nécessaire d'utiliser des copeaux ou des granules de bois pendant la cuisson.

REMARQUE : Lorsque vous utilisez le fumoir, la boîte à copeaux de bois doit toujours être en place, même si elle est vide.

Utilisation du réservoir d'eau :

Le réservoir d'eau diffuse la chaleur directe entre les aliments et le brûleur. Il n'est pas nécessaire qu'il y ait de l'eau dans le réservoir, mais le réservoir d'eau DOIT toujours être en place pendant le fonctionnement du fumoir. Pour utiliser le réservoir, remplissez-le au moins aux trois quarts d'eau chaude avant d'allumer le fumoir. De l'eau froide pourrait prolonger le temps de cuisson. Ne remplissez pas trop le réservoir d'eau. De l'eau pourrait éclabousser l'intérieur du fumoir. Pour augmenter le niveau d'eau pendant la cuisson, ouvrez le tiroir inférieur et tirez-le lentement jusqu'à ce que le réservoir d'eau soit accessible. En portant des gants résistants à la chaleur, remplissez le réservoir d'eau au moins aux trois quarts d'eau chaude. Fermez lentement le tiroir et fixez-le avec les deux loquets.

⚠ MISE EN GARDE ⚠

- **N'utilisez pas d'outils tranchants ou pointus pour nettoyer le fumoir.**
- **N'utilisez pas de nettoyants abrasifs pour four, de laine d'acier ou de brosses à métal pour nettoyer les grilles en porcelaine ou le bâti du fumoir. Cela endommagerait le fini.**
- **Remplacez les pièces défectueuses uniquement par des pièces de rechange certifiées Dyna-Glo. Ne tentez pas de réparer des pièces défectueuses.**

- Pour garantir une performance optimale, il est fortement conseillé de nettoyer le fumoir après chaque utilisation.
- Attendez que le fumoir ait complètement refroidi avant de le nettoyer.
- Vous pouvez utiliser des brosses en plastique ou en soies pour nettoyer les taches tenaces.
- N'utilisez **PAS** de laine d'acier ou de brosses à métal. Des morceaux peuvent s'en détacher et toucher à une pièce électrique, entraînant un risque de décharge électrique.
- Nettoyez le boîtier de la commande électrique et l'élément chauffant avec un chiffon humide. Utilisez un nettoyant doux.
- Laissez le boîtier de la commande électrique et l'élément chauffant sécher complètement avant de les utiliser. Omettre de le faire pourrait endommager la commande électrique et empêcher le bon fonctionnement du fumoir.
- Nettoyez les grilles de cuisson à l'aide d'eau chaude savonneuse ou d'une solution d'eau et de bicarbonate de soude. Une poudre à récurer non abrasive peut être utilisée pour les taches tenaces.
- Nettoyez le récupérateur de graisse et le réservoir d'eau à l'aide d'un linge humide et d'eau chaude savonneuse. Laissez les liquides à l'intérieur du réservoir d'eau et du récupérateur de graisse refroidir complètement avant le nettoyage.
- Évitez de nettoyer les surfaces de cuisson si le fumoir est encore chaud.
- Veuillez respecter tous les avertissements et toutes les mesures de sécurité avant de retirer la viande du fumoir ou de préparer l'appareil à l'entreposage.

CONSEILS SUR LE FUMAGE

La combinaison d'une essence de bois avec un type d'aliment en particulier dépend des préférences de l'utilisateur. Cette page peut servir de lignes directrices globales pour obtenir la saveur idéale.

- Les bois francs comme les bois de caryer, de pacanier, de pommier, de cerisier et de mesquite ont une combustion typiquement lente et produisent beaucoup de fumée sur de longues durées.
- Pour prolonger le cycle de combustion des copeaux de bois, trempez-les dans un bol d'eau à part pendant 30 minutes, enveloppez-les dans du papier d'aluminium perforé ou utilisez ces deux techniques.
- L'aromatisation des aliments par la fumée se produit principalement pendant la première heure de cuisson. **L'ajout de copeaux de bois après la première heure de cuisson n'est généralement pas nécessaire, sauf si vous désirez un arôme de fumée prononcé.**

Voici une liste des essences de bois les plus répandues pour le fumage des aliments, ainsi que quelques renseignements sur chacune d'elles :

Essence de bois	Aliment suggéré	Commentaires
Pommier	Toutes les viandes	Saveur douce, sucrée et légèrement fruitée. Chaque espèce de pommier confère aux aliments une saveur légèrement différente. Le bois de pommier produit un effet de brunissement qui rend la nourriture encore plus appétissante.
Amandier	Toutes les viandes	Produit une fumée sucrée avec des saveurs naturelles de noix.
Frêne	Poisson et viandes rouges	Saveur très douce.
Citrus	Porc et poulet	Les bois de citronnier et d'oranger confèrent aux aliments une saveur douce et fruitée.
Cerisier	Porc et bœuf	Saveur douce et fruitée.
Arbres fruitiers	Porc, volaille et poisson	Le bois d'arbres fruitiers, comme le pêcher, le poirier et le prunier, confère aux aliments une saveur douce, sucrée et légèrement fruitée.
Vigne	Volaille, gibier et agneau	Le bois de vigne dégage beaucoup de fumée et brûle longtemps en petite quantité. Il confère aux aliments une saveur acidulée et légèrement fruitée.
Caryer	Porc et bœuf	Le bois de caryer est sans doute le bois le plus apprécié des amateurs de fumage. La saveur qu'il produit est très prononcée; par conséquent, nous recommandons de l'utiliser en faible quantité pour commencer.
Érable	Porc et volaille	Saveur douce et sucrée.
Mesquite	Bœuf, poulet et poisson	Le bois de mesquite dégage une chaleur intense, alors soyez prudent. Tout comme le bois de caryer, il confère aux aliments une saveur prononcée.
Chêne	Viandes rouges, gibier, côtes levées et poisson	Le bois de chêne produit également une fumée dense. Utilisez-en une faible quantité pour commencer.
Pacanier	Côtes levées et viandes rouges	Le bois de pacanier produit une fumée légère qui confère aux aliments une saveur sucrée et un goût de pacane.

SUGGESTIONS SUR LES TEMPÉRATURES DE FUMAGE ET DE CUISSON DE LA VIANDE

	Température de fumage suggérée	Température de cuisson sécuritaire minimale
Porc, volaille et poisson		
Bœuf, veau et agneau (morceaux et coupes entières)		
Mi-saignant	107,2 °C (225 °F)	63 °C (145 °F)
À point	107,2 °C (225 °F)	71 °C (160 °F)
Bien cuit	107,2 °C (225 °F)	77 °C (170 °F)
Porc (jambon, longe de porc, côtes levées)		
Porc (morceaux et coupes entières)	107,2 à 115,6 °C (225 à 240 °F)	71 °C (160 °F)
Viandes hachées et mélanges de viandes (hamburgers, saucisses, boulettes, pains de viande, plats en casserole et bœuf attendri mécaniquement)		
Bœuf et veau (attendri mécaniquement ou non), agneau et porc	121 à 135 °C (250 à 275 °F)	71 °C (160 °F)
Volaille (poulet et dinde)	121 à 135 °C (250 à 275 °F)	74 °C (165 °F)
Volaille (poulet, dinde, canard)		
Morceaux	121 °C (250 °F)	74 °C (165 °F)
Coupes entières	74 °C (250 °F)	74 °C (165 °F)
Poissons et fruits de mer		
Poisson	107,2 à 115,6 °C (225 à 240 °F)	70 °C (158 °F)
Mollusques et crustacés (crevettes, homard, crabe, pétoncles, palourdes, moules et huîtres)	107,2 à 115,6 °C (225 à 240 °F)	74 °C (165 °F)
Comme il est difficile de mesurer la température des mollusques et des crustacés avec un thermomètre pour aliments, jetez ceux dont la coquille ne s'est pas ouverte lors de la cuisson.		

	Température de fumage suggérée	Température de cuisson sécuritaire minimale
Gibier		
Côtelettes, steaks et rôtis (cerf, wapiti, orignal, caribou/renne, antilope et antilope d'Amérique)		
Bien cuit	107,2 °C (225 °F)	77 °C (170 °F)
Grand gibier		
Ours, bison, bœuf musqué, morse, etc.	121 à 149 °C (250 à 300 °F)	74 °C (165 °F)
Petit gibier		
Lièvre, rat musqué, castor, etc.	107,2 à 115,6 °C (225 à 240 °F)	74 °C (165 °F)
Viande hachée		
Viandes hachées et mélanges de viandes	121 à 149 °C (250 à 300 °F)	74 °C (165 °F)
Venaison hachée et saucisses	121 à 149 °C (250 à 300 °F)	74 °C (165 °F)
Gibier à plumes/oiseaux aquatiques (dindon sauvage, canard, oie, perdrix et faisan)		
Coupes entières	121 °C (250 °F)	74 °C (165 °F)
Poitrines et rôtis	121 °C (250 °F)	74 °C (165 °F)
Cuisses, ailes	121 °C (250 °F)	74 °C (165 °F)
Farce (cuite seule ou dans l'oiseau)	121 °C (250 °F)	74 °C (165 °F)

SÉCURITÉ ET MAINTENANCE APRÈS USAGE

⚠ AVERTISSEMENT ⚠

- Soyez prudent lorsque vous soulevez et déplacez le fumoir afin d'éviter les douleurs et les blessures. Il est conseillé de s'y prendre à deux pour le soulever ou le déplacer.
- Ne rangez **PAS** le fumoir près d'essence ou d'autres liquides combustibles ni dans des endroits où des vapeurs combustibles peuvent être présentes. Maintenez la zone entourant le fumoir propre et libre de tout matériau ou de toute vapeur combustibles.
- N'entreposez **PAS** ce fumoir dans un endroit accessible aux enfants ou aux animaux domestiques. Rangez-le dans un endroit sec et protégé.
- Ne laissez **PERSONNE** mener des activités autour du fumoir après son fonctionnement tant qu'il n'a pas refroidi. Il devient chaud à l'utilisation et conserve une chaleur pendant un certain temps une fois éteint.
- Ne laissez **PAS** de cendres chaudes sans surveillance tant que le fumoir n'a pas complètement refroidi.
- Le fumoir peut devenir extrêmement chaud – laissez-le refroidir complètement avant de le manipuler. Laissez-le refroidir avant d'enlever et de nettoyer le récupérateur de graisse.
- Jetez les cendres froides en les enveloppant dans du papier d'aluminium très résistant et en les plaçant dans un contenant non combustible. Si vous devez jeter les cendres avant qu'elles n'aient complètement refroidi, retirez la boîte à copeaux de bois à l'aide de gants résistant à la chaleur, placez les cendres dans du papier d'aluminium très résistant et trempez-les complètement dans l'eau avant de les jeter dans un contenant non combustible. Utilisez toujours des mitaines de four ou des gants résistants à la chaleur lorsque vous effectuez des manipulations à l'intérieur du fumoir, pendant et après l'utilisation.

⚠ MISE EN GARDE ⚠

Toutes les procédures d'entretien et de maintenance doivent être effectuées lorsque le fumoir est éteint et qu'il a refroidi.

Pour nettoyer l'intérieur et l'extérieur du fumoir, utilisez simplement un chiffon humide.

Le lavage à l'aide d'un boyau d'arrosage n'est pas recommandé. L'humidité doit être essuyée et ne doit pas être tolérée à l'intérieur ou sur le dessus du fumoir. Une fois le fumoir nettoyé, il est préférable d'en enduire l'intérieur d'un peu d'huile ou d'aérosol de cuisson.

S'il y a présence de rouille à l'**extérieur** du fumoir, nettoyez bien la zone à l'aide d'une laine d'acier ou d'une toile d'émeri et enduisez-la de peinture durable résistante à la chaleur.

N'appliquez **JAMAIS** de peinture supplémentaire à l'**intérieur** du fumoir.

DÉPANNAGE

Si vous avez des questions concernant le produit, veuillez appeler le service à la clientèle au 1 877 447-4768, de 8 h 30 à 16 h 30 (HNC), du lundi au vendredi.

PROBLÈME	CAUSE POSSIBLE	SOLUTION
Le fumoir ne chauffe pas.	<ul style="list-style-type: none"> Le fumoir est éteint. Il n'y a pas de courant. La commande électrique ou l'élément chauffant sont défectueux. 	<ul style="list-style-type: none"> Allumez le fumoir. Vérifiez si un disjoncteur s'est déclenché et réinitialisez-le, le cas échéant. Vérifiez si un disjoncteur de fuite de terre de la prise serait défectueux ou se serait déclenché. Réinitialisez ou remplacez le disjoncteur, le cas échéant. Si le fusible ou le disjoncteur de fuite de terre continuent de se déclencher, utilisez une autre prise sur un circuit différent. Branchez dans la prise un appareil que vous savez fonctionnel. Remplacez la commande électrique ou l'élément chauffant.
Le disjoncteur se déclenche ou les fusibles sautent.	<ul style="list-style-type: none"> Un autre appareil est branché sur le même circuit que le fumoir (trop d'appareils sur le même circuit). Il y a de l'humidité ou de l'eau dans la commande électrique, la prise du cordon ou la fiche électrique. Le cordon est endommagé ou effiloché. Le raccordement électrique est endommagé. 	<ul style="list-style-type: none"> Trouvez une autre prise sur un circuit différent. Gardez tous les branchements au sec et loin de l'humidité. N'utilisez PAS cet appareil sous la pluie ou lorsqu'il neige. Éteignez le fumoir, débranchez-le et vérifiez que le cordon n'est pas endommagé. Remplacez celui-ci, au besoin. Remplacez la commande électrique.
Le fumoir ne génère pas assez de chaleur.	<ul style="list-style-type: none"> Le fumoir n'a pas été suffisamment préchauffé ou la température réglée était trop faible. La porte supérieure ou le tiroir inférieur sont ouverts ou mal fixés. La rallonge électrique est inadéquate. 	<ul style="list-style-type: none"> Préchauffez pendant 15 à 20 minutes. Augmentez la température à l'aide de la commande électrique. Fermez la porte supérieure ou le tiroir inférieur et fixez-les avec les loquets. Utilisez un cordon de 15 ampères certifié pour une utilisation extérieure.
Le fumoir produit très peu de fumée ou n'en produit pas du tout.	<ul style="list-style-type: none"> Il n'y a pas assez de copeaux de bois. Les copeaux de bois sont trop petits. 	<ul style="list-style-type: none"> Vérifiez le niveau de copeaux de bois. La boîte à copeaux de bois devrait toujours être remplie aux trois quarts. Pour générer une quantité adéquate de fumée, les copeaux de bois doivent mesurer au minimum entre 2,5 et 7,6 cm (1 et 3 po) et ne pas être plus épais que 0,6 cm (1/4 po). L'utilisation de rabotures ou de morceaux de bois n'est pas recommandée. N'utilisez PAS de charbon.

DÉPANNAGE

PROBLÈME	CAUSE POSSIBLE	SOLUTION
Présence de flammes.	<ul style="list-style-type: none">• La viande contient trop de gras.• La température de cuisson est trop élevée.• Il y a une accumulation de graisse dans le fumoir.	<ul style="list-style-type: none">• Retirez suffisamment de gras sur le morceau de viande avant de le faire cuire.• Abaissez la température, au besoin.• Nettoyez le fumoir conformément aux instructions.
Feu de graisse persistant.	<ul style="list-style-type: none">• Une quantité trop élevée de graisse s'est accumulée dans le plateau d'égouttement ou le récupérateur de graisse.	<ul style="list-style-type: none">• Éteignez le fumoir, ouvrez la porte supérieure avec prudence et retirez doucement le tiroir inférieur afin que les flammes puissent s'éteindre d'elles-mêmes. N'utilisez PAS d'eau pour éteindre le feu, car vous risqueriez de vous blesser. Laissez le fumoir refroidir complètement avant de nettoyer le plateau et le récupérateur.
Message d'erreur du panneau de contrôle (E1, E2, E3 ou E4).	<ul style="list-style-type: none">• Panne du circuit du capteur de température de la chambre de combustion ou de la sonde pour la viande.	<ul style="list-style-type: none">• Pour toute demande de réparation ou pour obtenir des pièces de rechange, veuillez communiquer avec le service à la clientèle de Dyna-Glo.

LISTE DES PIÈCES DE RECHANGE

Pour obtenir des pièces de rechange, veuillez appeler le service à la clientèle au 1 877 447-4768, entre 8 h 30 et 16 h 30 (HNC), du lundi au vendredi, ou envoyer un courriel à customerservice@ghpgroupinc.com.

PIÈCE	DESCRIPTION	N° DE PIÈCE
1	Fumoir	70 - 01 - 610
2	Poignée arrière	70 - 01 - 611
3	Charnière de la porte supérieure	70 - 01 - 612
4	Carte de circuits imprimés et boîtier du panneau de contrôle	70 - 01 - 613
5	Poignée de porte (porte supérieure/porte inférieure)	70 - 01 - 344
6	Porte supérieure	70 - 01 - 614
7	Charnière de la porte inférieure	70 - 01 - 615
8	Registre*	70 - 01 - 616
9	Poignée du registre	70 - 01 - 617
10	Boîtier du registre	70 - 01 - 618
11	Crochets à saucisses et grille pour côtes levées	70 - 01 - 619
12	Traverse de la chambre de combustion	70 - 01 - 620
13	Réservoir d'eau	70 - 01 - 347
14	Boîte à copeaux de bois	70 - 01 - 346
15	Support du loquet de la porte	70 - 01 - 352
16	Loquet de la porte	70 - 01 - 353

PIÈCE	DESCRIPTION	N° DE PIÈCE
17	Roulettes arrière (gauche/droite)	70 - 01 - 624
18	Pieds avant (gauche/droit)	70 - 01 - 625
19	Quincaillerie extérieure du tiroir (gauche)	70 - 09 - 124
20	Quincaillerie intérieure du tiroir (gauche)	70 - 09 - 126
21	Quincaillerie intérieure du tiroir (droite)	70 - 09 - 127
22	Quincaillerie extérieure du tiroir (droite)	70 - 09 - 125
23	Réservoir d'eau/support de la boîte à copeaux de bois	70 - 01 - 703
24	Récupérateur de graisse	70 - 01 - 627
25	Écran thermique inférieur	70 - 01 - 628
26	Cadre du tiroir inférieur	70 - 01 - 629
27	Panneau de la porte inférieure	70 - 01 - 630
28	Grille de cuisson	70 - 01 - 631
29	Manchon en silicone du loquet	70 - 01 - 356
30	Écran thermique supérieur	70 - 01 - 632
S.O.	Guide d'instruction	70 - 10 - 636

LISTE DES PIÈCES DE RECHANGE

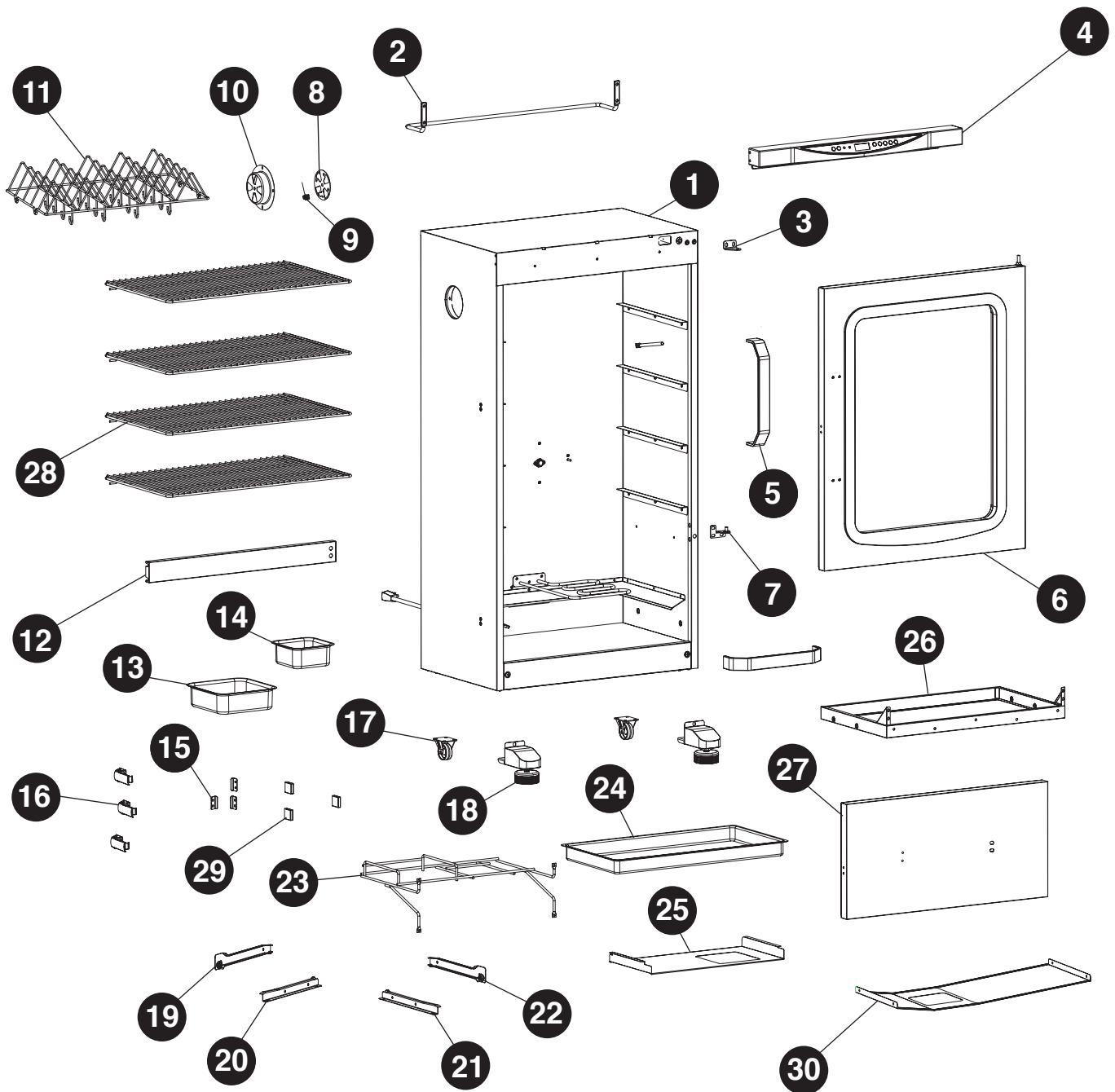

GARANTIE

Ce fumoir électrique numérique de première qualité est garanti contre les pièces brisées ou endommagées au moment de l'achat. Le brûleur est garanti 3 ans. Toutes les autres pièces sont couvertes par une garantie limitée d'un (1) an, à l'exception du réservoir d'eau et de la boîte à copeaux de bois qui sont garantis contre les défauts pour une période de 90 jours. La peinture est garantie contre les défauts pour une période de 90 jours, mais n'est pas garantie contre la rouille, qui pourrait apparaître après une utilisation répétée.

La garantie ne couvre pas les dommages et les problèmes causés par une négligence, une utilisation abusive ou des modifications apportées à l'appareil. La garantie ne couvre pas les coûts de main-d'œuvre.

Pour chaque pièce couverte par la garantie, une pièce de remplacement sera livrée sans frais selon la méthode choisie par GHP Group, Inc. (livraisons par voie terrestre, service postal des États-Unis ou services de colis postaux UNIQUEMENT). Tous les frais de manutention spéciaux (p. ex. : 2 jours, jour suivant, etc.) relèvent de la responsabilité du consommateur.

Toutes les réclamations sous garantie s'appliquent uniquement à l'acheteur initial du produit et nécessitent une preuve d'achat qui indique la date d'achat. Ne retournez aucune pièce à l'adresse de GHP sans avoir obtenu au préalable un numéro d'autorisation de retour de la part du service à la clientèle. Pour obtenir ce service, appelez sans frais au 1 877 447-4768, de 8 h 30 à 16 h 30 (HNC), du lundi au vendredi.

Les lois en vigueur dans certains États, provinces ou territoires n'autorisent pas l'exclusion ou la limitation des dommages consécutifs ou indirects, ou encore, la limitation de la durée d'une garantie implicite et, par conséquent, les limitations et exclusions énoncées ci-dessus pourraient ne pas s'appliquer à vous. La présente garantie vous accorde des droits spécifiques reconnus par la loi et vous bénéficiez peut-être aussi d'autres droits, qui peuvent varier selon l'État, la province ou le territoire.

GHP Group, Inc.
6440 W. Howard Street
Niles, IL, États-Unis
60714-3302

Nom de l'article : Fumoir électrique numérique de 40 po à deux portes
Numéro de modèle : DGU951SDE/DGU951SDE-D
Puissance nominale : 1000 watts-heures

Dyna-Glo®

Ahumador digital eléctrico vertical, 2 puertas, 40"

MODELO N.º DGU951SDE / DGU951SDE-D

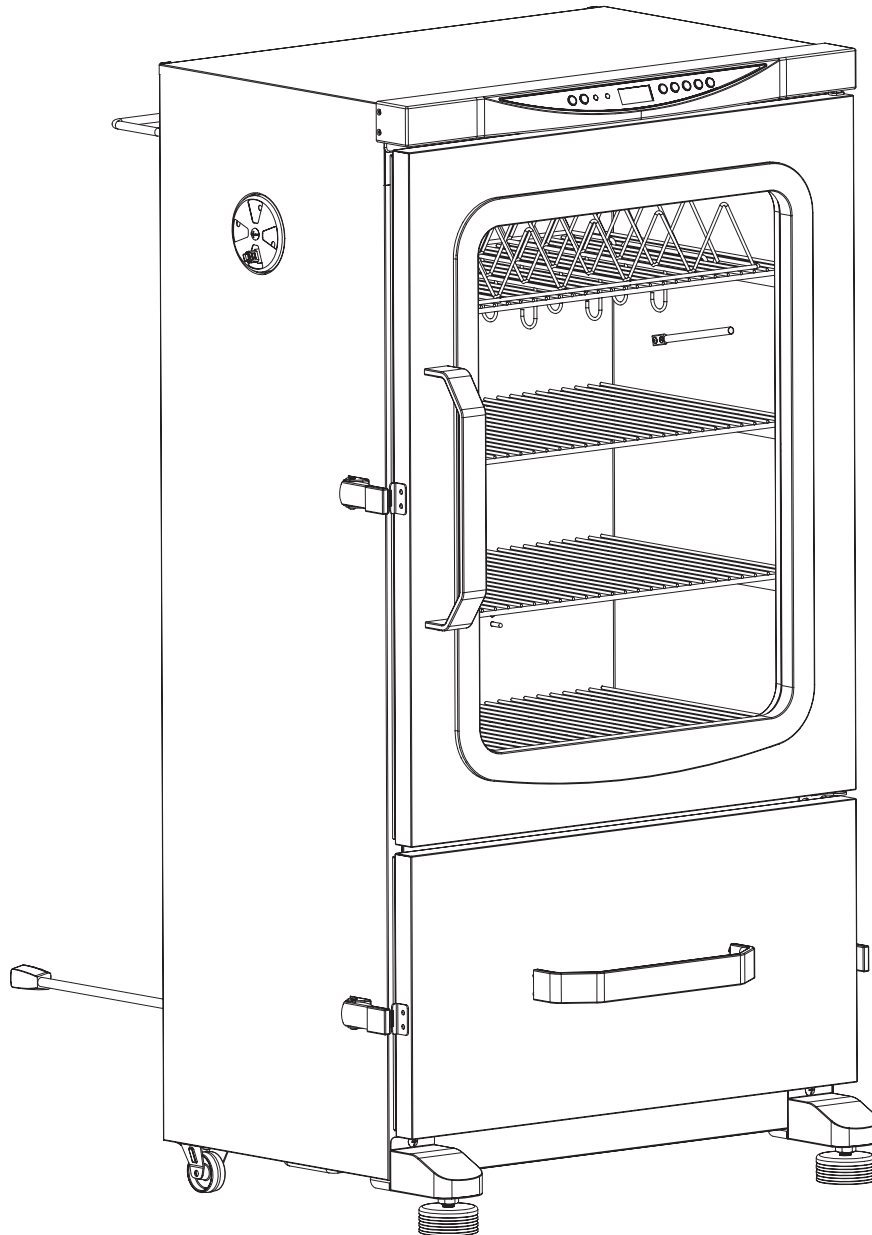

**PARA UTILIZAR
EXCLUSIVAMENTE AL
AIRE LIBRE**
Utilice la unidad
únicamente con un
interruptor de falla a
tierra (GFI, por su sigla
en inglés) de Clase A.

ADJUNTE AQUÍ SU RECIBO

Número de serie _____ Fecha de compra _____



¿Preguntas, problemas, piezas faltantes? Antes de volver a la tienda, llame a nuestro Departamento de Atención al Cliente al 1-877-447-4768, de lunes a viernes de 8:30 a. m. a 4:30 p. m (hora central estándar), o escriba a customerservice@ghpgroupinc.com.



NO ES NECESARIO QUE VUELVA A LA TIENDA

- ¿Tiene preguntas sobre el ensamblaje?
- ¿Necesita información sobre las piezas?
- ¿Desea saber si el producto tiene garantía del fabricante?

Llame al número gratuito: 1-877-447-4768
de lunes a viernes de 8:30 a. m. a 4:30 p. m. (hora central estándar)

Conserve este manual del propietario y el comprobante de compra para consultarlos en el futuro

Para ayudarnos a ayudarlo

Complete la siguiente información:

--	--	--	--

Fecha de compra

Lugar de compra

Número de modelo

N.º de serie
del producto

**EL NÚMERO DE MODELO Y EL NÚMERO DE SERIE DEL PRODUCTO SE
ENCUENTRAN EN LA ETIQUETA DE ESPECIFICACIONES DEL AHUMADOR.**

CONTENIDO

Información de seguridad	57
Contenido del embalaje	62
Herramientas y tornillería	63
Preparación previa al ensamblaje	63
Instrucciones de ensamblaje	64
Instrucciones de uso	68
Consejos para ahumar	74
Cuidado y mantenimiento	76
Solución de problemas	77
Lista de piezas de repuesto	79
Garantía	81

Ensamblador/instalador: Este manual de instrucciones contiene información importante, necesaria para ensamblar correctamente el electrodoméstico y utilizarlo de manera segura. Lea y respete todas las advertencias e instrucciones antes de ensamblar y utilizar este electrodoméstico. **Deje estas instrucciones en manos del consumidor.**

Consumidor/usuario: Respete todas las advertencias e instrucciones al utilizar el electrodoméstico.

GUARDE ESTAS INSTRUCCIONES.

INFORMACIÓN DE SEGURIDAD

Lea y comprenda este manual por completo antes de intentar ensamblar, poner en funcionamiento o instalar el producto. Si tiene alguna pregunta sobre el producto, llame a nuestro Departamento de Atención al Cliente al 1-877-447-4768, de lunes a viernes de 8:30 a. m. a 4:30 p. m. (hora central estándar).

PRECAUCIÓN

- **Al usar electrodomésticos, siempre se deben respetar las precauciones básicas para reducir el riesgo de incendio, choques eléctricos y lesiones personales.**

PELIGRO

- **Si no se siguieran estas instrucciones, podría producirse un incendio o quemarse la unidad, lo que a su vez podría provocar daños materiales y lesiones personales, incluso la muerte.**

MEDIDAS PREVENTIVAS IMPORTANTES

LEA TODAS LAS INSTRUCCIONES ANTES DE UTILIZAR EL AHUMADOR.

- **NO** utilice este producto para un fin diferente de aquel para el que fue diseñado. **NO** está diseñado para uso comercial. **NO** está diseñado para ser instalado o utilizado en interiores ni sobre embarcaciones o casas rodantes.
- **NO** ponga en funcionamiento este ahumador si hay un cable o un enchufe dañados, o después de que el ahumador haya fallado, se haya caído o se haya dañado de alguna manera.
- **NO** use el ahumador si se encuentra a menos de 10 pies (3 m) de una piscina, una laguna, un estanque u otra masa de agua.
- Mantenga el ahumador y el controlador eléctrico secos y al resguardo de la lluvia en todo momento.
- Debe haber un espacio libre de al menos 36 pulg. (92 cm) entre el material combustible y el frente, los laterales y la parte trasera de la unidad. Es muy importante mantener siempre las distancias adecuadas con respecto a los combustibles.
- Si utiliza madera para aportar un sabor especial, agregue una cantidad suficiente al comenzar a cocinar para no tener que volver a agregar madera durante el proceso. Si agrega madera mientras la unidad está en funcionamiento, podría salpicarse con agua caliente y sufrir lesiones graves.
- Verifique el nivel de agua al menos cada 2 horas. Un sonido crepitante puede indicar que el nivel de agua está bajo. Siga las instrucciones de este manual para agregar agua durante el funcionamiento (vea la página 74).
- **NO** use el electrodoméstico durante una tormenta eléctrica.
- Utilice solo tomacorrientes conectados a tierra correctamente.
- Utilice la unidad únicamente con un circuito protegido con un interruptor de falla a tierra (GFI, por su sigla en inglés) de Clase A.
- Ubique el cable de alimentación lejos de zonas de circulación para asegurarse de que nadie tropiece con él.
- Para desconectar el ahumador, apáguelo manteniendo presionado el botón de encendido (⏻) y quite el enchufe del tomacorriente.
- **NO** obstruya el flujo de aire de ventilación del electrodoméstico.
- **NO** utilice hojas de metal en las rejillas para cocinar. Si lo hace, el ahumador se puede dañar.
- **NO** use este electrodoméstico como calefactor.
- **NO** utilice carbón en este electrodoméstico. Este electrodoméstico no está diseñado para ser utilizado con carbón y se generará fuego si se utiliza carbón durante el funcionamiento. El fuego generará condiciones peligrosas y dañará el ahumador.
- Tenga precaución al abrir la puerta superior y el cajón inferior del ahumador durante el funcionamiento. Protéjase las manos, el rostro y el cuerpo del vapor caliente o de las llamaradas. **NO** inhale humo.
- Si debe desechar las cenizas antes de que estén completamente frías, retírelas del electrodoméstico usando manoplas o guantes aislantes para horno y moje las cenizas por completo con agua antes de desecharlas en un contenedor no combustible.
- **NO** use vestimentas sueltas mientras cocina en el ahumador. Sujétese el cabello hacia atrás mientras cocina.
- **SIEMPRE** use calzado que le cubra completamente los pies mientras cocina en el ahumador.

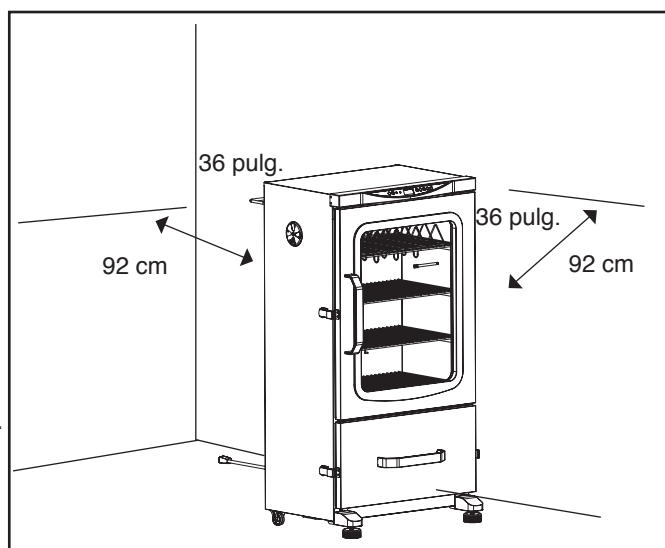

INFORMACIÓN DE SEGURIDAD

- **NO** toque las superficies calientes. Utilice mangos o agarraderas.
- Para protegerse de los choques eléctricos, no sumerja el cable ni los enchufes en agua u otros líquidos.
- Cuando se utiliza el electrodoméstico cerca de los niños, es necesario que se los supervise atentamente.
- Desenchufe la unidad del tomacorriente cuando no está en uso y antes de limpiarla. Deje que se enfríe antes de instalar o extraer piezas.
- **NO** ponga ningún electrodoméstico en funcionamiento si hay un cable o un enchufe dañados, o después de que el electrodoméstico haya fallado o se haya dañado de alguna manera.
- El uso de accesorios no recomendados por el fabricante del electrodoméstico podría ocasionar lesiones.
- **NO** lo use en espacios interiores.
- **NO** deje que el cable cuelgue por el borde de la mesa o la encimera, ni que toque superficies calientes.
- No coloque la unidad cerca o encima de un quemador eléctrico o a gas caliente, ni en un horno caliente.
- Se debe tener mucha precaución al mover un electrodoméstico que contiene aceite caliente u otros líquidos calientes.
- Siempre conecte primero el enchufe al electrodoméstico y luego enchufe el cable al tomacorriente de pared. Para desconectarlo, coloque todos los controles en la posición "OFF" (Apagado) y luego quite el enchufe del tomacorriente de pared.
- **NO** utilice este electrodoméstico para un fin diferente de aquel para el que fue diseñado.
- Tenga mucha precaución al extraer bandejas o al desechar grasa caliente.
- **NO** limpie la unidad con esponjas de fibra metálica para fregar. Se pueden desprender fragmentos de la esponja y tocar las partes eléctricas, lo que genera un riesgo de choque eléctrico.
- No se pueden utilizar combustibles (por ejemplo, briquetas de carbón) en el electrodoméstico.
- Utilice la unidad solo en un tomacorriente que esté conectado a tierra correctamente.
- Asegúrese de que las manijas estén colocadas y sujetadas correctamente. Consulte las instrucciones referidas a las manijas en la página 66-67.
- **GUARDE ESTAS INSTRUCCIONES.**

ADVERTENCIA

- **NO** use cables prolongadores calibre 16 o 18. Se podría ocasionar un incendio y/o daños en el cableado de la casa.

NO ES RECOMENDABLE UTILIZAR CABLES PROLONGADORES.

LEA TODAS LAS INSTRUCCIONES ANTES DE UTILIZAR UN CABLE PROLONGADOR EN ESTE AHUMADOR.

- Use únicamente un enchufe a tierra de 3 patas de tipo EXTERIOR, que tenga una capacidad de 15 amperios o más, que esté aprobado por UL, y que tenga la marca W-A y un rótulo que diga "Suitable for Use with Outdoor Appliance" (Apto para usar con electrodomésticos para exteriores).
- Use un cable prolongador lo más corto posible. No conecte 2 o más cables prolongadores.
- No deje que el cable cuelgue por el borde de la mesa u otros lugares donde los niños puedan jalarlo o donde alguien pueda tropezarse con él.



INFORMACIÓN DE SEGURIDAD

Interruptor de falla a tierra

- Desde 1971, el Código Eléctrico Nacional (NEC, por su sigla en inglés) ha exigido que haya interruptores de falla a tierra en todos los circuitos al aire libre.
- Si su vivienda fue construida antes de 1971, consulte a un electricista calificado para determinar si está protegida por un interruptor de falla a tierra.
- No use este electrodoméstico si el circuito no está protegido con un interruptor de falla a tierra (GFI, por su sigla en inglés) de Clase A.
- No enchufe la unidad en un circuito de interior.

INSTRUCCIONES GENERALES SOBRE SEGURIDAD

LEA TODAS LAS INSTRUCCIONES ANTES DE UTILIZAR EL AHUMADOR.

- Este electrodoméstico solo se debe usar al aire libre, en áreas bien ventiladas. **NO** lo ponga en funcionamiento debajo de un techo; dentro de un edificio, garaje ni ninguna otra área cerrada; ni debajo de estructuras aéreas.
- Antes de cada uso, verifique que no haya hojas secas ni suciedad debajo del electrodoméstico.
- Tenga un extinguidor de incendios cerca de este producto en todo momento.
- Siempre desenchufe el ahumador cuando no esté en uso.
- Deje que el ahumador y sus componentes se enfríen completamente antes de realizar la limpieza o el mantenimiento de rutina.
- **NO** use agua ni rocíe el ahumador con ningún líquido para limpiarlo sin desenchufar primero la unidad.
- Deje que el ahumador se enfríe y llegue a 115 °F (45 °C) antes de moverlo o guardarlo. Tenga precaución al levantar y mover el electrodoméstico para evitar un esguince o lesión en la espalda.
- **NO** mueva el electrodoméstico mientras está encendido.
- Cuando el ahumador está fuera de uso, no puede quedar a la intemperie o se debe proteger con una funda. Deje que el ahumador se enfríe completamente antes de colocar la funda. Siempre que sea posible, guarde este electrodoméstico en un lugar seco y protegido.
- El uso de accesorios no recomendados por el fabricante del electrodoméstico podría ocasionar lesiones o daños materiales.

! ADVERTENCIA !

Para evitar lesiones graves:

- Al cocinar, el ahumador debe estar ubicado sobre una superficie no combustible, estable y nivelada, en un lugar donde no haya ningún material combustible, por ejemplo, césped largo o seco.
- El consumo de alcohol y de medicamentos recetados o no recetados podría afectar la capacidad del usuario para ensamblar correctamente el electrodoméstico y manipularlo sin riesgos.
- **NO** mueva el electrodoméstico mientras está encendido.
- **NO** guarde ni use este electrodoméstico cerca de gasolina u otros líquidos combustibles, o donde podría haber otros vapores combustibles.
- El ahumador solo se debe utilizar en áreas bien ventiladas.
- **NO** use este electrodoméstico como calefactor.
- **NO** deje desatendida la unidad mientras esté en uso. Asegúrese de que no haya niños ni mascotas cerca del electrodoméstico en ningún momento.
- Esta unidad estará caliente durante el proceso de cocción y después del uso. Utilice guantes aislantes para horno para protegerse de las superficies calientes o de las salpicaduras de los líquidos que se estén cocinando.

! ADVERTENCIA !

PROPOSICIÓN 65 DE CALIFORNIA

- 1. Los subproductos de la combustión producidos durante el uso de este producto contienen sustancias químicas reconocidas por el estado de California como causantes de cáncer, anomalías congénitas u otros daños reproductivos.**
- 2. Este producto contiene productos químicos, como plomo y compuestos de plomo, que, según el estado de California, pueden provocar cáncer, anomalías congénitas u otros daños reproductivos.**

Lávese las manos después de manipular este producto.

! PELIGRO !

En caso de incendio, desenchufe el ahumador del tomacorriente y deje que el fuego se apague. No use agua para extinguir el fuego en este electrodoméstico ni en ningún otro.

Para evitar un choque eléctrico, desconecte el cable de electricidad antes de limpiar el ahumador. Nunca sumerja en ningún líquido el control eléctrico ni ningún elemento calefactor.

Para evitar posibles quemaduras, asegúrese de que el ahumador esté completamente frío antes de moverlo y/o limpiar el controlador eléctrico y el elemento calefactor.

NO use lana de acero ni cepillos de alambre para limpiar el interior del electrodoméstico. Se pueden desprender fragmentos y tocar las partes eléctricas, lo que genera un riesgo de choque eléctrico.

CONTENIDO DEL EMBALAJE

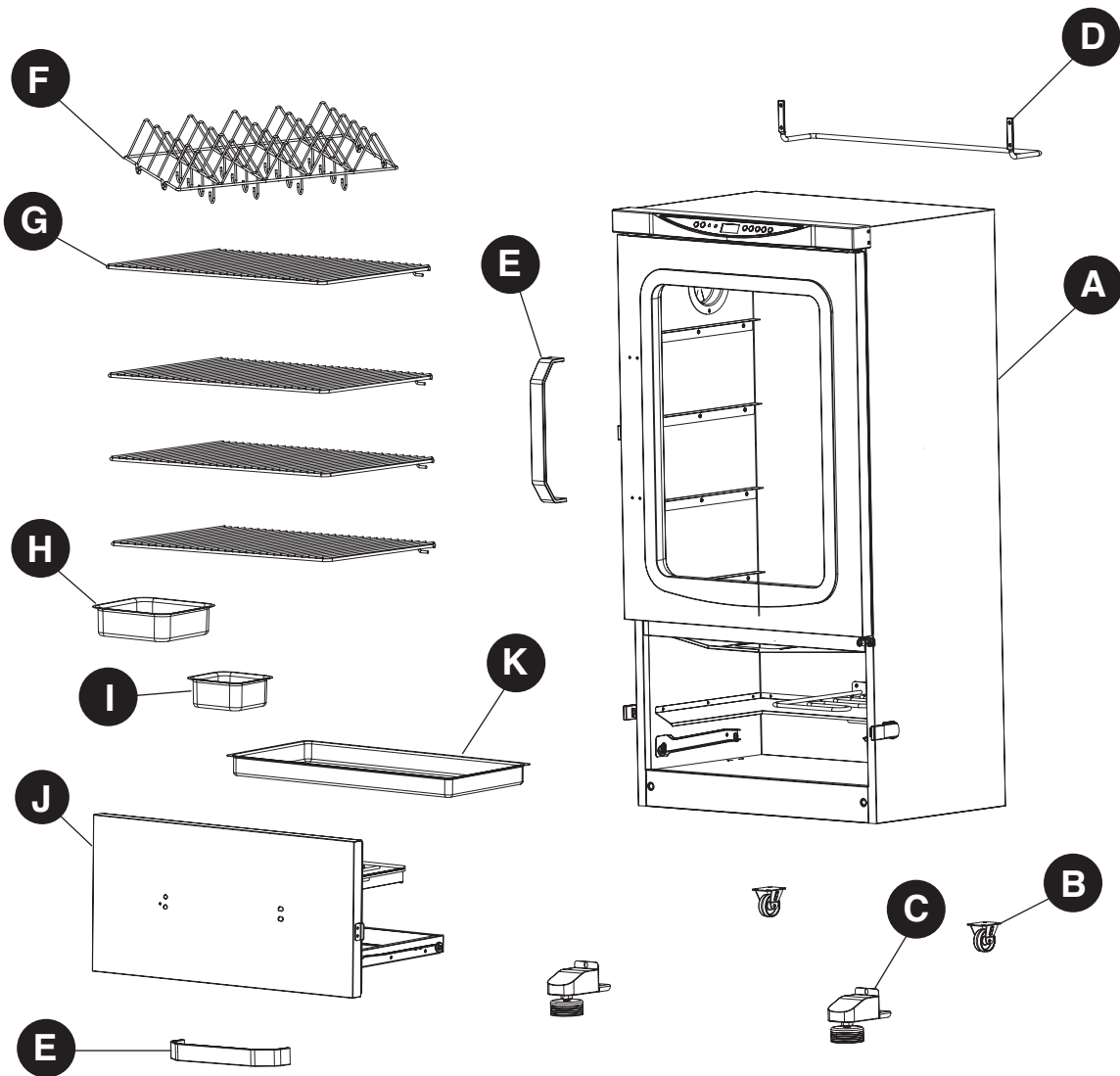

PIEZA	DESCRIPCIÓN	CANTIDAD
A	Conjunto del gabinete del ahumador	1
B	Ruedecillas traseras	2
C	Tapones de las patas frontales (izquierda/derecha)	2
D	Manija posterior	1
E	Manija de la puerta (puerta superior/ cajón inferior)	2
F	Rejilla para costillas y salchichas	1
G	Rejillas para cocinar	4
H	Contenedor de agua	1
I	Compartimento para viruta	1
J	Conjunto del cajón	1
K	Bandeja para grasa	1

HERRAMIENTAS Y TORNILLERÍA (ENSAMBLADA PREVIAMENTE)

AA



Tornillo
M4 x 35 mm

Cant. 8

Los 8 tornillos M4 x 35 mm (AA) están ensamblados previamente en cada una de las 2 manijas de las puertas (puerta superior/ puerta inferior) (E).

BB



Tornillo
M6 x 12 mm

Cant. 6

Los 6 tornillos M6 x 12 mm (BB) están ensamblados previamente en el conjunto del gabinete del ahumador (A).

CC

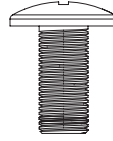

Tornillo
M5 x 12 mm

Cant. 12

Los 12 tornillos M5 x 12 mm (CC) están ensamblados previamente en el conjunto del gabinete del ahumador (A).

PREPARACIÓN PREVIA AL ENSAMBLAJE

Antes de comenzar el ensamblaje de este producto, asegúrese de que estén todas las piezas. Compare las piezas con la lista de contenido del embalaje y la lista de tornillería y herramientas. Si falta alguna pieza o está dañada, no intente ensamblar el producto. Lea y comprenda este manual por completo antes de intentar ensamblar, poner en funcionamiento o instalar el producto. Si tiene alguna pregunta sobre el producto, llame a nuestro Departamento de Atención al Cliente al 1-877-447-4768, de lunes a viernes de 8:30 a. m. a 4:30 p. m. (hora central estándar).

Tiempo estimado de ensamblaje: 15 minutos

Herramientas requeridas para el ensamblaje (no incluidas): destornillador Phillips

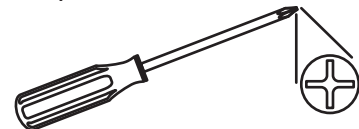

INSTRUCCIONES DE ENSAMBLAJE

1. Quite los tornillos preinstalados de la parte posterior del conjunto del gabinete (A). Fije cada una de las ruedas traseras (B) en la parte inferior del conjunto del gabinete (A) usando 4 tornillos M5 × 12 (CC) por rueda. Fije la parte inferior de las patas frontales (C) en la parte inferior del conjunto del gabinete (A) usando 3 tornillos M6 × 12 (BB) por pata.

Herramientas y tornillería utilizadas

BB	Tornillo M6 × 12 mm		× 6
CC	Tornillo M5 × 12 mm		× 8

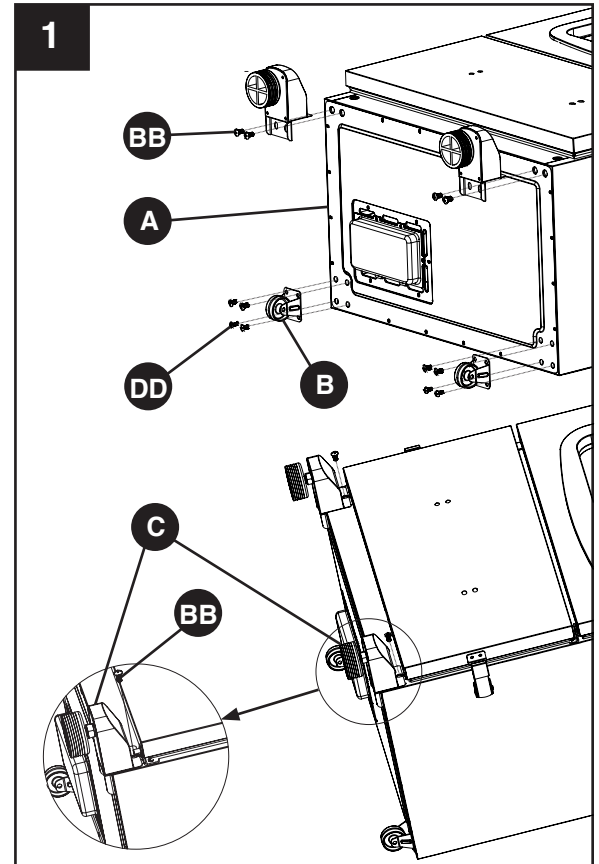

2. **PRECAUCIÓN: Esta unidad es PESADA. No intente realizar este paso sin ayuda.** Con la ayuda de otra persona, coloque el ahumador en posición vertical sobre una superficie firme y nivelada. (Asegúrese de que las patas y las ruedas estén bien sujetas). Quite los tornillos preinstalados de la parte posterior del conjunto del gabinete (A) y fije la manija posterior (D) usando los tornillos preinstalados.

Herramientas y tornillería utilizadas

CC	Tornillo M5 × 12 mm		× 4
-----------	------------------------	---	-----

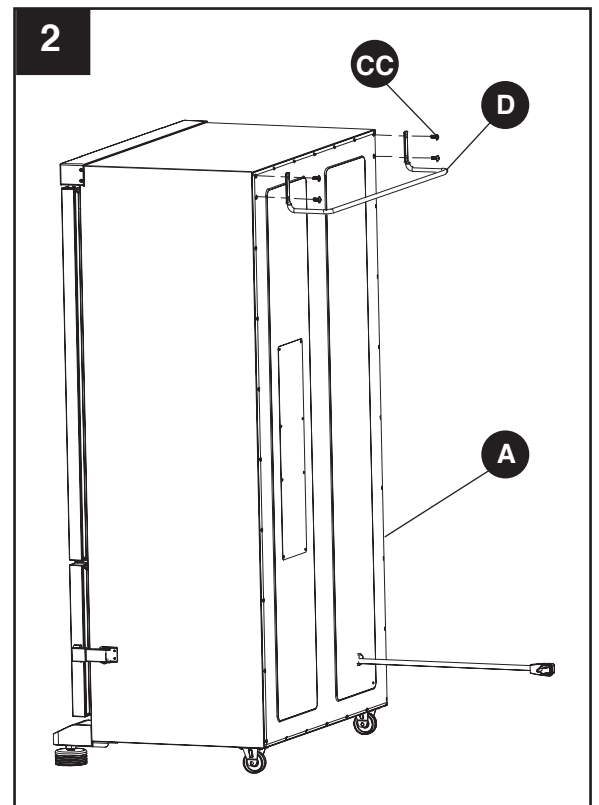

INSTRUCCIONES DE ENSAMBLAJE

3. Quite los tornillos preinstalados de la manija de la puerta (E) y fije la manija en la puerta superior del conjunto del gabinete (A) usando los tornillos preinstalados.

Herramientas y tornillería utilizadas

AA Tornillo
M4 x 35 mm  x 4

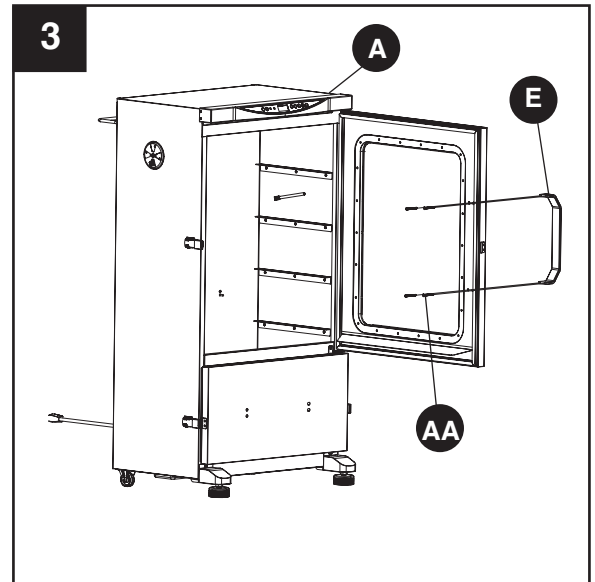

4. Retire el conjunto del cajón inferior (J) del conjunto del gabinete (A). Quite los tornillos preinstalados de la manija del cajón (E) y fije la manija en el conjunto del cajón (J) usando los tornillos preinstalados.

Herramientas y tornillería utilizadas

AA Tornillo
M4 x 35 mm  x 4

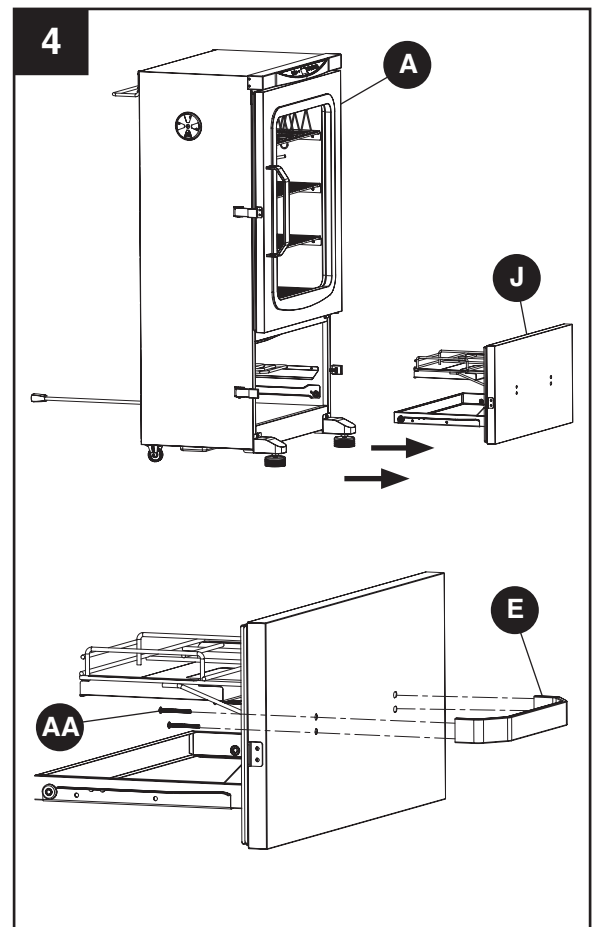

INSTRUCCIONES DE ENSAMBLAJE

5. Coloque la bandeja para grasa (K) en el bastidor inferior del conjunto del cajón (J). Coloque el contenedor de agua (H) y el compartimento para viruta (I) en los soportes de alambre superiores del conjunto del cajón (J).

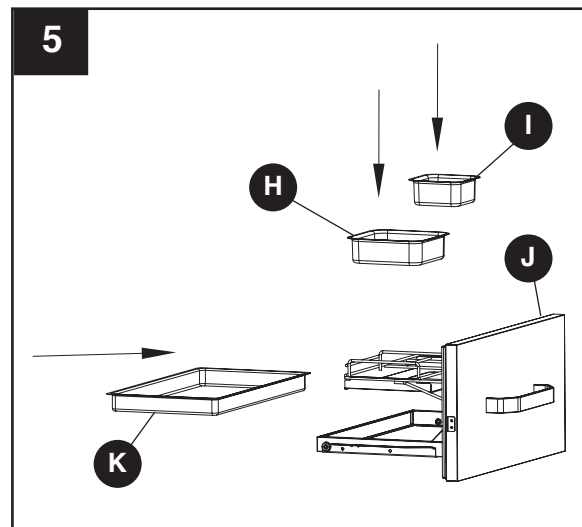

6. Deslice el conjunto del cajón (J) por los carriles de soporte del gabinete, como se muestra en la imagen.

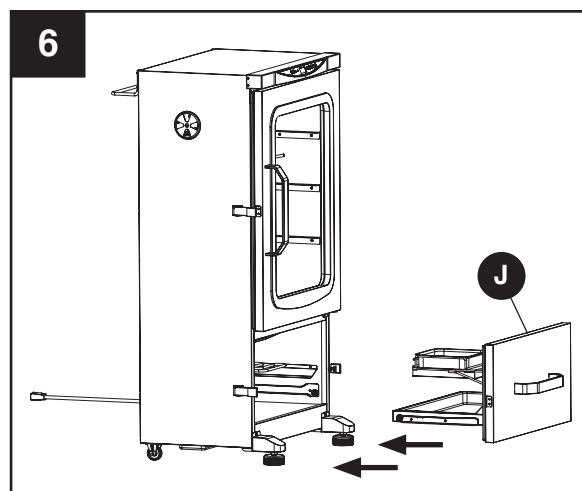

INSTRUCCIONES DE ENSAMBLAJE

7. Deslice las 4 rejillas para cocinar (G) por los carriles de soporte del gabinete (A), como se muestra en la imagen.

Instalación de la rejilla para costillas (opcional)

Coloque la rejilla para costillas y salchichas (F) directamente en la rejilla que desee (G) antes de deslizarla por los soportes.

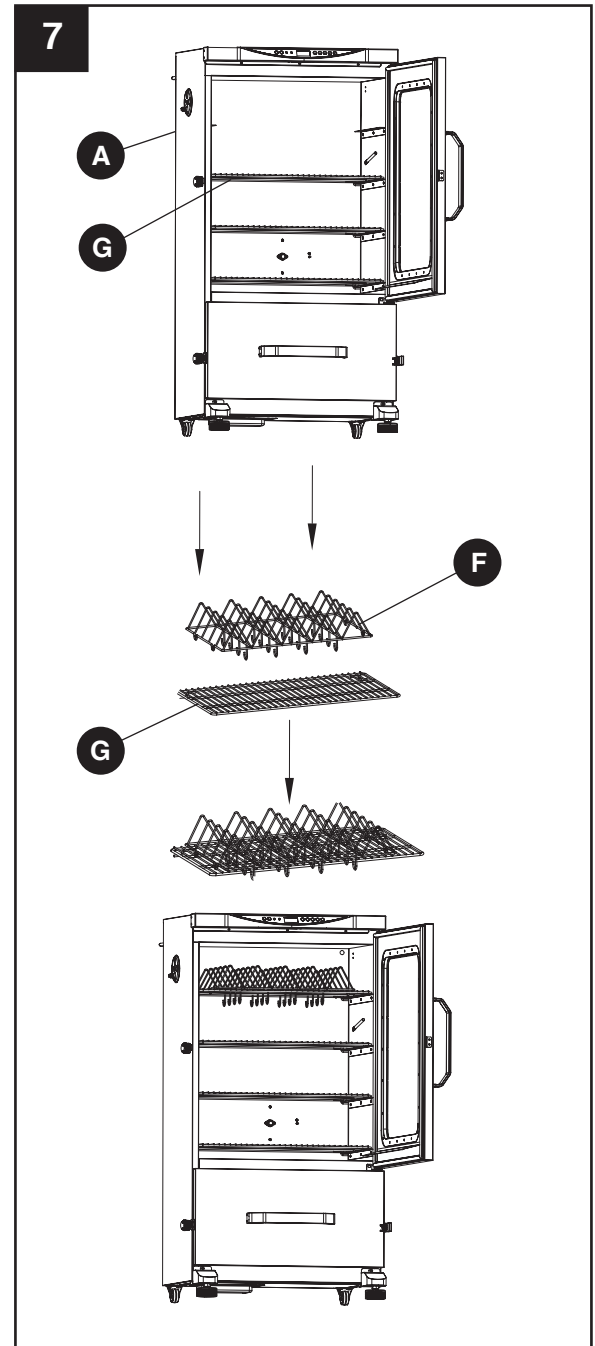

INSTRUCCIONES DE USO

LEA TODAS LAS INSTRUCCIONES ANTES DE USAR EL AHUMADOR POR PRIMERA VEZ.

Antes de utilizar la unidad por primera vez:

Retire todo el embalaje, las etiquetas colgantes, las fajas de plástico y las etiquetas de descuento presentes. No utilice herramientas filosas.

Lave las rejillas para cocinar con agua tibia y jabonosa; enjuáguelas y deje que se sequen por completo antes de volver a colocarlas en el ahumador.

Antes de utilizar el ahumador por primera vez, es importante “curarlo”. Esto ayuda a eliminar los posibles residuos de fábrica que se generan durante la producción y mejora el sabor, la durabilidad y el rendimiento en general. Consulte las páginas 73 y 74 para ajustar el tiempo y la temperatura de cocción con que se debe realizar el curado.

Antes de cada uso:

LEA TODAS LAS INSTRUCCIONES ANTES DE UTILIZAR EL AHUMADOR.

- El ahumador debe estar ubicado sobre una superficie no combustible, estable y nivelada, en un lugar donde no haya ningún material combustible, por ejemplo, césped largo o seco.
- Evite trasladar el ahumador sobre superficies irregulares o llenas de baches, donde podría dañarse.
- Para evitar que salte el disyuntor de la casa, mantenga secos los controles y las conexiones del cable del ahumador eléctrico y no utilice otros productos eléctricos en el mismo circuito.
- Asegúrese de que la bandeja para grasa, el compartimento para viruta y el contenedor de agua estén vacíos y limpios, y vuelva a colocarlos en el ahumador según las instrucciones.
- Cubra ligeramente la rejilla para cocinar con aceite vegetal líquido o en aerosol para evitar que los alimentos se peguen a las rejillas durante la cocción.
- **NO** cubra las rejillas para cocinar con hojas de metal.

⚠ ADVERTENCIA ⚠

Si no se siguieran todas las instrucciones del fabricante, podrían producirse graves lesiones personales o daños materiales.

Tenga cuidado al cocinar en el ahumador.

Para evitar posibles llamaradas o incendios con grasa, limpie y vacíe el contenedor de agua y la grasera antes de usarlos.

Lea y respete toda la información y las medidas preventivas de la guía del producto antes de intentar ensamblar o poner en funcionamiento el ahumador.

⚠ PRECAUCIÓN ⚠

- No utilice herramientas filosas o puntiagudas para limpiar el ahumador.
- No utilice limpiadores abrasivos para horno, lana de acero ni cepillos metálicos para limpiar las rejillas de porcelana o la estructura del ahumador. Dañarán el acabado.
- Reemplace las piezas dañadas solo por piezas de repuesto certificadas de Dyna-Glo. No intente reparar las piezas dañadas.







INSTRUCCIONES DE USO

Pautas de seguridad

- Consulte la sección “Solución de problemas” de las páginas 79 y 80 si se presentan problemas de funcionamiento.
- **NO** abra la puerta del ahumador durante el funcionamiento, a menos que sea necesario. Si lo hace, dejará escapar el calor y se prolongará el tiempo de cocción.
- **NO USE CARBÓN.** Este electrodoméstico no está diseñado para ser utilizado con carbón y se generará fuego si se utiliza carbón durante el funcionamiento. El fuego generará condiciones peligrosas y dañará el ahumador.
- Si bien el uso de viruta de madera no es indispensable para hacer funcionar el ahumador, la viruta es necesaria durante el proceso de cocción para obtener el humo que permite agregar sabor.
- Para mantener un óptimo rendimiento, se recomienda limpiar el ahumador después de cada uso. Espere a que la unidad se haya enfriado por completo antes de limpiarla. Consulte la sección Cuidado y mantenimiento de la página 78.

INSTRUCCIONES DE MANEJO DEL PANEL DE CONTROL



-  – Enciende y apaga el ahumador.
 -  – Cambia los valores de entrada para establecer la temperatura de cocción.
 -  – Cambia los valores de entrada para establecer el tiempo de cocción. Si se mantiene presionado durante 5 segundos, se alterna entre °F y °C.
 -  – Muestra la temperatura de la carne si se lo presiona.
 -  – Cuando este indicador está iluminado, el ahumador está enchufado y listo para encenderse.
 -  – Cuando este indicador está iluminado, el quemador está encendido.
 -  – Enciende y apaga la luz del gabinete del ahumador.
- Presione el **botón de encendido** (🔌) una vez (debe producirse un pitido). La pantalla alternará entre 00:00 y la temperatura interna (°F o °C) después de unos segundos hasta que el panel de control reciba los valores de entrada para el **botón de temperatura** (🌡️) o el **botón de tiempo** (🕒).

NOTA: Si bien no es necesario usar agua durante el proceso de cocción, siempre deje el contenedor de agua en su lugar mientras el ahumador está en funcionamiento. Si se necesita agregar agua durante el proceso de cocción, viértala con cuidado en la abertura de la bandeja de goteo. **NO** retire el contenedor de agua para agregar agua. Evite salpicar agua sobre el elemento calefactor. Podrían producirse daños graves en el elemento calefactor, además de llamaradas y fallas eléctricas.

INSTRUCCIONES DE USO

Utilizar el termómetro para carnes:

El termómetro para carnes mide la temperatura interna de la carne y es práctico para indicar cuándo los alimentos han alcanzado la temperatura recomendada para su consumo seguro. Consulte el cuadro de la página 77 para conocer las temperaturas adecuadas de los alimentos. Para colocarlo correctamente, extraiga la sonda de la funda y empuje el extremo del termómetro hacia el centro de la parte más gruesa de la carne. Esta sección de la carne es la que se deberá cocinar durante más tiempo. Si la carne tiene hueso, evite que este haga contacto con el extremo del termómetro durante la cocción. Si el termómetro no se usa en el proceso de cocción, debe permanecer dentro de la funda. Para obtener más información sobre seguridad de los alimentos, llame a la Línea de Información de Carnes y Aves del Departamento de Agricultura de los EE. UU. (USDA, por su sigla en inglés) al 1-888-MPHOTLINE (888-674-6854), de Washington, D. C.

También puede escribir a: mphotline.fsis@usda.gov.

O puede visitar el sitio web del USDA: www.fsis.usda.gov.

Sonda para carne dentro de la funda

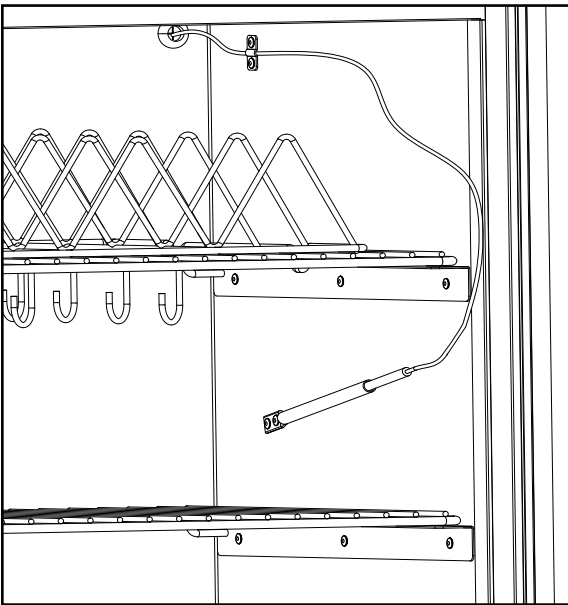

Sonda para carne fuera de la funda

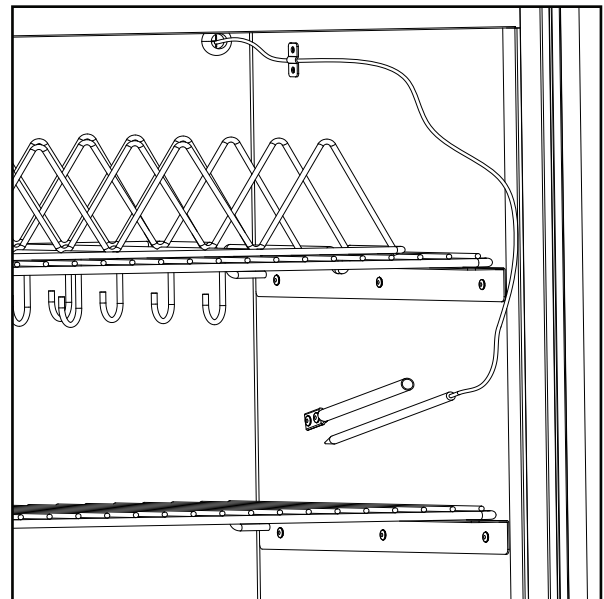

Utilizar la luz del gabinete del ahumador:

Cuando se necesite mayor iluminación dentro del gabinete del ahumador, presione el botón de la luz (☼) y abra la puerta del gabinete con cuidado. Es más útil iluminar el gabinete del ahumador cuando la puerta está abierta.

⚠ PRECAUCIÓN ⚠

El ahumador SE CALIENTA durante el uso. Use guantes termorresistentes para acceder al interior de la unidad.

INSTRUCCIONES DE USO

COCINAR CON EL AHUMADOR:

A. Utilizar el **botón de tiempo** (🕒)

Intervalo de pantalla: 00:00 a 24:00 horas.

1. Enchufe el ahumador y presione el **botón de encendido** (🔌) una vez (debe producirse un pitido).
2. Presione el **botón de tiempo** (🕒) para que se muestre "00:00". Los números correspondientes a la hora parpadearán.
3. Presione los botones de flecha **HACIA ARRIBA** o **HACIA ABAJO** para aumentar o disminuir la cantidad de horas en incrementos de una hora. (La pantalla seguirá parpadeando). Mantenga presionado el botón que corresponda para aumentar o disminuir el tiempo, y suéltelo cuando haya alcanzado el valor deseado para el tiempo de cocción. NOTA: Si no se presionan los botones de flecha **HACIA ARRIBA** o **HACIA ABAJO** en el lapso de 5 segundos, el ajuste del tiempo volverá al valor predeterminado de "00:00" y será necesario presionar el **botón de tiempo** (🕒) nuevamente para reiniciar el proceso de ajuste del tiempo.
4. Vuelva a presionar el **botón de tiempo** (🕒) para terminar de ajustar la hora. A continuación, parpadearán los números correspondientes a los minutos.
5. Presione los botones de flecha **HACIA ARRIBA** o **HACIA ABAJO** para aumentar o disminuir la cantidad de minutos. La pantalla seguirá parpadeando.
6. Vuelva a presionar el **botón de tiempo** (🕒) para terminar de ajustar los minutos. La pantalla que muestra el tiempo dejará de parpadear y se encenderá el indicador de "calentamiento". Ahora se podrá ajustar la temperatura de cocción.

NOTA: El ajuste predeterminado de la temperatura es de 180 °F (82 °C).

NOTA: Para alternar entre Fahrenheit (°F) y Celsius (°C), mantenga presionado el botón de tiempo (🕒) durante 5 segundos. Se producirá un pitido y la pantalla alternará entre la nueva lectura de temperatura y el tiempo de cocción.

B. Establecer la **temperatura de cocción** (🌡️)

1. Presione el **botón de temperatura** (🌡️). La pantalla parpadeará para indicar que se puede ingresar la temperatura.
2. Mantenga presionados los botones de flecha **HACIA ARRIBA** o **HACIA ABAJO** para aumentar o disminuir automáticamente el valor de la temperatura, y suéltelo cuando haya alcanzado el valor deseado para la temperatura de cocción. NOTA: Si no se presionan los botones de flecha **HACIA ARRIBA** o **HACIA ABAJO** en el lapso de 5 segundos, la temperatura volverá al valor predeterminado original de 180 °F (82 °C) y será necesario presionar el botón de temperatura nuevamente para reiniciar el proceso de ajuste de temperatura.
3. Vuelva a presionar el **botón de temperatura** (🌡️) para finalizar el ajuste de la temperatura. La pantalla dejará de parpadear.

NOTA: El proceso de calentamiento comenzará una vez que se haya establecido el tiempo de cocción. El temporizador de cocción iniciará la cuenta regresiva cuando esté establecida la temperatura de cocción deseada, y la luz indicadora de "calentamiento" se apagará cuando se alcance la temperatura interna de cocción deseada.

- La pantalla alternará, después de unos segundos, entre el tiempo restante de cocción y la lectura de la temperatura interna.
- El ahumador emitirá 3 pitidos cuando el temporizador de cocción llegue a "00:00".
- Los valores de tiempo y temperatura se pueden ajustar en cualquier momento durante el proceso de cocción.

IMPORTANTE: Siempre cocine con el contenedor de agua y el compartimento para viruta de madera en sus lugares, independientemente de que estén llenos o no.

C. Utilizar el **botón de la sonda para carne** (🍖)

Inserte la sonda en la carne. Mantenga presionado el **botón de la sonda para carne** (🍖) para visualizar la temperatura de la carne. La pantalla volverá a la temperatura interna del ahumador una vez que se deje de presionar el **botón de la sonda para carne** (🍖).

En la página 77 podrá conocer las temperaturas sugeridas para ahumar y para la carne.

INSTRUCCIONES DE USO

NOTA: Si el electrodoméstico se enciende y se deja desatendido durante 19 horas, se apagará automáticamente. La lectura de la temperatura en el panel de control puede oscilar en más o en menos 10 °F a 15 °F (5 °C a 8 °C) mientras el electrodoméstico se enciende y se apaga para mantener el valor de temperatura de cocción correcto.

Curar el ahumador (antes del primer uso)

Para curar el ahumador, siga estos pasos SIN utilizar alimentos:

1. Coloque las maderas que desee para aportar un sabor especial en el compartimento para viruta y llénelo hasta 3/4 de su capacidad. NO coloque agua en el contenedor de agua.
2. Con la puerta del ahumador cerrada, encienda la unidad presionando el **botón de encendido** (⏻).
3. Presione el **botón de temperatura** (🌡️) y use los botones de flecha **HACIA ARRIBA** o **HACIA ABAJO** para establecer la temperatura de cocción en 275 °F (135 °C).
4. Presione el **botón de temporización** (🕒) y use los botones de flecha **HACIA ARRIBA** o **HACIA ABAJO** para establecer el tiempo en 2 horas (02:00).
5. Una vez finalizado el proceso de curado, el interior del ahumador tendrá un recubrimiento curado duradero.
6. Deje que las cenizas se enfríen por completo antes de vaciar el compartimento para viruta de madera.

⚠ PRECAUCIÓN ⚠

El ahumador SE CALIENTA durante el uso. Use guantes termorresistentes para acceder al interior de la unidad.

Utilizar el compartimento para viruta:

El compartimento para viruta está diseñado para proporcionar una cantidad sostenible de humo y sabor durante el proceso de cocción. Llene el compartimento hasta al menos 1/2 a 3/4 de su capacidad con la viruta o los pélets de madera que desee. Si coloca una cantidad mayor o menor que esta, es posible que no se genere la cantidad adecuada de humo para agregar sabor. Consulte la página 76 para conocer los tipos de viruta de madera recomendados para los distintos alimentos. Para agregar más pélets o viruta de madera durante el proceso de cocción, destrabe el cajón inferior y júlelo lentamente hasta que pueda acceder al compartimento para viruta. La cantidad de viruta de madera que agregue dependerá del tiempo de cocción y de la cantidad restante en el compartimento. Utilice guantes termorresistentes y coloque suficientes viruta de madera para llenar el compartimento hasta 3/4 de su capacidad. No retire las cenizas ni la viruta quemada hasta después de que haya finalizado el proceso de cocción. No llene demasiado el compartimento. Cierre el cajón lentamente y asegúrelo con ambos cerrojos. No use trozos de madera ni carbón. **NOTA:** No es necesario usar viruta o pélets de madera durante el proceso de cocción.

NOTA: Cuando haga funcionar el ahumador, el compartimento para viruta siempre debe estar en su lugar, independientemente de que se use o no viruta de madera.

Utilizar el contenedor de agua:

El contenedor de agua difunde calor directo entre los alimentos y el elemento calefactor. No es necesario que el contenedor tenga agua, pero este DEBE estar en su lugar durante la cocción. Para usar el contenedor, llénelo con agua tibia hasta al menos 3/4 de su capacidad antes de encender el ahumador. El uso de agua fría puede prolongar el proceso de cocción. No llene demasiado el contenedor de agua. Si lo hace, puede ocurrir que se salpique agua dentro del ahumador. Para reponer el nivel de agua durante el proceso de cocción, destrabe el cajón inferior y júlelo lentamente hasta que pueda acceder al contenedor de agua. Utilice guantes termorresistentes y llene el contenedor de agua hasta al menos 3/4 de su capacidad con agua tibia. Cierre el cajón lentamente y asegúrelo con ambos cerrojos.

⚠ PRECAUCIÓN ⚠

- **No utilice herramientas filosas o puntiagudas para limpiar el ahumador.**
- **No utilice limpiadores abrasivos para horno, lana de acero ni cepillos metálicos para limpiar las rejillas de porcelana o la estructura del ahumador. Dañarán el acabado.**
- **Reemplace las piezas dañadas solo por piezas de repuesto certificadas de Dyna-Glo. No intente reparar las piezas dañadas.**

- Para mantener un óptimo rendimiento, se recomienda limpiar el ahumador después de cada uso.
- Espere a que la unidad se haya enfriado por completo antes de limpiarla.
- Se pueden usar cepillos de cerdas o de plástico para limpiar las manchas resistentes.
- **NO** use lana de acero ni cepillos de alambre. Se pueden desprender fragmentos y tocar las partes eléctricas, lo que genera un riesgo de choque eléctrico.
- Limpie la carcasa del controlador y el elemento calefactor pasando un paño húmedo. Use un detergente suave.
- Seque por completo la carcasa del controlador y el elemento calefactor antes de usar la unidad. Si no se hace esto, es posible que se dañe el controlador y el ahumador no funcione correctamente.
- Limpie las rejillas para cocinar con agua tibia y jabonosa, o con una solución de agua y bicarbonato de sodio. Se puede usar un polvo de limpieza no abrasivo para quitar las manchas resistentes.
- Limpie la bandeja para grasa y el contenedor de agua con un paño húmedo y agua jabonosa tibia. Deje que los líquidos que se encuentran dentro del contenedor de agua y de la bandeja para grasa se enfríen por completo antes de limpiar.
- Evite limpiar las superficies de cocción si el ahumador aún está caliente.
- Siga todas las advertencias y precauciones de seguridad antes de retirar carne del ahumador o preparar la unidad para su almacenamiento.

CONSEJOS PARA AHUMAR

La combinación de la viruta de madera con el tipo específico de alimentos dependerá de las preferencias del usuario. Esta página se puede utilizar como pauta general para lograr el sabor ideal.

- Las maderas duras, como nogal, pecán, manzano, cerezo o mezquite, en general se queman más lentamente y producen más humo durante un período de tiempo mayor.
- Para prolongar el ciclo de quemado de las virutas de madera, sumérlas previamente en un recipiente con agua durante al menos 30 minutos o envuélvalas en una hoja de aluminio perforada.
- La mayor parte del sabor ahumado se produce durante la primera hora de cocción. **En general, no es necesario agregar viruta de madera después de la primera hora, a menos que se desee lograr un sabor ahumado extra.**

A continuación, se muestra una lista de las maderas más utilizadas para ahumar y algunos datos sobre cada tipo.

Tipo de madera	Alimento sugerido	Comentarios
Manzano	Todas las carnes	Sabor suave y dulce con un leve toque de sabor frutal. Cada una de las especies de madera de manzano ofrecerá un sabor ligeramente diferente. El humo del manzano produce un atractivo efecto dorado.
Almendro	Todas las carnes	Produce un humo dulce con un sabor almendrado natural.
Fresno	Pescado y carnes rojas	Sabor muy suave.
Cítrico	Cerdo y pollo	La madera de limonero y naranjo produce un suave sabor frutal.
Cerezo	Cerdo y carne de vaca	Sabor suave y frutal.
Madera de frutal	Cerdo, aves de corral y pescado	Las maderas como las del duraznero, del peral y del ciruelo producen un suave y dulce humo con un toque de sabor frutal.
Parra	Aves de corral, carne de caza y cordero	La madera de parra produce mucho humo. Una pequeña cantidad dura mucho. Produce un sabor agrio con un toque de sabor frutal.
Nogal	Cerdo y carne de vaca	Se podría decir que el nogal es la madera favorita para ahumar. El nogal produce un sabor muy fuerte, por lo que recomendamos comenzar lentamente con esta madera.
Arce	Cerdo y aves de corral	Suave y dulce.
Mezquite	Carne de vaca, pollo y pescado	Tenga cuidado porque esta madera alcanza mucha temperatura. Al igual que el nogal, el mezquite produce un sabor fuerte.
Roble	Carnes rojas, carne de caza, costillas y pescado	Otra madera que produce un humo pesado. Comience lentamente con esta madera.
Pecán	Costillas y carnes rojas	Produce un humo leve que ofrece un sabor dulce a nueces.

TEMPERATURAS SUGERIDAS PARA AHUMAR Y PARA LA CARNE

	Temperaturas sugeridas para ahumar	Temperaturas mínimas seguras
Carne, aves de corral, pescado		
Carne de vaca, ternera y cordero (piezas y cortes enteros)		
Jugosa	275 °F (107,2 °C)	145 °F (63 °C)
A punto	225 °F (107,2 °C)	160 °F (71 °C)
Bien cocida	225 °F (107,2 °C)	170 °F (77 °C)
Cerdo (jamón, lomo, costillas)		
Cerdo (piezas y cortes enteros)	225 °F - 240 °F (107,2 °C - 115,6 °C)	160 °F (71 °C)
Carne picada y mezcla de carnes (hamburguesas, salchichas, albóndigas, pastel de carne, guisados y carne de vaca tiernizada mecánicamente)		
Carne de vaca, ternera (incluida la carne de vaca tiernizada mecánicamente), cordero y cerdo	250 °F - 275 °F (121 °C - 135 °C)	160 °F (71 °C)
Aves de corral (pollo y pavo)	250 °F - 275 °F (121 °C - 135 °C)	165 °F (74 °C)
Aves de corral (pollo, pavo, pato)		
Piezas	250 °F (121 °C)	165 °F (74 °C)
Entero	250 °F (121 °C)	165 °F (74 °C)
Pescado y mariscos		
Pescado	225 °F - 240 °F (107,2 °C - 115,6 °C)	158 °F (70 °C)
Mariscos (camarón, langosta, cangrejo, vieiras, almejas, mejillones y ostras)	225 °F - 240 °F (107,2 °C - 115,6 °C)	165 °F (74 °C)
<p>Dado que es difícil utilizar un termómetro de alimentos para verificar la temperatura de los mariscos, deseche los mariscos que no se abren durante la cocción.</p>		

	Temperaturas sugeridas para ahumar	Temperaturas mínimas seguras
Carne de caza		
Chuletas, filetes y asado (ciervo, alce, alce americano, caribú/reño, antílope y antilocapra)		
Bien cocida	225 °F (107,2 °C)	170 °F (77 °C)
Caza mayor		
Oso, bisonte, buey almizclero, morsa, etc.	250 °F - 300 °F (121 °C - 149 °C)	165 °F (74 °C)
Caza menor		
Conejo, rata almizclera, castor, etc.	225 °F - 240 °F (107,2 °C - 115,6 °C)	165 °F (74 °C)
Carne picada		
Carne picada y mezcla de carnes	250 °F - 300 °F (121 °C - 149 °C)	165 °F (74 °C)
Carne de venado picada y salchicha	250 °F - 300 °F (121 °C - 149 °C)	165 °F (74 °C)
Aves de caza/aves acuáticas (pavo salvaje, pato, ganso, perdiz y faisán)		
Entero	250 °F (121 °C)	165 °F (74 °C)
Pechugas y asado	250 °F (121 °C)	165 °F (74 °C)
Muslos, alas	250 °F (121 °C)	165 °F (74 °C)
Relleno (cocinado solo o en el ave)	250 °F (121 °C)	165 °F (74 °C)

SEGURIDAD Y MANTENIMIENTO DESPUÉS DEL USO

⚠ ADVERTENCIA ⚠

- Tenga precaución al levantar y mover el ahumador para evitar lesiones por esfuerzo. Se recomienda levantar o mover el ahumador entre dos personas.
- **NO** guarde el ahumador cerca de gasolina u otros líquidos combustibles, o donde podría haber vapores combustibles. Asegúrese de que no haya materiales ni vapores combustibles en el área donde se encuentra el ahumador.
- **NO** guarde el ahumador en un área a la que podrían acceder niños o mascotas. Guarde el ahumador en un lugar seco y protegido.
- **NO** deje que nadie realice actividades cerca del ahumador después de haberlo utilizado sin que se haya enfriado. Se calienta durante el uso y permanece caliente por un tiempo después del uso.
- **NO** deje desatendidas las cenizas calientes hasta que el ahumador no se enfríe completamente.
- El ahumador se calienta mucho. Deje que se enfríe completamente antes de manipularlo. Deje que el ahumador se enfríe antes de extraer y limpiar la grasera.
- Deseche las cenizas frías envolviéndolas en una hoja de aluminio resistente y colocándolas en un contenedor no combustible. Si debe desechar las cenizas antes de que estén completamente frías, utilice guantes termorresistentes y extraiga el compartimento para viruta del ahumador, coloque las cenizas en una hoja de aluminio resistente y mójelas por completo con agua antes de desecharlas en un contenedor no combustible. Siempre use guantes de protección para horno o termorresistentes para acceder al interior del ahumador cuando este se encuentre en funcionamiento o después del uso.

⚠ PRECAUCIÓN ⚠

Todos los procedimientos de cuidado y mantenimiento se deben realizar una vez que el ahumador se haya apagado y enfriado.

Para limpiar el interior y el exterior del gabinete del ahumador, utilice solo un paño húmedo. No es recomendable realizar un lavado por aspersión con manguera. Se debe secar la humedad y asegurarse de que el interior y la parte superior del ahumador no queden húmedos. Luego de la limpieza, si lo desea, puede cubrir el interior de del gabinete del ahumador con una pequeña capa de aceite comestible líquido o en aerosol.

Si hay óxido en la superficie **exterior** del ahumador, limpie el área con lana de acero o tela de esmeril y utilice una pintura sólida resistente al calor.

NUNCA aplique pintura adicional en el **interior** del ahumador.

SOLUCIÓN DE PROBLEMAS

Si tiene alguna pregunta sobre el producto, llame al Departamento de Atención al Cliente al 1-877-447-4768, de lunes a viernes de 8:30 a. m. a 4:30 p. m. (hora central estándar).

PROBLEMA	CAUSA POSIBLE	ACCIÓN CORRECTIVA
El ahumador no se calienta.	<ul style="list-style-type: none"> • El ahumador está apagado. • No hay electricidad. • El controlador o el elemento calefactor están defectuosos. 	<ul style="list-style-type: none"> • Encienda el ahumador. • Revise si se disparó algún disyuntor y restablézcalo, si es necesario. • Revise si el interruptor de falla a tierra (GFI, por su sigla en inglés) del tomacorriente se disparó o está defectuoso. Restablezca el GFI o reemplácelo, si es necesario. • Si el disyuntor o el GFI se siguen disparando, use un tomacorriente diferente que esté conectado a otro disyuntor. • Pruebe otro electrodoméstico que funcione en el tomacorriente. • Reemplace el controlador o el elemento calefactor.
Se dispara el disyuntor o se quema un fusible.	<ul style="list-style-type: none"> • Hay otro electrodoméstico enchufado en el mismo circuito que el ahumador (hay demasiados electrodomésticos en el mismo circuito). • Hay humedad o agua en el controlador, en la conexión del cable o en la conexión del tomacorriente. • Cable dañado o raído. • Conexión eléctrica dañada. 	<ul style="list-style-type: none"> • Busque otro tomacorriente que esté conectado a un disyuntor diferente. • Mantenga todas las conexiones secas y sin humedad. NO use este electrodoméstico si está lloviendo o nevando. • Apague el ahumador, desenchúfelo y verifique que el cable no esté dañado. Reemplácelo si es necesario. • Reemplace el controlador.
El ahumador no genera suficiente calor.	<ul style="list-style-type: none"> • El ahumador no se precalentó lo suficiente o se estableció una temperatura demasiado baja. • La puerta superior o el cajón inferior están abiertos o sin los cerrojos colocados. • El cable prolongador no es el adecuado. 	<ul style="list-style-type: none"> • Precaliente el ahumador durante 15 a 20 minutos. Aumente los valores de temperatura a través del controlador. • Cierre la puerta superior o el cajón inferior y asegúrelos con los cerrojos. • Use un cable con una capacidad de 15 amperios apto para uso al aire libre.
No sale humo o sale muy poco humo del ahumador.	<ul style="list-style-type: none"> • No hay suficiente viruta de madera. • Las virutas de madera son muy pequeñas. 	<ul style="list-style-type: none"> • Verifique el nivel de viruta de madera. El compartimento para viruta debe estar lleno hasta al menos 3/4 de su capacidad. • Para generar la cantidad adecuada de humo, las virutas de madera deben ser de al menos 1 pulg. a 3 pulg. (2,5 cm a 7,6 cm) y no más gruesas de 1/4 pulg. (0,6 cm). No se recomienda usar serrín ni trozos de madera. NO use carbón.

SOLUCIÓN DE PROBLEMAS

PROBLEMA	CAUSA POSIBLE	ACCIÓN CORRECTIVA
Llamaradas.	<ul style="list-style-type: none">• La carne contiene una cantidad excesiva de grasa.• La temperatura de cocción es demasiado elevada.• Hay acumulación de grasa.	<ul style="list-style-type: none">• Recorte la cantidad adecuada de grasa antes de cocinar.• Disminuya la temperatura según sea necesario.• Limpie el ahumador según las instrucciones.
Fuego persistente con grasa.	<ul style="list-style-type: none">• Hay excesiva acumulación de grasa en la bandeja de goteo de grasa o en la grasera.	<ul style="list-style-type: none">• Apague el ahumador y, con cuidado, abra la puerta superior y extraiga el cajón inferior para dejar que el fuego se apague. NO use agua para extinguir el fuego. Si lo hace, podría sufrir lesiones personales. Deje que el ahumador se enfríe por completo antes de limpiar la bandeja y la grasera.
Código de error en el panel de control (E1, E2, E3 o E4).	<ul style="list-style-type: none">• Hay un fallo de circuito en el sensor de temperatura de la cámara de combustión o en el sensor de temperatura de la sonda para carne.	<ul style="list-style-type: none">• Comuníquese con el servicio al cliente de Dyna-Glo para conocer las opciones de reparación o reemplazo de piezas.

LISTA DE PIEZAS DE REPUESTO

Para obtener piezas de repuesto, llame a nuestro Departamento de Atención al Cliente al 1-877-447-4768, de lunes a viernes de 8:30 a. m. 4:30 p. m. (hora central estándar), o escriba a customerservice@ghpgroupinc.com.

PIEZA	DESCRIPCIÓN	N.º DE PIEZA
1	Conjunto del gabinete del ahumador	70 - 01 - 610
2	Manija posterior	70 - 01 - 611
3	Bisagra superior de la puerta	70 - 01 - 612
4	Tablero de circuitos y carcasa del panel de control	70 - 01 - 613
5	Manija de la puerta (puerta superior/puerta inferior)	70 - 01 - 344
6	Conjunto de la puerta superior	70 - 01 - 614
7	Bisagra inferior de la puerta	70 - 01 - 615
8	Plato regulador*	70 - 01 - 616
9	Manija del plato regulador	70 - 01 - 617
10	Carcasa del regulador	70 - 01 - 618
11	Ganchos para salchichas y rejilla para costillas	70 - 01 - 619
12	Travesaño de la cámara de combustión	70 - 01 - 620
13	Contenedor de agua	70 - 01 - 347
14	Compartimento para viruta	70 - 01 - 346
15	Abrazadera del cerrojo de la puerta	70 - 01 - 352
16	Cerrojo de la puerta	70 - 01 - 353

PIEZA	DESCRIPCIÓN	N.º DE PIEZA
17	Ruedecillas traseras (izq./der.)	70 - 01 - 624
18	Conjunto de patas delanteras (izq./der.)	70 - 01 - 625
19	Accesorio para el exterior del cajón (lado izquierdo)	70 - 09 - 124
20	Accesorio para el interior del cajón (lado izquierdo)	70 - 09 - 126
21	Accesorio para el interior del cajón (lado derecho)	70 - 09 - 127
22	Accesorio para el exterior del cajón (lado derecho)	70 - 09 - 125
23	Soporte para contenedor de agua y compartimento para viruta	70 - 01 - 703
24	Bandeja para grasa	70 - 01 - 627
25	Pantalla térmica inferior	70 - 01 - 628
26	Bastidor del cajón inferior	70 - 01 - 629
27	Panel de la puerta inferior	70 - 01 - 630
28	Rejilla para cocinar	70 - 01 - 631
29	Manga de silicona del cerrojo	70 - 01 - 356
30	Pantalla térmica superior	70 - 01 - 632
n/a	Manual de instrucciones	70 - 10 - 636

LISTA DE PIEZAS DE REPUESTO

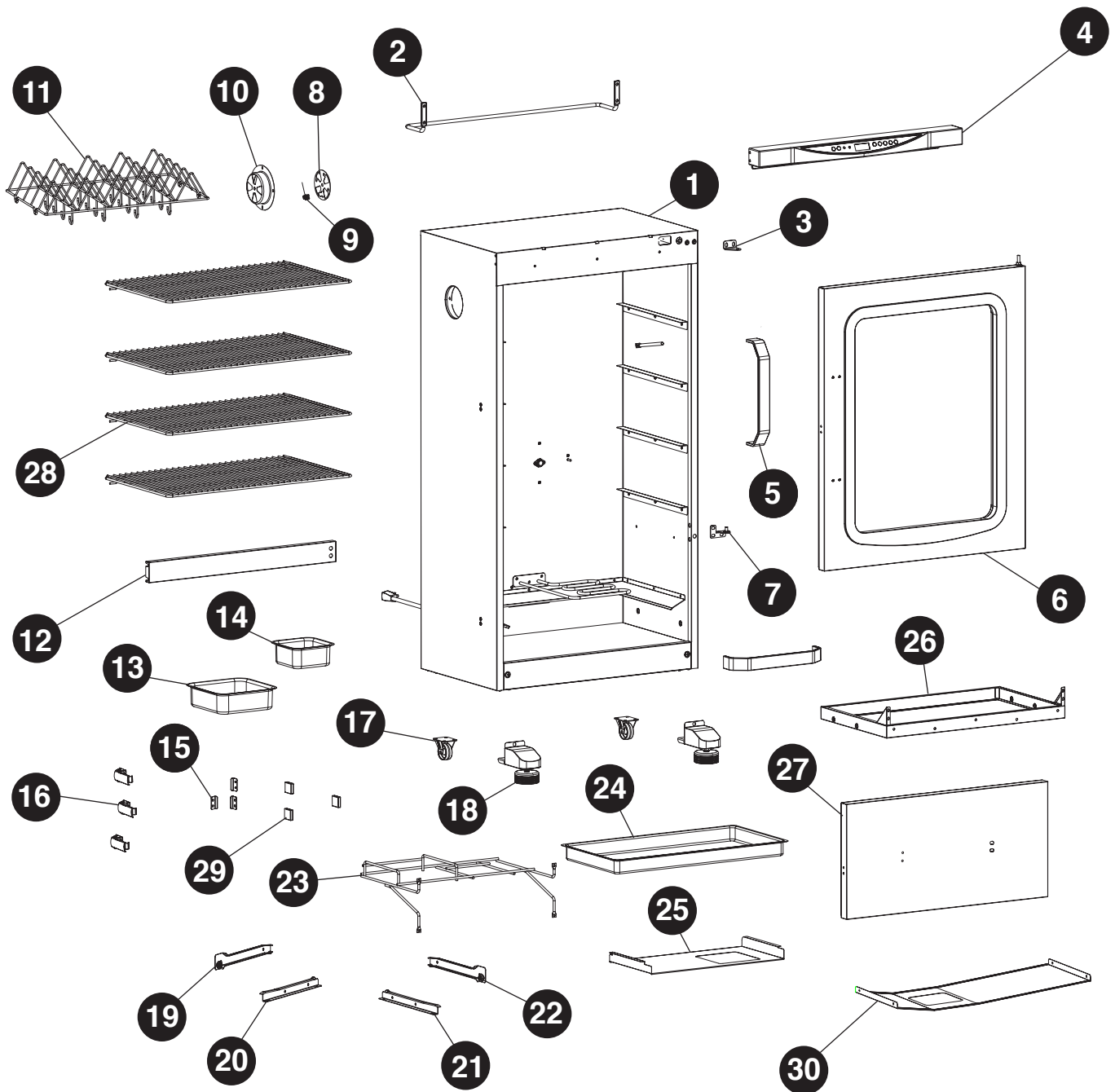

GARANTÍA

Este ahumador digital eléctrico de calidad superior está garantizado contra piezas rotas o dañadas en el momento de la compra. El quemador está garantizado por 3 años. Todas las demás piezas tienen una garantía limitada por un (1) año, a excepción del contenedor de agua y el compartimento para viruta, que tienen una garantía contra defectos por 90 días. La pintura tiene una garantía contra defectos por 90 días, a excepción del óxido, que podría aparecer después de varios usos.

Esta garantía no cubre los daños o problemas relacionados con la negligencia, el uso indebido o las modificaciones al electrodoméstico. El trabajo de reparación no está cubierto.

Todas las piezas que cumplan con los requisitos de la garantía serán enviadas sin cargo a través de un medio seleccionado por GHP Group Inc. (envíos terrestres, correo de EE. UU. o servicio de encomiendas ÚNICAMENTE). Los cargos de entrega especial (es decir, entrega de segundo día, antes del mediodía, etc.) serán responsabilidad del consumidor.

Todos los reclamos bajo la garantía solo se aplican al comprador original y requieren una prueba de la compra que verifique la fecha de compra. No devuelva piezas a la dirección de GHP sin antes obtener el número de autorización de devolución emitido por nuestro servicio al cliente. Este servicio está disponible a través del número gratuito 1-877-447-4768, de lunes a viernes de 8:30 a. m. a 4:30 p. m. (hora central estándar).

Algunos estados no permiten la exclusión o limitación de daños incidentales o indirectos por el tiempo que dura una garantía implícita. Por lo tanto, es posible que las limitaciones o exclusiones mencionadas no se apliquen en su caso. Esta garantía otorga derechos legales específicos, y podría haber otros derechos aplicables según el estado.

GHP Group Inc.
6440 W. Howard Street
Niles, IL, EE. UU.
60714-3302

Nombre del artículo: Ahumador digital eléctrico vertical, 2 puertas, 40"
N.º de modelo: DGU951SDE / DGU951SDE-D
Potencia nominal: 1000 W/h