

Dornbracht Installation instructions

Montageanleitung
Instructions de montage
Instrucciones de montaje

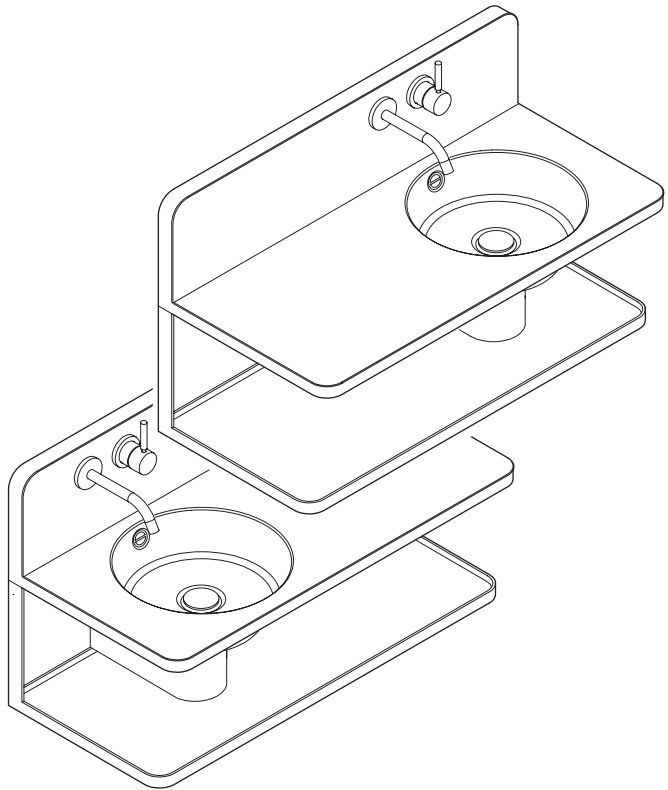

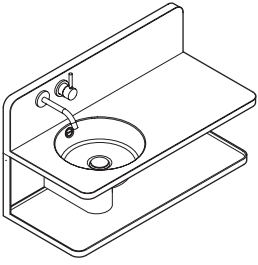

38 002 668-33 0010

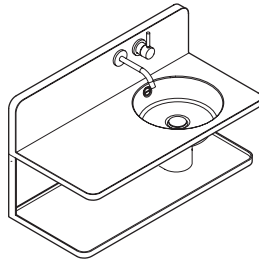

38 003 668-33 0010

us General information:

Please read this manual and follow the instructions. All manuals and documents belonging to the product have to be passed on to the end user. Otherwise the producer liability may be limited in case of damage.

All work has to be carried out by a competent and qualified plumber according to appropriate DIN / EN directives (DIN 1988, EN 1717, EN 806, TVO etc.), national regulations and regulations of the local water supply companies. Local accident prevention regulations are to be followed with priority.

Flush before fitting the exposed trim parts and commissioning.

Operating conditions and dimensions can be found in the appendix.

For questions or uncertainties regarding installation or operation, please contact the Technical Service of Dornbracht.

You can find relevant contact details on the back of this manual and on the website of Dornbracht:

www.dornbracht.com



CAUTION!

This symbol warns of minor or moderate injury due to non-compliance with the safety instructions.



ATTENTION!

This symbol warns of property damages due to non-compliance with the instructions.



NOTICE!

This symbol calls attention to important information.



CAUTION!

Ensure secure installation.

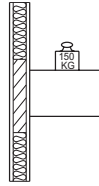

The on-site wall reinforcement must be verified. Payload of 150 kg plus actual weight of washstand.

Select installation materials to suit the wall. The wall plugs for the installation are not included in the scope of supply.



NOTICE!

It is essential to comply with the dimensions specified in the planning documents.



ATTENTION!

Uneven walls can create gaps which cannot be adjusted.

Prior to starting the installation, ensure that the wall is flat. Smooth out uneven walls using appropriate means.



DE Allgemeine Hinweise:

Bitte lesen Sie die Anleitung und beachten Sie die Hinweise. Alle zum Produkt gehörenden Anleitungen und Dokumente sind an den Endbenutzer zu übergeben. Ansonsten kann die Haftung des Herstellers im Schadensfall eingeschränkt sein.

Sämtliche Sanitärarbeiten sind durch einen sachkundigen und qualifizierten Sanitärfachinstallateur gemäß den einschlägigen DIN / EN Vorgaben (DIN 1988, EN 1717, EN 806, TVO etc.), den länderspezifischen Vorschriften und den Vorschriften der örtlichen Wasserversorgungsunternehmen auszuführen. Örtliche Vorschriften zur Unfallverhütung sind vorrangig zu befolgen.

Spülen vor der Montage der Bausatz-Endmontage und Inbetriebnahme.

Betriebsbedingungen und Maße finden Sie im Anhang.

Bei Fragen oder Unsicherheiten bezüglich Montage oder Bedienung kontaktieren Sie bitte Dornbrachts Technischen Service.

Sie finden entsprechende Kontaktdaten auf der Rückseite dieser Anleitung und auf der Homepage von Dornbracht:

www.dornbracht.com



VORSICHT!

Dieses Symbol warnt vor leichten oder mittelschweren Verletzungen bei Nichtbeachten der Sicherheitshinweise.



ACHTUNG!

Dieses Symbol warnt vor Sachschäden bei Nichtbeachten der Hinweise.



HINWEIS!

Dieses Symbol macht auf wichtige Informationen aufmerksam.



VORSICHT!

Auf ausreichende Befestigung achten.

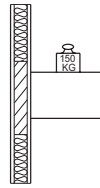

Bauseitig muss eine ausreichende Wandaussteifung sichergestellt sein. Auflastung 150 kg zuzüglich Eigengewicht Waschplatz.

Befestigungsmaterial entsprechend der Wand auswählen. Befestigungsdübel nicht im Lieferumfang enthalten.



HINWEIS!

Die Maßangaben der Planungsunterlagen müssen zwingend eingehalten werden.



ACHTUNG!

Gewölbte Wände können zu nicht mehr einstellbaren Spaltmaßen führen. Vor Montagebeginn die Wand auf Ebenheit prüfen. Gewölbte Wände durch entsprechende Maßnahmen begradigen.



FR Remarques générales :

Veillez lire les instructions et respecter les consignes. Toutes les instructions et tous les documents fournis avec le produit doivent être remis à l'utilisateur final. Sinon, la responsabilité du fabricant peut être limitée en cas de sinistre.

Tous les travaux sanitaires doivent être effectués par un installateur sanitaire compétent et qualifié conformément aux spécifications des normes DIN / EN applicables (DIN 1988, EN 1717, EN 806, réglementation en matière d'eau potable, etc.), aux prescriptions locales spécifiques et aux prescriptions des entreprises de distribution d'eau locales. Les prescriptions locales de prévention des accidents doivent être respectées en priorité.

Effectuer le rinçage avant le montage de la partie apparente et la mise en service de l'installation.

Vous trouverez les conditions de fonctionnement et les dimensions en annexe.

Pour toute question ou incertitude concernant le montage ou l'utilisation, veuillez contacter le service technique de Dornbracht.

Vous trouverez les coordonnées du service à contacter au verso de ces instructions et sur le site Internet de Dornbracht :

www.dornbracht.com



PRUDENCE !

Ce symbole met en garde contre le risque de blessures légères ou modérées en cas de non-respect des consignes de sécurité.



IMPORTANT !

Ce symbole met en garde contre des dommages matériels en cas de non-respect des consignes.



REMARQUE !

Ce symbole signale des informations importantes.



PRUDENCE !

Veillez à ce que les fixations soient suffisantes.

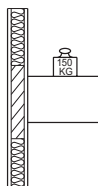

Il incombe au client de garantir la présence de renforts suffisants au niveau du mur.
Charge : 150 kg hors poids du plan de toilette.

Sélectionnez le matériel de fixation en fonction des parois.

Les chevilles de fixation ne sont pas livrées avec le produit.



REMARQUE !

Les mesures indiquées sur les plans doivent impérativement être respectées



IMPORTANT !

Les murs incurvés peuvent empêcher le réglage des écarts.

Avant le montage, contrôlez que le mur est plan. Corrigez les murs incurvés en prenant les mesures qui s'imposent.



es Indicaciones generales:

Lea las instrucciones y tenga en cuenta las indicaciones. Se deberán entregar todas las instrucciones y documentos del producto al usuario final. En caso contrario la responsabilidad del fabricante puede verse restringida en caso de reclamación.

Todos los trabajos sanitarios deberán ser realizados por un instalador sanitario profesional competente y cualificado según las especificaciones DIN / EN correspondientes (DIN 1988, EN 1717, EN 806, normativa de agua potable, etc.), las normas nacionales y las normas de las empresas de suministros de agua locales. Se deberán cumplir con carácter prioritario las normas locales de prevención de accidentes.

Limpiar antes del montaje del juego de montaje final y de la puesta en marcha.

En el anexo encontrará usted las condiciones de funcionamiento y las medidas.

Si tiene preguntas o dudas respecto al montaje o respecto al uso póngase en contacto con el Servicio Técnico de Dornbracht.

Encontrará los datos de contacto correspondientes en el dorso de estas instrucciones y en la página web de Dornbracht:

www.dornbracht.com



¡PRECAUCIÓN!

Este símbolo advierte de lesiones leves o considerables si no se respetan las indicaciones de seguridad.



¡ATENCIÓN!

Este símbolo advierte de daños materiales si no se cumplen las indicaciones.



¡AVISO!

Este símbolo advierte sobre informaciones importantes.



¡PRECAUCIÓN!

Asegurarse de una fijación suficiente.

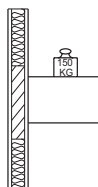

Por parte del propietario debe garantizarse un refuerzo de pared suficiente.

Carga sobrepuesta 150 kg adicional al peso propio del lavabo Completo.

Sélectionnez le matériel de fixation en fonction des parois.

Les chevilles de fixation ne sont pas livrées avec le produit.



¡AVISO!

Los datos de medidas de la documentación de planificación son de obligado cumplimiento.



¡ATENCIÓN!

Las paredes abombadas pueden hacer que no sea posible ajustar las separaciones.

Antes de iniciar el montaje hay que comprobar la nivelación de la pared. Rectificar las paredes abombadas mediante las medidas correspondientes.



US Required tools. **DE** Benötigte Werkzeuge. **FR** Outils nécessaires. **ES** Herramientas necesarias.

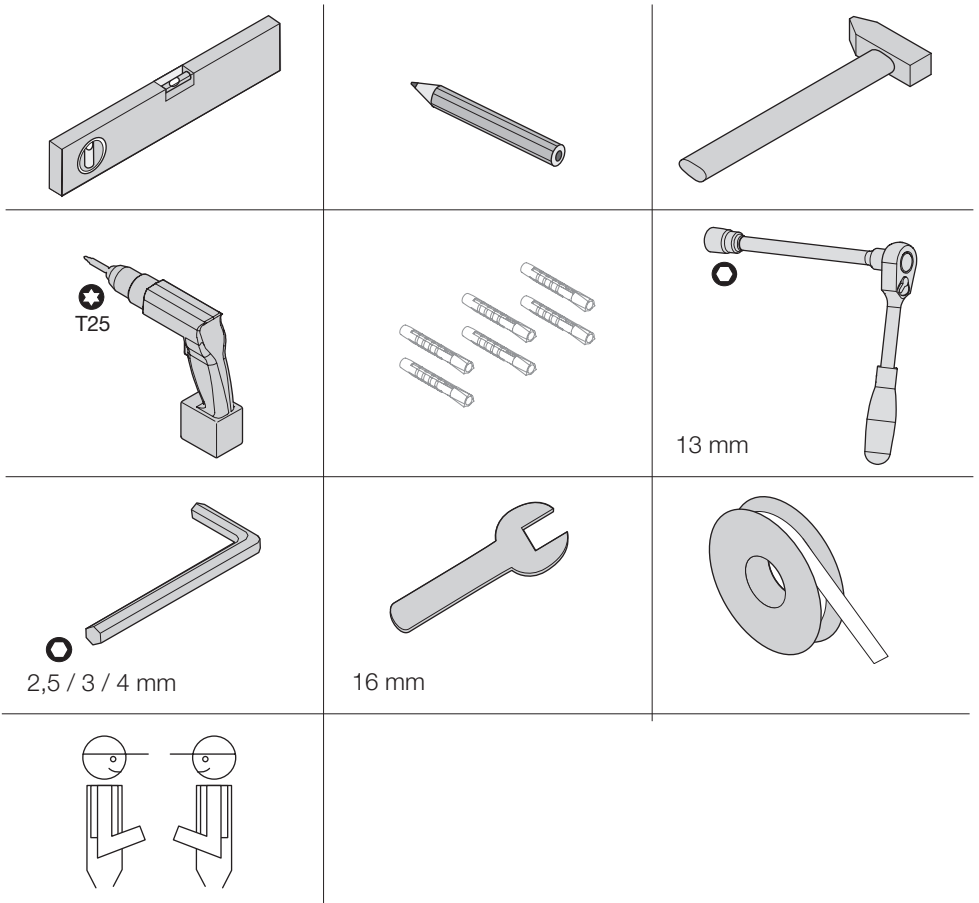

US Care and maintenance by the user.
DE Pflege und Wartung durch den Benutzer.
FR Entretien et maintenance par l'utilisateur.
ES Cuidado y mantenimiento por parte del usuario.



US Technical information.
DE Technische Informationen.
FR Informations techniques.
ES Información técnica.



dornbracht.com
> Professional

US Parts supplied. DE Lieferumfang. FR Pièces livrées. ES Volumen de suministro.

38 002 668-33 0010

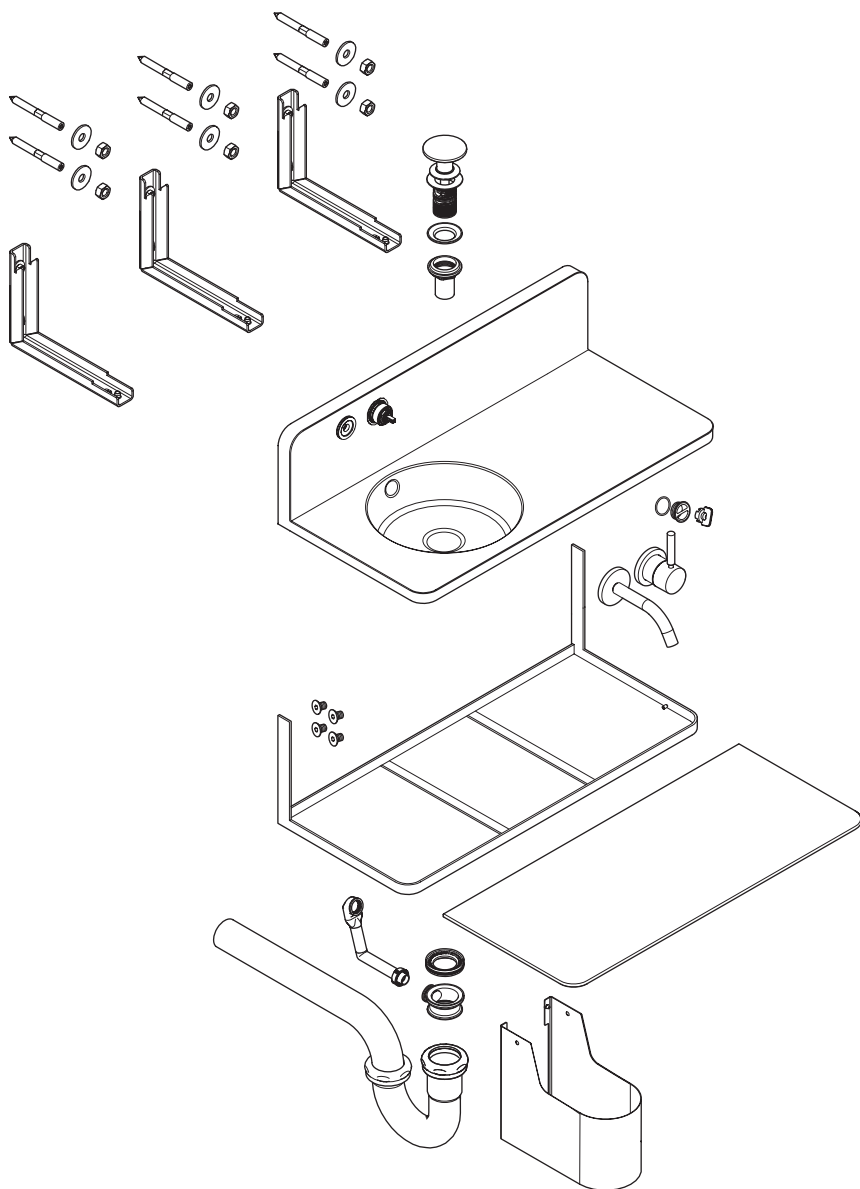

US Parts supplied. DE Lieferumfang. FR Pièces livrées. ES Volumen de suministro.

38 003 668-33 0010

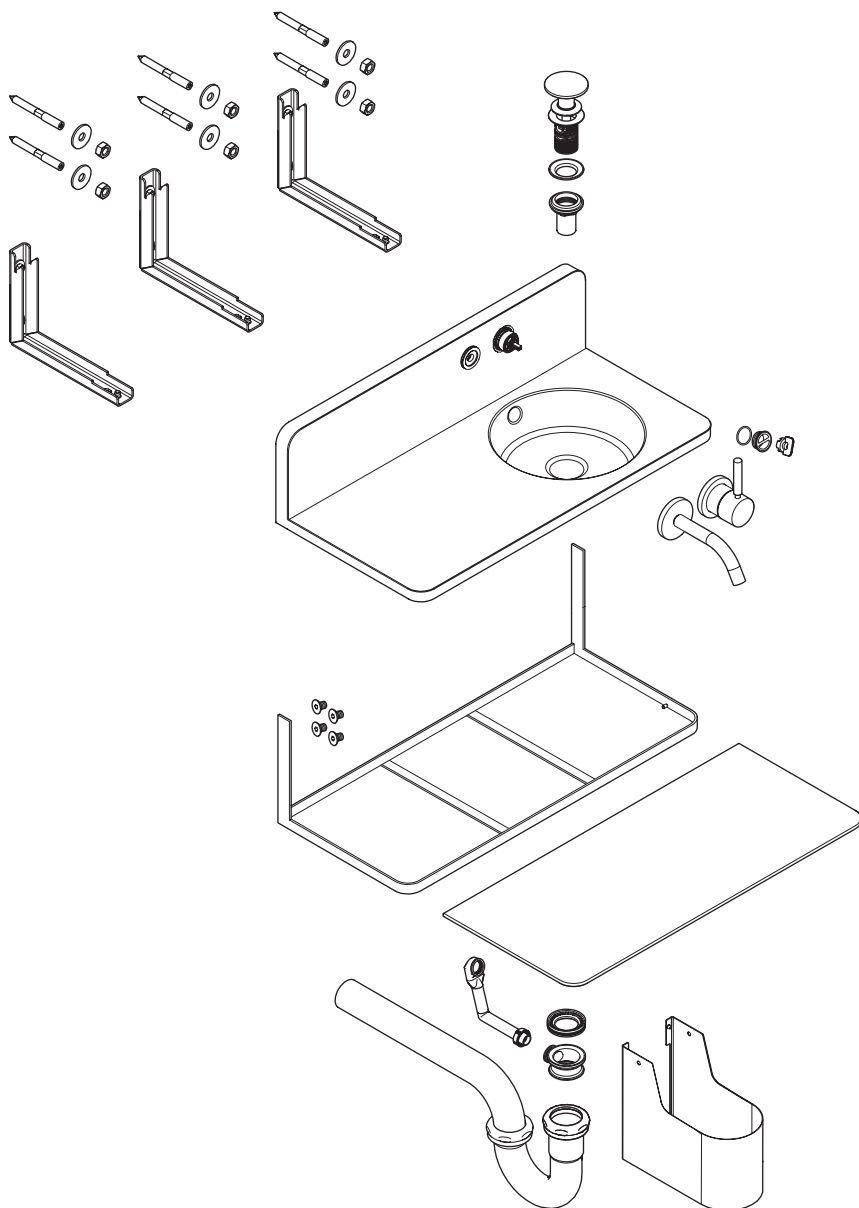

38 002 668-33 0010

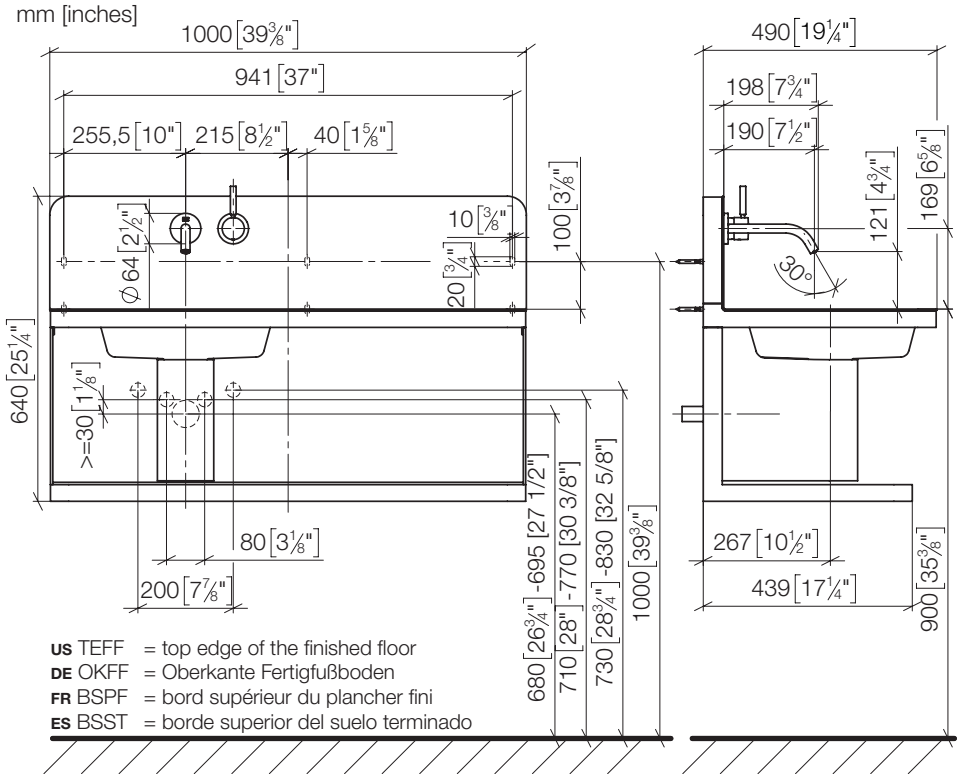

US



NOTICE!

Please follow local regulations when locating angle stops inside vs. outside of the siphon cover. When installing angle stops inside the siphon cover, we recommend space saving angle stops.

DE



HINWEIS!

Bitte beachten Sie die örtlichen Vorschriften bei der Anordnung von Eckventilen innerhalb vs. außerhalb der Siphonabdeckung. Bei der Montage von Eckventilen innerhalb der Siphonabdeckung empfehlen wir platzsparende Eckventilen.

FR



REMARQUE !

Veillez suivre les réglementations locales lorsque vous placez les robinets équerre à l'intérieur du cache-siphon ou à l'extérieur. Lors de l'installation des robinets équerre à l'intérieur du cache-siphon, nous recommandons des robinets équerre à faible encombrement.

ES



¡AVISO!

Siga las regulaciones locales cuando ubique los topos de ángulo dentro o fuera de la cubierta del sifón. Cuando instale topos angulares dentro de la cubierta del sifón, recomendamos el uso de topos que ahorran espacio.

38 003 668-33 0010

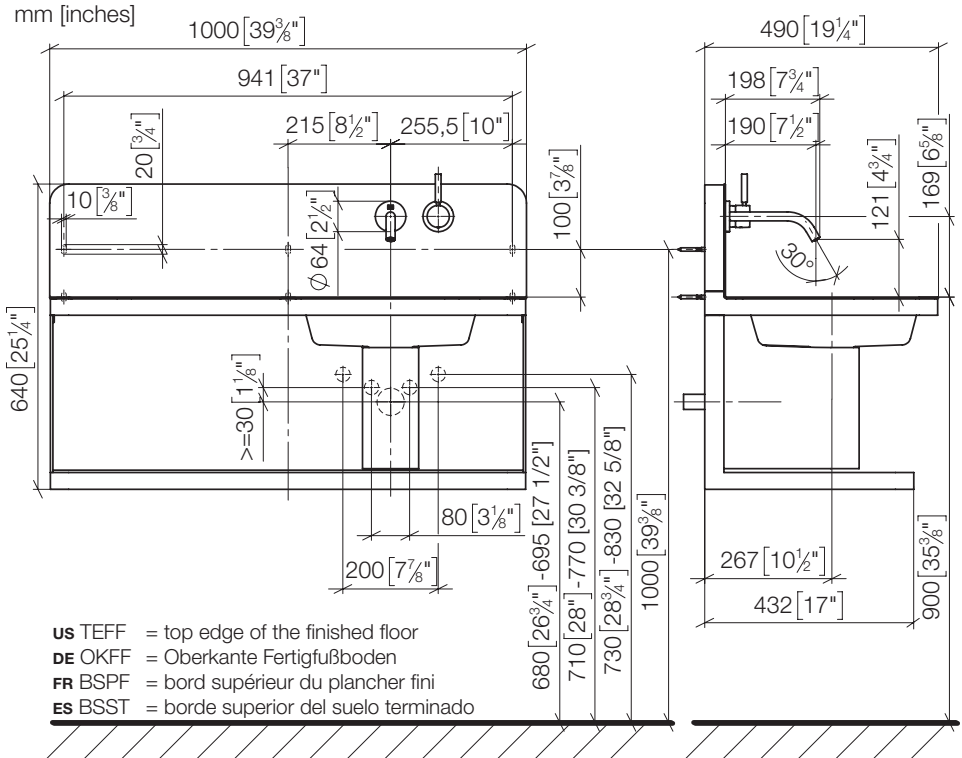

US



NOTICE!

Please follow local regulations when locating angle stops inside vs. outside of the siphon cover. When installing angle stops inside the siphon cover, we recommend space saving angle stops.

DE



HINWEIS!

Bitte beachten Sie die örtlichen Vorschriften bei der Anordnung von Eckventilen innerhalb vs. außerhalb der Siphonabdeckung. Bei der Montage von Eckventilen innerhalb der Siphonabdeckung empfehlen wir platzsparende Eckventilen.

FR



REMARQUE !

Veillez suivre les réglementations locales lorsque vous placez les robinets équerre à l'intérieur du cache-siphon ou à l'extérieur. Lors de l'installation des robinets équerre à l'intérieur du cache-siphon, nous recommandons des robinets équerre à faible encombrement.

ES



¡AVISO!

Siga las regulaciones locales cuando ubique los topos de ángulo dentro o fuera de la cubierta del sifón. Cuando instale topos angulares dentro de la cubierta del sifón, recomendamos el uso de topos que ahorran espacio.

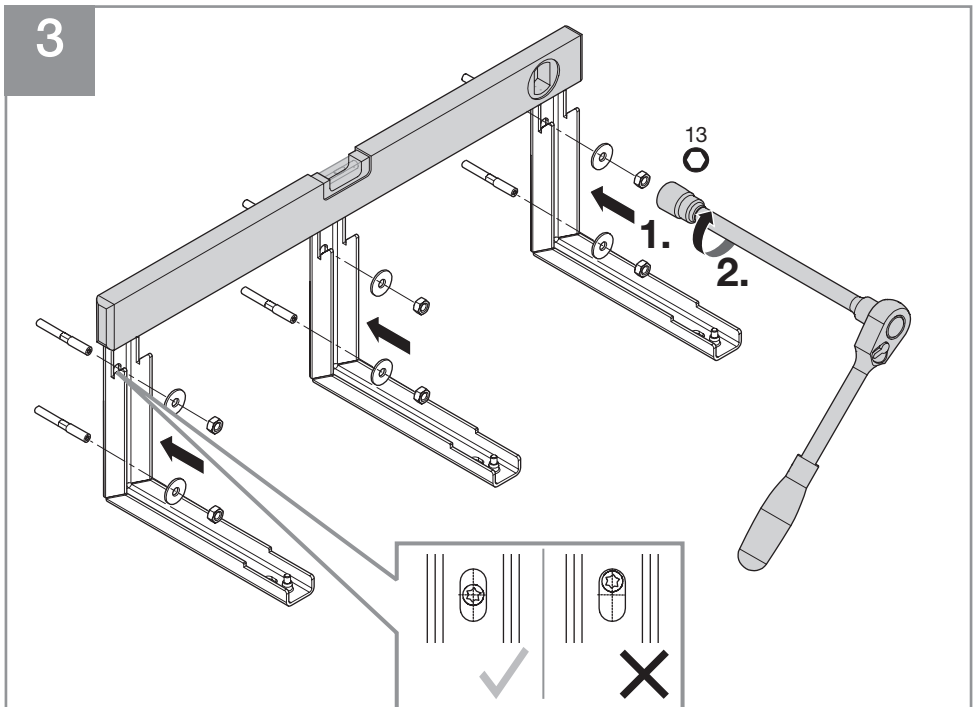
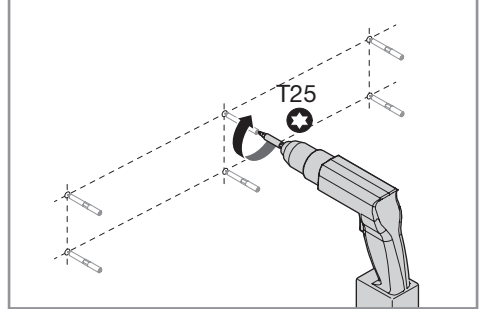
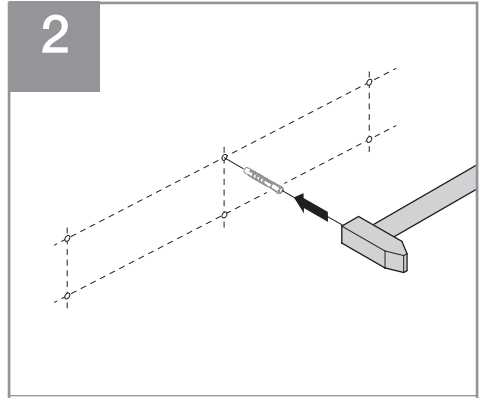
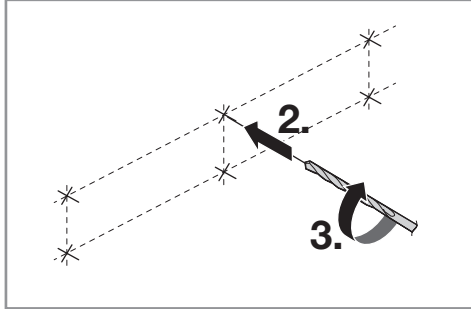
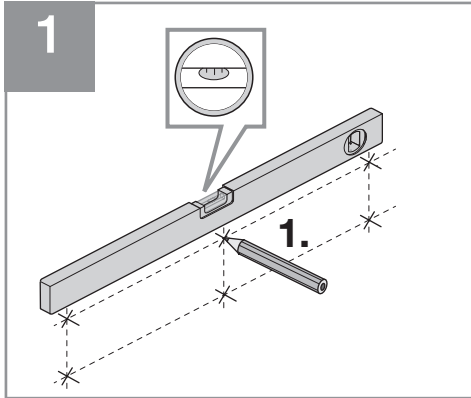

4

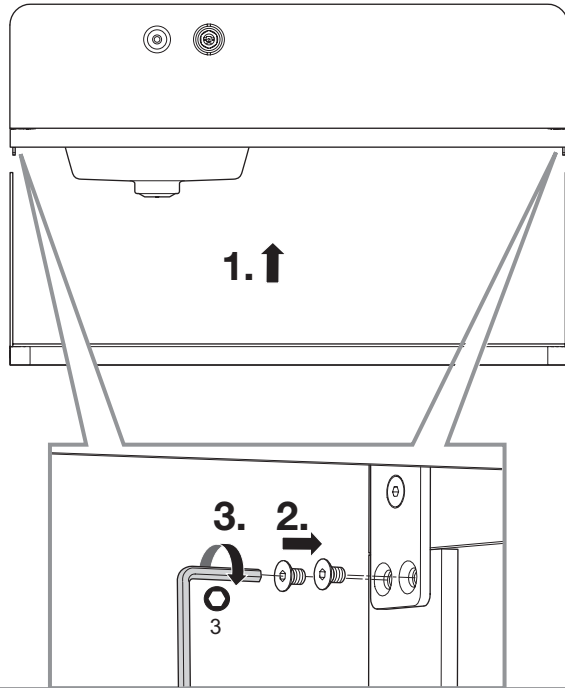

5

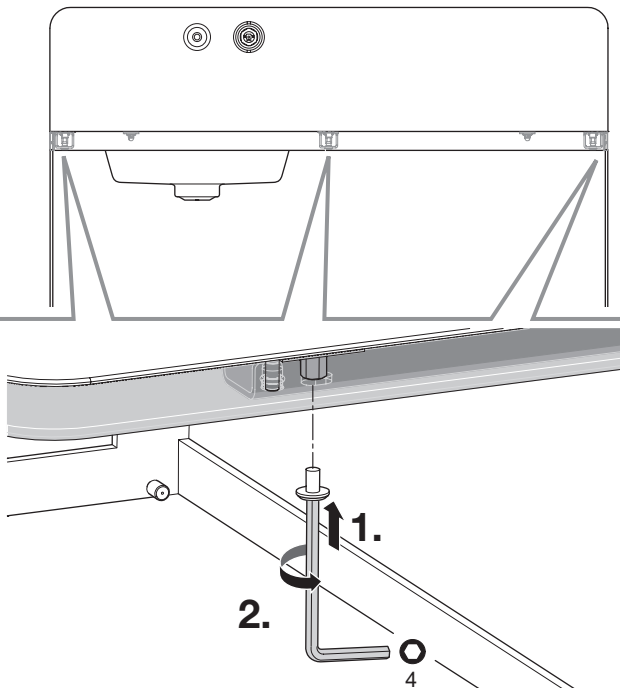

6

i

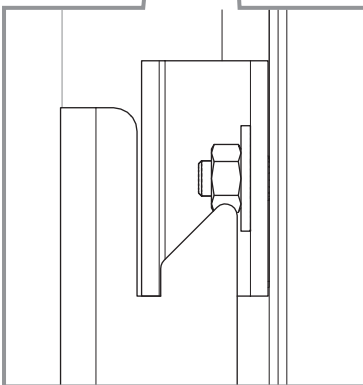
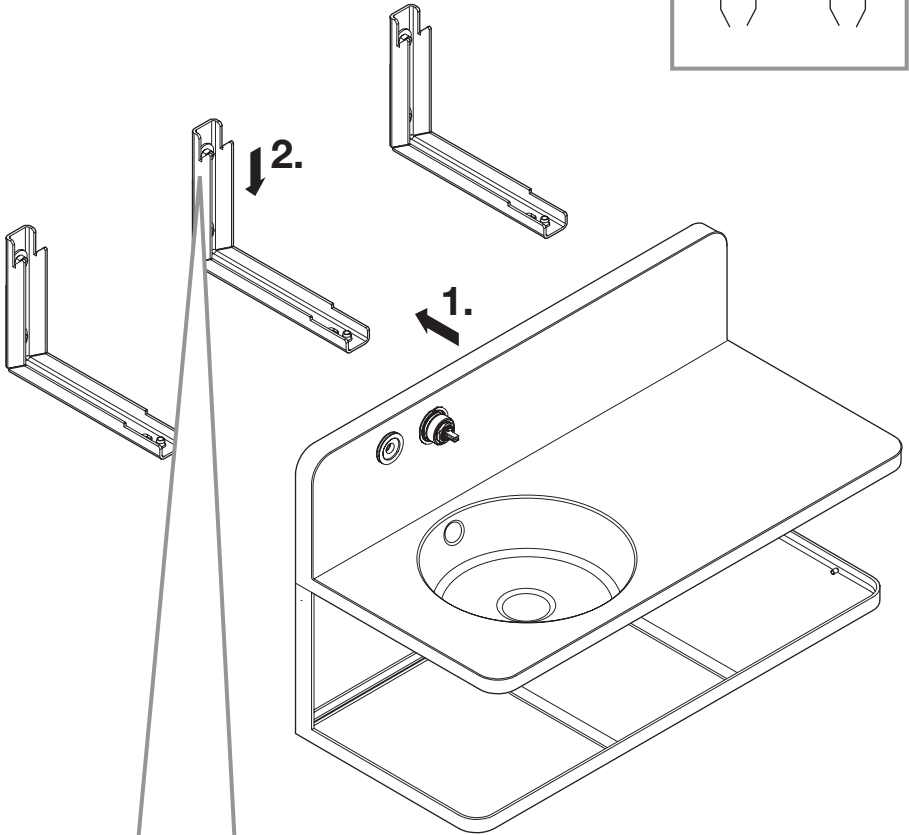
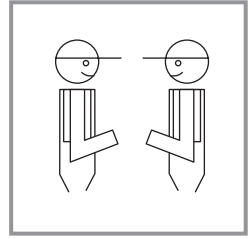

7

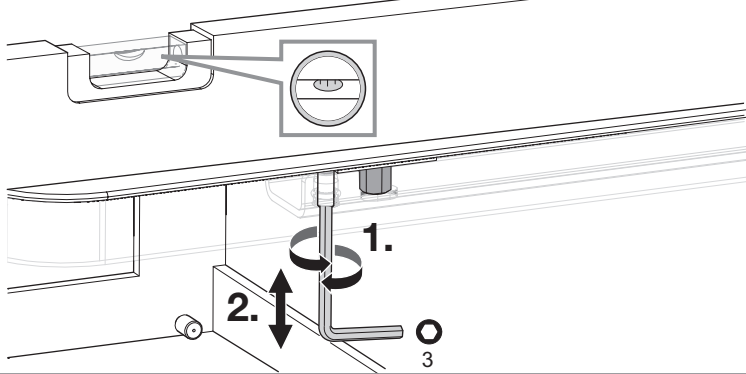
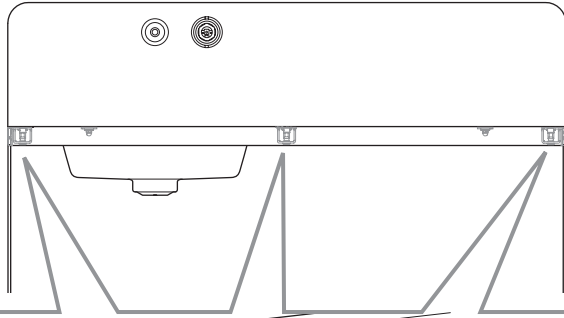

8

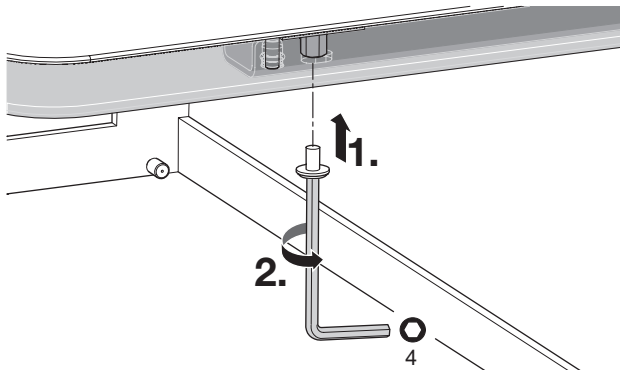
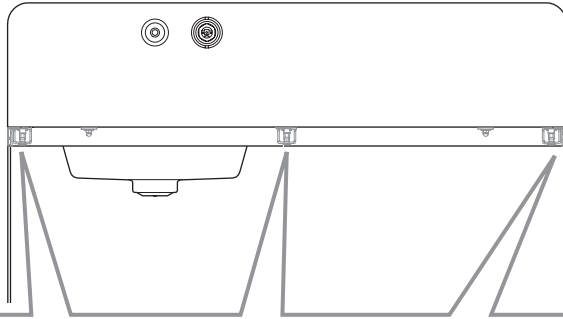

8

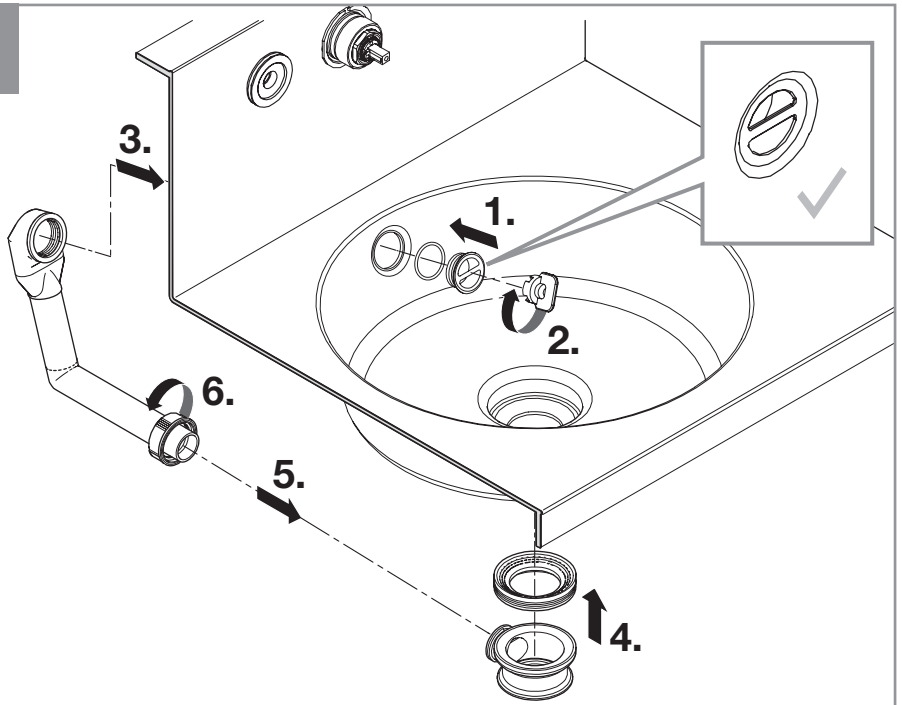

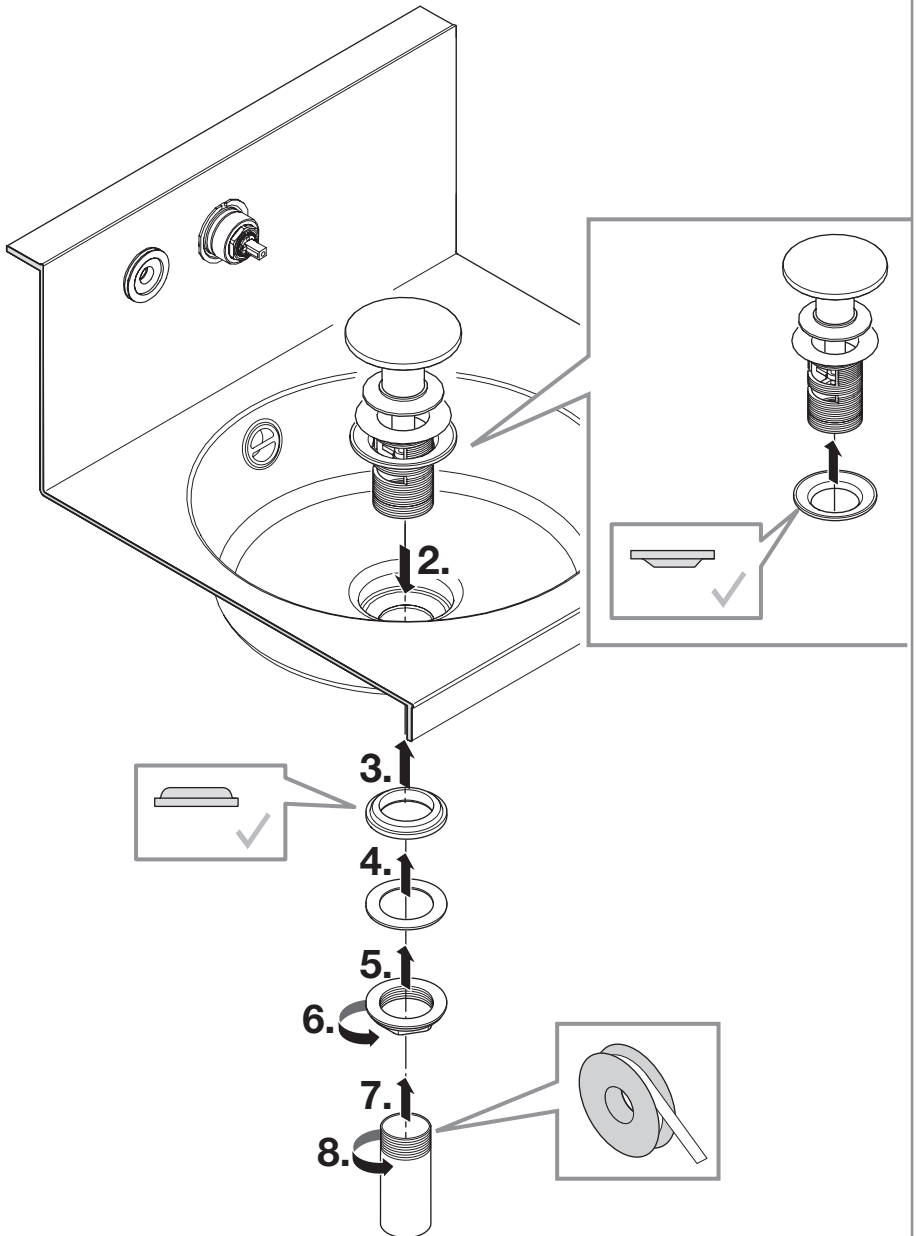

10

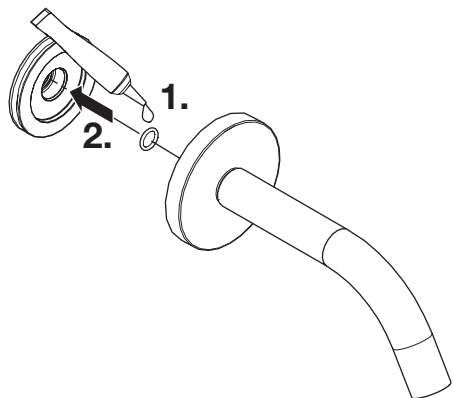

11

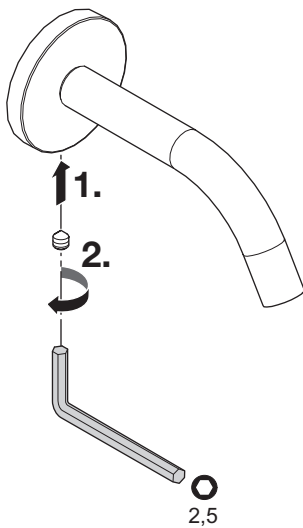

12

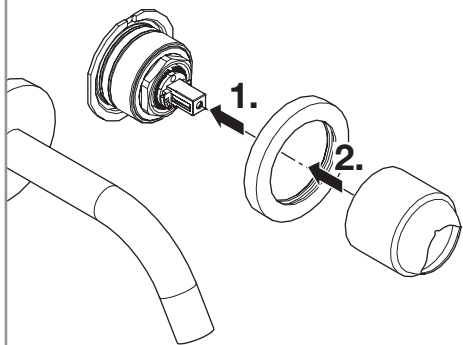

13

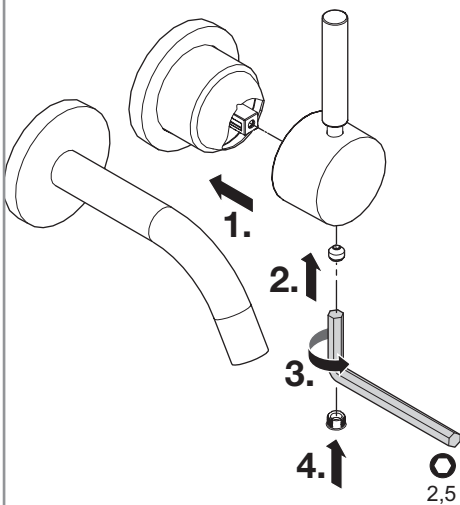

14

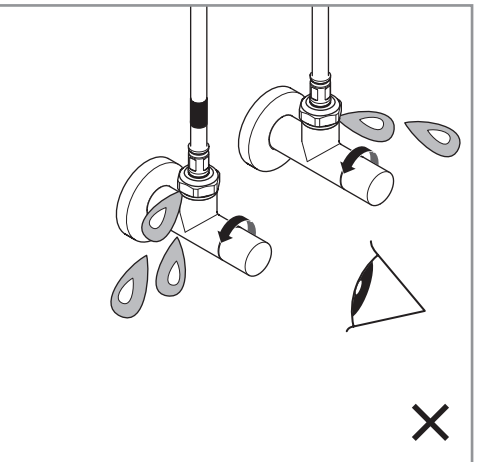
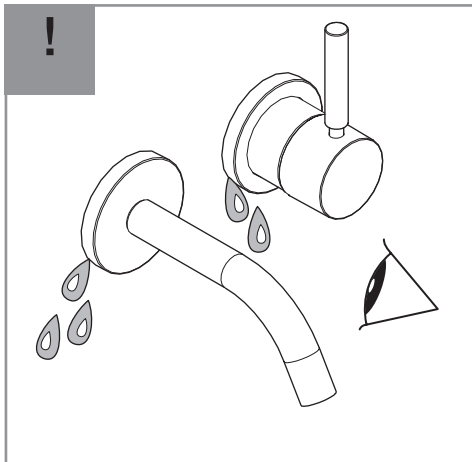
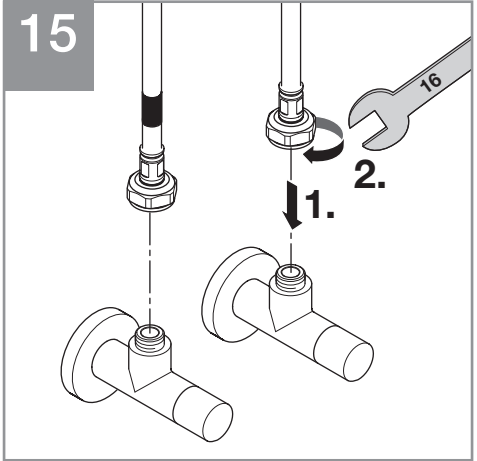
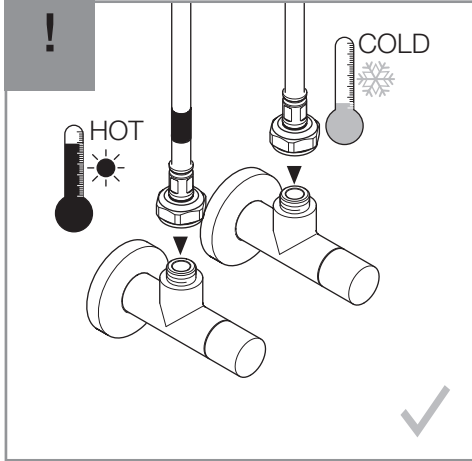
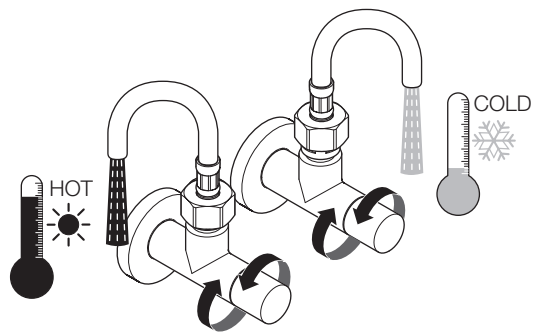

16

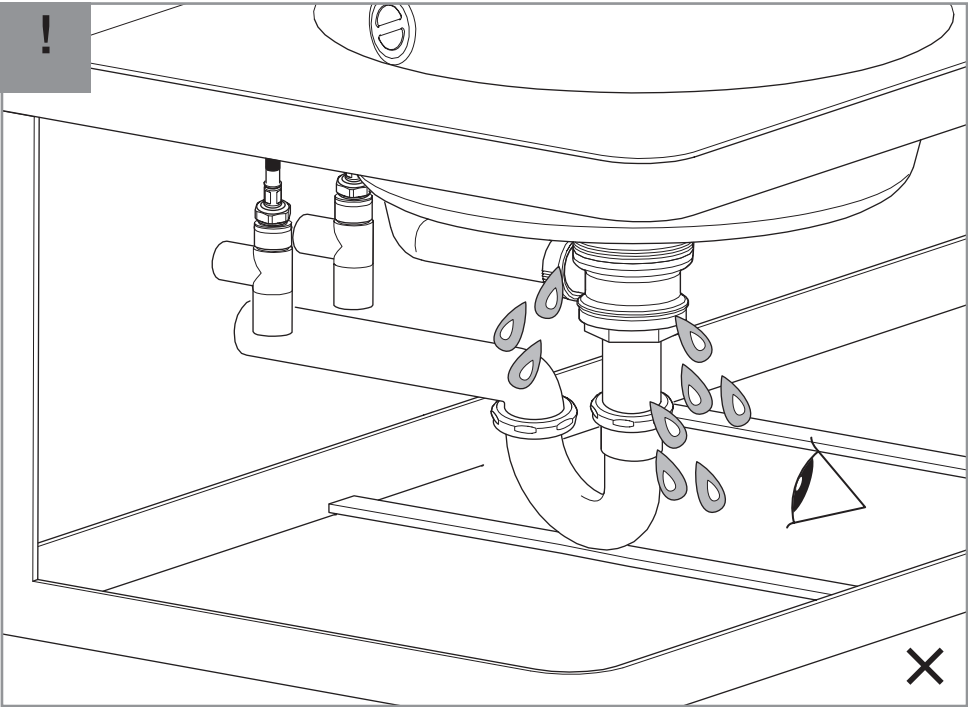
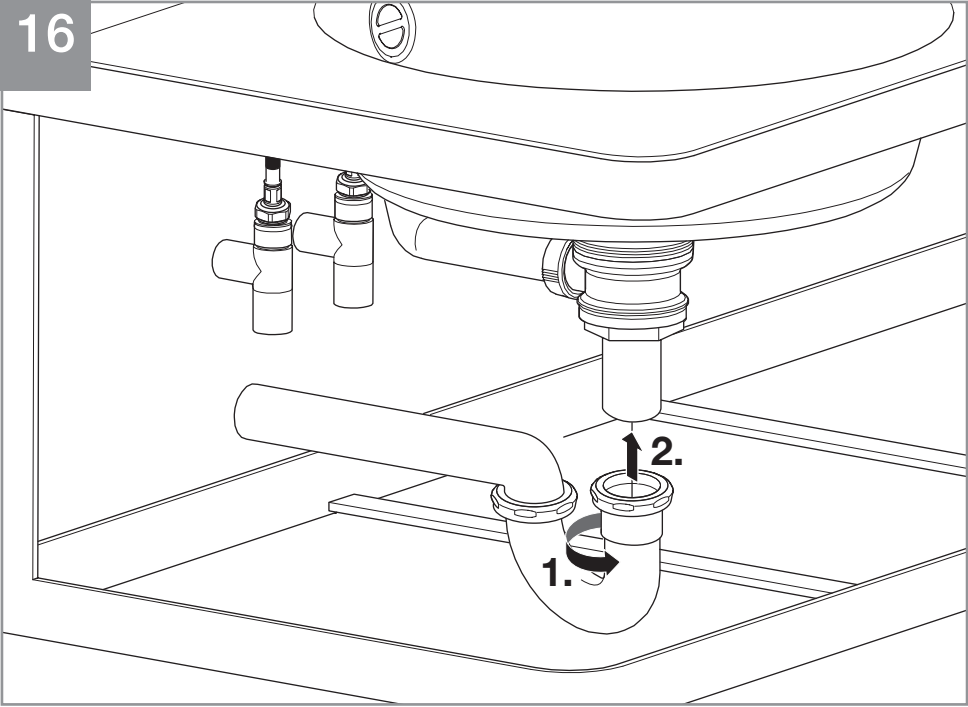

17

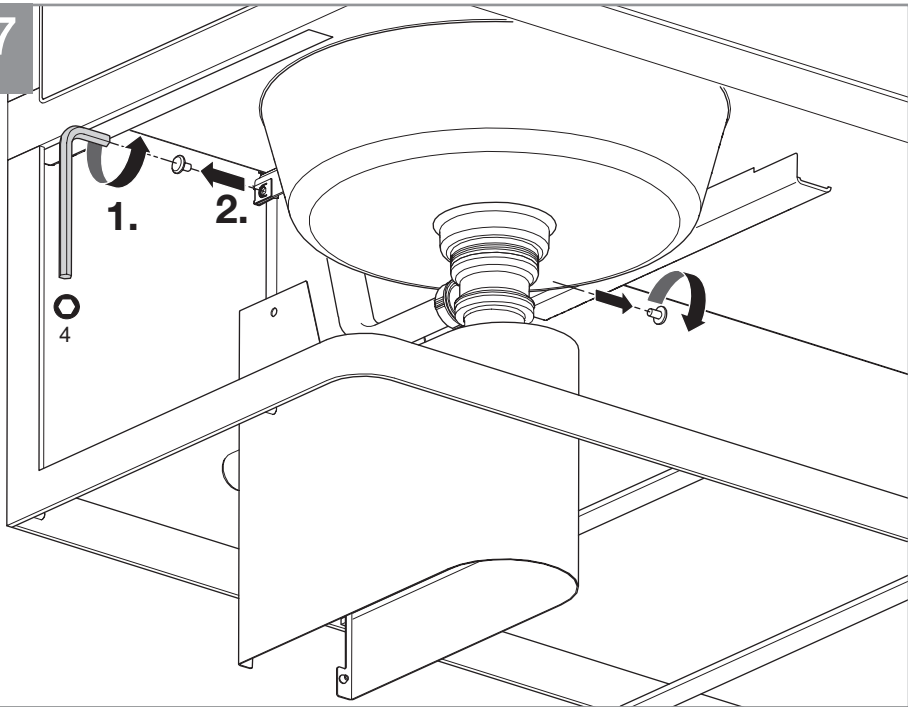

18

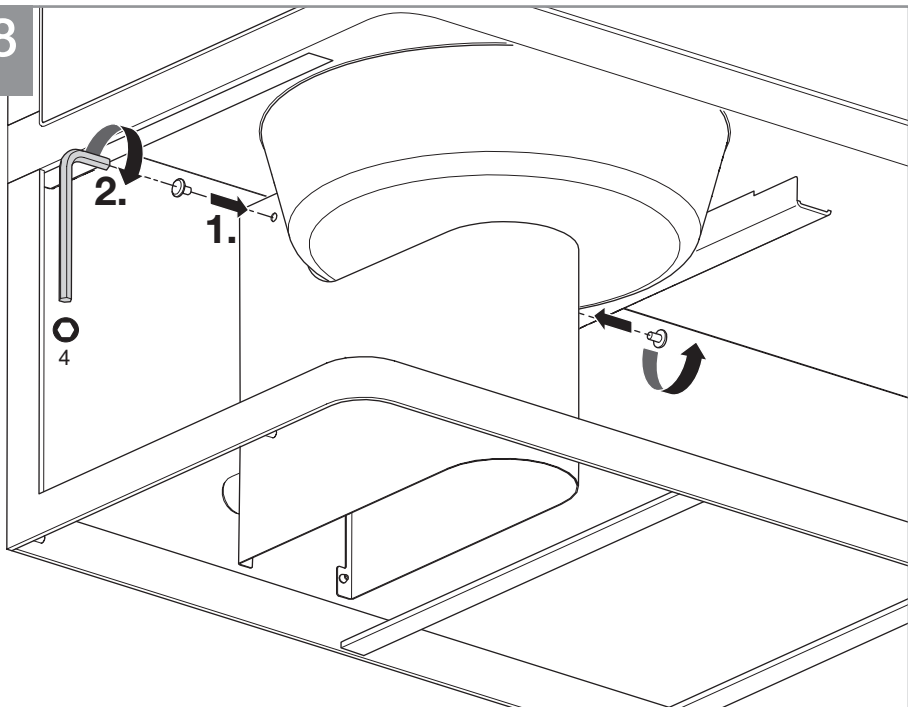

19

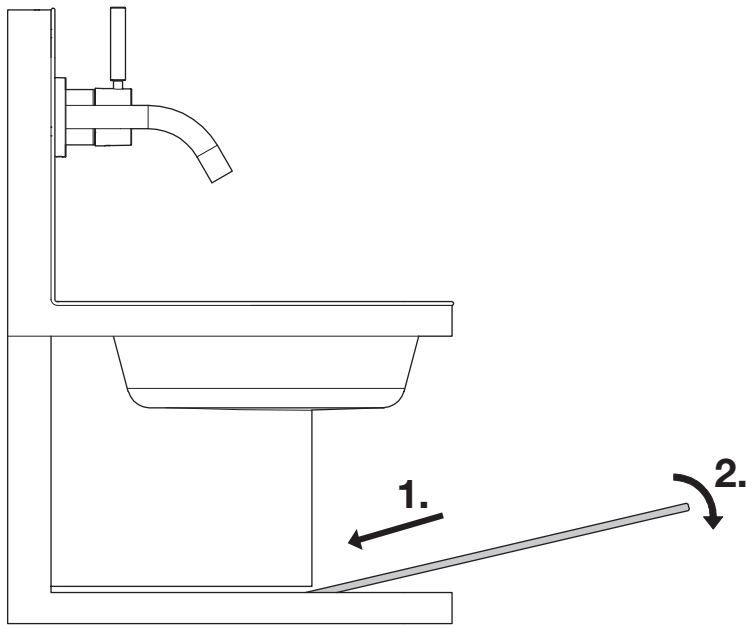

us Operating conditions

Cold water temperature	41 – 77 °F
Hot water temperature	131 – 149 °F
Recommended hot water temperature	140 °F
Thermal disinfection (5:00 mins.)	≤ 158 °F
Permissible flow pressure	15 – 73 psi
Recommended flow pressure	45 psi

The customer has to provide a pressure reducer in the main line downstream of the water meter to comply with the noise levels according to the noise class at a resting pressure above 500 kPa / 73 psi / 5 bar.

If combined with continuous-flow heaters, the minimum flow volume of the safety shut-off has to be considered.

Observe the manufacturer's instructions for the continuous-flow heater.

FR Conditions de fonctionnement

Température de l'eau froide	5 – 25 °C
Température de l'eau chaude	55 – 65 °C
Température de l'eau chaude recommandée	60 °C
Désinfection thermique (5:00 min)	≤ 70 °C
Pression dynamique admissible	1 – 5 bar
Pression dynamique recommandée	3 bar

Un réducteur de pression doit être monté sur site dans la conduite principale derrière le compteur d'eau afin de respecter, en cas de pression statique supérieure à 500 kPa / 73 psi / 5 bar, les niveaux sonores de la catégorie correspondante.

En cas d'installation combinée avec un chauffe-eau instantané, le débit d'eau minimal de la coupure de sécurité doit être pris en compte.

Observez les consignes du fabricant du chauffe-eau instantané.

DE Betriebsbedingungen

Kaltwassertemperatur	5 – 25 °C
Warmwassertemperatur	55 – 65 °C
Empfohlene Warmwassertemperatur	60 °C
Thermische Desinfektion (5:00 Min.)	≤ 70 °C
Zulässiger Fließdruck	1 – 5 bar
Empfohlener Fließdruck	3 bar

Ein Druckminderer ist bauseits in der Hauptleitung hinter dem Wasserzähler einzubauen, um bei einem Ruhedruck über 500 kPa / 73 psi / 5 bar die Geräuschwerte der Geräuschklasse einzuhalten.

Bei Kombination mit Durchlauferhitzern ist die Mindestdurchflussmenge der Sicherheitsabschaltung zu berücksichtigen.

Beachten Sie die Herstellerhinweise des Durchlauferhitzers.

ES Condiciones de funcionamiento

Temperatura de agua fría	5 – 25 °C
Temperatura de agua caliente	55 – 65 °C
Temperatura de agua caliente recomendada	60 °C
Desinfección térmica (5:00 min)	≤ 70 °C
Presión hidráulica permitida	1 – 5 bar
Presión hidráulica recomendada	3 bar

Se deberá prever en la obra la instalación de una válvula reductora de la presión en la tubería general detrás del contador del agua, para mantener los valores de ruido de la clase de ruido en el caso de una presión de reposo superior a 500 kPa / 73 psi / 5 bar.

En caso de combinación con calentadores de agua continuos se deberá considerar el caudal mínimo de la desconexión de seguridad.

Respete las indicaciones del fabricante del calentador de agua continuo.

Dornbracht AG & Co. KG
Köbbingser Mühle 6, D-58640 Iserlohn
Tel. +49(0)2371433-0, Fax +49(0)2371433-232
mail@dornbracht.de, dornbracht.com



01 03 02 668 00 / 11.2021