

Pet Mate Ltd. guarantees your product for a period of 3 years from the date of purchase, subject to the registration of your purchase details on our website www.pet-mate.com within 14 days of purchase. (If you do not have access to a computer, please send details of your purchase with copy of receipt along with your name and address.) In the event of a fault developing contact Pet Mate customer services for a returns authorisation number. The guarantee is limited to any defect arising due to faulty materials or manufacture. Any defective item will be repaired or replaced free of charge at the manufacturer's discretion, provided that the defect has not been caused by neglect, misuse or normal wear and tear. Your statutory rights are not affected.

D GARANTIE

Pet Mate Ltd. gewährt auf Ihr Produkt eine Garantie von 3 Jahren ab dem Kaufdatum, dass die Registrierung Ihres Produkts auf unserer Website www.pet-mate.com innerhalb von 14 Tagen des Kaufdatums erfolgt ist. (Wenn Sie keinen entsprechenden Computerzugang haben, senden Sie uns bitte Ihre Kaufangaben zusammen mit einer Kopie Ihres Einkaufsbelegs und Angabe Ihres Namens und Ihrer Adresse.) Sollte an Ihrem Produkt eine Störung auftreten, so kontaktieren Sie bitte den Kundendienst von Pet Mate, damit wir Ihnen eine Rücksendungs-Genehmigungsnummer übermitteln können. Die Garantie ist auf Mängel beschränkt, die auf fehlerhaftes Material oder Produktionsfehler zurückzuführen sind. Fehlerhafte Artikel werden nach Ermessen des Herstellers kostenlos repariert oder ersetzt, vorausgesetzt, dass der Defekt nicht durch ein Missgeschick, Vernachlässigung, falsche Bedienung oder normale Abnutzung verursacht wurde. Ihre gesetzlichen Rechte sind nicht betroffen.

F GARANTIE

Pet Mate Ltd garantit votre produit pour une période de 3 ans à compter de la date d'achat, sous réserve d'enregistrement des détails de votre achat sur notre site www.pet-mate.com dans les 14 jours suivant l'achat. (Si vous n'avez pas accès à un ordinateur, veuillez envoyer les détails de votre achat avec une copie du reçu, accompagnée de votre nom et de votre adresse.) En cas de panne/mauvais fonctionnement, contactez Pet Mate pour obtenir un numéro d'autorisation de retour. Les articles défectueux seront remplacés ou réparés gratuitement à la discrétion du fabricant, sous réserve que le mauvais fonctionnement ne soit pas le résultat d'un usage inadapté ou abusif ou d'une usure normale. Ces conditions n'affectent pas vos droits statutaires.

E GARANTÍA

Pet Mate Ltd. garantiza su producto durante un período de 3 años a partir de la fecha de compra, siempre y cuando haya registrado los detalles de su compra en nuestro sitio web, www.pet-mate.com, durante los 14 días posteriores a la fecha de compra. (Si no tuviera acceso a un ordenador, por favor, envíe los detalles de su compra junto con una copia del recibo, su nombre y dirección.) En caso de producirse un fallo, póngase en contacto con Servicio al Cliente de Pet Mate para obtener un número de autorización de devolución. La garantía se limita a aquellos fallos que se produzcan como consecuencia de materiales o fabricación defectuosos. Todo artículo defectuoso se reparará o reemplazará a la discreción del fabricante, siempre y cuando el defecto no haya sido causado por negligencia, uso indebido o el uso y desgaste normales. Sus derechos estatutarios no resultarán afectados.

NL GARANTIE

Pet Mate Ltd. garandeert uw product gedurende 3 jaar na koopdatum, vanaf de koopdatum en afhankelijk van de registratie binnen 14 dagen na aankoop van uw koopgegevens op onze website www.pet-mate.com. (Als u geen toegang tot een computer hebt, wilt u dan de gegevens over uw aanschaf samen met een kopie van uw koopbewijs inclusief uw naam en adres opsturen.) Mocht zich een defect voordoen, neemt u dan contact op met de klantendienst van Pet Mate en u ontvangt een autoriserings-nummer voor retour. Deze garantie betreft slechts defecten ten gevolge van materiaal- of fabrieksfout. Elk defect onderdeel wordt gratis gerepareerd of vervangen, dit ter beoordeling van de fabrikant, en op voorwaarde dat het defect niet ontstaat is door onzorgvuldigheid, onjuist gebruik of door normale slijtage. Dit heeft geen effect op uw vastgelegde rechten.

FITTING INSTRUCTIONS

Glass Fitting Cat Flap (Ref. 210)

D

EINBAUANLEITUNG

Katzenklappe für Glasscheiben (Ref. 210)

F

INSTRUCTIONS DE MONTAGE

Chatière pour vitre (réf. 210)

E

INSTRUCCIONES DE AJUSTE

Gatera para Cristales (Ref. 210)

NL

MONTAGE INSTRUCTIES

Kattendeur voor Glazen Deuren (Ref. 210)

 www.pet-mate.com

 **+44 (0)1932 700 001**
N America (936) 760 4333

© **PET MATE Ltd** · Lyon Road · Hersham · Surrey · KT12 3PU · England
N.America only: Ani Mate · 104A Longview Street · Conroe · Texas 77301



Hereby, Pet Mate Ltd., declares that this product is in compliance with the essential requirements and other relevant provisions of EU Directives. All Declarations of Conformity (DoC) may be viewed at www.pet-mate.com/eudoc.

D

Pet Mate Ltd. erklärt, dass dieses Produkt den grundlegenden Anforderungen und anderen zutreffenden Bestimmungen von EU-Richtlinien entspricht. Alle Konformitätserklärungen können unter www.pet-mate.com/eudoc aufgerufen werden.

F

Pet Mate Ltd. déclare par la présente que ce produit est conforme aux exigences essentielles et aux autres dispositions pertinentes des directives de l'UE. Toutes les déclarations de conformité peuvent être consultées à l'adresse www.pet-mate.com/eudoc.

E

Por el presente, Pet Mate Ltd. declara que este producto cumple los requisitos esenciales y demás provisiones oportunas de las Directivas UE. Todas las Declaraciones de Conformidad (DoC) pueden verse en www.pet-mate.com/eudoc.

NL

Hierbij verklaart Pet Mate Ltd. dat dit product voldoet aan de essentiële eisen en overige relevante voorschriften van EU Richtlijnen. Alle verklaringen van overeenstemming (DoC) zijn te lezen op www.pet-mate.com/eudoc.

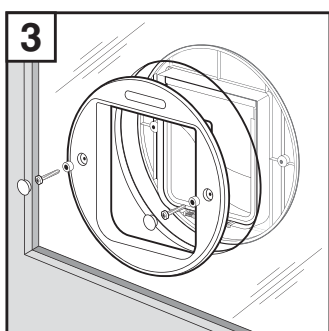
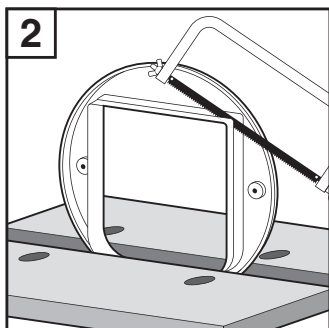
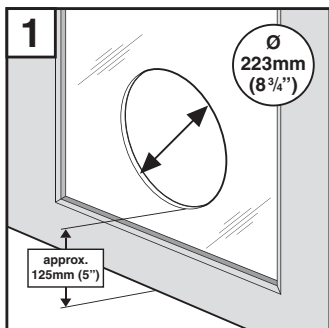

IMPORTANT SAFETY INSTRUCTIONS

- Read all instructions before installing or using this product.
- Register your purchase on-line at www.pet-mate.com (see guarantee).
- Do not allow children to play with this product.
- Inspect product regularly for correct operation and damage. Do not use if in doubt.
- This product is designed for use with pets only, as described in these instructions.
- The locking system of this pet door is not intended as a security device.
- This pet door is not a fire resistant door and must not be used where there is a risk from fire spread.
- The installer of this pet door is responsible for complying with all relevant building regulations.
- During installation of this pet door take appropriate care. Follow safety instructions for all tools and wear appropriate personal protective equipment.
- Dispose of all packaging material properly. *NOTE: Plastic bags could cause suffocation - keep away from children and animals.*

SAVE THESE INSTRUCTIONS

Fig. 1. We recommend that you ask a glazier to cut a hole of 223mm (8 3/4") diameter in the position required. We recommend the bottom of the hole is approximately level with your pet's stomach. *NOTE: For existing toughened/double/ triple glazing, a new glass panel will be required.*

Fig. 2. For glass panels 2 - 5mm (1/16" - 3/16"): Carefully cut interior frame (frame without swinging flap) to moulded step with a hacksaw or plastic cutting disc.

Fig. 3. Position cat flap frame on outside of panel and screw interior frame to it using the appropriate screw/spacer combination for your thickness of panel. (see table below). Do not overtighten screws. Cover screwheads with the caps supplied.

Door thickness	Short screw	Long screw	Spacer under screwhead
2 - 10mm (1/16" - 3/8")	✓		✓
10 - 17mm (3/8" - 11/16")	✓		
17 - 23mm (11/16" - 7/8")		✓	✓
23 - 30mm (7/8" - 1 1/4")		✓	
30mm + (1 1/4" +)	Use 2 off 8g (Ø 4.2) self tapping screws cut to length = door thickness + 12mm (1/2")		

A helpful tip... To train your cat to use the cat flap, prop it open, (e.g. with a clothes peg), at first and use food as an encouragement.

D

WICHTIGE SICHERHEITSANWEISUNGEN

- Bitte lesen Sie vor dem Einbau oder der Verwendung dieses Produkts sämtliche Anweisungen.
- Registrieren Sie Ihr Produkt online unter www.pet-mate.com (siehe Garantie).
- Lassen Sie keine Kinder mit diesem Produkt spielen.
- Prüfen Sie das Produkt regelmäßig auf ordnungsgemäßen Betrieb und mögliche Anzeichen von Beschädigung. Im Zweifelsfall soll es nicht verwendet werden.
- Dieses Produkt ist nur geeignet zur Verwendung mit Haustieren und nur wie in der vorliegenden Bedienungsanleitung beschrieben.
- Das Verriegelungssystem dieser Haustiertür ist nicht zur Verwendung als Sicherheitsvorrichtung konzipiert.
- Diese Haustiertür ist keine Brandschutztür und darf nicht verwendet werden, wo Gefahr zur Brandausbreitung besteht.
- Der Installierer dieser Haustiertür trägt die Verantwortung für die Einhaltung aller zutreffenden Bauvorschriften.
- Der Einbau dieser Haustiertür soll mit entsprechender Sorgfalt vorgenommen werden. Dabei sollen die Sicherheitsanweisungen für die Verwendung aller Werkzeuge befolgt und entsprechende persönliche Schutzausrüstung getragen werden.
- Entsorgen Sie alle Verpackungsmaterialien ordnungsgemäß. **HINWEIS: Plastikbeutel können Erststickungsgefahren verursachen und müssen außer Reichweite von Kindern und Tieren gehalten werden.**

BITTE DIESE ANWEISUNGEN AUFBEWAHREN

Abb. 1. Wir empfehlen, daß Ihnen in diesem Fall ein Glaser den Türeinschnitt ausschneidet, und zwar an der gewünschten Stelle mit einem Durchmesser von 223mm. **HINWEIS: Bei bestehender Sicherheits- bzw. Doppel- / Dreifachverglasung ist eine neue Scheibe erforderlich.**

Abb. 2. Für Glasscheiben mit Dicke 2 - 5mm: Den Innenrahmen (Rahmen ohne Schwingklappe) mit einer Metallsäge oder Kunststoffrennscheibe genau auf die Randabstufung zurückschneiden.

Abb. 3. Den Klappenrahmen an die Außenseite legen und den Innenrahmen mit den für die Türdicke geeigneten Schrauben/Abstandstücken, (siehe Tabelle unten), an den Klappenrahmen schrauben. Die Schrauben nicht zu fest anziehen. Die Schraubenköpfe mit den mitgelieferten Schraubenkappen abdecken.

Türdicke	Kurze Schraube	Lange Schraube	Abstandsstück
2 - 10mm	✓		✓
10 - 17mm	✓		
17 - 23mm		✓	✓
23 - 30mm		✓	
30mm +	Zwei Ø 4.2 Schneidschrauben passend zuschneiden = Türdicke + 12mm		

Nützlicher Tipp... Damit sich Ihre Katze an die Katzenklappe gewöhnen kann, die Klappe vorerst offenhalten (z.B. mit einer Wäscheklammer) und Ihr Tier mit Futter locken.

E

INSTRUCCIONES IMPORTANTES DE SEGURIDAD

- Lea todas las instrucciones antes de instalar o utilizar este producto.
- Registre su compra en línea en www.pet-mate.com (consulte la garantía).
- No permita jugar a los niños con este producto.
- Inspeccione el producto regularmente para observar que funciona correctamente y no hay daños. No lo utilice si tiene dudas.
- Este producto se ha diseñado para el uso con mascotas exclusivamente, como se describe en estas instrucciones.
- El sistema de cierre de esta gatera no se ha diseñado como dispositivo de seguridad.
- Esta gatera no es resistente al fuego y no se deberá utilizar en lugares donde exista el riesgo de propagación de fuego.
- El instalador de esta gatera es responsable de cumplir todos los reglamentos de construcción oportunos.
- Durante la instalación de esta gatera, tome las precauciones apropiadas. Siga las instrucciones de seguridad de todas las herramientas y utilice equipo apropiado de protección personal.
- Elimine apropiadamente todo el material de embalaje. **NOTA: Las bolsas de plástico pueden causar asfixia - manténgalas alejadas de los niños y los animales.**

CONSERVE ESTAS INSTRUCCIONES

Fig. 1. Le recomendamos que llame a un cristallero para que corte un orificio de 223mm de diámetro en la posición requerida. **NOTA: Para acristalamiento templado/doble/triple, se requerirá un nuevo panel de cristal.**

Fig. 2. Para paneles de cristal de 2 - 5mm de grosor: Con cuidado, corte el marco interior (el marco sin la hoja oscilante) hasta el escalón moldeado con una sierra de arco o un disco de corte de plástico.

Fig. 3. Coloque el marco de la gatera sobre la parte exterior del panel y atornille la cubierta interior a éste utilizando la combinación apropiada de tornillo/separador para el grosor de su panel (ver la tabla siguiente). No apriete los tornillos en exceso. Cubra los ajustes con las cubiertas provistas.

Grosor de la puerta	Tornillo corto	Tornillo largo	Separador debajo cabeza del tornillo
2 - 10mm	✓		✓
10 - 17mm	✓		
17 - 23mm		✓	✓
23 - 30mm		✓	
30mm +	Utilice 2 tornillos autorroscantes de 8g (Ø 4.2mm) cortados a la longitud adecuada = grosor de la puerta + 12mm.		

Consejo útil... Para entrenar a su gato en el uso de la gatera, ábrala en primer lugar y utilice comida para atraer a su mascota.

F

IMPORTANT CONSIGNES DE SECURITE

- Veuillez lire attentivement toutes les instructions avant d'installer ou d'utiliser ce produit.
- Enregistrez votre achat en ligne à l'adresse www.pet-mate.com (voir la garantie).
- Ne laissez pas les enfants jouer avec ce produit.
- Inspectez régulièrement le produit pour vous qu'il fonctionne correctement et qu'il n'est pas endommagé. Ne l'utilisez pas en cas de doute.
- Ce produit est conçu pour être uniquement utilisé avec les animaux de compagnie, comme décrit dans ces instructions.
- Le système de verrouillage de cette porte/chatière n'est pas censé être un dispositif de sécurité.
- Cette porte/chatière ne résiste pas au feu et ne doit pas être utilisée en cas de risque de propagation d'incendie.
- L'installateur de cette porte/chatière est responsable de se conformer à toutes les réglementations du bâtiment pertinentes.
- Prenez les précautions qui s'imposent pendant l'installation de cette porte/chatière. Respectez les consignes de sécurité pour tous les outils et portez un équipement de protection individuelle approprié.
- Éliminez tous les matériaux d'emballage dans le respect des lois environnementales. **REMARQUE: les sacs en plastique peuvent provoquer la suffocation - tenez-les à l'écart des enfants et des animaux.**

CONSERVEZ CES INSTRUCTIONS

Fig. 1. Nous vous recommandons de demander à votre vitrier de pratiquer une ouverture de 223mm de diamètre dans la position voulue. **REMARQUE: Pour le vitrage trempé /double/triple existant, un nouveau panneau de verre sera nécessaire.**

Fig. 2. Panneaux de verre de 2 - 5mm d'épaisseur: Découpez soigneusement le cadre intérieur (cadre sans le battant) jusqu'au bord moulé avec une scie à métaux ou un disque à découper le plastique.

Fig. 3. Posez le cadre de la chatière du côté extérieur au panneau, et vissez-y le cadre intérieur au moyen des vis et des pièces d'écartement correspondant à l'épaisseur de votre panneau (voir table ci-dessous). Ne serrez pas trop les vis. Couvrez les têtes de vis avec les garnitures fournies.

Epaisseur de la porte	Vis courtes	Vis longues	Pièce d'écartement
2 - 10mm	✓		✓
10 - 17mm	✓		
17 - 23mm		✓	✓
23 - 30mm		✓	
30mm +	Prenez deux vis autotaraudeuses de Ø 4.2mm coupées à la longueur voulue, soit l'épaisseur de la porte + 12mm		

Astuce... Au début, habituez votre chat à passer par la chatière en la maintenant ouverte (avec une pince à linge, par exemple) et en offrant un peu de nourriture à votre chat de l'autre côté.

NL

BELANGRIJK! VEILIGHEIDSINSTRUCTIES

- Lees alle instructies voor of bij het gebruik van dit product.
- Registreer uw aankoop online bij www.pet-mate.com (zie garantie).
- Kinderen niet met dit product laten spelen.
- Inspecteer het product regelmatig op correcte werking en eventuele beschadiging. Bij twijfel niet gebruiken.
- Dit product is uitsluitend ontworpen voor gebruik met huisdieren, zoals beschreven in deze instructies.
- Het sluitsysteem van dit huisdierendeur is niet bedoeld als beveiliging.
- Dit huisdierendeur is niet brandwerend en mag niet worden gebruikt als er risico bestaat van branduitbreiding.
- Bij de installatie van dit huisdierendeur is men verantwoordelijk voor de naleving van alle relevante bouwvoorschriften.
- Neem passende maatregelen bij de installatie van dit huisdierendeur. Volg veiligheidsinstructies voor alle gereedschappen en draag geschikte persoonlijke beschermingsmiddelen.
- Verwijder al het verpakkingsmateriaal op de juiste wijze. **NB: Houd plastic zakken uit de buurt van kinderen en dieren om verstikkingsgevaar te vermijden.**

BEWAAR DEZE INSTRUCTIES

Afb. 1. U kunt het best uw glazenhandelaar vragen een opening met een doorsnede 223mm van de gewenste plaats te snijden. **NB: Voor reeds aanwezig gehard/dubbel/driedubbel glas is een nieuw glaspaneel nodig.**

Fig. 2. Voor glaspanelen 2 - 5mm dik: Snijd het binnenframe (frame zonder scharnierend luik) met een ijzerzaag of plastic doorslijpschijf overeenkomstig het voorgevormde opstapje uit.

Fig. 3. Houd het frame van het kattenluik tegen de buitenkant van het paneel en schroef het binnenpaneel erop met behulp van de juiste schroef/afstandsstuk combinatie voor de dikte van uw paneel, (zie onderstaande tabel). Dek de bevestigingen af met de bijgeleverde kاپjes.

Deurdikte	Korte schroef	Lange schroef	Afstandsstuk onder de schroefkop
2 - 10mm	✓		✓
10 - 17mm	✓		
17 - 23mm		✓	✓
23 - 30mm		✓	
30mm +	Gebruik 2 x 8 (Ø 4.2mm) zelftappende schroeven op maat gesneden = deurdikte + 12mm		

Een goede tip... Om uw kat te trainen het kattendeur te gebruiken, eerst open stutten en voedsel als lokmiddel gebruiken.