



MARMITA DE VOLTEO

6.1

PARA CONEXIÓN A LÍNEA DE VAPOR

Empresa Certificada ISO 9001 : 2015

DESCRIPCIÓN

MARMITA DE VOLTEO PARA CONEXIÓN A LÍNEA DE VAPOR, marca INTER* modelo MMV-____, para conectar a línea de vapor. De tipo cilíndrica con 2/3 de chaqueta de vapor, la marmita construida de acero inoxidable AISI-304, con acabado sanitario.

Diseñadas para trabajar a una presión de 2.1 Kg/cm² en la chaqueta .

Soporte tubular de acero inoxidable AISI-304 con bridas para nivelar y fijar al piso. Mecanismo de volteo, tornillo sinfín con forro de acero inoxidable y chumaceras de aluminio (para MMV- 12 a 40).

Base tubular de acero inoxidable con bridas para nivelar y fijar al piso. Mecanismo de volteo corona sinfín con caja de aluminio ,tapa de acero inoxidable y chumacera de aluminio (para MMV-60 a 150).

Llevan válvula de seguridad.



LOS MEJORES EQUIPOS
EN
ACERO INOXIDABLE

50 años Produciendo Calidad

TAMBIÉN OFRECEMOS:



TRANSPORTADOR DE RODILLOS



MARMITA ELÉCTRICA

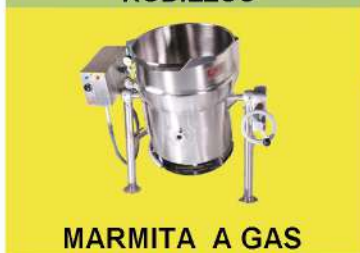

MARMITA A GAS

MODELO	CAPACIDAD ÚTIL (LITROS)	CAPACIDAD TOTAL APROX (LITROS)
MMV-12	45	50
MMV-16	60	74
MMV-20	80	95
MMV-30	110	120
MMV-40	150	165
MMV-60	225	240
MMV-80	300	325
MMV-100	380	395
MMV-125	475	525
MMV-150	570	640



SAI GLOBAL
ISO 9001
Quality

INTERTECNICA, S.A. de C.V.
manufacturas mecánicas



ESPECIFICACIONES GENERALES

OPCIONALMENTE:

- Tapa con mecanismo de resorte para mantenerla abierta o cerrada, fabricada de acero inoxidable AISI-304, (MMV- 60 a 150, lleva tapa con orificio para regular la evaporación). Va fija a la marmita.
- Control interactivo (controla la temperatura, el tiempo de cocimiento y tiene la capacidad de programar y guardar recetas).
- Juego de accesorios adicionales para línea de vapor de alimentación a marmitas (se usa cuando la presión de vapor en la línea es mayor a 2.1 kg/cm²).
- Juego de accesorios para control de alimentación de vapor y recuperación de condensado de marmita de volteo. (12.7 mm para MMV- 12 a 40 y 19 mm para MMV-60 a 150).
- Canastilla de acero inoxidable.
- Manguera para llenado y limpieza
 - Ó ensamble de manguera, cuello de ganso y regadera, de alto flujo de agua, para llenado ó limpieza.

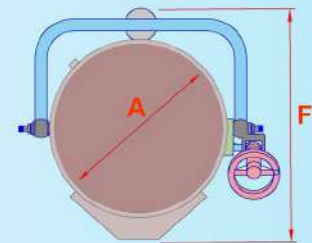
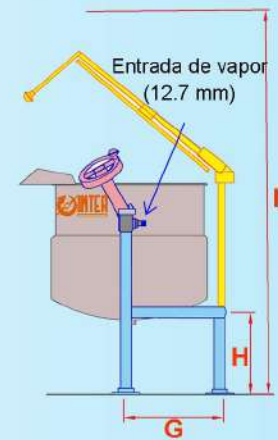

Mecanismo de volteo:
Tornillo Sinfin

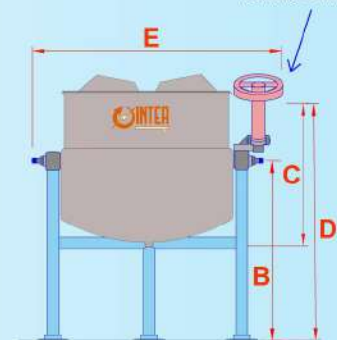

MODELO	A	B	C	D	E	F	G	H	I
MMV-12	390	580	493	840	755	635	280	325	1110
MMV-16	434	600	548	850	799	640	300	350	1150
MMV-20	556	674	508	914	919	770	335	420	1295
MMV-30	600	665	545	914	960	830	360	420	1325
MMV-40	668	736	604	1016	1030	910	445	460	1500

Dimensiones en milímetros.

MODELO	J	K	L	M	N	Ñ	O	P
MMV-60	813	648	1060	765	1470	470	1020	1525
MMV-80	914	762	1060	765	1410	490	1080	1670
MMV-100	965	889	1080	765	1460	520	1220	1740
MMV-125	1052	830	1100	765	1590	600	1280	1820
MMV-150	1118	965	1130	765	1650	680	1460	1890

Dimensiones en milímetros.

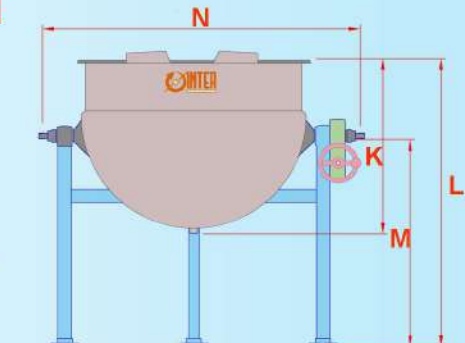
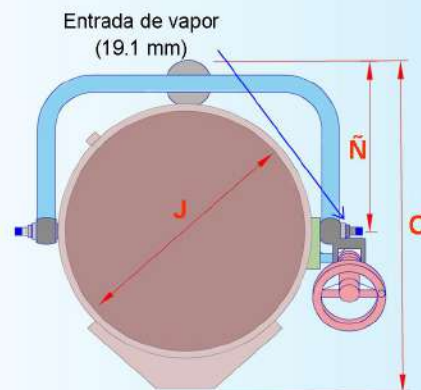
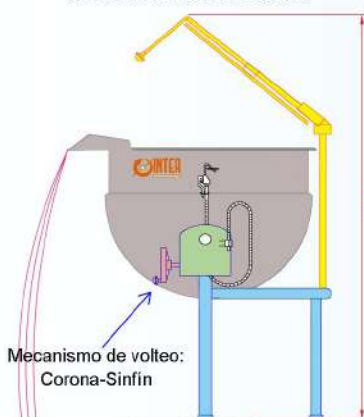

Nos reservamos el derecho de hacer modificaciones a las especificaciones para mejorar el producto; esto no implica obligación de incorporar los cambios a equipos fabricados con anterioridad.

