

LAVAVAJILLAS**✓ SANI-CONTROL: DESINFECCIÓN GARANTIZADA**

El equipo cuenta con función Thermal Lock, esto asegura una temperatura idónea para desinfectar y sanitizar la vajilla de acuerdo a la norma DIN 10534.

✓ CARROCERÍA EMBUTIDA

Diseño ergonómico con ángulos redondeados para evitar la acumulación de suciedad y facilitar su limpieza.

✓ LAVADO FÁCIL, RÁPIDO Y SENCILLO

El equipo es de uso sencillo e intuitivo y cuenta con selección de programas de lavado idóneos mediante iconos. Además su panel de mandos electrónico cuenta con protección antihumedad IP65.

✓ ALTA CAPACIDAD DE CARGA

Capacidad de carga de 43 cm: apta para insertos Gastronorm y Euronorm.

✓ BRAZOS DE LAVADO HYDROBLADE

Boquillas rediseñadas generan un abanico de agua más afilado y potente. Aportan durabilidad y resistencia además de un ahorro del 30% más que la versión anterior en consumo de agua.

✓ SISTEMA DE FILTROS DE 3 CAPAS

Conserva el agua de lavado en óptimas condiciones para mantener la eficacia de lavado constante. Lava hasta 30 cestos por hora.

ESPECIFICACIONES TÉCNICAS

Dimensiones con empaque

Alto:	1960 mm
Ancho:	760 mm
Profundo:	860 mm

Dimensiones sin empaque

Alto:	2000 mm / 1525 mm
Ancho:	650 mm
Profundo:	755 mm

Materiales

Capota:	1
Material de capota:	Acero inoxidable
Cesta:	1
Dimensión de cesta:	Ancho: 500 mm Profundo: 500 mm
Altura útil:	430 mm
Material externo:	Acero inox. 304
Material interno:	Acero inox. 304

Datos de rendimiento de lavado

Ciclo:	120 / 180 / 210 "
Producción cestos / hora:	30 / 24 / 17
Capacidad del calderín:	8 L
Capacidad de la cuba:	25 L
Consumo agua/ciclo:	3 L

Datos eléctricos

Fuentes de alimentación:	220V / 60HZ / (20 A)
Potencia de bomba:	750 W / 1.0 HP
Potencia de calderín:	6000 W
Potencia de la cuba:	2500 W
Potencia total:	6700 W

Datos logísticos:

Peso neto:	102 kg
------------	--------

Las imágenes son ilustrativas, pueden variar con el producto entregado

PARTES / VISTAS DEL EQUIPO

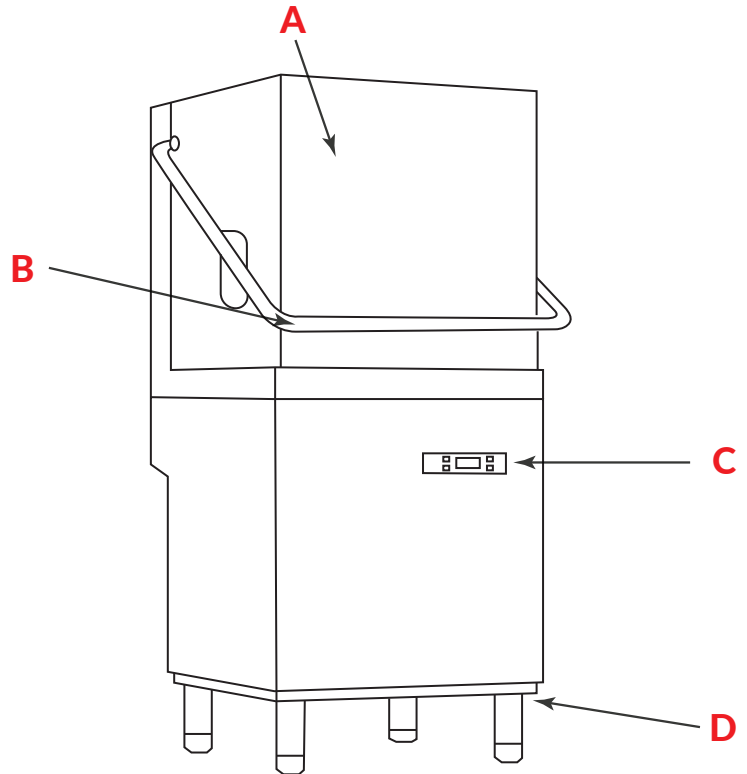

- A. Capota superior
- B. Agarradera embutida
- C. Panel de control digital
- D. Patas altas

FRONTAL

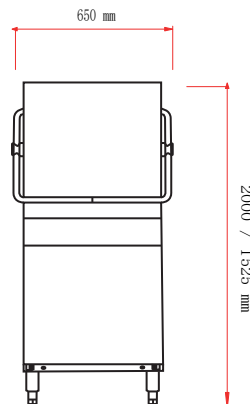

LATERAL

