

# magma

DESIGN  
PATRICK JOUIN

modello registrato  
registered model

portata sul piano: 150 kg  
load capacity on top: 150 kg

Tavolo con piano in vetro da 15 mm fuso a gran fuoco e temperato, disponibile nelle tinte trasparenti Fumo, Blu, Ambra o Naturale effetto satinato. Struttura in legno massello disponibile nelle finiture rovere naturale o tinto grigio.

Table with 15 mm fused and tempered glass top, available in the transparent shades Smoke, Blue, Amber or Natural satin finish. Solid wood structure available in natural Oak or grey finish.

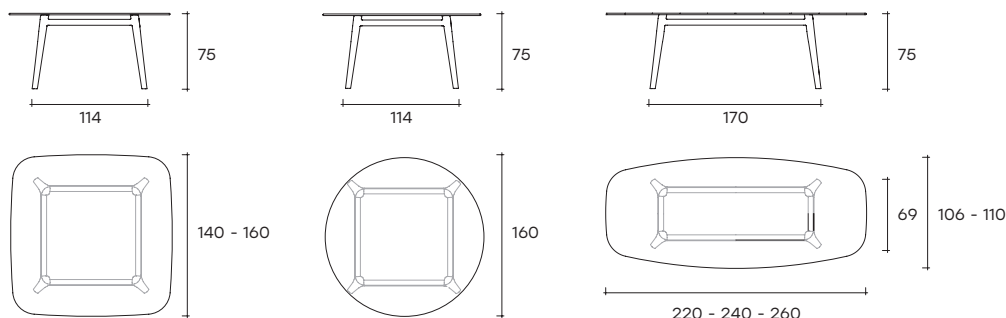

dimensioni L, P, H  
dimensions L, W, H  
(cm)

	COD./CODE	L/Ø	P/W	H	peso netto net weight (kg)	peso lordo gross weight (kg)	volume imballo package volume (m <sup>3</sup> )
Tavolo rettangolare. Rectangular table.	<b>MG/2210</b>	220	106	75	96	150	1,45
	<b>MG/2410</b>	240	106	75	112	160	1,49
	<b>MG/2611</b>	260	110	75	122	170	1,55
Tavolo quadrato. Square table.	<b>MG/1414</b>	140	140	75	86	142	1,62
	<b>MG/1616</b>	160	160	75	108	171	1,73
Tavolo tondo. Round table.	<b>MG/160</b>	Ø 160		75	91	154	1,73

## Dimensione su richiesta:

**piano rettangolare** min. 180x80 cm - max. 260x120 cm. / **piano quadrato:** min. 120x120 cm - max. 160x160 cm.

## Custom dimension:

**rectangular top** min. 180x80 cm - max. 260x120 cm. / **square top:** min. 120x120 cm - max. 160x160 cm.

BASE IN LEGNO WOOD BASE	PIANO IN VETRO SEMI-TRASPARENTE _ SEMI-TRANSPARENT GLASS FINISH			
	Fumo Smoke	Ambra Amber	Blu Blue	Naturale effetto satinato Natural satin effect
Rovere naturale Natural oak	<b>RN-F</b>	<b>RN-A</b>	<b>RN-B</b>	<b>RN-N</b>
Tinto grigio Grey finish	<b>RG-F</b>	<b>RG-A</b>	<b>RG-B</b>	<b>RG-N</b>

Lievi tracce, irregolarità superficiali e leggere variazioni cromatiche sono caratteristiche peculiari e distintive del prodotto e garantiscono l'artigianalità dell'intero processo produttivo. Non possono quindi essere oggetto di contestazione.

Slight traces, superficial irregularities and chromatic variations are peculiar and distinctive characteristics and guarantee the craftsmanship of the object. They cannot therefore be contested.