

# - DIMENSIONS -

## PRIME GEAR ONBOARD

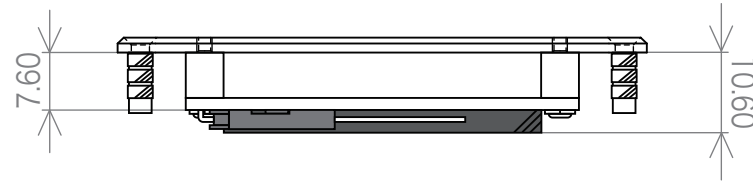
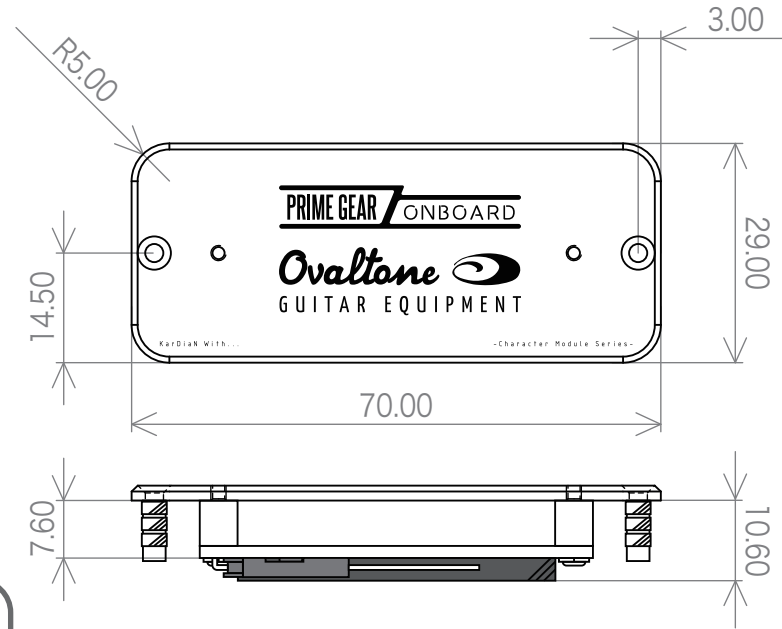
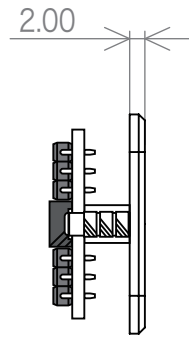

ダッチビットインサート(ネジ受け材)について。  
 3.0-3.2mm程度の径。8.0mm以上の深さで楽器本体に下穴をあけてください。  
 打ち込む材の硬度などにより適切な方法で圧入をおこなってください。

詳しくは東海金属工業株式会社の"SB-203080"の仕様をご確認ください。

