

洗濯機ラック バasket台付き [マットブラック] HSR-4BK

このたびは当製品をお買い上げいただき誠にありがとうございます。ご使用前にこの取扱説明書を最後までお読みの上、正しい使い方でご使用ください。この取扱説明書は組み立て後も捨てずに大切に保管しておいてください。

- 製品外寸法(約):幅64~82cm 奥行き53cm(下脚部46cm) 高さ182cm
- 有効内寸法(約):幅59~77cm ■棚寸法(約):奥行き23cm ■耐荷重:棚一段あたり4kg ハンガーバー3kg

取扱説明書

■部品一覧

※組み立て前に下図の部品がそろっているか確認してください。セットにして並べておくと組み立てが易くなります。

注意:本製品にBasketは含まれておりません。市販品を別途お求めください。(Basket寸法は、本説明書「補足」の図を参考にお選びください)

注意: 固定ねじは、使用箇所に取り付けてあります。外してお使いください。 ※脚(左・右)と下支柱に取り付けている 固定ねじ(短)は外さないでください。

脚(左)×1 	上支柱×2 2か所に固定ねじが 付いています 	下支柱×4 	ハンガーバー×4 パイプホルダーを回してゆるめると 伸縮パイプを出すことができます 固定ねじ パイプホルダー 伸縮パイプ 	横パイプ×2 2か所に固定ねじが 付いています 	上パイプ×2
脚(右)×1 			棚板×1 パイプホルダーを回してゆるめると 伸縮パイプを出すことができます 固定ねじ パイプホルダー 伸縮パイプ 	Basket棚×1 	固定ねじ(短)×9 (予備×1含む)
					六角レンチ×1

⚠️ 組み立て前の注意事項

- 組み立ては十分な広い場所で行ってください。
- また、床などにキズがつかないように保護をして行ってください。
- 手袋を着用して作業を行ってください。
- パイプ端面には直接手を触れないでください。ケガの恐れがあります。
- ねじ類はいきなり強く締め付けてしまわず、部品が外れない程度に仮組みし、全体のバランスを整えながらしっかりと締め付けてください。
- 各部品の向きを確かめてから、組み立て作業を行ってください。
- 小さな部品がありますので、お子様がさわらないよう注意してください。
- 組み立て、設置はお二人でしていただくより容易に行えます。
- 作業は、本体を横に倒して行うと組み立てがやすくなります。
- 下段の高さを確認してください。「補足」の図を参考にして組み立てを行ってください。

■組み立て方法

1 棚板とハンガーバーの幅調整

パイプホルダーをゆるめて伸縮パイプを使用したい幅に調整します。パイプホルダーを締めて固定してください。

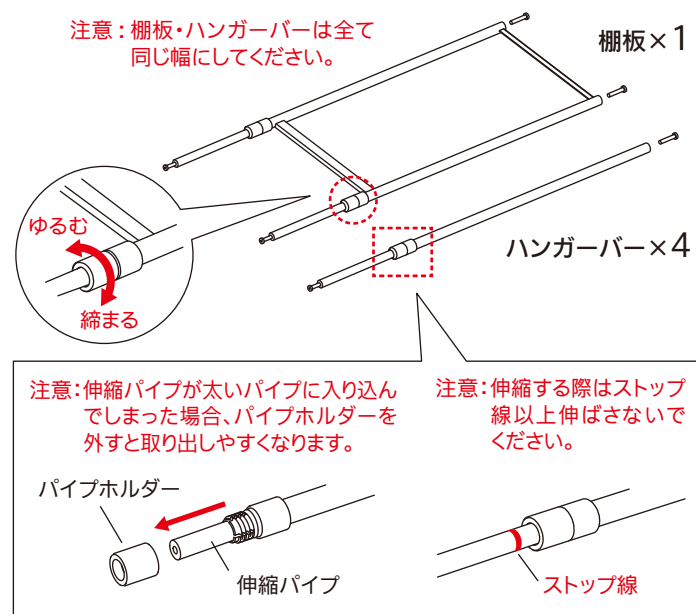

2 脚(左・右)とハンガーバーの組み立て

脚(左)、脚(右)にハンガーバー(1組)を固定ねじで仮締めします。(付属の六角レンチで締める)

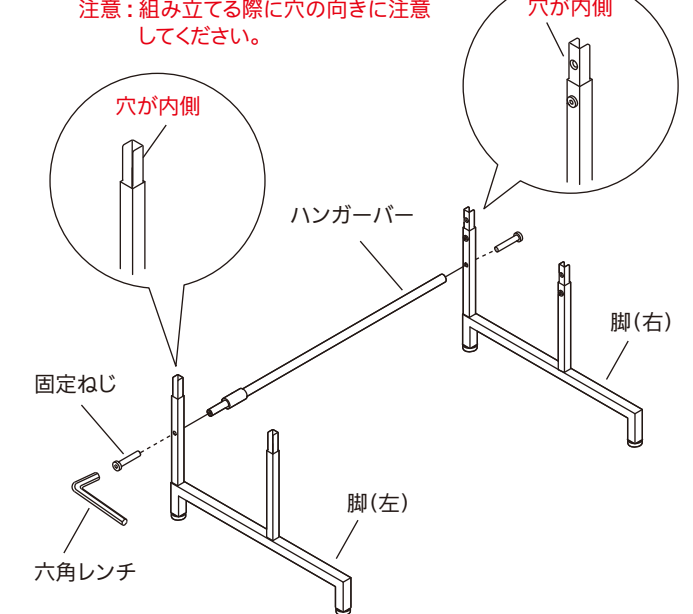

3 下支柱と横パイプの組み立て

脚(左)、脚(右)に下支柱を差しこみ、固定ねじ(短)で仮締めします。下支柱に横パイプを取り付け、固定ねじで仮締めします。

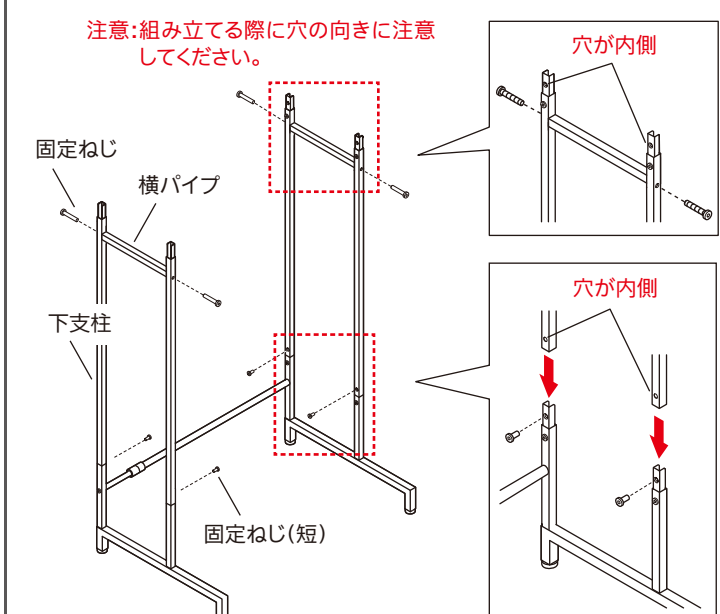

4 上支柱と上パイプの組み立て

上支柱と上パイプを固定ねじでしっかり締め付けてください。

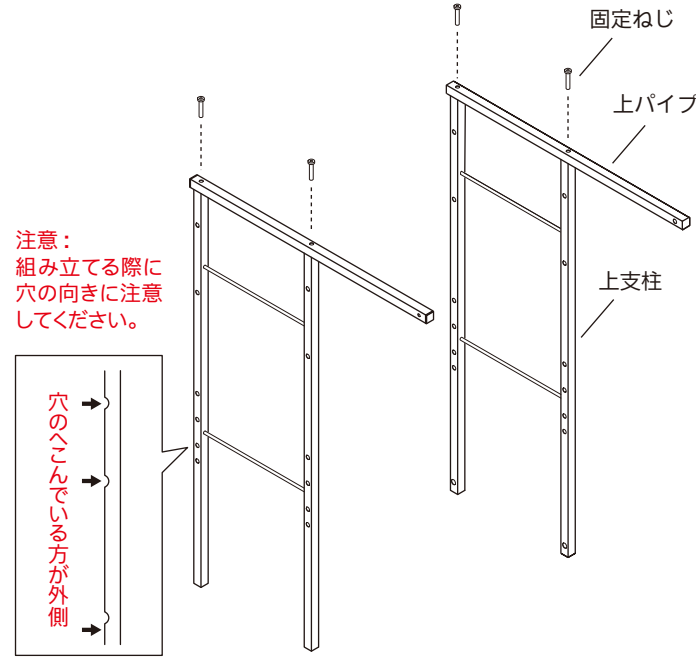

5 棚板とハンガーバーの組み立て

4で組み立てた支柱に1で組み立てた棚板とハンガーバー(3組)を、固定ねじで仮締めしてください。横に倒すと組み立てが簡単です。

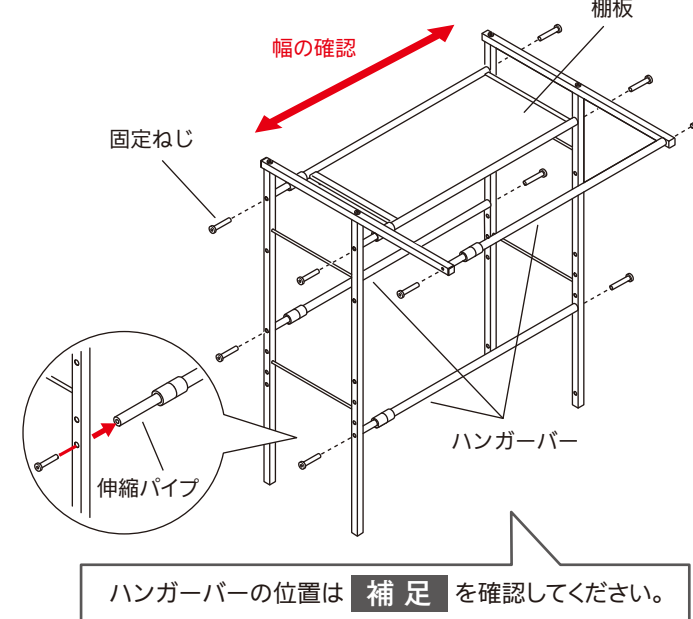

6 設置幅の確認

3で組み立てた、支柱下部の全てのねじをしっかりと締め付けてください。設置幅を確認し図のように、洗濯機に設置します。

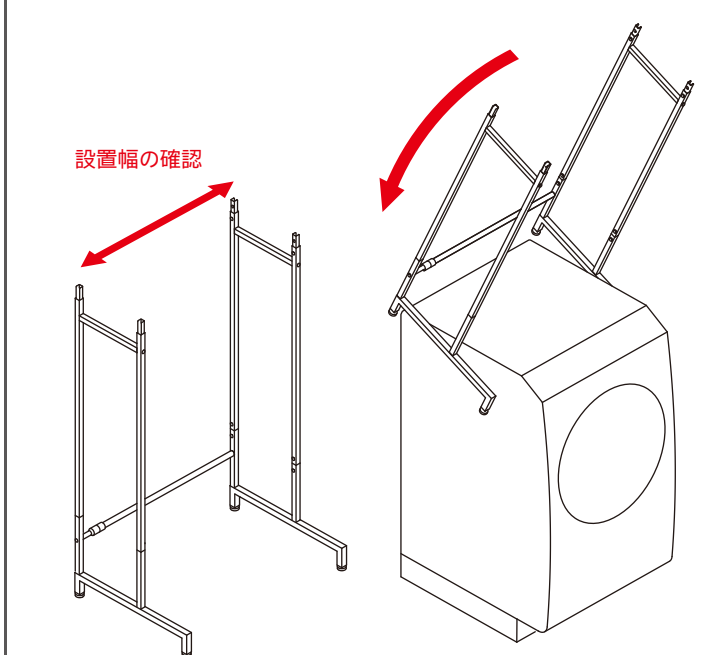

7 支柱下部に5で組み立てた支柱上部を差し込み、固定ねじ(短)で仮締めしてください。Basket棚をセットします。

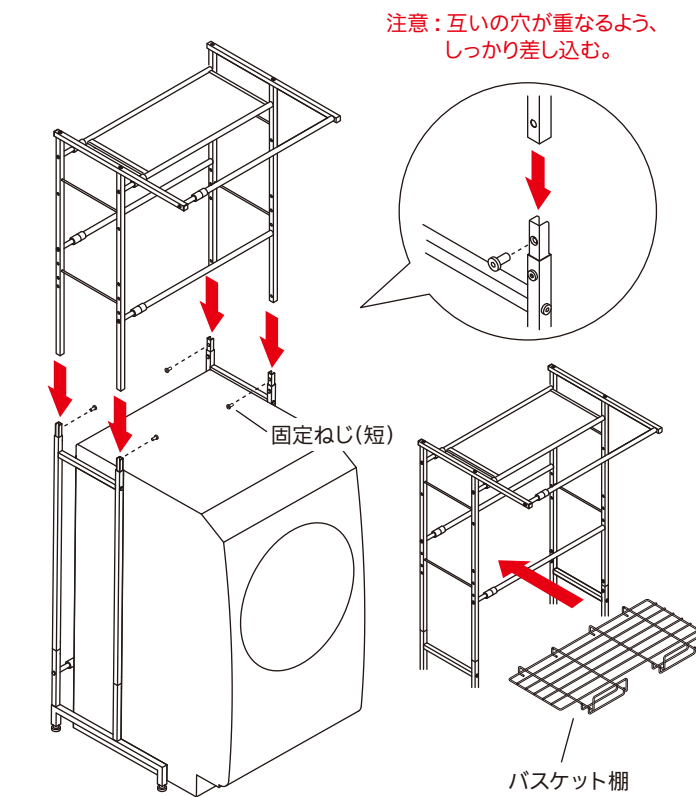

8 最終確認

設置場所に置いて、ねじれがないか確認してから、もう一度六角レンチでしっかり締め付けて完了です。

補足

Basket棚の「コの字型部分」を後ろ側のハンガーバーに引っかけてから、前側のハンガーバーに降ろして置くことで、以下のような組み立て方ができます。真横から見た図のような位置に収まっているか確認してください。

組み立て例 1 上段・下段ともに棚として使用する場合

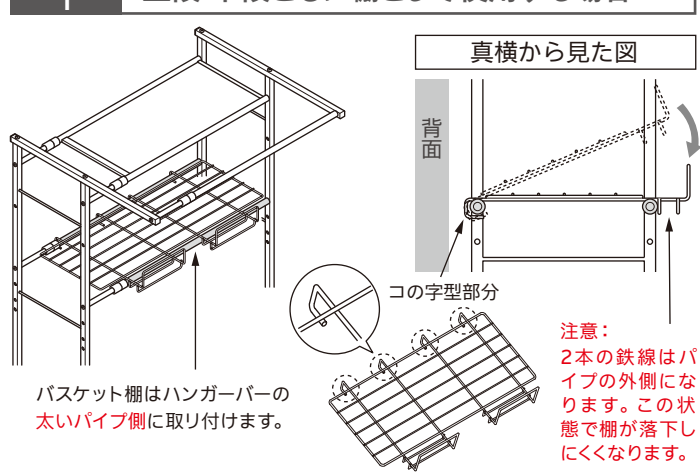

組み立て例 2 下段をBasket台として使用する場合

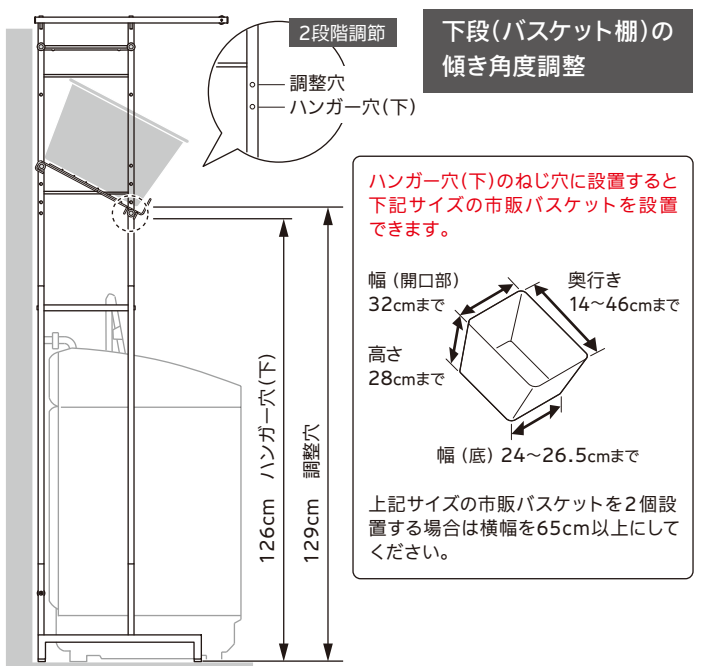
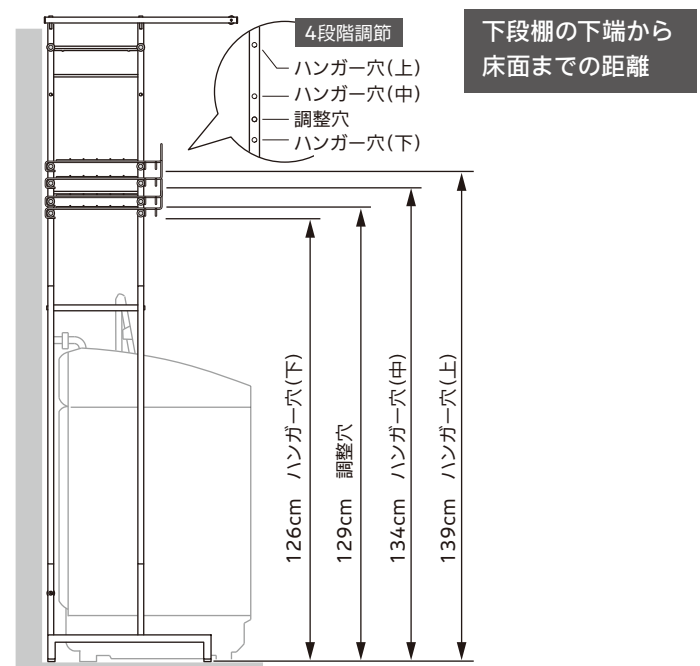
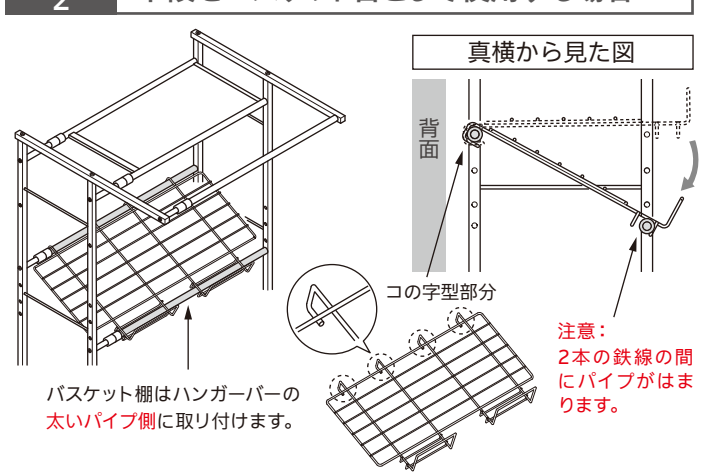

製品についての重要確認事項

- Basketは製品に含まれておりません。市販品をお買い求めください。
- Basket棚の表記耐荷重4kgはBasket本体を除く数値ですが、1kgを超えるような極端に重いBasketは想定しておりません。

⚠️ 使用上の注意事項

- この製品は屋内用です。洗濯機用の棚以外の用途には使用しないでください。
- しっかりした水平なところでご使用ください。ガタつきはアジャスターで調整してください。
- 直射日光の当たる所、高温となる所、また浴室のような湿度の高い所では使用しないでください。劣化やサビの原因になります。
- 発熱器具や燃焼器具、または火気のそばでご使用は絶対にしないでください。
- 必ず表示耐荷重の範囲内で使用してください。また、倒れないように、荷重はバランスよく載せたり掛けたりしてください。特にハンガーバーにおいては耐荷重範囲内であってもバランスによって前倒れしないか注意してください。(耐荷重は測定値であり、保証するものではありません。)
- 市販のBasketは、形状によって、表記サイズ以内であっても本製品への設置に適さない場合があります。予めご了承ください。また本製品に適さないと感じた場合、使用しないでください。落下・転倒・ケガの原因になります。
- 万一に備え、危険物、貴重品、破損の恐れのあるものなどは載せたり、掛けたり、周囲に置いたりしないでください。
- 急激に荷重を掛けたり強く引っ張る、揺るなどの行為は転倒や破損、ケガの原因になります。
- 移動時は載せてあるもの、掛けてあるものをすべて取り除いてください。
- 幅寸法は伸縮範囲内でお使いください。(ストップ線を越えての使用はしないでください。)
- 構造上、力を加えようと多少のゆれが生じますが通常使用においては差し支えございません。
- 消臭剤、芳香剤、化粧品、整髪料、酸性洗剤、アルカリ性洗剤、油脂、有機溶剤(ベンジン、シンナーなど)の付着は変質劣化の原因となります。万一付着した場合は直ちに取除いてください。
- 汚れは、水で薄めた中性洗剤で拭き取り、洗剤が残らないよう拭き取った後、乾いた布で拭き取ってください。たわし、磨き粉で磨くと傷が付きやすくなります。
- 水気のあるものをこぼしたら、すぐに拭き取ってください。変色、変形、サビの原因になりますのでしっかりと拭き取ってください。
- 棚板は性質上、板の側面から水分を長時間含ませると反りや歪みの原因になります。水分を放置せず、直ちに拭き取ってください。
- 使用中、ゆがみ、ねじれ、ねじのゆるみなどが発生する場合があります。定期的な点検を行い、調整を行ってください。
- 破損やひび割れなどの異常が発生した場合は、直ちに使用をおやめください。
- 天災などの不可抗力や改造、経年劣化、製品本来の用途から逸脱した使用による故障、破損、事故に対する補償は致しません。
- 日本国外に持ち出された製品は、補償の対象外となります。

品番: HSR-4BK
洗濯機ラック Basket台付き
マットブラック



4 977612 1643726

材質表示	
パイプ・支柱	鉄・エポキシ樹脂粉体塗装
棚板	MDF
ハンガー	PP樹脂、EVA樹脂
ねじ	鉄・メッキ

DESIGNED IN JAPAN
MADE IN CHINA
091222N

※予告なく仕様及び外観を変更する場合がありますのでご了承ください。
※製品につきましては万全を期しておりますが、万一不良品などがございましたら、お手数ですが右記連絡先までご連絡ください。また、お問い合わせの際は、お願ひ申し上げます。
※印刷の都合上、色調は実物と異なる場合がございます。



紙 外装
プラ 部品・PE



平安伸銅工業株式会社
TEL 06-6228-8986
9:30-17:00(土・日・祝日除く)
www.heianshindo.co.jp