

QWARE
office series

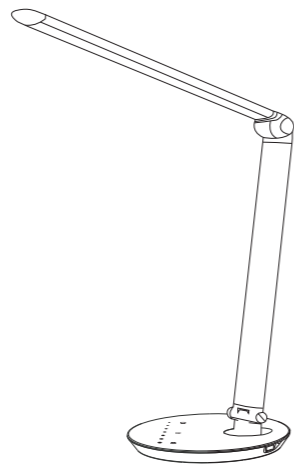

Foldable Desk Light LED
Model: QW HOF-308

PACKLIST

- 1×Foldable Desk Light LED
- 1×User Manual
- 1×Power Adapter with Cable

SPECIFICATIONS

Model	QW HOF-308
Material	Aluminum alloy + Plastic
Finish	Black/White
Power (Only for the lamp)	12W
Luminous Flux	600lm (Illuminance≥1500lux)
CRI	≥90
Dimmable	10%~100% 7 Levels
Color Temperature	3000K~5000K 5 Modes
Lifespan	40,000 Hour
Input	100~240V 50/60Hz 1.5A Max
Output	12V~1A(2A for upgrade)
USB Output	5V ~2.1A
Size	L365*W180*H420mm
Temperature	-20°C~40°C
Weight	1.4Kg/set

FEATURES

- High CRI≥90
- Reduce visual fatigue
- 10%, 25%, 40%, 55%, 70%, 85%, 100% 7 Brightness Levels
- 3000K, 3500K, 4000K, 4500K, 5000K 5 Modes For CCT
- 30/60 Minutes Auto-timer
- 30s delay to turn off the lights
- Memory Function
- Quick Charge USB Output
- Multi-angle adjustable

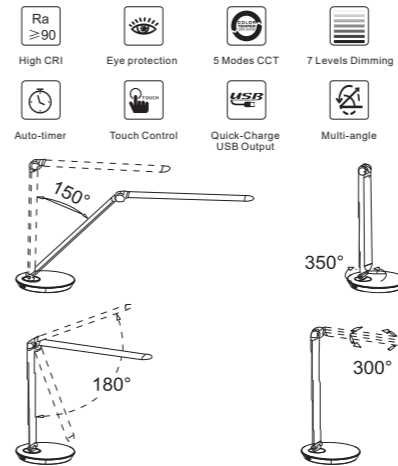

OPERATION GUIDE

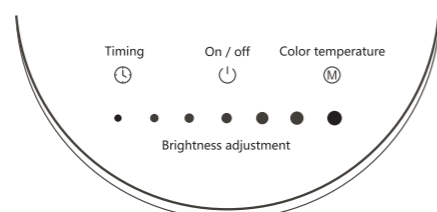

- **Power on/off:** Touch this power button (⏻) to turn on and turn off the lamp. When keep touching the button for 3 seconds, it will turn off in 30 seconds. If you do not pull out the adapter, then turning on the lamp, the brightness will be same as last time.
- **Auto-timer:** Touch (🕒) button, the indicator lights up in red. It means the lamp will be automatically off in 30 Minutes. When touching again, the indicator turns green, it means the lamp will be automatically off in 60 minutes when touching again in the third time, the indicator is off and the timer is cancelled.
- **Lighting mode:** Repeatedly touch this button (Ⓜ) to adjust the color temperature, and there are 5 Modes as follows: 3000K / 3500K / 4000K / 4500K / 5000K.
- **Dimmable:** Touch the sliding dimmer to adjust the brightness, and there are 7 Levels brightness among 10%~100%.
- **Note:** Brightness increased from left to right.
- **USB port output:** the maximum power is 5V2.1A. It can be used to charge mobile phones, power banks, tablets and other electronic products.

PRODUCT CARE

- Please do not bend violently the lamp to avoid damage when adjusting the angle of the lamp.
- Suggest indoor use. It is non waterproof. Do not use this product in humid environments or at high temperatures.
- Cut off power when cleaning it or not using it. Unplug the adapter if long time no use.
- Please use the included power adapter, do not use other brand's adapter. Do no plug or unplug the power cord with wet hands.
- Please stop use it if there is any defect issues found in the product and contact us immediately.
- Do not repair, disassemble or modify this lamp without the assistance of professionals at any situation.
- Place on a flat, safety surface.
- Please keep the lamps and all appliances dry and clean. Unplug the adapter if long time no use.

QWARE
office series

Distributed by:
Pirox International B.V.
Blaak 6, 3011 TA Rotterdam
The Netherlands

www.qware.nl

Specifications are subject to change without prior notice.

MORE INFO:



QWARE office series

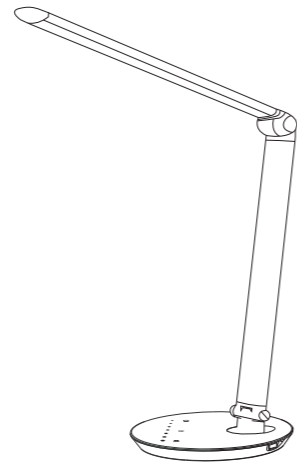

Uitklapbare bureaulamp LED
Model: QW HOF-308

INHOUD VERPAKKING

- 1x uitklapbare bureaulamp LED
- 1x gebruikershandleiding
- 1x voedingsadapter met kabel

SPECIFICATIES

Model	QW HOF-308
Materiaal	Aluminium legering + Plastic
Afwerking	Zwart/Wit
Voeding (alleen voor de lamp)	12W
Lichtstroom	600lm (Verlichting ≥ 1500lux)
CRI	≥ 90
Dimbaar	10%~100% 7 niveaus
Kleurtemperatuur	3000K~5000K 5 modi
Levensduur	40,000 uur
Ingang	100~240V 50/60Hz 1.5Amax
Uitgang	12V~1A(2A voor upgrade)
USB-uitgang	5V ~2.1A
Afmeting	L365*B180*H420mm
Temperatuur	-20°C~40°C
Gewicht	1.4Kg/set

FUNCTIES

- Hoog CRI ≥ 90
- Reduceer visuele vermoeidheid
- 10%, 25%, 40%, 55%, 70%, 85%, 100% 7 Helderheidsniveaus
- 3000K, 3500K, 4000K, 4500K, 5000K 5 modi voor CCT
- 30/60 minuten auto-timer
- 30s vertraging om de verlichting uit te schakelen
- Geheugenfunctie
- USB-uitgang snelladen
- Afstelbaar in meerdere hoeken

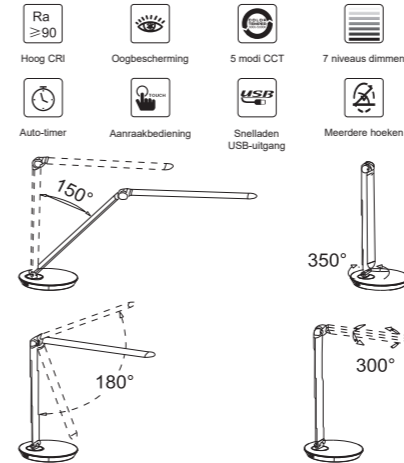

BEDIENINGSHANDLEIDING



- Voeding aan/uit: Raak deze voedingsknop (power icon) aan om de lamp in en uit te schakelen. Als u de knop 3 seconden aanraakt, schakelt de lamp in 30 seconden uit. Als u de adapter er niet uittrekt, zal de helderheid bij inschakelen hetzelfde zijn als de laatste keer.
- Auto-timer: Raak de knop (clock icon) aan, de indicatorlampjes branden rood, het betekent dat de lamp binnen 30 minuten automatisch uitschakelt. Bij nogmaals aanraken, wordt het indicatorlampje groen, dit betekent dat de lamp binnen 60 minuten automatisch wordt uitgeschakeld. Als de knop voor de derde keer wordt aangeraakt, schakelen de indicator en timer uit.
- Lichtmodus: Herhaaldelijk aanraken van deze knop (color icon) om de kleurtemperatuur aan te passen. Er zijn 5 modi: 3000K / 3500K / 4000K / 4500K / 5000K.
- Dimbaar: Gebruik de schuifdimmer om de helderheid aan te passen, en er zijn 7 helderheidsniveaus tussen 10%~100%.
- Opmerking: Helderheid verhoogd van links naar rechts.
- USB-poortuitgang: het maximale vermogen is 5V2. 1A. Het kan worden gebruikt voor opladen van mobiele telefoons, power banks, tablets en andere elektronische producten.

PRODUCTVERZORGING

- Buig de lamp niet met veel kracht om schade te voorkomen bij het aanpassen van de lamphoek.
- Gebruik binnen aanbevolen. De lamp is niet waterdicht. Gebruik dit product niet in vochtige omgevingen of bij hoge temperaturen.
- Onderbreek de voeding bij reiniging of indien u de lamp niet gebruikt. Ontkoppel de adapter indien voor langere tijd niet in gebruik.
- Gebruik de meegeleverde voedingsadapter, gebruik geen adapter van een ander merk. De voedingsstekker niet met natte handen insteken of verwijderen.
- Stop gebruik als er defecten zijn gevonden in het product en neem direct contact met ons op.
- Repareer, demonteer of wijzig deze lamp niet zonder assistentie van professionals.
- Plaats op een vlak, veilig oppervlak.
- Houd de lampen en alle apparatuur droog en schoon. Ontkoppel de adapter indien voor langere tijd niet in gebruik.

QWARE office series

Gedistribueerd door:
Pirox International B.V.
Blaak 6, 3011 TA Rotterdam
Nederland
www.qware.nl

Specificaties zijn onderhevig aan wijzigingen zonder voorafgaande kennisgeving.

MEER INFO:



QWARE office series

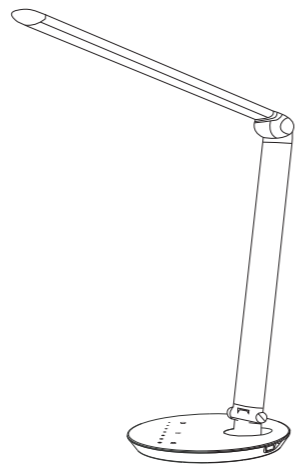

Klappbare Schreibtischlampe LED
Modell: QW HOF-308

LIEFERUMFANG

- 1 x klappbare Schreibtischlampe LED
- 1 x Bedienungsanleitung
- 1 x Stromadapter mit Kabel

TECHNISCHE DATEN

Modell	QW HOF-308
Material	Aluminiumlegierung + Kunststoff
Oberfläche	Schwarz/Weiß
Strom (nur für die Lampe)	12W
Lichtstrom	600 lm (Beleuchtungsstärke ≥ 1500 lx)
CRI	≥ 90
Dimmbar	10 %~100 % 7 Stufen
Farbtemperatur	3000 K~5000 K 5 Modi
Lebensdauer	40.000 Stunden
Eingang	100~240 V 50/60 Hz 1,5 A max.
Ausgang	12 V ~1 A (2 A bei Aufrüstung)
USB-Ausgang	5V ~ 2,1 A
Größe	L365*B180*H420 mm
Temperatur	-20 °C~40 °C
Gewicht	1,4 kg/Set

MERKMALE

- Hoher CRI ≥ 90
- Verringerung der visuellen Ermüdung
- 10 % 25 % 40 % 55 % 70 % 85 % 100 % 7 Helligkeitsstufen
- 3000 K 3500 K 4000 K 4500 K 5000 K 5 Modi für CCT
- 30/60-Minuten-Auto-Timer
- 30s Verzögerung zum Ausschalten der Beleuchtung
- Memory-Funktion
- USB-Ausgang mit Schnellladefunktion
- Mehrfach winkelverstellbar

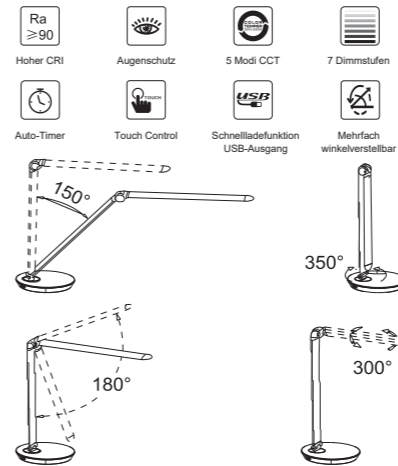

BETRIEBSANLEITUNG



- Ein-/Ausschalten: Berühren Sie diese Taste (Ein/Aus), um die Lampe ein- und auszuschalten. Wenn Sie die Taste 3 Sekunden lang gedrückt halten, schaltet sie sich nach 30 Sekunden aus. Wenn Sie den Adapter nicht herausziehen und dann die Lampe einschalten, ist die Helligkeit dieselbe wie beim letzten Mal.
- Auto-Timer: Berühren Sie die Timing-Funktion Taste, die Anzeige leuchtet rot auf. Das bedeutet, dass die Lampe nach 30 Minuten automatisch ausgeschaltet wird. Bei erneuter Berührung wird die Anzeige grün, d. h. die Lampe schaltet sich automatisch in 60 Minuten aus. Bei der dritten Berührung erlischt die Anzeige und der Timer wird deaktiviert.
- Lichtmodus: Berühren Sie diese Taste (Farbtemperatur) wiederholt, um die Farbtemperatur einzustellen; es gibt 5 Modi wie folgt: 3000 K / 3500 K / 4000 K / 4500 K / 5000 K.
- Dimmbar: Berühren Sie den Schieberegler, um die Helligkeit einzustellen; es gibt 7 Helligkeitsstufen zwischen 10 % und 100 %.
- Hinweis: Die Helligkeit nimmt von links nach rechts zu.
- USB-Port-Ausgang: Die maximale Leistung beträgt 5 V2, 1 A. Dieser kann zum Aufladen von Mobiltelefonen, Powerbanks, Tablets und anderen elektronischen Geräten verwendet werden.

PRODUKTPFLEGE

- Bitte biegen Sie die Lampe nicht gewaltsam, um Schäden bei der Einstellung des Lampenwinkels zu vermeiden.
- Für den Innengebrauch vorgesehen. Es ist nicht wasserdicht. Verwenden Sie dieses Produkt nicht in feuchten Umgebungen oder bei hohen Temperaturen.
- Schalten Sie das Gerät aus, wenn Sie es reinigen oder nicht benutzen. Ziehen Sie den Adapter aus der Steckdose, wenn Sie ihn längere Zeit nicht benutzen.
- Bitte verwenden Sie den mitgelieferten Netzadapter. Benutzen Sie keine Adapter anderer Hersteller. Schließen Sie das Netzkabel nicht mit nassen Händen an.
- Bitte verwenden Sie das Produkt nicht weiter, wenn es irgendwelche Mängel gibt und kontaktieren Sie uns sofort.
- Reparieren, zerlegen oder modifizieren Sie diese Lampe nicht ohne die Hilfe von Fachleuten.
- Stellen Sie sie auf eine flache, sichere Unterlage.
- Bitte halten Sie die Lampen und alle Geräte trocken und sauber. Ziehen Sie den Adapter aus der Steckdose, wenn Sie ihn längere Zeit nicht benutzen.

QWARE office series

Vertrieb durch:

Pirox International B.V.
Blaak 6, 3011 TA Rotterdam
Niederlande

www.qware.nl

Die Spezifikationen können ohne vorherige Ankündigung geändert werden.

WEITERE
INFORMATIONEN:



QWARE office series

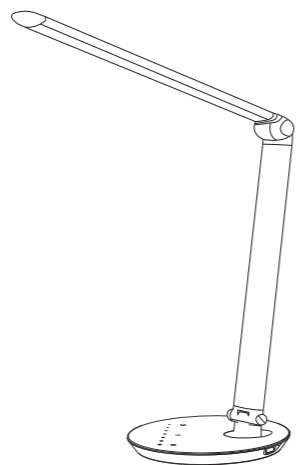

Lampe de bureau DEL pliable
Modèle : QW HOF-308

LISTE DES FOURNITURES

- 1xlampe de bureau DEL pliable
- 1xMode d'emploi
- 1xAdaptateur d'alimentation avec câble

CARACTÉRISTIQUES

Modèle	QW HOF-308
Matériau	QWHOF-308
Finition	Noir/blanc
Puissance (uniquement pour la lampe)	12W
Flux lumineux	600 lm (Éclairage \geq 1 500 lux)
IRC	\geq 90
Réglage d'intensité	10 %~100 % 7 niveaux
Température de couleur	3 000 K~5 000 K 5 modes
Durée de vie	40 000 heures
Entrée	100~240 V 50/60 Hz 1,5 A max
Sortie	12 V ~ 1 A(2 A pour la version améliorée)
Sortie USB	5 V ~ 2,1 A
Dimensions	L 365*H 180*H 420 mm
Température	-20 °C~40 °C
Poids	1,4 kg/set

FONCTIONNALITÉS

- ICR élevé \geq 90
- Réduit la fatigue oculaire
- 10% • 25% • 40% • 55 % • 70% 85% 100% 7 niveaux de luminosité
- 3 000 K. 3 500 K. 4 000 K. 4 500 K. 5 000 K 5 modes pour CCT
- Minuterie automatique 30/60 minutes
- Temporisation de 30 s pour éteindre les lumières
- Fonction mémoire
- Sortie USB charge rapide
- Plusieurs angles possibles

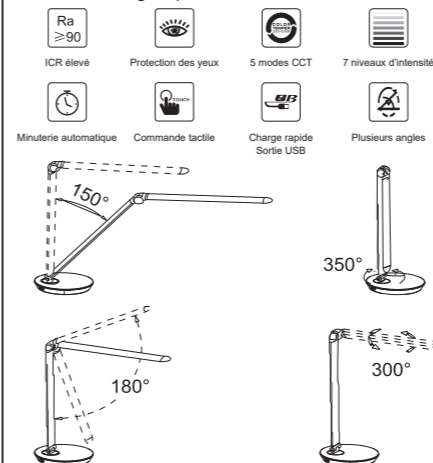

GUIDE D'UTILISATION

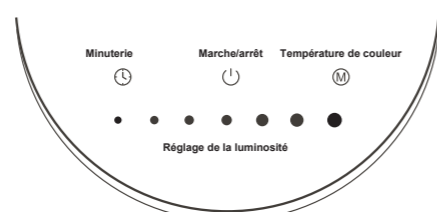

- Marche/arrêt : appuyez sur ce bouton de mise en marche (⏻) pour allumer la lampe. Si vous maintenez ce bouton enfoncé pendant 3 secondes, la lampe s'éteindra au bout de 30 secondes. Si vous ne débranchez pas l'adaptateur, la luminosité sera identique à la dernière fois lorsque vous allumerez la lampe.
- Minuterie automatique : appuyez sur le bouton (⌚), le voyant devient rouge, ce qui signifie que la lampe s'éteindra automatiquement au bout de 30 minutes. Si vous appuyez de nouveau sur le bouton, le voyant devient vert, ce qui signifie que la lampe s'éteindra automatiquement au bout de 60 minutes. Si vous appuyez une troisième fois sur ce bouton, le voyant s'éteint et la minuterie est désactivée.
- Mode éclairage : appuyez plusieurs fois sur ce bouton (Ⓜ) pour ajuster la température de couleur. 5 modes sont disponibles : 3000 K / 3500 K / 4000 K / 4500 K / 5000 K.
- Réglage d'intensité : touchez la barre de réglage d'intensité pour ajuster la luminosité. 7 niveaux de luminosité sont disponibles, de 10 %~100 %.
- Remarque : la luminosité augmente de gauche à droite.
- Sortie du port USB : puissance maximum de 5 V 2,1 A. Permet de recharger les portables, batteries, tablettes et produits électroniques similaires.

ENTRETIEN DU PRODUIT

- Ne pliez pas brusquement la lampe pour éviter de l'endommager lorsque vous réglez l'angle d'inclinaison.
- Usage en intérieur recommandé. Le produit n'est pas étanche. N'utilisez pas ce produit dans un environnement humide ni par forte chaleur.
- Éteignez le produit lorsque vous le nettoyez ou ne l'utilisez pas. Débranchez l'adaptateur si vous n'utilisez pas le produit pendant une longue période.
- Merci d'utiliser uniquement l'adaptateur fourni. Ne branchez et ne débranchez pas le cordon d'alimentation avec les mains mouillées.
- Arrêtez d'utiliser le produit si vous remarquez des défauts et contactez-nous immédiatement.
- Ne réparez pas, ne démontez pas et ne modifiez pas cette lampe sans l'aide de professionnels.
- Installez le produit sur une surface plane et sécurisée.
- Veuillez conserver la lampe et les appareils au sec et propres. Débranchez l'adaptateur si vous n'utilisez pas le produit pendant une longue période.

QWARE office series

Distribué par :

Pirox International B.V.
Blaak 6, 3011 TA Rotterdam
Pays-Bas

www.qware.nl

Les informations peuvent être modifiées sans préavis.

INFORMATIONS
SUPPLÉMENTAIRES :



QWARE office series

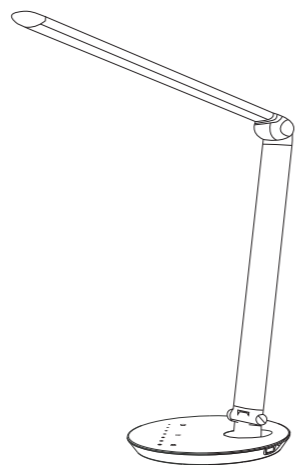

Lampada a LED orientabile da scrivania
Modello: QW HOF-308

CONTENUTO DELLA CONFEZIONE

- 1x Lampada a LED orientabile da scrivania
- 1x Manuale utente
- 1x Alimentatore con cavo

SPECIFICHE

Modello	QW HOF-308
Materiale	Lega di alluminio + plastica
Finitura	Bianco/Nero
Potenza (solo per la lampadina)	12W
Flusso luminoso	600lm (luminosità $\geq 1500\text{lux}$)
CRI (indice di resa cromatica)	≥ 90
Luminosità regolabile	10%~100% 7 livelli
Temperatura colore	3000K~5000K 5 modalità
Durata della vita	40.000 ore
Ingresso	100~240V 50/60Hz 1.5Amax
Uscita	12V~1A(2A per modello superiore)
Uscita USB	5V ~2.1A
Dimensioni	Lungh365*Largh180*Alt420mm
Temperatura	-20°C ~40°C
Peso	1.4Kg/set

Caratteristiche

- Alto indice di resa cromatica (CRI) ≥ 90
- Riduce l'affaticamento degli occhi
- 10%, 25%, 40%, 55%, 70%, 85%, 100% 7 livelli di luminosità
- 3000K, 3500K, 4000K, 4500K, 5000K 5 Modalità per CCT (temperatura colore)
- 30/60 minuti di timer automatico
- 30s ritardo per lo spegnimento
- Funzione di memoria
- Uscita USB per carica veloce
- Regolazione multi-angolo

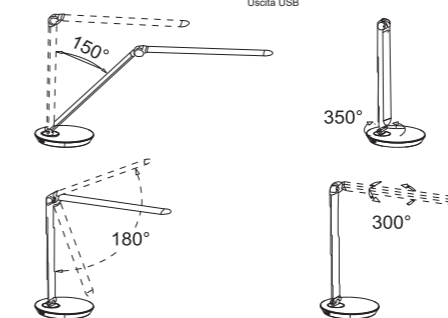

GUIDA OPERATIVA

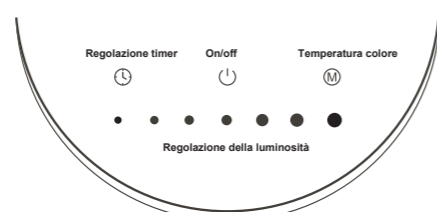

- **Accensione/spegnimento:** Toccare questo tasto per accendere e spegnere la lampada. Tenendo premuto il tasto per 3 secondi, la lampada si spegne dopo 30 secondi. Se l'alimentatore non viene scollegato, all'accensione della lampada verrà mantenuto l'ultimo livello di luminosità selezionato.
- **Timer automatico:** Toccando il tasto , l'indicatore si accende in rosso, significa che la lampada si spegnerà automaticamente tra 30 minuti. Toccando nuovamente il tasto, l'indicatore diventa verde, significa che la lampada si spegnerà automaticamente tra 60 minuti. Toccando il tasto per la terza volta, l'indicatore si spegne e il timer verrà resettato a zero.
- **Modalità illuminazione:** Toccare ripetutamente questo tasto per regolare la temperatura del colore, ci sono 5 modalità di seguito descritte: 3000K / 3500K / 4000K / 4500K / 5000K.
- **Luminosità regolabile:** Toccare il tasto a scorrimento per regolare il livello di luminosità, ci sono 7 modalità tra 10%~100%.
- **Nota:** La luminosità aumenta scorrendo da sinistra verso destra.
- **Uscita USB:** la potenza massima è 5V2. 1A. La lampada può essere utilizzata per caricare cellulari, batterie esterne, tablet e altri dispositivi elettronici.

CURA DEL PRODOTTO

- Non applicare dello sforzo per orientare la lampada per evitare danneggiamenti durante la regolazione dell'angolazione.
- Consigliato per un uso interno. Non impermeabile all'acqua. Non utilizzare il prodotto in ambienti umidi o in presenza di alte temperature.
- Scollegare dall'alimentazione elettrica durante la pulizia o quando non in uso. In caso di inutilizzo per un tempo prolungato, scollegare l'alimentatore.
- Utilizzare esclusivamente l'alimentatore fornito in dotazione, non utilizzare alimentatori di altri produttori. Non inserire o disinserire il cavo con le mani bagnate.
- Interrompere immediatamente l'utilizzo se si riscontrano difetti nel prodotto e contattare immediatamente la nostra assistenza clienti.
- Non eseguire riparazioni, disassemblaggi o modifiche in nessun caso senza l'intervento di un elettricista specializzato.
- Posizionare su una superficie piana e stabile.
- Mantenere la lampada e tutte le sue parti asciutte e pulite. In caso di inutilizzo per un tempo prolungato, scollegare l'alimentatore.

QWARE office series

Distribuito da:

Pirox International B.V.
Blaak 6, 3011 TA, Rotterdam,
Paesi Bassi

www.qware.nl

Le specifiche sono soggette a modifiche senza ulteriore notifica.

MAGGIORI
INFORMAZIONI:



Pirox International B.V.

EC Declaration of Conformity

We
Pirox International B.V.
Blaak 6 | 3011 TA Rotterdam | The Netherlands

Hereby declare under our sole responsibility that the product:

Model number: QW HOF-308
Product description: Qware Desk Light

To which this declaration relates is in conformity with the requirements of the following standards:

The EMC directive 2014/30/EU;

EN 55015:2019 + A11 2020
EN 61547: 2009

ROHS directive (EU) 2015/863 amending annex II to directive 2011/65/EU

REACH directive (EC) No.1907/2006 to determine 205 substances of very high concern (SVHC)

ErP directive 2019/125/EC;
EU 2019/202
EU 2021/341
EU 2019/2015
EU 2021/340

This certifies that the following designated product:

Model number: QW HOF-308
Product description: Qware Desk Light

Complies with the requirements of the following directives and carries the CE marking accordingly:

The EMC directive 2014/30/EU;
ROHS directive (EU) 2015/863 amending annex II to directive 2011/65/EU
REACH directive (EC) No.1907/2006

This declaration is the responsibility of the manufacturer / importer:

Pirox International B.V.
Rotterdam, 1 November, 2021

R.J. de Bruin,



CEO



UK

CE COMPLIANCE

Hereby Pirox International B.V. declares that this product is in accordance with essential requirements and other relevant terms of the European regulation 2004/108/EC, RoHS 2011/65/EU.

FR

CONFORMITE CE

Par la présente Pirox International B.V. , déclare que l'appareil est conforme aux exigences essentielles et aux dispositions pertinentes de la Directive Européenne 2004/108/EC, RoHS 2011/65/EU.

DE

CE-CONFORMITÄT

Hiermit erklärt Pirox International B.V. , dass dieses Produkt die erforderlichen Voraussetzungen und andere relevante Konditionen der europäischen Richtlinie 2004/108/EC, RoHS 2011/65/EU erfüllt.

IT

CONFORMITA ALLE NORME CE

Con la presente Pirox International B.V. dichiara che questo prodotto è conforme ai requisiti essenziali e agli altri termini rilevanti della Direttiva Europea 2004/108/EC, RoHS 2011/65/EU.

NL

CE GOEDKEURING

Hierbij verklaart Pirox International B.V. dat dit product in overeenstemming is met de essentiële eisen en andere relevante bepalingen van Europese Richtlijn 2004/108/EC, RoHS 2011/65/EU.

ES

CONFORMIDAD CON LA CE

Por la presente Pirox International B.V. declara que este producto cumple con los requisitos esenciales y las otras provisiones relevantes de la Directiva Europea 2004/108/EC, RoHS 2011/65/EU.

PT

CONFORMIDADE CE

Pela presente a Pirox International B.V. declara que este produto está em conformidade com os requisitos essenciais e outras condições relevantes da regulamentação Europeia 2004/108/EC, RoHS 2011/65/EU.

SE

CE-FÖRSÄKRAN

Härmed försäkrar Pirox International B.V. att denna produkt uppfyller de nödvändiga kraven och andra relevanta villkor EU-direktivet 2004/108/EC, RoHS 2011/65/EU.

DK

OVERENSSTEMMELSESERKLÆRING

Pirox International B.V. bekræfter hermed, at dette produkt er i overensstemmelse med væsentlige krav og andre betingelser i henhold til Rådets direktiv 2004/108/EC, RoHS 2011/65/EU.

NO

CE-OVERENSSTEMMELSE

Pirox International B.V. erklærer herved at dette produktet er i overensstemmelse med de avgjørende kravene og andre relevante vilkår i den europeiske forskriften 2004/108/EC, RoHS 2011/65/EU.

FI

CE-HYVÄKSYNTÄ

Täten Pirox International B.V. ilmoittaa, että tämä tuote on yhdenmukainen direktiivin 2004/108/EC, RoHS 2011/65/EU. olennaisten vaatimusten ja muiden asiaankuuluvien sopimusehtojen kanssa.

RU

СООТВЕТСТВИЕ ТРЕБОВАНИЯМ CE

Настоящим компания Pirox International B.V. заявляет, что ее продукция соответствует основным требованиям и условиям Европейской Директивы 2004/108/EC, RoHS 2011/65/EU.

PL

CERTYFIKAT ZGODNOŚCI CE

Pirox International B.V. niniejszym oświadcza, że ten produkt spełnia wszelkie niezbędne wymogi, a także inne istotne warunki dyrektywy europejskiej 2004/108/EC, RoHS 2011/65/EU.

GR

ΣΥΜΜΟΡΦΩΣΗ ΜΕ CE

Η Pirox International B.V. δηλώνει, διά του παρόντος, ότι αυτό το προϊόν συμμορφώνεται με τις ουσιαστικές απαιτήσεις και τους λοιπούς όρους του ευρωπαϊκού κανονισμού 2004/108/EC, RoHS 2011/65/EU.



FOR USE IN:

NL	BE	LU	FR
ES	CH	PT	UK
DE	AT	SE	DK
IT	NO	SF	IE