

# Imprimante HP Sprocket Panorama

Créez et imprimez de superbes étiquettes autocollantes avec l'imprimante HP Sprocket Panorama !

## Pièces et contrôles

Articles fournis  
Aperçu du produit

## Pour commencer

Installation de l'application mobile  
Chargement de l'imprimante  
Bouton d'alimentation  
Appairage de votre appareil mobile à l'imprimante via Bluetooth®.  
Nettoyage de l'imprimante  
Chargement du papier

## Éclairage, dépannage et entretien

Tableau des voyants d'état  
Dépannage  
Comment réinitialiser votre imprimante HP Sprocket Panorama  
Entretien de l'imprimante HP Sprocket Panorama  
Solution au bourrage de papier

## Spécifications

## Informations techniques

Avis de réglementation  
Déclaration de la FCC  
Avis aux utilisateurs au Canada

## Garantie



# Pièces et contrôles

## Articles fournis

Imprimante HP Sprocket Panorama

Câble USB-C

Guide de démarrage rapide

Feuille de nettoyage

HP Sprocket Panorama Starter ZINK Rouleau de papier

## Aperçu du produit

1. Couverture
2. Porte-rouleau de papier
3. Bouton de coupe avec indicateur LED
4. Fente d'impression
5. Bouton d'alimentation
6. Port USB

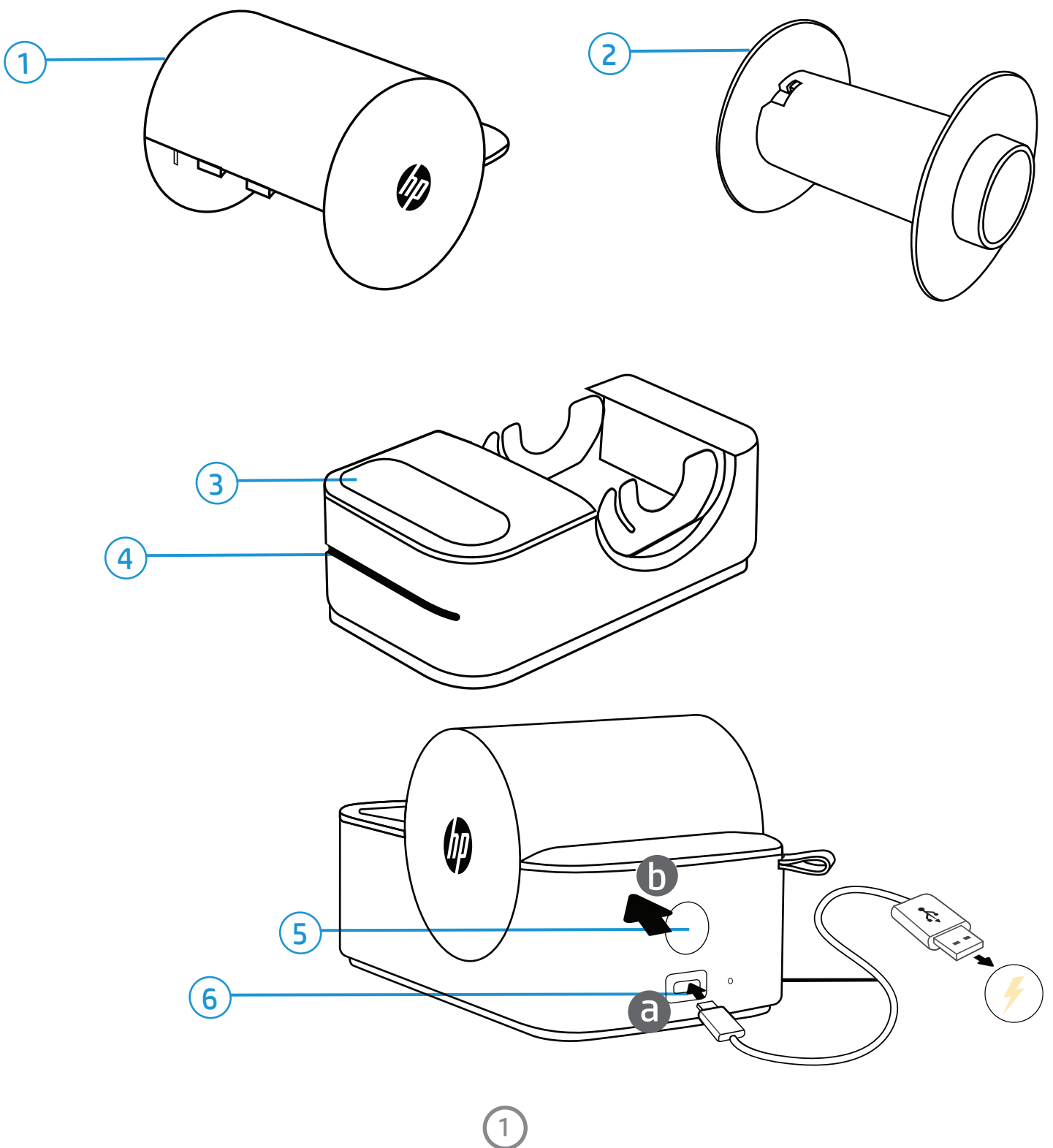

# Pour commencer

## Installation de l'application mobile

Pour utiliser votre imprimante HP Sprocket Panorama avec votre appareil mobile, vous devez télécharger l'application compagnon Panorama sur l'App Store® ou sur Google Play™ (ou dans votre magasin d'applications local). Pour télécharger l'application Panorama, visitez le site [hpsprocket.com/start](https://hpsprocket.com/start). Là, vous serez dirigé vers le magasin d'applications approprié pour votre appareil.

- L'application Panorama est prise en charge par les appareils Android™ utilisant le système d'exploitation v. 5.0.
- Compatible avec iPhone XS Max, iPhone XS, iPhone XR, iPhone X, iPhone 8, iPhone 8 Plus, iPhone 7, iPhone 7 Plus, iPhone SE, iPhone 6s, iPhone 6s Plus, iPhone 6, iPhone 6 Plus, iPhone 5s, iPhone 5c, iPhone 5, iPad (6e génération), iPad Pro 12,9 pouces (2nd génération), iPad Pro 12,9 pouces (3e génération), iPad Pro 11 pouces, iPad Pro 10,5 pouces, iPad (5e génération), iPad Pro 9,7 pouces, iPad Pro 12,9 pouces (1re génération), iPad Air 2, iPad Air, iPad mini 2, iPad mini 3, iPad mini 4, iPad (4e génération), iPod touch (6e génération).
- Vous devez installer l'application HP Panorama pour utiliser l'imprimante HP Sprocket Panorama avec votre appareil mobile.
- Si vous avez déjà installé l'application HP Panorama, vous pouvez accéder aux instructions d'installation de l'imprimante HP Sprocket Panorama dans le menu Aide et mode d'emploi.

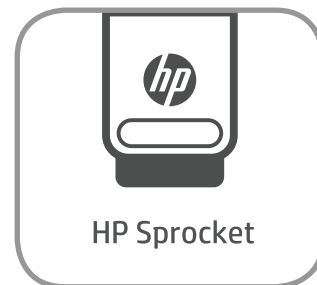

## Chargement de l'imprimante

1. Chargez l'imprimante à l'aide du câble USB-C fourni avant de l'utiliser.
2. Une fois chargé, le voyant de la batterie devient vert. Appuyez sur le bouton d'alimentation pour allumer l'imprimante. Le voyant DEL du bouton de découpe passe d'une couleur à l'autre, puis clignote lentement en bleu lorsque l'imprimante est prête à se connecter à l'application.

## Bouton d'alimentation

Appuyez sur le bouton d'alimentation et maintenez-le enfoncé pendant 2 à 3 secondes pour allumer ou éteindre l'imprimante. Si l'imprimante est sous tension, le voyant DEL sur le bouton du massicot de l'imprimante s'allume. Éteignez l'appareil en appuyant sur le bouton d'alimentation et en le maintenant enfoncé jusqu'à ce que le voyant DEL sur le bouton du massicot s'éteigne.

## Appairage de votre appareil mobile à l'imprimante via Bluetooth®.

Associez rapidement et facilement votre imprimante HP Sprocket Panorama à l'aide des instructions de configuration de l'application. Les instructions intégrées à l'application vous aideront à effectuer facilement l'appairage avec votre appareil mobile dans l'application. Vous pouvez également accéder aux instructions de configuration à tout moment à partir du menu Aide et mode d'emploi.

Pour Android™ et iPhone®

1. Téléchargez l'application HP Panorama depuis l'Apple App Store® ou la boutique Google Play®.
2. Appuyez sur le bouton d'alimentation et maintenez-le enfoncé pour mettre l'imprimante sous tension. Le voyant DEL sur le bouton du cutter s'allume lorsque l'imprimante est entièrement sous tension. Lorsque le voyant DEL du bouton clignote lentement en bleu, l'imprimante est prête à se connecter à l'application.
3. Vérifiez les paramètres de votre smartphone pour vous assurer que le Bluetooth est activé.
4. Ouvrez l'application HP Panorama. Ensuite, connectez-vous à votre compte Panorama ou créez un nouveau compte.

**Remarque :** pour les nouveaux utilisateurs, le processus d'accueil comprend des instructions de connexion pour associer l'imprimante à l'application. L'application demandera aux utilisateurs de commencer le processus d'appairage.

5. Sélectionnez votre imprimante dans la liste des imprimantes disponibles lorsque la liste s'affiche automatiquement.

**Remarque:** si plusieurs imprimantes apparaissent dans la liste, utilisez l'identifiant MAC ID situé sous votre imprimante pour identifier l'imprimante de la liste qui est la vôtre.

6. Attendez quelques minutes pour que l'imprimante s'apparie à votre smartphone.

## Pour coupler votre appareil mobile à l'imprimante à partir des paramètres de l'application:

1. Tout d'abord, assurez-vous que le Bluetooth est activé sur votre smartphone.  
Ouvrez ensuite l'application HP Panorama.
2. Ensuite, sélectionnez l'icône du menu principal dans le coin supérieur de l'écran.
3. Sélectionnez Gérer les imprimantes. Puis, appuyez sur Ajouter une nouvelle imprimante.
4. Sélectionnez votre "Panorama" dans la liste.
5. Attendez quelques minutes pour que l'imprimante s'apparie à votre smartphone.

## Pour associer une imprimante ajoutée à votre appareil mobile:

1. Tout d'abord, assurez-vous que le Bluetooth est activé sur votre smartphone.  
Ouvrez ensuite l'application HP Panorama.
2. Ensuite, sélectionnez l'icône du menu principal dans le coin supérieur de l'écran.
3. Sélectionnez Gérer les imprimantes et assurez-vous que l'imprimante figure déjà dans la liste des imprimantes.
4. Mettez l'imprimante sous tension et l'imprimante devrait s'appairer automatiquement avec l'application.

## Nettoyage de l'imprimante

1. Assurez-vous que l'imprimante est allumée et qu'elle est couplée à l'application.
2. Retirez le couvercle et le porte-rouleau de papier.
3. Introduisez le bord de la feuille de nettoyage fournie dans la fente jusqu'à ce qu'il touche le bouchon .  
Assurez-vous que le côté du code-barres est orienté vers le bas et que le côté de la feuille contenant les instructions est orienté vers le haut.
4. Remplacez le couvercle sur l'imprimante jusqu'à ce qu'il s'enclenche. La feuille de nettoyage commence alors à se charger automatiquement. La feuille de nettoyage est introduite dans l'appareil pour nettoyer la fente d'impression et préparer l'imprimante à recevoir le rouleau de papier.

## Chargement du papier

1. Assurez-vous que l'imprimante est allumée et qu'elle est couplée à l'application.

**Remarque :** Veillez à utiliser la feuille de nettoyage avant de charger le rouleau de papier HP Sprocket Panorama ZINK.

2. Retirez le couvercle et retirez le capuchon de l'extrémité du support du rouleau de papier en le tournant.
3. Déballiez un rouleau de papier HP Sprocket Panorama ZINK et placez-le sur le porte-rouleau. Veillez à ne pas toucher la face brillante du papier.

**Remarque:** N'insérez qu'un seul rouleau de papier à la fois dans l'imprimante.

4. Remplacez le capuchon sur l'extrémité du porte-rouleau de papier et tournez-le pour le fixer en place.
5. Retirez l'autocollant rouge sur le rouleau de papier avant de le charger.
6. Introduisez le bord du papier dans la fente jusqu'à ce qu'il atteigne la butée.

**Remarque:** Si le papier se déroule, enroulez-le sans toucher la face brillante.

7. Remplacez le support de rouleau de papier à l'intérieur et assurez-vous qu'il s'enclenche avant de replacer le couvercle sur l'imprimante.

**Remarque:** l'imprimante commence automatiquement à se calibrer. Elle lit et éjecte le code-barres d'étalonnage des couleurs collé à l'extrémité du rouleau de papier.

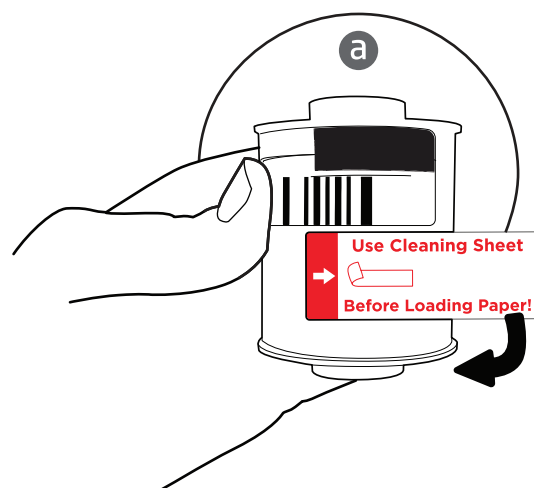

8. Pour découper l'autocollant du code-barres d'étalonnage des couleurs, appuyez au centre du bouton du cutter pour vous assurer que l'étiquette est coupée de manière uniforme. Utilisez deux doigts pour appliquer la force appropriée.

## Quel papier dois-je acheter pour mon imprimante HP Sprocket Panorama ?

Assurez-vous d'acheter le rouleau de papier HP Sprocket Panorama ZINK pour votre imprimante HP Sprocket Panorama ! Le papier est spécialement conçu pour fonctionner avec votre imprimante Sprocket. Utilisez uniquement le rouleau de papier HP Sprocket Panorama ZINK avec l'imprimante HP Sprocket Panorama. N'achetez pas d'autre papier pour ce modèle. Vous pouvez acheter du papier supplémentaire dans l'application Panorama en appuyant sur "Acheter du papier" dans le menu principal ou à partir de [www.sprocketprinters.com/collections/all](http://www.sprocketprinters.com/collections/all). Vous pouvez acheter des fournitures authentiques à partir de l'application ou auprès d'autres détaillants.

### Attention :

- N'insérez pas plus d'un rouleau de papier à la fois dans l'appareil afin d'éviter les bourrages papier ou les erreurs d'impression.
- N'utilisez que le rouleau de papier HP Sprocket Panorama ZINK avec l'appareil pour éviter les bourrages papier et les dysfonctionnements. Vous pouvez acheter du papier supplémentaire dans l'application HP Panorama en appuyant sur "Acheter du papier" dans le menu principal.
- En cas de bourrage papier, retirez le couvercle et sortez le papier du compartiment. Pour plus d'informations, reportez-vous à la section "Solution aux bourrages papier" plus loin dans le manuel.
- Ne tirez pas le papier hors de l'appareil pendant l'impression.
- Si des liquides ou de l'humidité s'accumulent sur le papier, essuyez-les dès que possible afin d'éviter que la couleur ne soit endommagée.
- Pour obtenir une qualité d'impression optimale, veillez à ce que le papier photo soit propre et ne soit pas plié, poussiéreux ou endommagé.
- Assurez-vous que la fente d'impression à l'avant de l'imprimante n'est pas obstruée. Prévoyez un espace d'au moins 10 cm à l'avant de l'imprimante.

## Éclairage et dépannage

### Tableau des voyants d'état

#### Bouton de coupe LED

Couleur de la LED	État de la LED	Description
Pas de lumière	Mise hors tension	L'appareil est éteint. L'appareil est en mode veille.
Lumière blanche	Solide	L'appareil est sous tension.
Multicolore	Cycle de toutes les couleurs	Lors de la mise sous tension de l'appareil.
Lumière bleue brillante	Clignotement lent	L'appareil est inactif et n'est pas connecté à l'application. L'appareil est en cours d'impression.
	Clignotement rapide	L'appareil est d'abord connecté à l'application. L'appareil reçoit un travail d'impression. Le micrologiciel est en cours de mise à jour.
Lumière bleue	Solide	L'appareil est en veille et connecté à l'application.
Lumière verte brillante	Clignotement rapide	L'appareil a terminé un travail d'impression.
Feu rouge	Clignotement rapide	Le papier est coincé ou l'appareil doit être réinitialisé.
	Solide	La batterie de l'appareil est faible et doit être rechargée.
	Clignotement lent	L'appareil n'a plus de papier. Le couvercle n'est pas correctement placé sur l'appareil. L'appareil est en surchauffe.

## LED batterie

Couleur de la LED	État de la LED	Description
Pas de lumière	Mise hors tension	L'appareil est éteint.
Voyant vert (lorsque l'USB-C n'est pas connecté)	Solide	L'appareil est sous tension. L'appareil est complètement chargé (90 - 100 %).
Voyant vert (lorsque l'USB-C est connecté)		L'appareil est complètement chargé.
Voyant orange (lorsque l'USB-C n'est pas connecté)		L'appareil est moyennement chargé (16 - 89%).
Voyant orange (lorsque l'USB-C est connecté)		L'appareil est en charge (16 - 99%).
Voyant rouge (lorsque l'USB-C n'est pas connecté)	Clignotant	La batterie de l'appareil est faible et doit être rechargée (4 - 15 %).
Voyant rouge (lorsque l'USB-C est connecté)		L'appareil a une batterie faible et est en train de se recharger.

## Dépannage

L'application HP Panorama vous avertit de diverses conditions d'erreur par le biais d'un message intégré à l'application. Suivez les instructions de l'application pour résoudre les problèmes.

Pour obtenir de l'aide supplémentaire sur des problèmes spécifiques à votre imprimante HP Sprocket Panorama, consultez les documents de dépannage et les FAQ sur le site HP Support (<https://sprocketprinters.com/pages/hp-sprocket-panorama-support>).

## Comment réinitialiser votre imprimante HP Sprocket Panorama

### RÉINITIALISATION MATÉRIELLE

Si l'imprimante ne répond pas ou ne se connecte pas à votre appareil mobile, essayez d'effectuer une réinitialisation matérielle. Pour effectuer une réinitialisation matérielle, utilisez une épingle pour appuyer sur le bouton de réinitialisation situé sous l'imprimante et le maintenir enfoncé.

## ENTRETIEN DE L'IMPRIMANTE HP SPROCKET PANORAMA

- Éliminez les empreintes digitales, la poussière et la saleté de l'imprimante à l'aide d'un chiffon sec en microfibres.
- Laissez le couvercle sur l'imprimante lorsqu'elle n'est pas utilisée afin d'empêcher la poussière et les débris de pénétrer dans la fente du chemin du papier.
- Mettez à jour le micrologiciel de l'imprimante. Assurez-vous que votre appareil mobile est connecté à Internet, puis ouvrez l'application HP Panorama. Mettez l'imprimante sous tension et connectez-la à l'application HP Panorama. Si une mise à jour du micrologiciel est disponible, un écran de mise à jour du micrologiciel s'affiche. Suivez les invites à l'écran pour terminer la mise à jour. Assurez-vous que l'imprimante est branchée pour effectuer une mise à jour du micrologiciel.
- Maintenez l'application HP Panorama à jour. Si votre application mobile n'est pas configurée pour être mise à jour automatiquement, rendez-vous dans le magasin d'applications approprié et assurez-vous que la dernière version est installée.

## Nettoyage de l'imprimante

La feuille de nettoyage permet de nettoyer l'imprimante afin d'obtenir une qualité d'impression optimale. La feuille de nettoyage nettoie les rouleaux du chemin du papier lorsque vous souhaitez améliorer la qualité d'impression. Utilisez la feuille de nettoyage toutes les 10 à 15 impressions ou si des stries apparaissent sur les photos, afin de garantir une qualité d'impression optimale. Conservez la feuille de nettoyage pour l'entretien ultérieur.

## Paper Jam Solution

- Si un bourrage papier se produit, attendez un moment pour voir si l'imprimante élimine le bourrage automatiquement.
- Si c'est le cas, vous pouvez continuer à utiliser l'imprimante normalement.
- Si ce n'est pas le cas et que l'imprimante reste en mode erreur, ouvrez le capot arrière, prenez le support et retirez le rouleau de papier du moteur de l'imprimante. Ensuite, vérifiez sous l'orifice du massicot pour voir s'il n'y a pas d'obstruction à cet endroit.
  - Si ce n'est pas le cas, vous pouvez continuer à utiliser l'imprimante normalement.
  - Si c'est le cas, dégagez-la avec un embout Q ou tout autre objet qui s'y insère.
- Il est préférable de réinitialiser l'imprimante à l'aide du bouton de réinitialisation après un bourrage papier. Appuyez sur le bouton de réinitialisation situé au bas de l'imprimante à l'aide d'une épingle.

# Spécifications

Spécifications	Description
Numéro de produit	HPISPPANP, HPISPPANW
Dimensions et poids	Dimensions (L x H x P) : 5.75" 2.5" x 3" Poids de l'imprimante : 1.54 lbs.
Couleur	Gris, rose
Connectivité	Bluetooth 5.0
Gestion des imprimantes	Application HP Panorama
Alimentation électrique	Batterie : Lithium 7,4 V 1000 mAh Consommation électrique maximale : 22 W
Port USB	USB-C
Temps de charge	150 minutes
Technologie d'impression	Technologie ZINK ZERO INK
Papier pris en charge	Rouleau de papier HP Sprocket Panorama ZINK
Taille du support pris en charge	0.5" – 9" x 2"
Capacité d'impression mobile	Oui, via l'application Panorama
Qualité d'impression	313,58 points par pouce (dpi)
Vitesse d'impression	0.13 ips
Sens de sortie du papier	Front
Capteurs intégrés	Détection de l'absence de papier Détection de bourrage papier Capteur d'état de coupe du papier Détection de fin de rouleau
Connectivité mobile	- Pris en charge par les appareils Android™ utilisant le système d'exploitation v5.0 et supérieur. - Conçu pour iPhone XS Max, iPhone XS, iPhone XR, iPhone X, iPhone 8, iPhone 8 Plus, iPhone 7, iPhone 7 Plus, iPhone SE, iPhone 6s, iPhone 6s Plus, iPhone 6, iPhone 6 Plus, iPhone 5s, iPhone 5c, iPhone 5, iPad (6e génération), iPad Pro 12,9 pouces (2e génération) iPad Pro 12.9 pouces (3ème génération), iPad Pro 11 pouces, iPad Pro 10.5 pouces, iPad (5ème génération), iPad Pro 9.7 pouces, iPad Pro 12.9 pouces (1ère génération), iPad Air 2, iPad Air, iPad mini 2, iPad mini 3, iPad mini 4, iPad (4ème génération), iPod touch (6ème génération).
Panneau de contrôle	Bouton d'alimentation, voyants LED d'état
Paramètres environnementaux	<ul style="list-style-type: none"><li>• Température de fonctionnement : 59 °F - 89.6 °F (15 °C ~ 32 °C)</li><li>• Humidité de fonctionnement : 70</li><li>• Température de stockage : 14 °F - 113 °F (-10 °C - 45 °C)</li><li>• Humidité de stockage : 5 - 80%</li><li>• Température de charge : 32 °F - 113 °F (0 °C ~ 45 °C)</li></ul>
Garantie	Garantie matérielle limitée à un an. Visitez le site <a href="http://sprocketprinters.com">sprocketprinters.com</a> pour plus d'informations.
Numéro de modèle réglementaire	À des fins d'identification réglementaire, votre produit est affecté d'un Numéro de modèle réglementaire. Le numéro de modèle réglementaire ne doit pas être il n'y a pas de confusion possible avec les noms de commercialisation ou les numéros de produits. Le numéro de modèle réglementaire de votre produit est VCVRA-1901.

# Informations techniques

## Avis de réglementation

Pour les avis relatifs à la réglementation, à l'environnement et à la sécurité, reportez-vous à la feuille incluse dans l'emballage du produit et aux déclarations suivantes. Cette imprimante est conforme aux exigences réglementaires des organismes de réglementation de votre pays/région. Cette section contient les rubriques suivantes :

- Déclaration de la FCC
- Avis aux utilisateurs au Canada

## Déclaration de la FCC

La Commission fédérale des communications des États-Unis (47 CFR 15.105) a spécifié que l'avis suivant doit être porté à l'attention des utilisateurs de ce produit, l'imprimante HP Sprocket Panorama.

Cet équipement a été testé et déclaré conforme aux limites imposées aux appareils numériques de classe B, conformément à la partie 15 des règles de la FCC. Ces limites sont conçues pour fournir une

protection raisonnable contre les interférences nuisibles dans une installation résidentielle. Cet équipement génère, utilise et peut émettre des fréquences radio et, s'il n'est pas installé et utilisé conformément aux instructions, peut causer des interférences nuisibles aux communications radio. Cependant, il n'y a aucune garantie que des interférences ne se produiront pas dans une installation particulière. Si cet équipement provoque des interférences nuisibles à la réception de la radio ou de la télévision, ce qui peut être déterminé en éteignant et en allumant l'équipement, l'utilisateur est encouragé à essayer de corriger les interférences en prenant une ou plusieurs des mesures suivantes :

- Réorienter ou déplacer l'antenne de réception.
- Augmenter la distance entre l'équipement et le récepteur.
- Branchez l'appareil sur une prise de courant située sur un circuit différent de celui sur lequel le récepteur est branché.
- Consultez le revendeur ou un technicien radio/TV expérimenté pour obtenir de l'aide.

Cet appareil est conforme à la partie 15 des règles de la FCC. Son fonctionnement est soumis aux deux conditions suivantes : (1) cet appareil ne doit pas causer d'interférences nuisibles, et (2) cet appareil doit accepter toute interférence reçue, y compris les interférences susceptibles de provoquer un fonctionnement indésirable.

Modifications (partie 15.21).

Tout changement ou modification apporté à cet appareil qui n'est pas expressément approuvé par C&A Marketing peut annuler le droit de l'utilisateur à faire fonctionner l'équipement.

Pour plus d'informations, contactez :

C+A Global

114 Tived Lane East, Edison, NJ 08837

Courriel : [info@sprocketprinters.com](mailto:info@sprocketprinters.com)

Telephone: 1-877-424-9746

Website: [www.sprocketprinters.com](http://www.sprocketprinters.com)

## Avis aux utilisateurs au Canada

Cet appareil contient un (des) émetteur(s)/récepteur(s) exempté(s) de licence qui est (sont) conforme(s) à la (aux) norme(s) RSS exemptée(s) de licence du ministère de l'Innovation, des Sciences et du Développement économique du Canada. Le fonctionnement est soumis aux deux conditions suivantes : (1) Cet appareil ne doit pas causer d'interférences. (2) Cet appareil doit accepter toute interférence, y compris les interférences susceptibles de provoquer un fonctionnement indésirable de l'appareil.

L'appareil répond à l'exemption des limites d'évaluation de routine dans la section 2.5 de RSS 102 et à la conformité avec RSS-102 Exposition RF, les utilisateurs peuvent obtenir des informations canadiennes sur l'exposition RF et la conformité.

Cet émetteur ne doit pas être installé ou fonctionner en conjonction avec une autre antenne ou un autre émetteur. Cet équipement doit être installé et utilisé avec une distance minimale de 20 centimètres entre le radiateur et votre corps.



# Garantie

## GARANTIE LIMITÉE AU CONSOMMATEUR INITIAL

Cette imprimante HP Sprocket Panorama ("Produit"), y compris tous les accessoires inclus dans l'emballage d'origine, telle que fournie et distribuée à l'état neuf par un détaillant agréé, est garantie par C&A Marketing, Inc. (la "Société") à l'acheteur original uniquement, contre certains défauts de matériaux et de fabrication ("Garantie"), comme suit :

Pour bénéficier du service de garantie, l'acheteur d'origine doit contacter la société ou son prestataire de service agréé pour déterminer le problème et les procédures de service. Une preuve d'achat sous la forme d'un acte de vente ou d'une facture acquittée, attestant que le produit est dans la période de garantie applicable, DOIT être présentée à la société ou à son prestataire de services agréé afin d'obtenir le service demandé.

Les options de service, la disponibilité des pièces et les délais de réponse peuvent varier et être modifiés à tout moment. Conformément à la législation en vigueur, l'entreprise peut exiger que vous fournissiez des documents supplémentaires et/ou que vous vous conformiez à des exigences d'enregistrement avant de bénéficier du service de garantie. Veuillez contacter notre service clientèle pour plus de détails sur l'obtention d'un service de garantie :

Courriel : [info@sprocketprinters.com](mailto:info@sprocketprinters.com)

Téléphone : 1-877-424-9746

Les frais d'expédition vers le centre de retour de la société ne sont pas couverts par la présente garantie et doivent être payés par le consommateur. Le consommateur supporte également tous les risques de perte ou de détérioration du produit jusqu'à sa livraison au centre de retour.

**EXCLUSIONS ET LIMITATIONS** La Société garantit le Produit contre tout défaut de matériel et de fabrication dans des conditions normales d'utilisation pendant une période d'UN (1) AN à compter de la date d'achat au détail par l'acheteur final d'origine ("Période de garantie"). Si un défaut matériel survient et qu'une réclamation valide est reçue pendant la période de garantie, la société, à sa seule discrétion et dans les limites autorisées par la loi, (1) réparera gratuitement le défaut du produit en utilisant des pièces de rechange neuves ou remises à neuf, (2) échangera le produit avec un produit neuf ou fabriqué à partir de pièces neuves ou d'occasion utilisables et dont le fonctionnement est au moins équivalent à celui de l'appareil d'origine, ou (3) remboursera le prix d'achat du produit.

Un produit ou une pièce de remplacement bénéficie de la garantie du produit d'origine pour le reste de la période de garantie, ou quatre-vingt-dix (90) jours à compter de la date de remplacement ou de réparation, selon ce qui vous offre la protection la plus longue. Lorsqu'un produit ou une pièce est échangé, tout article de remplacement devient votre propriété, tandis que l'article remplacé devient la propriété de la société. Les remboursements ne peuvent être accordés que si le produit original est retourné.

La présente garantie ne s'applique pas

- (a) Tout produit, matériel ou logiciel autre que l'imprimante Sprocket Panorama de HP, même s'il est emballé ou vendu avec le produit ;
- (b) Les dommages causés par l'utilisation de produits autres que l'imprimante Sprocket Panorama de HP ;
- (c) les dommages causés par un accident, un abus, une mauvaise utilisation, une inondation, un incendie, un tremblement de terre ou d'autres causes externes ;
- (d) Les dommages causés par l'utilisation du produit en dehors des utilisations autorisées ou prévues décrites par la société ;
- (e) Les dommages causés par des services de tiers ;
- (f) Un produit ou une pièce qui a été modifié(e) pour en altérer la fonctionnalité ou la capacité sans l'autorisation écrite de la société ;
- (g) Les pièces consommables, telles que les piles, les fusibles et les ampoules ;
- (h) Dommages esthétiques ; ou
- (i) Si le numéro de série de l'imprimante HP Sprocket Panorama a été supprimé ou altéré.

Cette garantie n'est valable que dans le pays où le consommateur a acheté le produit et ne s'applique qu'aux produits achetés et entretenus dans ce pays.

La société ne garantit pas que le fonctionnement du produit sera ininterrompu ou exempt d'erreurs. La société n'est pas responsable des dommages résultant du non-respect des instructions relatives à l'utilisation du produit.

NONOBTANT TOUTE DISPOSITION CONTRAIRE ET DANS LA MESURE MAXIMALE AUTORISÉE PAR LA LOI APPLICABLE, LA SOCIÉTÉ FOURNIT LE PRODUIT "EN L'ÉTAT" ET "TEL QUE DISPONIBLE" POUR VOTRE COMMODITÉ ET "TEL QUE DISPONIBLE" POUR VOTRE COMMODITÉ ET LA SOCIÉTÉ ET SES CONCÉDANTS ET FOURNISSEURS DÉCLINENT EXPRESSÉMENT TOUTE GARANTIE ET CONDITION, QU'ELLE SOIT EXPRESSE, IMPLICITE OU STATUTAIRE, Y COMPRIS LES GARANTIES DE QUALITÉ MARCHANDE, D'ADÉQUATION À UN USAGE PARTICULIER, DE TITRE, DE JOUISSANCE PAISIBLE, D'EXACTITUDE ET DE NON-VIOLATION DES DROITS DES TIERS. L'ENTREPRISE NE GARANTIT AUCUN RÉSULTAT SPÉCIFIQUE RÉSULTANT DE L'UTILISATION DU PRODUIT, NI QU'ELLE CONTINUERA À OFFRIR OU À METTRE À DISPOSITION LE PRODUIT PENDANT UNE DURÉE DÉTERMINÉE. L'ENTREPRISE REJETTE EN OUTRE TOUTE GARANTIE AU-DELÀ DE LA PÉRIODE DE GARANTIE EXPRESSE MENTIONNÉE CI-DESSUS.

VOUS UTILISEZ LE PRODUIT À VOTRE PROPRE DISCRÉTION ET À VOS PROPRES RISQUES. VOUS SEREZ SEUL

RESPONSABLE (ET L'ENTREPRISE DÉCLINE TOUTE RESPONSABILITÉ) DE TOUTE PERTE, RESPONSABILITÉ OU DOMMAGE RÉSULTANT DE VOTRE UTILISATION DU PRODUIT.

AUCUN CONSEIL NI AUCUNE INFORMATION, QU'ILS SOIENT ORAUX OU ÉCRITS, OBTENUS PAR VOUS AUPRÈS DE LA SOCIÉTÉ OU PAR L'INTERMÉDIAIRE DE SES PRESTATAIRES DE SERVICES AGRÉÉS, NE PEUVENT DONNER LIEU À UNE QUELCONQUE GARANTIE.

EN AUCUN CAS, LA RESPONSABILITÉ TOTALE CUMULÉE DE LA SOCIÉTÉ DÉCOULANT DU PRODUIT OU LIÉE À CELUI-CI, QU'ELLE SOIT CONTRACTUELLE, DÉLICTEUELLE OU AUTRE, NE DÉPASSERA LES FRAIS QUE VOUS AVEZ EFFECTIVEMENT PAYÉS À LA SOCIÉTÉ OU À L'UN DE SES REVENDEURS AGRÉÉS POUR LE PRODUIT EN QUESTION AU COURS DE L'ANNÉE ÉCOULÉE DEPUIS VOTRE ACHAT. CETTE LIMITATION EST CUMULATIVE ET NE SERA PAS AUGMENTÉE PAR L'EXISTENCE DE PLUS D'UN INCIDENT OU D'UNE RÉCLAMATION. L'ENTREPRISE DÉCLINE TOUTE RESPONSABILITÉ DE QUELQUE NATURE QUE CE SOIT DE SES CONCÉDANTS ET FOURNISSEURS. EN AUCUN CAS L'ENTREPRISE OU SES CONCÉDANTS, FABRICANTS ET FOURNISSEURS NE SERONT RESPONSABLES DES DOMMAGES ACCESSOIRES, DIRECTS, INDIRECTS, SPÉCIAUX, PUNITIFS OU CONSÉCUTIFS (TELS QUE, MAIS SANS S'Y LIMITER, LES DOMMAGES POUR PERTE DE BÉNÉFICES, D'AFFAIRES, D'ÉCONOMIES, DE DONNÉES OU D'ENREGISTREMENTS) CAUSÉS PAR L'UTILISATION, LA MAUVAISE UTILISATION OU L'INCAPACITÉ D'UTILISER LE PRODUIT.

Aucune disposition des présentes conditions ne vise à exclure une responsabilité qui ne peut être exclue en vertu de la loi applicable. Certains pays, États ou provinces n'autorisent pas l'exclusion ou la limitation des dommages accessoires ou indirects, ni la limitation des garanties, de sorte que certaines limitations ou exclusions peuvent ne pas s'appliquer à vous. Cette garantie vous donne des droits légaux spécifiques, et vous pouvez avoir d'autres droits qui varient d'un état à l'autre ou d'une province à l'autre. Contactez votre revendeur agréé pour savoir si une autre garantie s'applique.

**Prenez contact avec nous :**

[www.sprocketprinters.com/pages/support](http://www.sprocketprinters.com/pages/support)

Bluetooth est une marque déposée de Bluetooth SIG, Inc. USA.

iPad, iPad Air, iPad Pro, iPad mini, iPhone et iPod touch sont des marques commerciales d'Apple Inc. déposées aux États-Unis et dans d'autres pays.

iPad, iPad Air, iPad Pro, iPad mini, iPhone, and iPod touch are trademarks of Apple Inc., registered in the U.S. and other countries. App Store est une marque de service d'Apple Inc.

Android et Google Play sont des marques déposées de Google Inc. Google et le logo Google sont des marques déposées de Google Inc.

HP et Sprocket sont la propriété de HP Inc. ou de ses filiales.

La technologie ZINK® et les marques ZINK® sont la propriété de ZINK Holdings LLC et sont utilisées sous licence.

Tous les autres produits, noms de marques, noms de sociétés et logos sont des marques déposées de leurs propriétaires respectifs, utilisées uniquement pour identifier leurs produits respectifs, et ne sont pas censées suggérer un parrainage, une approbation ou une caution.

Fabriqué et distribué par C&A Marketing, Inc, sous licence de HP Inc. 114 Tived Lane East, Edison, NJ 08837.