

WALKOLUTION®

WORK AND WALK

Montageanleitung



Teileliste

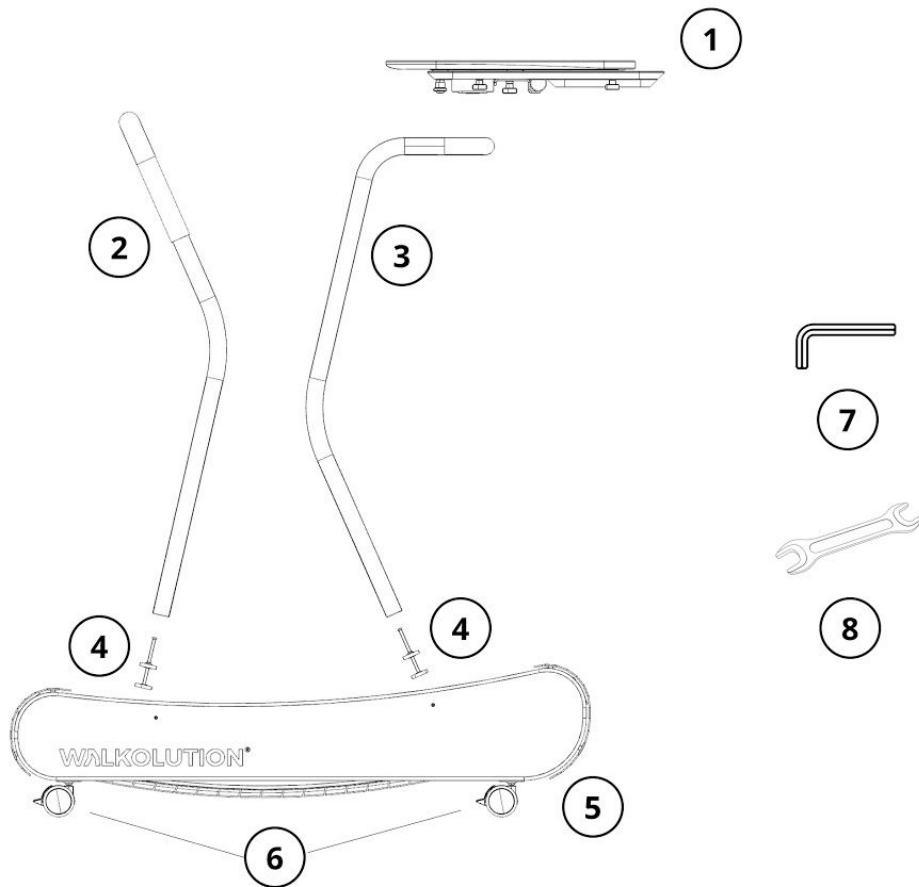

- 1. Tischplatte
- 2. Rückenlehne
- 3. Tischfuß
- 4. Höhenverstellbarer Adapter (2x)

- 5. Laufband
- 6. Rollen
- 7. Inbusschlüssel
- 8. Schraubenschlüssel

- A** Stellen Sie sicher, dass das Laufband (5) auf einem flachen Untergrund steht.

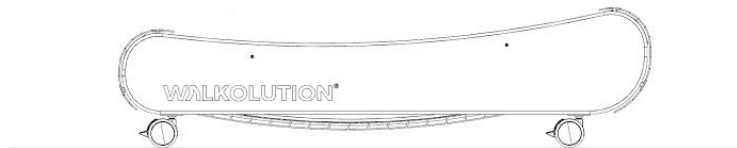

- B** Stellen Sie den höhenverstellbaren Adapter (4) mit dem beigeigten Schraubenschlüssel (8) auf ihre individuelle Größe ein. Je höher sie die Adapterplatte schrauben, desto höher liegt die Schreibtischplatte.

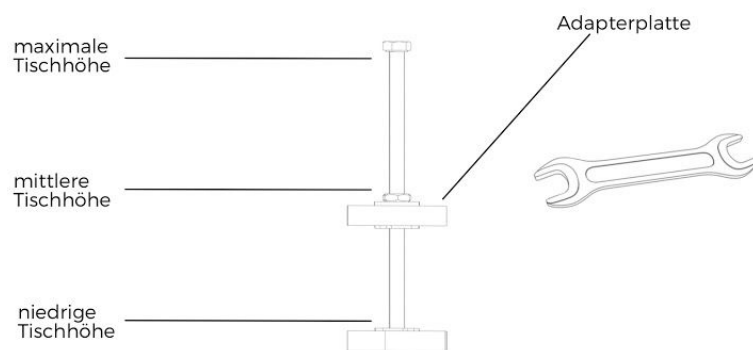

- C** Setzen Sie die höhenverstellbaren Adapter (4) mit der flachen Fläche zuerst in die dafür vorgesehenen Löcher. Dann schieben Sie die Rückenlehne (2) und den Tischfuß (3) in die Löcher.

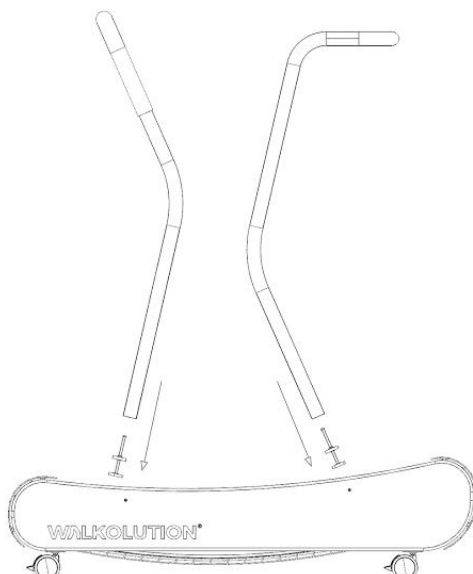

- D** Verwenden Sie den beigelegten Inbusschlüssel (7), um mit den vier seitlichen Schrauben die Rohre zu fixieren. Ziehen Sie die Schrauben handfest an.

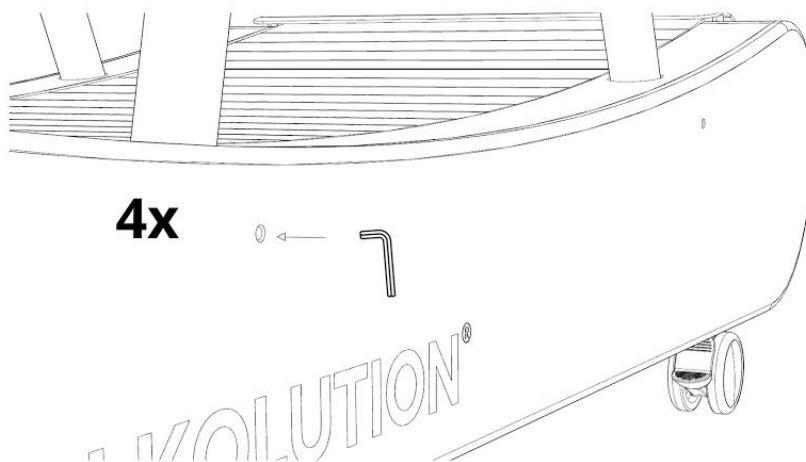

- E** Lösen Sie die drei Feststellschrauben auf der Unterseite der Tischplatte und ziehen Sie die Metallklammern in Richtung Mitte des Tisches.

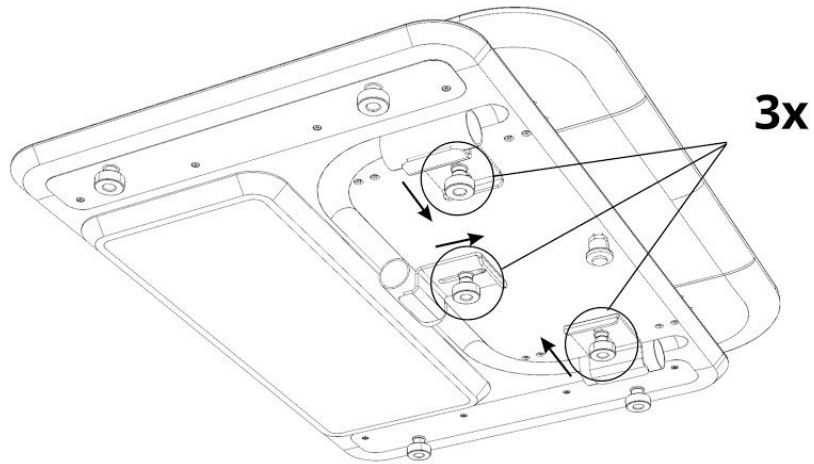

- F** Fixieren Sie die Arretierschraube, sodass der rote Knopf einrastet und die Tischplatte fixiert ist. (Die Feststellschraube erlaubt es, den Tisch zu fixieren, sodass er nicht mehr nach vorne oder hinten verschoben werden kann.)

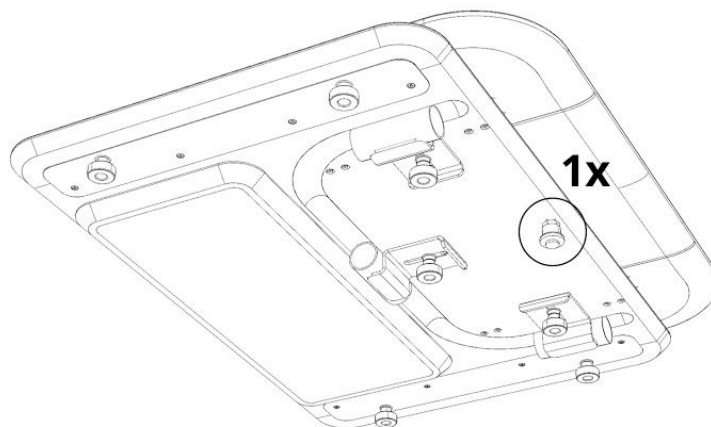

- G** Schieben Sie die Tischplatte (1), leicht geneigt auf den Tischfuß (3).

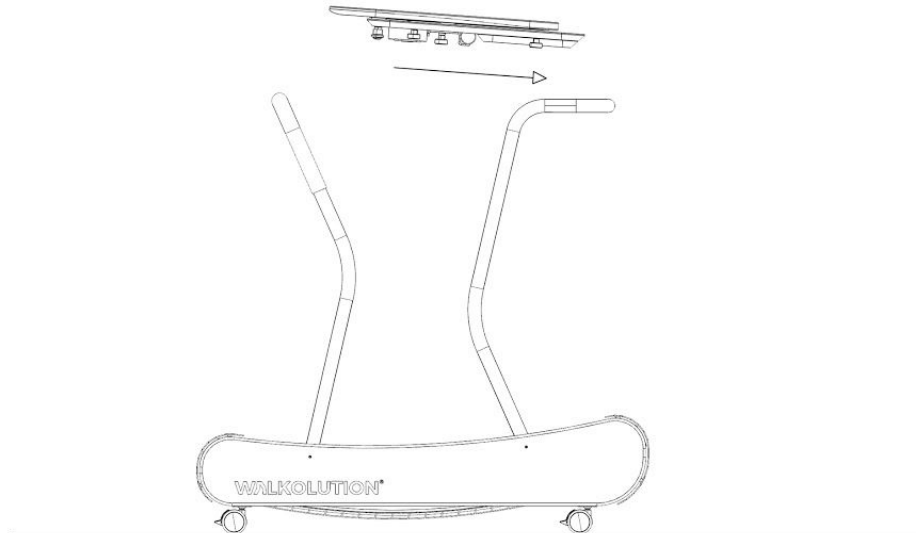

- H** Schieben Sie die Metallklammern über den Tischfuß und drehen Sie die drei Feststellschrauben im Uhrzeigersinn bis sie fixiert sind. Fertig!

