

**6**  
 (IT) GIRARE LE BARRE NEL VERSO GIUSTO.  
 (GB) SET BARS IN THE CORRECT POSITION AS SHOWN BELOW.  
 (E) COLOCAR LAS BARRAS CORRECTAMENTE COMO INDICADO ABAJO.  
 (D) BARREN RICHTIG POSITIONIEREN, WIE UNTER GEZEICHNET.  
 (F) POSITIONNER LES BARRES CORRECTEMENT COMME INDIQUÉ CI-DESSOUS.  
 (NL) PLAATS DE DRAGER IN DE JUISTE POSITIE, ZOALS HIERONDER AANGEGEVEN.  
 (P) COLOCAR AS BARRAS, COMO INDICADO ABAIXO.  
 (H) FORDÍTSÁ A HELYES POZÍCIÓBA.  
 (PL) UMIEŚCIĆ ZESTAW BELEK WE WIAŚCIWEJ POZYCJI JAK POKAZANO PONIŻEJ.  
 (SLO) NAMESTITI PREČKE V POZICIJO, KOT JE PRIKAZANO SPODAJ.  
 (HR) NAMJESTITI ŠIPKE U PRAVLNU POZICIJU, KAKO JE PRIKAZANO NA SLICI ISPOD.

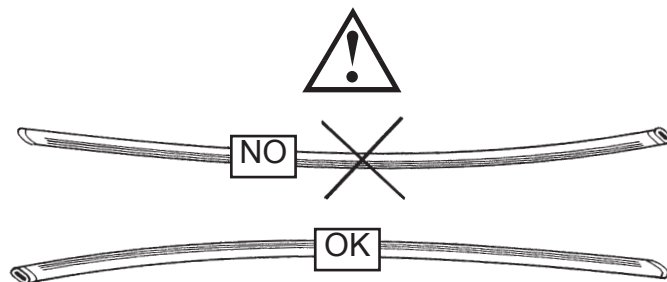

**7**  
 (IT) CENTRARE IL P. TUTTO SUL TETTO  
 (GB) CENTRE THE UNIVERSAL BAR CARRIER ON THE ROOF  
 (E) CENTRAR EL PORTAEQUIPAJES SOBRE EL TECHO  
 (D) LASTENTRÄGER AUF DEM DACH ZENTRIEREN  
 (F) CENTRER LE PORTE-TOUT SUR LE TOIT  
 (NL) PLAATS DE UNIVERSELE DRAGER IN HET MIDDEN VAN HET DAK  
 (P) CENTRAR AS BARRAS PORTA BAGAGENS NO TEJADILHO  
 (H) HELYEZZE KÖZÉPRE A RUDAKAT  
 (PL) WYSRODKOWAC BAGAZNIK NA DACHU  
 (SLO) CENTRIRATI PRTLJAŽNIK NA STREHO  
 (HR) CENTRIRATI NOSAČE NA KROV

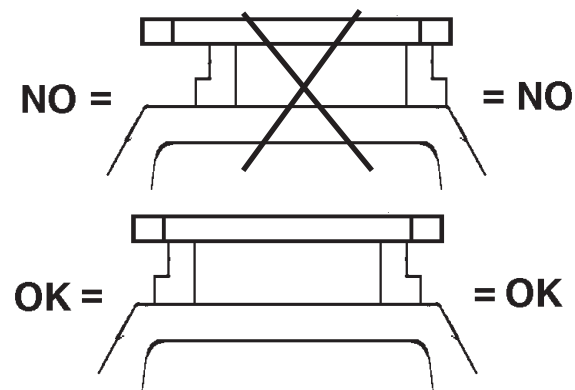

**8**

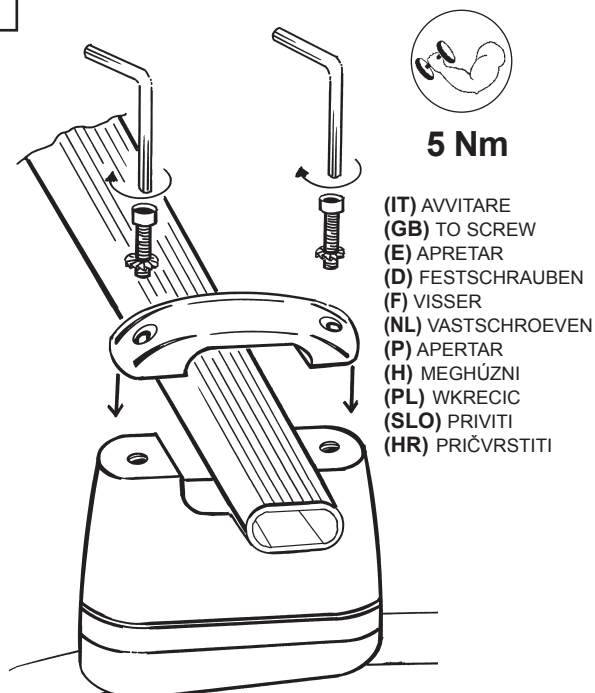

**9**

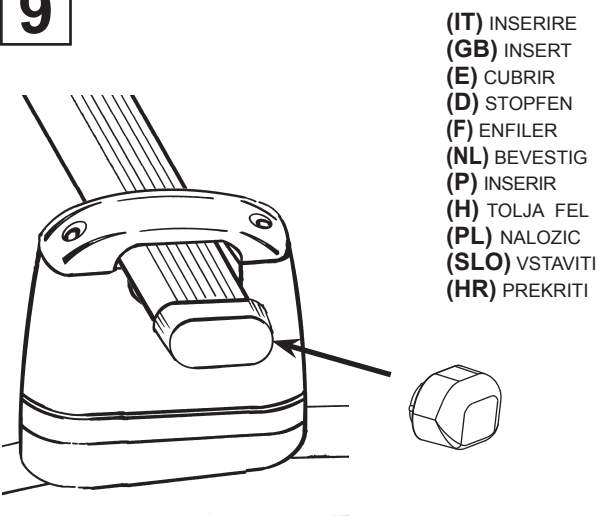

**24013**

Conformes aux essais statiques de la norme ISO/PAS 11154 (09/2007) - NFR 18-903-1 et DIN 75302 contresignés de la marque "GS"

**1**

(IT) ISTRUZIONI DI MONTAGGIO (GB) FITTING INSTRUCTIONS (E) INSTRUCCIONES PARA SU MONTAJE  
 (D) MONTAGEANWEISUNGEN (F) INSTRUCTIONS DE MONTAGE (NL) MONTAGE INSTRUCTIES (P) INSTRUÇÕES DE MONTAGEM  
 (H) SZERELÉSI UTASÍTÁS (PL) INSTRUKCJA MONTAZU (SLO) NAVODILA O MONTAŽI (HR) UPUTE ZA MONTAŽU.

**1**

(IT) MODELLI AUTO (GB) CARS (E) COCHES (D) WAGEN (F) VOITURES (NL) AUTO (P) MODELO AUTO  
 (H) AUTÓ TIPUS (PL) MODELE SAMOCHODÓW (SLO) MODELI AVTOMOBILOV (HR) MODELI AUTA

**FORD:** Focus C-Max / C-Max I MPV (03->10) No tetto in vetro / No sun roof / Ohne Glasdach / Sauf toit en verre

**MAZDA:** 3 I 5P (03->09) / 3 II 5P (09->13)  
 No tetto in vetro / No sun roof / Ohne Glasdach / Sauf toit en verre

"À TROUVER SUR LE BATTANT DE LA PORTE OU DANS LE MANUAL TECHNIQUE DE LA VOITURE"

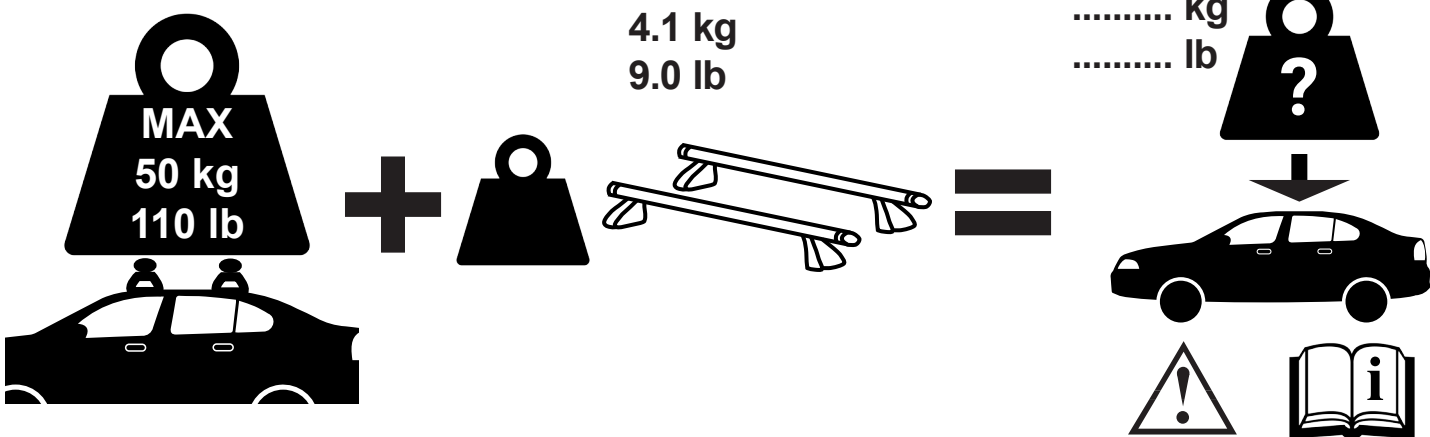
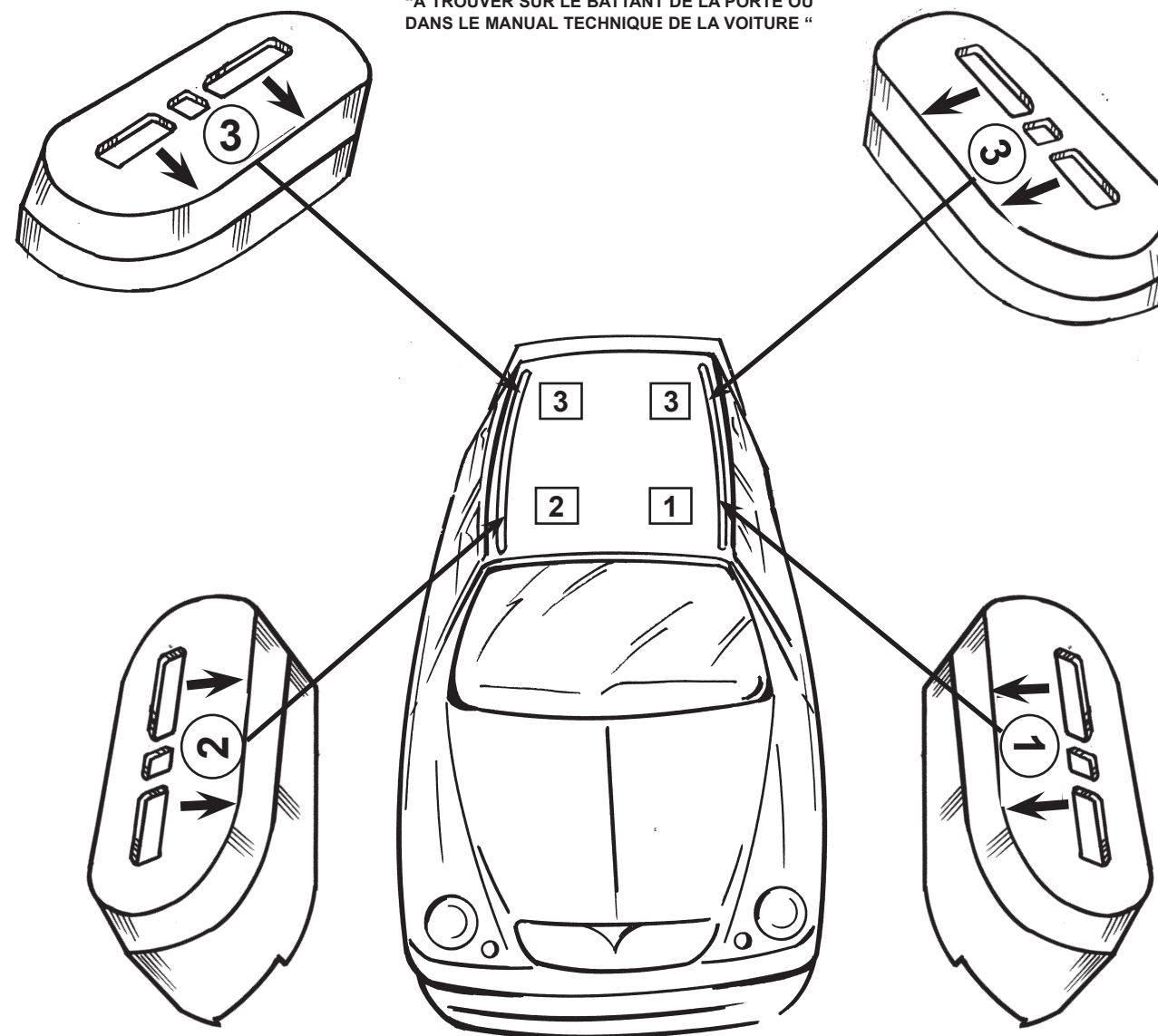

IST\_24013\_02\_1911

**2**

(IT) MODELLI AUTO (GB) CARS (E) COCHES (D) WAGEN (F) VOITURES (NL) AUTO (P) MODELO AUTO  
(H) AUTÓ TIPUS (PL) MODELE SAMOCHODÓW (SLO) MODELI AVTOMOBILOV (HR) MODELI AUTA

**HYUNDAI:** i20 II 5P (14->)  
i30 5P (07->11)  
i30 3-5P (12->17)

**KIA:** CEE'D 5P (07->12) (12->18)  
PRO-CEE'D 3P (08->12) (13->)

“À TROUVER SUR LE BATTANT DE LA PORTE OU  
DANS LE MANUAL TECHNIQUE DE LA VOITURE “

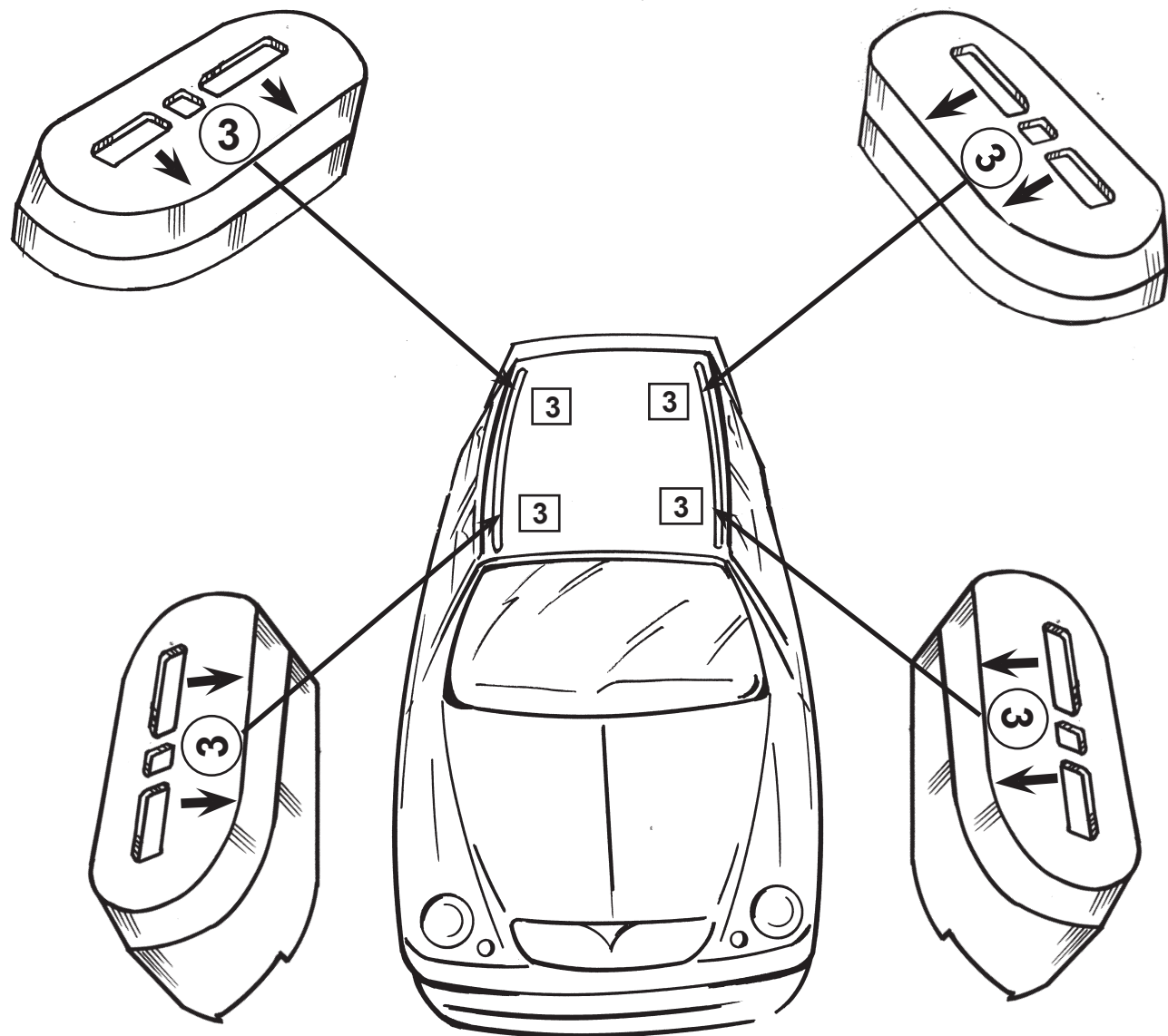
**3**

(IT) TETTO VETTURA  
(GB) ROOF AUTO  
(E) TECHO DEL VEHICULO  
(D) DACH AUTOMOBILE  
(F) TOIT VOITURE  
(NL) AUTO DAK  
(P) TEJADILHO DA VIATURA  
(H) AUTÓ TETÓ  
(PL) DACH SAMOCHODU  
(SLO) STREHA VOZILA  
(HR) KROV AVTOMOBILA

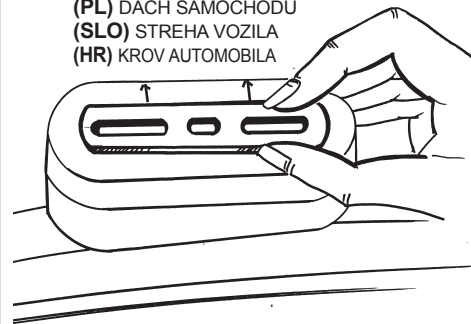
**4A**

**FORD Focus C-Max / C-Max I MPV (03->10) No tetto  
in vetro / No sun roof / Ohne Glasdach / Sauf toit en verre**

**mm 6x75**

(IT) ANTERIORE  
(GB) FRONT  
(E) DELANTERO  
(D) VORDERE  
(F) AVANT  
(NL) VOORSTE G.  
(P) À FRENTE  
(H) ELSŐ RÚD  
(PL) PRZOD  
(SLO) SPREDAJ  
(HR) PREDNJI

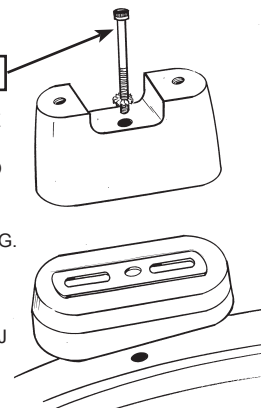
**mm 6x70**

(IT) POSTERIORE  
(GB) REAR  
(E) TRASERO  
(D) HINTERE  
(F) ARRIERE  
(NL) ACHTERSTE G.  
(P) ATRÁS  
(H) HÁTÓS RÚD  
(PL) TYŁ  
(SLO) ZADAJ  
(HR) STRAŽNJI

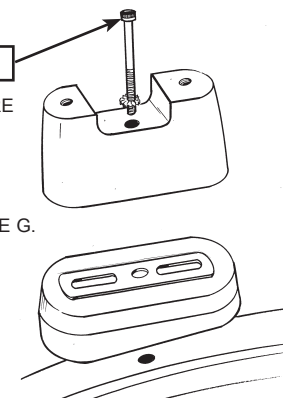
**4B**

**MAZDA 3 I 5P (03->09)  
MAZDA 3 II 5P (09->13)**

No tetto in vetro / No sun roof / Ohne Glasdach / Sauf toit en verre

**mm 6x60**

(IT) ANTERIORE  
(GB) FRONT  
(E) DELANTERO  
(D) VORDERE  
(F) AVANT  
(NL) VOORSTE G.  
(P) À FRENTE  
(H) ELSŐ RÚD  
(PL) PRZOD  
(SLO) SPREDAJ  
(HR) PREDNJI

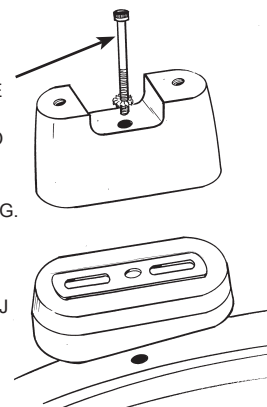
**mm 6x55**

(IT) POSTERIORE  
(GB) REAR  
(E) TRASERO  
(D) HINTERE  
(F) ARRIERE  
(NL) ACHTERSTE G.  
(P) ATRÁS  
(H) HÁTÓS RÚD  
(PL) TYŁ  
(SLO) ZADAJ  
(HR) STRAŽNJI

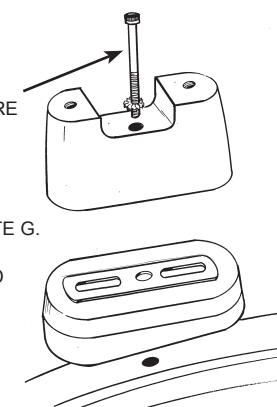
**4C**

**HYUNDAI i20 II 5P (14->)  
HYUNDAI i30 5P (07->11)  
HYUNDAI i30 3-5P (12->17)  
KIA CEE'D 5P (07->12) (12->18)  
KIA PRO-CEE'D 3P (08->12) (13->)**

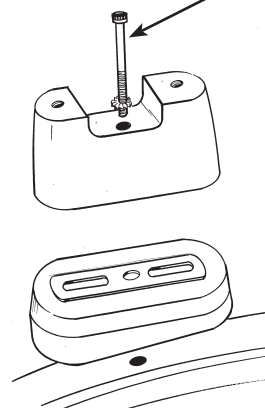
**mm 6x60**

(IT) INSERIRE  
(GB) INSERT  
(E) CUBRIR  
(D) STOPFEN  
(F) ENFILER  
(NL) BEVESTIG  
(P) INSERIR  
(H) TOLJA FEL  
(PL) NALOZIC  
(SLO) VSTAVITI  
(HR) PREKRITI

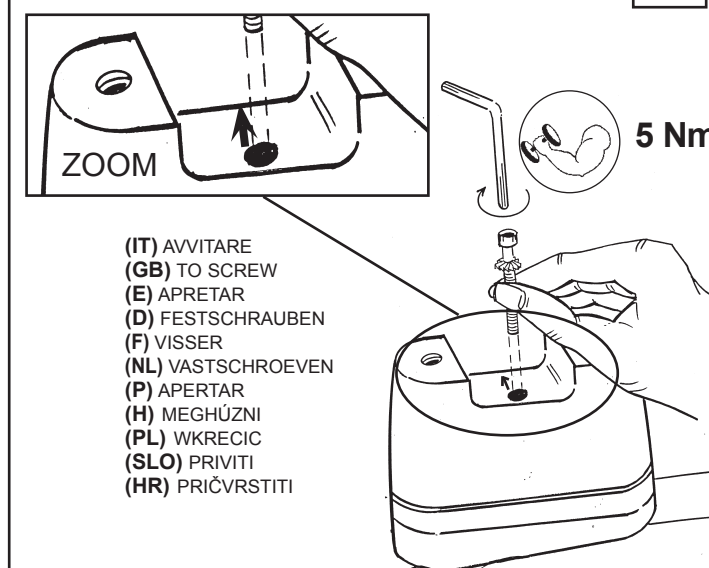
**5**

(IT) AVVITARE  
(GB) TO SCREW  
(E) APRETAR  
(D) FESTSCHRAUBEN  
(F) VISSER  
(NL) VASTSCHROEVEN  
(P) APERTAR  
(H) MEGHÚZNI  
(PL) WKRECIC  
(SLO) PRIVITI  
(HR) PRIČVRSTITI