

(IT) MODELLI SENZA PREDISPOSIZIONE DELLA CASA AUTO
 (GB) CARS WITHOUT PRE-EXISTING FIXING POINT
 (E) PARA COCHES SIN PREDISPOSICION DEL FABRICANTE
 (D) AUTOS OHNE VOM HERSTELLER VORGESEHENE BEFESTIGUNGSPUNKTE
 (F) VOITURES SANS POINTS DE RÉPÈRE PRÉVUS PAR LE CONSTRUCTEUR
 (NL) AUTO'S ZONDER DOOR DE FABRIKANT VOORZIENE BEVESTIGINGSPUNTEN
 (P) VIATURAS SEM PONTOS DE FIXAÇÃO DO CONSTRUTOR PRÉ-EXISTENTES
 (H) FELHÉLYEZÉS GYÁRI JELŐLÉS NÉLKÜLI AUTÓKRA
 (PL) SAMOCHODY BEZ PRZEWDZIANYCH PUNKTOW UMOCOWANIA
 (SLO) MODELI Z NEPREDVIDENIM LEŽIŠČEM S STRANI PROIZVAJALCA
 (HR) TVORNIČKI NEPRIPREMLJENI MODELI

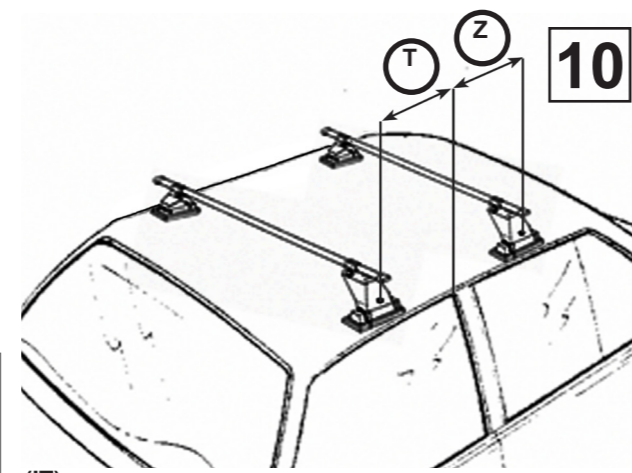

(IT) AVVITARE
 (GB) TO SCREW
 (E) APRETAR
 (D) FESTSCHRAUBEN
 (F) VISSER
 (NL) VASTSCHROEVEN
 (P) APERTAR
 (H) MEGHÚZNI
 (PL) WKRECIC
 (SLO) PRIVITI
 (HR) PRIČVRSTITI

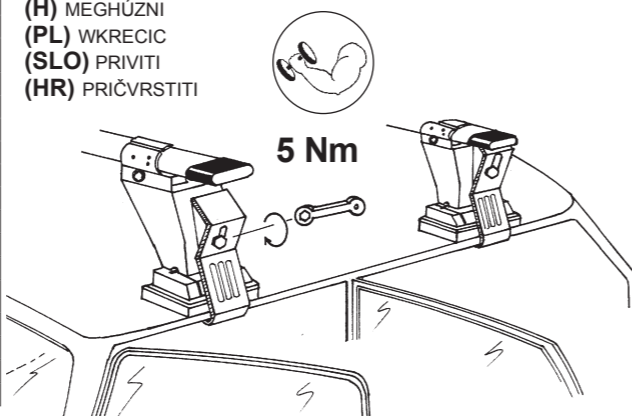

(IT) MODELLI AUTO (GB) CARS (E) COCHES (D) WAGEN (F) VOITURES (NL) AUTO (P) MODELO AUTO (H) AUTÓ TIPUS (PL) MODELE SAMOCHODÓW (SLO) MODELI AVTOMOBILOV (HR) MODELI AUTA	(IT) ANTERIORE (GB) FRONT (E) DELANTERO (D) VORDERE (F) AVANT (NL) VOORSTE G. (P) À FRENTE (H) ELSŐ RÚD (PL) PRZOD (SLO) SPREDAJ (HR) PREDNJI	(IT) POSTERIORE (GB) REAR (E) TRASERO (D) HINTERE (F) ARRIERE (NL) ACHTERSTE G. (P) ATRÁS (H) HÁTSÓ RÚD (PL) TYL (SLO) ZADAJ (HR) STRAŽNJI
AUDI A3 3P (96>03)	T = 270 mm	Z = 420 mm
AUDI A3 Sportback 5P (04>12) No rails/Ohne reling	T = 200 mm	Z = 500 mm
CHEVROLET / DAEWOO Evanda 4P (00>06)	T = 200 mm	Z = 400 mm
CHEVROLET / DAEWOO Kalos 5P (02>07)	T = 250 mm	Z = 450 mm
CHEVROLET / DAEWOO Lanos 4-5P (97>02)	T = 300 mm	Z = 300 mm
CHEVROLET / DAEWOO Nubira I 4-5P (97>02)	T = 260 mm	Z = 310 mm
DAIHATSU Sirion 5P (98>05)	T = 300 mm	Z = 400 mm
FORD Fiesta VI 5P (08>17)	T = 200 mm	Z = 500 mm
KIA Rio I 5P (00>05)	T = 250 mm	Z = 450 mm
KIA Shuma 4P (98>04)	T = 270 mm	Z = 320 mm
KIA Shuma 5P (98>04)	T = 270 mm	Z = 320 mm
MERCEDES Classe A 5P (01>04) Passo lungo/Long wheelbase/Langer Radstand/Version lounge	T = 180 mm	Z = 520 mm
ROVER 75 4P (99>05)	T = 280 mm	Z = 360 mm
SUZUKI Alto V 5P (02>08)	T = 250 mm	Z = 450 mm
VOLVO S40 I 4P (95>04)	T = 220 mm	Z = 350 mm
VOLVO V40 I SW (95>04) No rails/Ohne reling	T = 150 mm	Z = 520 mm

24002/1

Conformes aux essais statiques de la norme ISO/PAS 11154 (09/2007) - NFR 18-903-1 et DIN 75302 contresignés de la marque "GS"

2

(IT) ISTRUZIONI DI MONTAGGIO (GB) FITTING INSTRUCTIONS (E) INSTRUCCIONES PARA SU MONTAJE
 (D) MONTAGEANWEISUNGEN (F) INSTRUCTIONS DE MONTAGE (NL) MONTAGE INSTRUCTIES (P) INSTRUÇÕES DE MONTAGEM
 (H) SZERELÉSI UTASÍTÁS (PL) INSTRUKCJA MONTAZU (SLO) NAVODILA O MONTAŽI (HR) UPUTE ZA MONTAŽU.

1

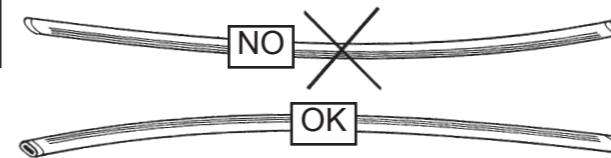

(IT) GIRARE LE BARRE NEL VERSO GIUSTO.
 (GB) SET BARS IN THE CORRECT POSITION AS SHOWN BELOW.
 (E) COLOCAR LAS BARRAS CORRECTAMENTE COMO INDICADO ABAJO.
 (D) BARREN RICHTIG POSITIONIEREN, WIE UNTER GEZEICHNET.
 (F) POSITIONNER LES BARRES CORRÈCTEMENT COMME INDIQUÉ CI-DESSOUS.
 (NL) PLAATS DE DRAGER IN DE JUISTE POSITIE, ZOALS HIERONDER AANGEGEVEN.
 (P) COLOCAR AS BARRAS, COMO INDICADO ABAIXO.
 (H) FORDÍTSÁ A HELYES POZÍCIÓBA.
 (PL) UMIEŚCIĆ ZESTAW BELEK WE WIAŚCIWEJ POZYCJI JAK POKAZANO PONIEJ.
 (SLO) NAMESTITI PREČKE V POZICIJO, KOT JE PRIKAZANO SPODAJ.
 (HR) NAMJESTITI ŠIPKE U PRAVLJNU POZICIJU, KAKO JE PRIKAZANO NA SLICI ISPOD.

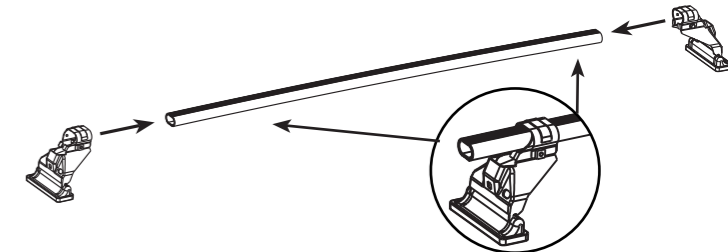

2

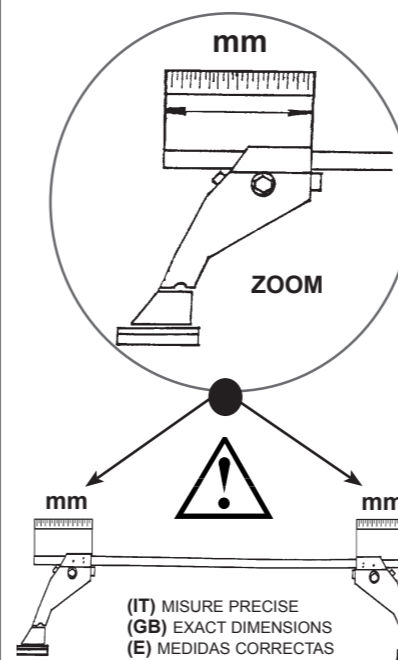

(IT) MISURE PRECISE
 (GB) EXACT DIMENSIONS
 (E) MEDIDAS CORRECTAS
 (D) GENAUE MASSE
 (F) MESURES EXACTES
 (NL) EXACTE AFMETINGEN
 (P) MEDIDAS PRECISAS
 (H) PONTOS MÉRET
 (PL) DOKŁADNE WYMIARY
 (SLO) TOČNE MERE
 (HR) PRECIZNE MJERE

(IT) MODELLI AUTO (GB) CARS (E) COCHES (D) WAGEN (F) VOITURES	(NL) AUTO (P) MODELO AUTO (H) AUTÓ TIPUS (PL) MODELE SAMOCHODÓW (SLO) MODELI AVTOMOBILOV (HR) MODELI AUTA	(IT) ANTERIORE (GB) FRONT (E) DELANTERO (D) VORDERE (F) AVANT	(NL) VOORSTE G. (P) À FRENTE (H) ELSŐ RÚD (PL) PRZOD (SLO) SPREDAJ (HR) PREDNJI	(IT) POST. (GB) REAR (E) TRASERO (D) HINTERE (F) ARRIERE	(NL) ACHTERSTE G. (P) ATRÁS (H) HÁTSÓ RÚD (PL) TYL (SLO) ZADAJ (HR) STRAŽNJI
ALFA ROMEO 147 3P (00>10)		136 mm		148 mm	
ALFA ROMEO 147 5P (00>10)		136 mm		140 mm	
ALFA ROMEO Giulietta 5P (10>)		102 mm		116 mm	
AUDI 80 4P (86>91)		156 mm		167 mm	
AUDI 80 4P (91>95)		156 mm		167 mm	
AUDI 100 4P (91>94)		123 mm		138 mm	
AUDI A3 3P (96>03)		123 mm		143 mm	
AUDI A3 5P (96>03)		123 mm		143 mm	
AUDI A3 Sportback 5P (04>12) No rails/Ohne reling		88 mm		108 mm	
AUDI A6 4P (94>97)		91 mm		103 mm	
AUDI A6 4P (97>04)		91 mm		86 mm	
CHEVROLET / DAEWOO Evanda 4P (00>06)		137 mm		147 mm	
CHEVROLET / DAEWOO Kalos 5P (02>07)		103 mm		117 mm	
CHEVROLET / DAEWOO Lanos 4P (97>02)		142 mm		146 mm	
CHEVROLET / DAEWOO Lanos 5P (97>02)		142 mm		146 mm	
CHEVROLET / DAEWOO Nubira I 4P (97>02)		126 mm		131 mm	
CHEVROLET / DAEWOO Nubira I 5P (97>02)		126 mm		131 mm	
DAIHATSU Sirion 5P (98>05)		102 mm		113 mm	
FORD Fiesta VI 5P (08>17)		92 mm		103 mm	
HONDA Accord V - VI - VII 4P (95>02)		126 mm		118 mm	
HONDA Civic VII 5P (01>06)		101 mm		104 mm	
HYUNDAI Accent II 4P (00>05)		121 mm		118 mm	
HYUNDAI Accent II 5P (00>05)		121 mm		118 mm	
KIA Rio I 5P (00>05)		116 mm		125 mm	
KIA Shuma 4P (98>04)		127 mm		127 mm	
KIA Shuma 5P (98>04)		127 mm		127 mm	
MERCEDES Classe A 5P (01>04) Passo lungo/Long wheel-base/Langer Radstand/Version lounge		102 mm		119 mm	
ROVER 75 4P (99>05)		88 mm		88 mm	
ROVER 600 4P (93>99)		126 mm		121 mm	
SEAT Arosa 3P (97>04)		110 mm		134 mm	
SUZUKI Alto V 5P (02>08)		176 mm		192 mm	
VOLKSWAGEN Lupo 3P (98>05)		104 mm		128 mm	
VOLKSWAGEN Passat IV 4P (88>97)		128 mm		153 mm	
VOLKSWAGEN Passat V 4P (97>00)		101 mm		101 mm	
VOLKSWAGEN Passat V 4P (00>05)		85 mm		90 mm	
VOLKSWAGEN Passat V Variant SW (00>05) No rails/Ohne reling		93 mm		99 mm	
VOLVO S40 I 4P (95>04)		131 mm		137 mm	
VOLVO V40 I SW (95>04) No rails/Ohne reling		123 mm		143 mm	

(IT) MODELLI CON PREDISPOSIZIONE DELLA CASA AUTO
 (GB) CARS WITH PRE-EXISTING FIXING POINT FROM MANUFACTURER
 (E) MODELOS CON PREDISPOSICION DEL FABRICANTE
 (D) AUTOS MIT VOM HERSTELLER VORGESEHENE BEFESTIGUNGSPUNKTE
 (F) VOITURES AVEC POINTS DE RÉPÈRE PRÉVUS PAR LE CONSTRUCTEUR
 (NL) AUTO'S MET DOOR DE FABRIKANT VOORZIENE MONTAGEPUNTEN
 (P) VIATURAS COM PONTOS DE FIXAÇÃO DO CONSTRUTOR PRÉ-EXISTENTES
 (H) FELHÉLYEZÉS GYÁRTÓ ÁLTAL KIJELŐLT PONTRA
 (PL) SAMOCHODY Z PRZEWDZIANYMI PUNKTAMI UMOCOWANIA
 (SLO) MODELI Z PREDVIDENIM LEŽIŠČEM S STRANI PROIZVAJALCA
 (HR) TVORNIČKI PRIPREMLJENI MODELI

"À TROUVER SUR LE BATTANT DE LA PORTE OU DANS LE MANUAL TECHNIQUE DE LA VOITURE "

11

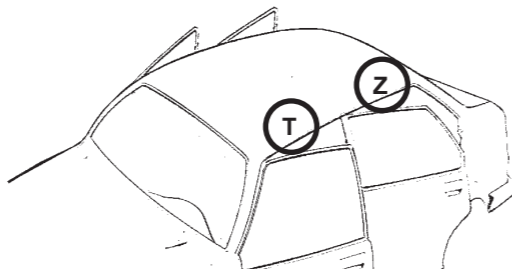

(IT) MODELLI AUTO (GB) CARS (E) COCHES (D) WAGEN (F) VOITURES (NL) AUTO (P) MODELO AUTO (H) AUTÓ TIPUS (PL) MODELE SAMOCHODÓW (SLO) MODELI AVTOMOBILOV (HR) MODELI AUTA	(IT) ANTERIORE (GB) FRONT (E) DELANTERO (D) VORDERE (F) AVANT (NL) VOORSTE G. (P) À FRENTE (H) ELSŐ RÚD (PL) PRZOD (SLO) SPREDAJ (HR) PREDNJI	(IT) POSTERIORE (GB) REAR (E) TRASERO (D) HINTERE (F) ARRIERE (NL) ACHTERSTE G. (P) ATRÁS (H) HÁTSÓ RÚD (PL) TYL (SLO) ZADAJ (HR) STRAŽNJI
ALFA ROMEO Giulietta 5P (10>)	T	Z

(IT) AVVITARE
 (GB) TO SCREW
 (E) APRETAR
 (D) FESTSCHRAUBEN
 (F) VISSER
 (NL) VASTSCHROEVEN
 (P) APERTAR
 (H) MEGHÚZNI
 (PL) WKRECIC
 (SLO) PRIVITI
 (HR) PRIČVRSTITI

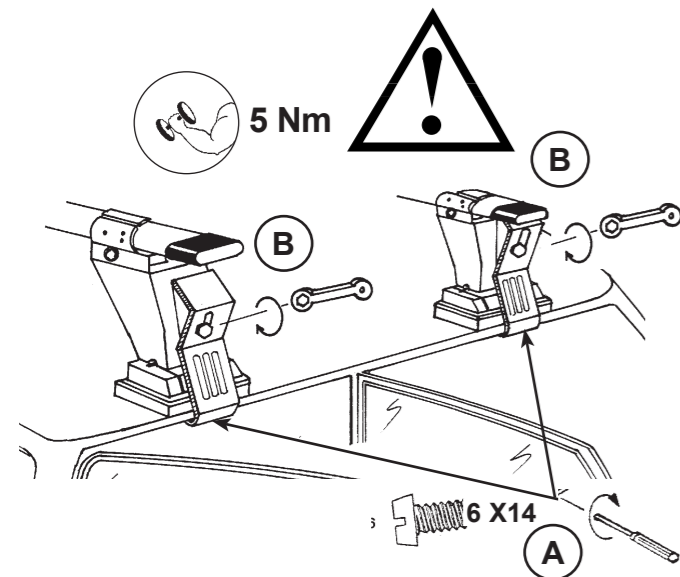

3

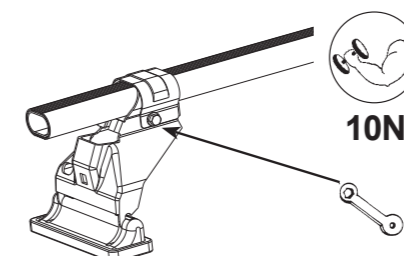

(IT) AVVITARE (A FONDO)
 (GB) TO SCREW (DOWN)
 (E) APRETAR (A FONDO)
 (D) FESTSCHRAUBEN
 (F) VISSER (À FOND)
 (NL) VASTSCHROEVEN
 (P) APERTAR POR BAIXO
 (H) MEGHÚZNI
 (PL) WKRECIC DO KONCA
 (SLO) PRIVITI (DO KONCA)
 (HR) PRIČVRSTITI (DO KRAJA)

4

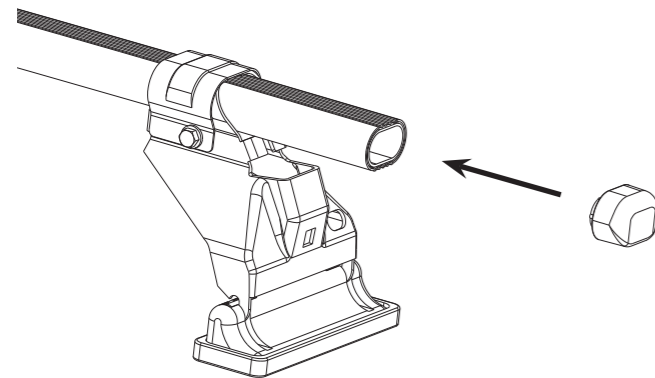

(IT) INSERIRE
(GB) INSERT
(E) CUBRIR
(D) STOPFEN
(F) ENFILER
(NL) BEVESTIG
(P) INSERIR
(H) TOLJA FEL
(PL) NALOZIC
(SLO) VSTAVITI
(HR) PREKRITI

8

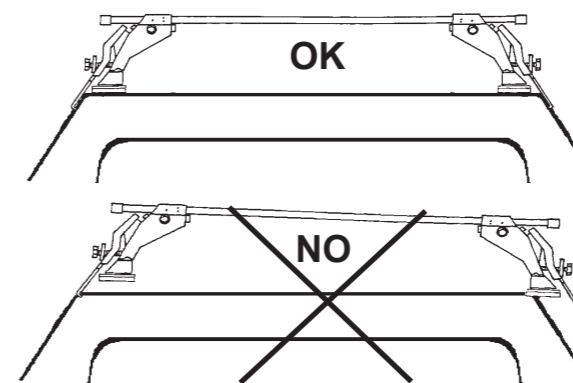

(IT) CENTRARE IL P. TUTTO SUL TETTO
(GB) CENTRE THE UNIVERSAL BAR CARRIER ON THE ROOF
(E) CENTRAR EL PORTAEQUIPAJES SOBRE EL TECHO
(D) LASTENTRÄGER AUF DEM DACH ZENTRIEREN
(F) CENTRER LE PORTE-TOUT SUR LE TOIT
(NL) PLAATS DE UNIVERSELE DRAGER IN HET MIDDEN VAN HET DAK
(P) CENTRAR AS BARRAS PORTA BAGAGENS NO TEJADILHO
(H) HELYEZZE KÖZÉPRE A RUDAKAT
(PL) WYSRODKOWAC BAGAZNIK NA DACHU
(SLO) CENTRIRATI PRTLJAŽNIK NA STREHO
(HR) CENTRIRATI NOSAČE NA KROV

(IT) MODELLI AUTO
(GB) CARS
(E) COCHES
(D) WAGEN
(F) VOITURES
(NL) AUTO
(P) MODELO AUTO
(H) AUTÓ TIPUS
(PL) MODELE SAMOCHODÓW
(SLO) MODELI AVTOMOBILOV
(HR) MODELI AUTA

(IT) ANTERIORE
(GB) FRONT
(E) DELANTERO
(D) VORDERE
(F) AVANT
(NL) VOORSTE G.
(P) À FRENTE
(H) ELSÓ RÚD
(PL) PRZOD
(SLO) SPREDAJ
(HR) PREDNJI

(IT) POSTERIORE
(GB) REAR
(E) TRASERO
(D) HINTERE
(F) ARRIERE
(NL) ACHTERSTE G.
(P) ATRÁS
(H) HÁTSÓ RÚD
(PL) TYL
(SLO) ZADAJ
(HR) STRAŽNJI

5

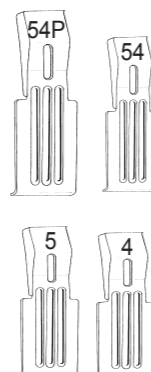

(IT) MONTAGGIO GANASCINE
(GB) HOW TO ASSEMBLE THE CLAMPS
(E) COMO MONTAR LAS FIJACIONES
(D) ZUSAMMENBAU DER SPANNBACKEN
(F) MONTAGE PATTE
(NL) MONTAGE VAN DE KLEMMEN
(P) COMO FIXAR OS SUPORTES
(H) RÖGZITŐ FÜLEK
(PL) MONTAZ SZCZEK MOCUJACYCH
(SLO) MONTAŽA NAPENJALNIKA
(HR) MONTAŽA ČELJUSTI

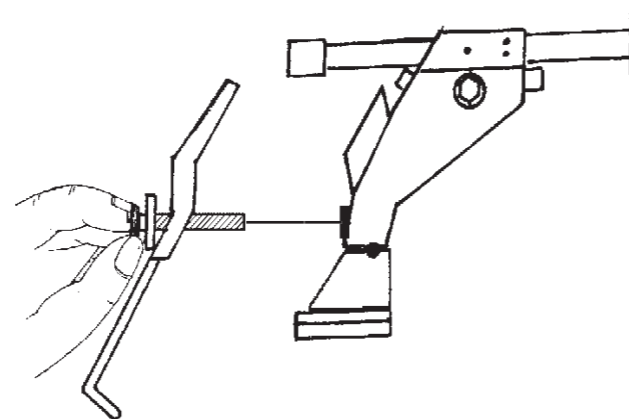

Model	Front	Rear
ALFA ROMEO 147 3P (00>10)	54	54P
ALFA ROMEO 147 5P (00>10)	54	54
ALFA ROMEO Giulietta 5P (10>)	54	54
AUDI 80 4P (86>91)	5	5
AUDI 80 4P (91>95)	5	5
AUDI 100 4P (91>94)	5	5
AUDI A3 3P (96>03)	5	5
AUDI A3 5P (96>03)	5	5
AUDI A3 Sportback 5P (04>12) No rails/Ohne reling	5	5
AUDI A6 4P (94>97)	5	5
AUDI A6 4P (97>04)	5	5
CHEVROLET / DAEWOO Evanda 4P (00>06)	5	5
CHEVROLET / DAEWOO Kalos 5P (02>07)	5	5
CHEVROLET / DAEWOO Lanos 4P (97>02)	5	5
CHEVROLET / DAEWOO Lanos 5P (97>02)	5	5
CHEVROLET / DAEWOO Nubira 1 4P (97>02)	5	5
CHEVROLET / DAEWOO Nubira 1 5P (97>02)	5	5
DAIHATSU Sirion 5P (98>05)	5	5
FORD Fiesta VI 5P (08>17)	5	5
HONDA Accord V - VI - VII 4P (95>02)	5	5
HONDA Civic VII 5P (01>06)	5	5
HYUNDAI Accent II 4P (00>05)	5	5
HYUNDAI Accent II 5P (00>05)	5	5
KIA Rio I 5P (00>05)	4	5
KIA Shuma 4P (98>04)	5	5
KIA Shuma 5P (98>04)	5	5
MERCEDES Classe A 5P (01>04) Passo lungo/ Long wheelbase/Langer Radstand/Version lounge	5	5
ROVER 75 4P (99>05)	5	5
ROVER 600 4P (93>99)	5	5
SEAT Arosa 3P (97>04)	5	5
SUZUKI Alto V 5P (02>08)	5	5
VOLKSWAGEN Lupo 3P (98>05)	5	5
VOLKSWAGEN Passat IV 4P (88>97)	5	5
VOLKSWAGEN Passat V 4P (97>00)	5	5
VOLKSWAGEN Passat V 4P (00>05)	5	5
VOLKSWAGEN Passat V Variant SW (00>05) No rails/Ohne reling	5	5
VOLVO S40 I 4P (95>04)	5	5
VOLVO V40 I SW (95>04) No rails/Ohne reling	5	5

“À TROUVER SUR LE BATTANT DE LA PORTE OU DANS LE MANUAL TECHNIQUE DE LA VOITURE “

9



(IT) MODELLI CON PREDISPOSIZIONE DELLA CASA AUTO
(GB) CARS WITH PRE-EXISTING FIXING POINT FROM MANUFACTURER
(E) MODELOS CON PREDISPOSICION DEL FABRICANTE
(D) AUTOS MIT VOM HERSTELLER VORGESEHENE BEFESTIGUNGSPUNKTE
(F) VOITURES AVEC POINTS DE RÉPÈRE PREVUS PAR LE CONSTRUCTEUR
(NL) AUTO'S MET DOOR DE FABRIKANT VOORZIENE MONTAGEPUNTEN
(P) VIATURAS COM PONTOS DE FIXAÇÃO DO CONSTRUTOR PRÉ-EXISTENTES
(H) FELHELYEZÉS GYÁRTÓ ÁLTAL KIJELÖLT PONTRA
(PL) SAMOCHODY Z PRZEWIDZIANYMI PUNKTAMI UMOCOWANIA
(SLO) MODELI Z PREDVIDENIM LEŽIŠČEM S STRANI PROIZVAJALCA
(HR) TVORNIČKI PRIPREMLJENI MODELI

(IT) MODELLI AUTO
(GB) CARS
(E) COCHES
(D) WAGEN
(F) VOITURES
(NL) AUTO
(P) MODELO AUTO
(H) AUTÓ TIPUS
(PL) MODELE SAMOCHODÓW
(SLO) MODELI AVTOMOBILOV
(HR) MODELI AUTA

(IT) ANTERIORE
(GB) FRONT
(E) DELANTERO
(D) VORDERE
(F) AVANT
(NL) VOORSTE G.
(P) À FRENTE
(H) ELSÓ RÚD
(PL) PRZOD
(SLO) SPREDAJ
(HR) PREDNJI

(IT) POSTERIORE
(GB) REAR
(E) TRASERO
(D) HINTERE
(F) ARRIERE
(NL) ACHTERSTE G.
(P) ATRÁS
(H) HÁTSÓ RÚD
(PL) TYL
(SLO) ZADAJ
(HR) STRAŽNJI

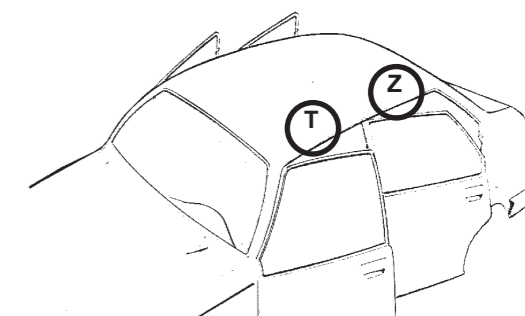

Model	Front	Rear
ALFA ROMEO 147 5P (00>10)	T	Z
AUDI 80 4P (86>91)	T	Z
AUDI 80 4P (91>95)	T	Z
AUDI 100 4P (91>94)	T	Z
AUDI A3 5P (96>03)	T	Z
AUDI A6 4P (94>97)	T	Z
AUDI A6 4P (97>04)	T	Z
HONDA Accord V - VI - VII 4P (95>02)	T	Z
HONDA Civic VII 5P (01>06)	T	Z
HYUNDAI Accent II 4P (00>05)	T	Z
HYUNDAI Accent II 5P (00>05)	T	Z
ROVER 600 4P (93>99)	T	Z
SEAT Arosa 3P (97>04)	T	Z
VOLKSWAGEN Lupo 3P (98>05)	T	Z
VOLKSWAGEN Passat IV 4P (88>97)	T	Z
VOLKSWAGEN Passat V 4P (97>00)	T	Z
VOLKSWAGEN Passat V 4P (00>05)	T	Z
VOLKSWAGEN Passat V Variant SW (00>05) No rails/Ohne reling	T	Z

(IT) PULIRE IL TETTO
(GB) CLEAN THE ROOF
(E) LIMPIAR EL TECHO
(D) DACH REINIGEN
(F) NETTOYER LE TOIT
(NL) DAK SCHOONMAKEN
(P) LIMPAR O TEJADILHO
(H) TISZTÍTSA MEG A TETŐT
(PL) WYCZYSCIC DACH
(SLO) OČISTITI STREHO
(HR) ČIŠĆENJE KROVA

6

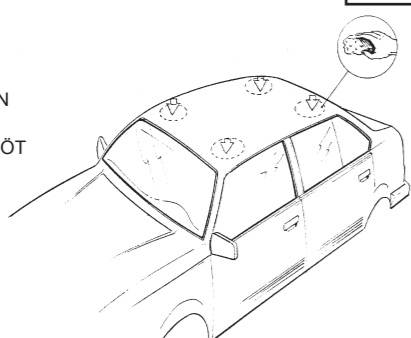

7

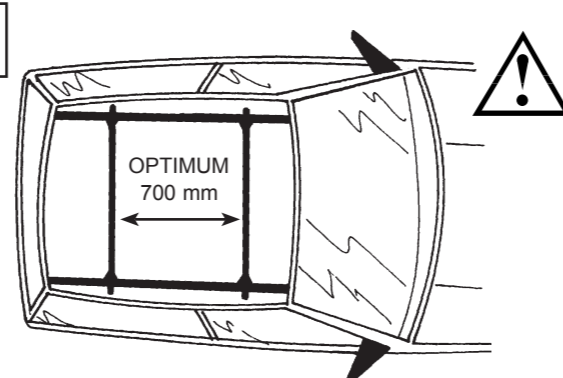

(IT) AVVITARE
(GB) TO SCREW
(E) APRETAR
(D) FESTSCHRAUBEN
(F) VISSER
(NL) VASTSCHROEVEN
(P) APERTAR
(H) MEGHÚZNI
(PL) WKRECIC
(SLO) PRIVITI
(HR) PRIČVRSTITI

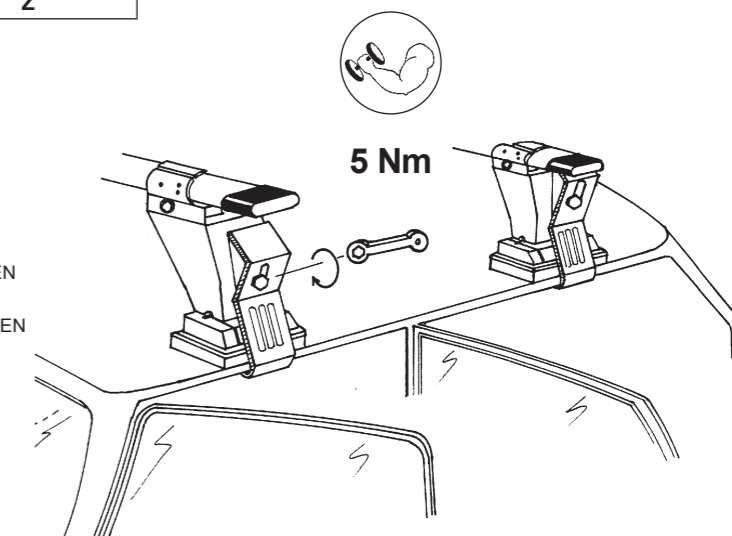

2

(IT) ISTRUZIONI DI MONTAGGIO (GB) FITTING INSTRUCTIONS (E) INSTRUCCIONES PARA SU MONTAJE (D) MONTAGEANWEISUNGEN (F) INSTRUCTIONS DE MONTAGE (NL) MONTAGE INSTRUCTIES (P) INSTRUÇÕES DE MONTAGEM (H) SZERELÉSI UTASÍTÁS (PL) INSTRUKCJA MONTAZU (SLO) NAVODILA O MONTAŽI (HR) UPUTE ZA MONTAŽU.

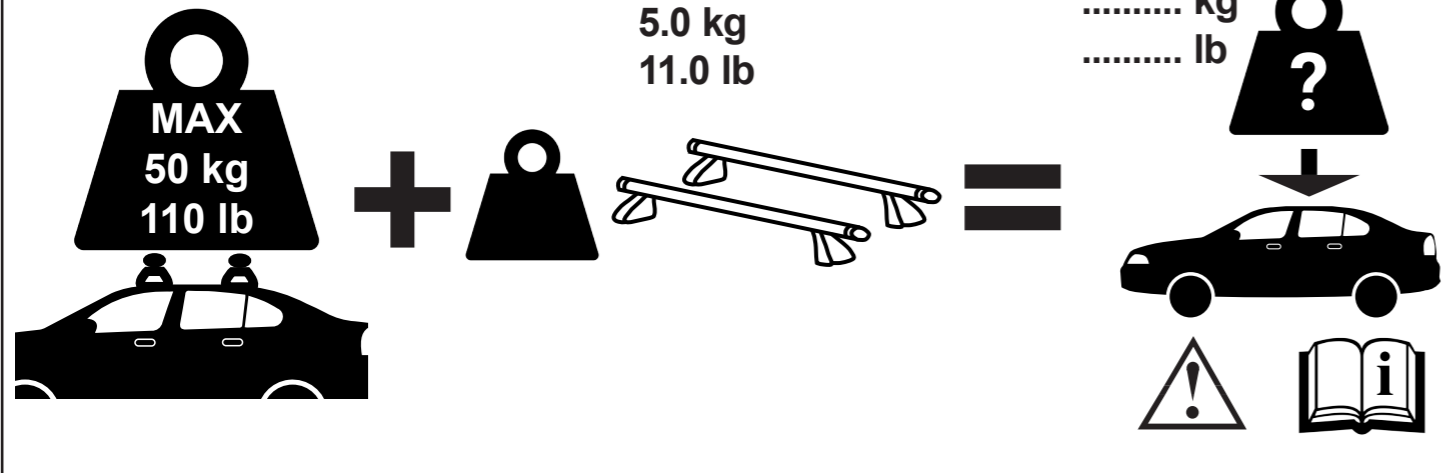

COVER

(IT) ISTRUZIONI DI MONTAGGIO (GB) FITTING INSTRUCTIONS (F) INSTRUCTIONS DE MONTAGE (D) MONTAGEANWEISUNGEN (E) INSTRUCCIONES PARA SU MONTAJE (P) INSTRUÇÕES DE MONTAGEM (NL) MONTAGE INSTRUCTIES (H) SZERELÉSI UTASÍTÁS (PL) INSTRUKCJA MONTAZU (SLO) NAVODILA ZA MONTAŽO (HR) UPUTSTVO ZA MONTAŽU

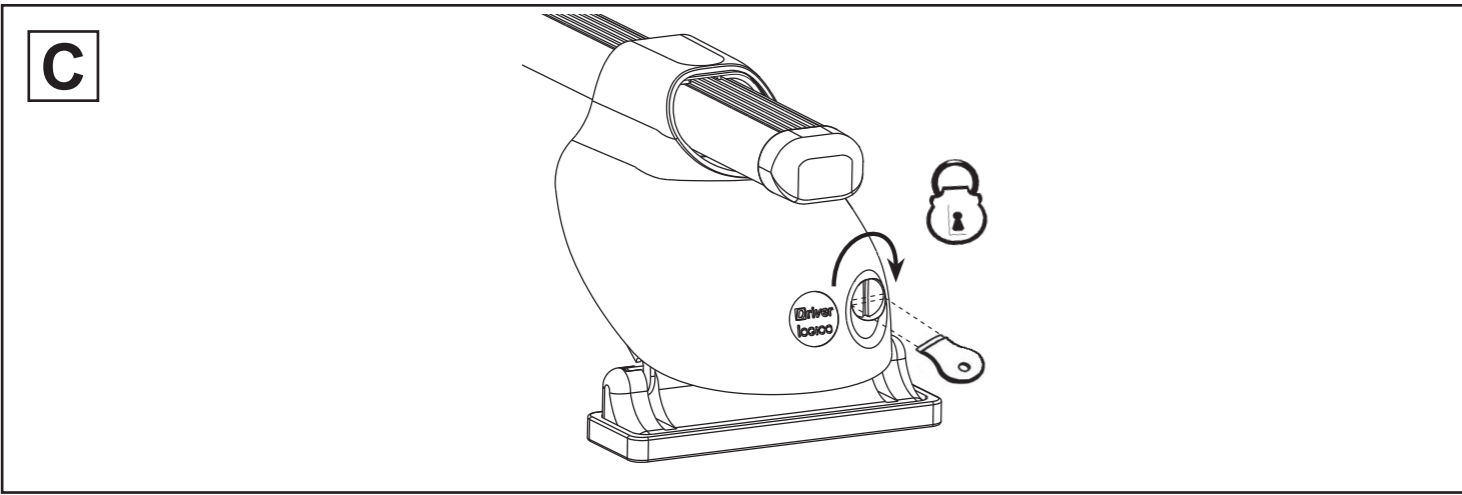
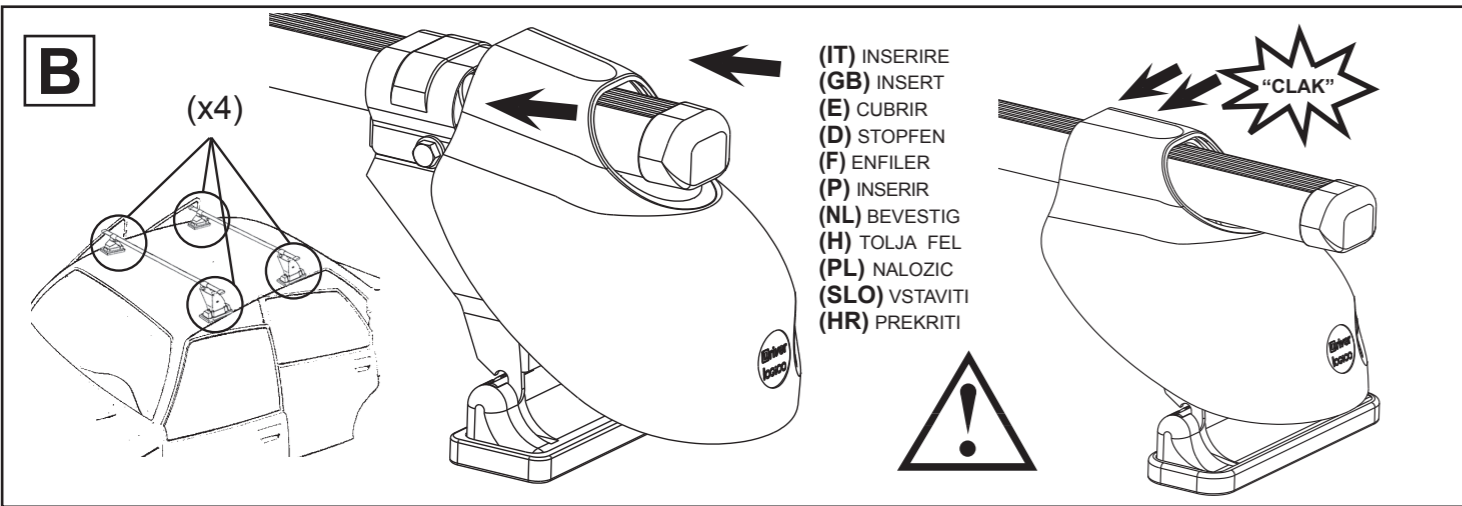
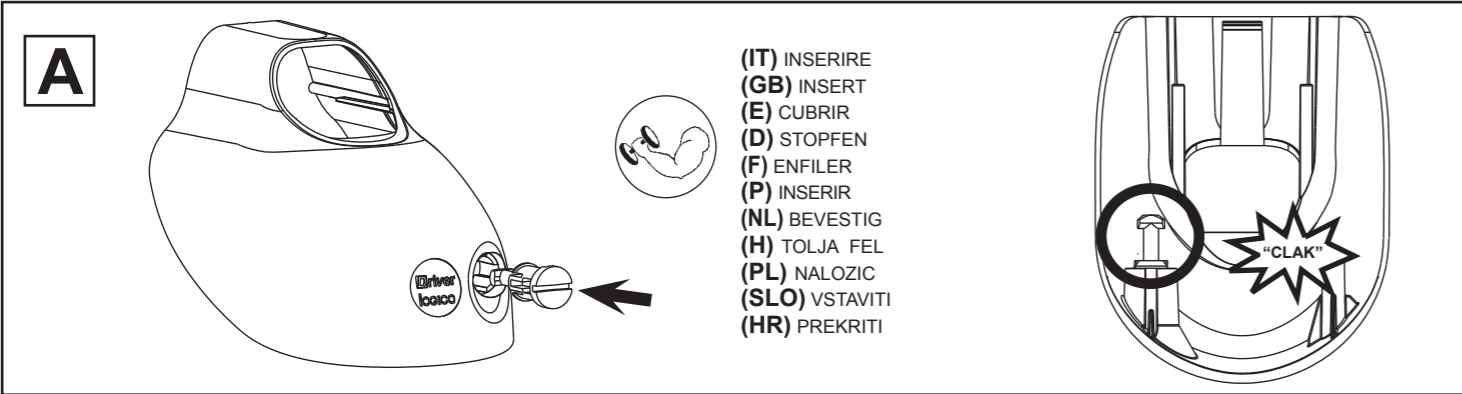

(IT) MODELLI CON PREDISPOSIZIONE DELLA CASA AUTO (GB) CARS WITH PRE-EXISTING FIXING POINT FROM MANUFACTURER (E) MODELOS CON PREDISPOSICION DEL FABRICANTE (D) AUTOS MIT VOM HERSTELLER VORGESEHENE BEFESTIGUNGSPUNKTE (F) VOITURES AVEC POINTS DE RÉPÈRE PREVUS PAR LE CONSTRUCTEUR (NL) AUTO'S MET DEUR DE FABRIKANT VOORZIENE MONTAGEPUNTEN (P) VIATURAS COM PONTOS DE FIXAÇÃO DO CONSTRUTOR PRÉ-EXISTENTES (H) FELHELYEZÉS GYÁRTÓ ÁLTAL KIJELÖLT PONTRA (PL) SAMOCHODY Z PRZEWIDZIANYMI PUNKTAMI UMOCOWANIA (SLO) MODELI Z PREDVIDENIM LEŽIŠČEM S STRANI PROIZVAJALCA (HR) TVORNIČKI PRIPREMLJENI MODELI

"À TROUVER SUR LE BATTANT DE LA PORTE OU DANS LE MANUAL TECHNIQUE DE LA VOITURE"

12

(IT) ANTERIORE (GB) FRONT (E) DELANTERO (D) VORDERE (F) AVANT (NL) VOORSTE G. (P) À FRENTE (H) ELSŐ RÚD (PL) PRZOD (SLO) SPREDAJ (HR) PREDNJI

(IT) POSTERIORE (GB) REAR (E) TRASERO (D) HINTERE (F) ARRIERE (NL) ACHTERSTE G. (P) ATRÁS (H) HÁTSÓ RÚD (PL) TYŁ (SLO) ZADAJ (HR) STRAŽNJI

(IT) ANTERIORE (GB) FRONT (E) DELANTERO (D) VORDERE (F) AVANT (NL) VOORSTE G. (P) À FRENTE (H) ELSŐ RÚD (PL) PRZOD (SLO) SPREDAJ (HR) PREDNJI

(IT) POSTERIORE (GB) REAR (E) TRASERO (D) HINTERE (F) ARRIERE (NL) ACHTERSTE G. (P) ATRÁS (H) HÁTSÓ RÚD (PL) TYŁ (SLO) ZADAJ (HR) STRAŽNJI

ALFA ROMEO 147 3P (00-10) T Z

(IT) AVVITARE (GB) TO SCREW (E) APRETAR (D) FESTSCHRAUBEN (F) VISSER (NL) VASTSCHROEVEN (P) APERTAR (H) MEGHÚZNI (PL) WKRECIC (SLO) PRIVITI (HR) PRIČVRSTITI

5 Nm

(IT) AVVITARE (GB) TO SCREW (E) APRETAR (D) FESTSCHRAUBEN (F) VISSER (NL) VASTSCHROEVEN (P) APERTAR (H) MEGHÚZNI (PL) WKRECIC (SLO) PRIVITI (HR) PRIČVRSTITI

(IT) SCALZARE LA GUARNIZIONE (GB) REMOVE THE GASKET (E) QUITE LA MOLDURA (D) DICHTUNG HERAUSZIEHEN (F) OTER LA JOINT (NL) PAKKUNG LOSMAKEN (P) RETIRAR A GUARNIÇÃO (H) KIHAJTANI A TÖMITŐGUMIT (PL) WYCIAGNAC USZCZELKE (SLO) ODMAKNITI TESNILO (HR) SKINUTI BRTVE

(IT) VETRO FISSO (GB) NON OPENING WINDOW (E) CRISTAL FIJO (D) FESTE GLASSCHEIBE (F) GLACE FIXE (NL) VASTE RUIT (P) VIDRO FECHADO (H) FIX ÜVEGEZÉS (PL) SZYBA STALA (SLO) OKNO BREZ MOŽNOSTI ODPIRANJA (HR) FIKSNO STAKLO

(IT) AVVITARE (GB) TO SCREW (E) APRETAR (D) FESTSCHRAUBEN (F) VISSER (NL) VASTSCHROEVEN (P) APERTAR (H) MEGHÚZNI (PL) WKRECIC (SLO) PRIVITI (HR) PRIČVRSTITI

5 Nm

(IT) VETRO APRIBILE (GB) OPENING WINDOW (E) CRISTAL ABATIBLE (D) ZU ÖFFNENDE GLASSCHEIBE (F) GLACE OUVRABLE (NL) TE OPENEN RUIT (P) VIDRO ABERTO (H) NYITHATÓ ÜVEGEZÉS (PL) SZYBA OTWIERAJACA SIE (SLO) OKNO Z MOŽNOSTJO ODPIRANJA (HR) STAKLO NA OTVARANJE