

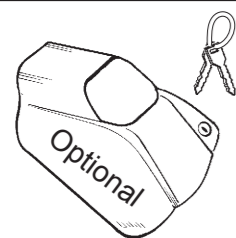

(IT) ISTRUZIONI DI MONTAGGIO (GB) FITTING INSTRUCTIONS (E) INSTRUCCIONES PARA SU MONTAJE
(D) MONTAGEANWEISUNGEN (F) INSTRUCTIONS DE MONTAGE (NL) MONTAGE INSTRUCTIES (P) INSTRUÇÕES DE MONTAGEM
(H) SZERELÉSI UTASÍTÁS (PL) INSTRUKCJA MONTAŻU (SLO) NAVODILA O MONTAŽI (HR) UPUTE ZA MONTAŽU.

1



(IT) **ATTENZIONE:** Punto da eseguire solo con l'optional.
(GB) **ATTENTION:** To follow only when installing the optional cover with key.
(E) **ATENCIÓN:** Seguir únicamente para el montaje de las cerraduras con llave.
(D) **ACHTUNG:** Zu beachten nur bei Montage der Zier- abdeckung mit Schloesser.
(F) **ATTENTION:** À suivre uniquement pour le montage des caches avec serrures.
(NL) **LET OP:** Alleen voor installeren van de optionele top met sleutel.
(P) **ATENÇÃO:** Seguir apenas aquando da instalação da cobertura com fechadura opcional.
(H) **FIGYELEM:** Csak az opcionális zárható burkolat használatá esetén.
(PL) Postępować zgodnie instalując tylko dodatkową pokrywę osłonę kluczem.
(SLO) **POZOR:** upoštevati le pri montaži dodatnega pokrovčka s kjučem.
(HR) **PAŽNJA:** Ove upute slijediti samo kod montiranja dodatnog poklopca s klučcem.)

(IT) INSERIRE (GB) INSERT (E) CUBRIR (D) STOPFEN (F) ENFILER (NL) BEVESTIG (P) INSERIR (H) TOLJA FEL (PL) NALOZIC (SLO) VSTAVITI (HR) PREKRITI

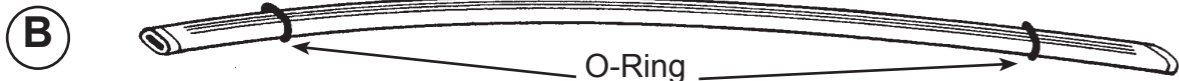

(IT) GIRARE LE BARRI NEL VERSO GIUSTO.
(GB) SET BARS IN THE CORRECT POSITION AS SHOWN BELOW.
(E) COLOCAR LAS BARRAS CORRECTAMENTE COMO INDICADO ABAJO.
(D) BARREN RICHTIG POSITIONIEREN, WIE UNTER GEZEICHNET.
(F) POSITIONNER LES BARRES CORRECTEMENT COMME INDIQUÉ CI-DESSOUS.
(NL) PLAATS DE DRAGER IN DE JUISTE POSITIE, ZOALS HIERONDER AANGEGEVEN.
(P) COLOCAR AS BARRAS, COMO INDICADO ABAIXO.
(H) FORDÍTSÁ A HELYES POZÍCIÓBA.
(PL) UMIEŚCIĆ ZESTAW BELEK WE WIAŚCIWEJ POZYCJI JAK POKAZANO PONIŻEJ.
(SLO) NAMESTITI PREČKE V POZICIJO, KOT JE PRIKAZANO SPODAJ.
(HR) NAMJESTITI ŠIPKE U PRAVILNU POZICIJU, KAKO JE PRIKAZANO NA SLICI ISPOD.

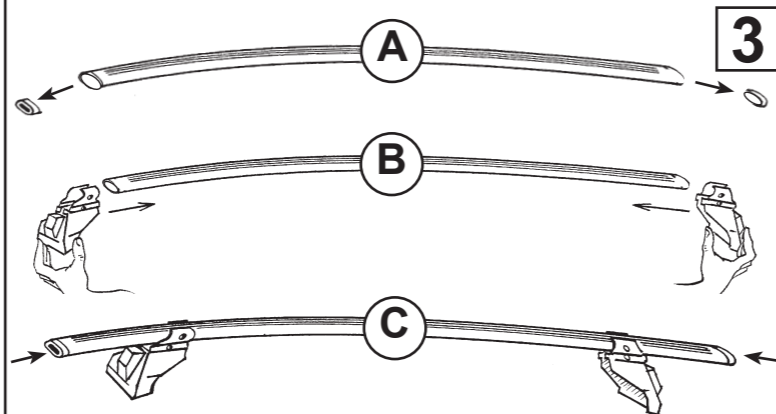
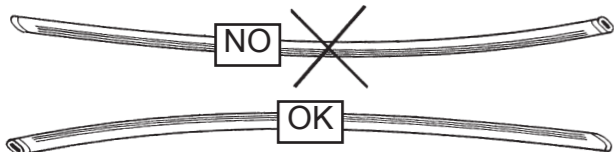

4A

“À TROUVER SUR LE BATTANT DE LA PORTE OU
DANS LE MANUAL TECHNIQUE DE LA VOITURE “

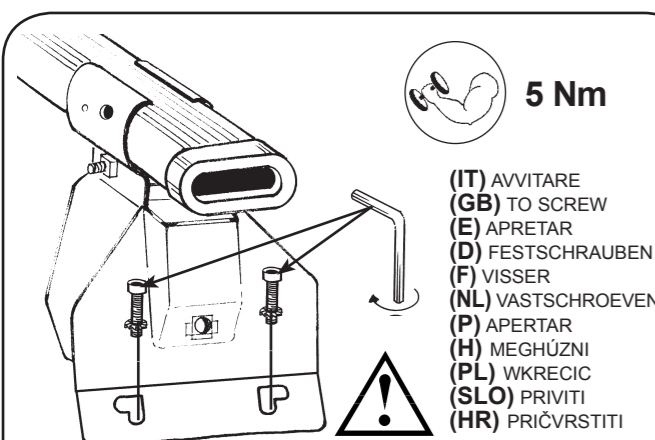

(IT) AVVITARE
(GB) TO SCREW
(E) APRETAR
(D) FESTSCHRAUBEN
(F) VISSER
(NL) VASTSCHROEVEN
(P) APERTAR
(H) MEGHÚZNI
(PL) WKRECIC
(SLO) PRIVITI
(HR) PRIČVRSTITI

RENAULT: MODUS (04->)
RENAULT: CLIO III 5P (05->)

8X16

DACIA: LOGAN 5P
RENAULT: GRAN MODUS
(07->)

6x18

(IT) MODELLI CON PREDISPOSIZIONE DELLA CASA AUTO
(GB) CARS WITH PRE-EXISTING FIXING POINT FROM MANUFACTURER
(E) MODELOS CON PREDISPOSICION DEL FABRICANTE
(D) AUTOS MIT VOM HERSTELLER VORGESEHENE BEFESTIGUNGSPUNKTE
(F) VOITURES AVEC POINTS DE RÉPÈRE PREVUS PAR LE CONSTRUCTEUR
(NL) AUTO'S MET DOOR DE FABRIKANT VOORZIENE MONTAGEPUNTEN
(P) VIATURAS COM PONTOS DE FIXAÇÃO DO CONSTRUTOR PRÉ-EXISTENTES
(H) FELHÉLYEZÉS GYÁRTÓ ÁLTAL KIJELÖLT PONTRA
(PL) SAMOCHODY Z PRZEWIDZIANYMI PUNKTAMI UMOCOWANIA
(SLO) MODELI Z PREDVIDENIM LEŽIŠČEM S STRANI PROIZVAJALCA
(HR) TVORNIČKI PRIPREMLJENI MODELI

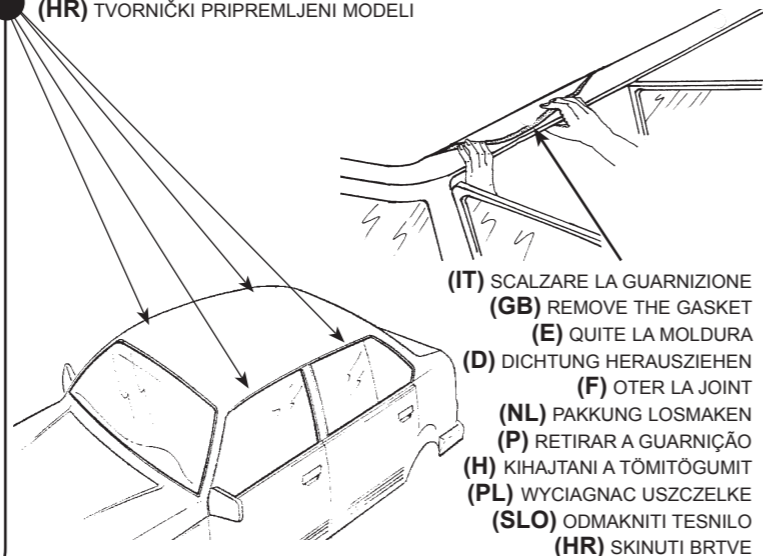

(IT) SCALZARE LA GUARNIZIONE
(GB) REMOVE THE GASKET
(E) QUITE LA MOLDURA
(D) DICHTUNG HERAUSZIEHEN
(F) ÔTER LA JOINT
(NL) PAKKUNG LOSMAKEN
(P) RETIRAR A GUARNIÇÃO
(H) KIHAJTANI A TÖMITÖGUMIT
(PL) WYCIAGNAC USZCZELKE
(SLO) ODMAKNITI TESNILO
(HR) SKINUTI BRTVE

4B

(IT) MODELLI CON PREDISPOSIZIONE DELLA CASA AUTO
(GB) CARS WITH PRE-EXISTING FIXING POINT FROM MANUFACTURER
(E) MODELOS CON PREDISPOSICION DEL FABRICANTE
(D) AUTOS MIT VOM HERSTELLER VORGESEHENE BEFESTIGUNGSPUNKTE
(F) VOITURES AVEC POINTS DE RÉPÈRE PREVUS PAR LE CONSTRUCTEUR
(NL) AUTO'S MET DOOR DE FABRIKANT VOORZIENE MONTAGEPUNTEN
(P) VIATURAS COM PONTOS DE FIXAÇÃO DO CONSTRUTOR PRÉ-EXISTENTES
(H) FELHÉLYEZÉS GYÁRTÓ ÁLTAL KIJELÖLT PONTRA
(PL) SAMOCHODY Z PRZEWIDZIANYMI PUNKTAMI UMOCOWANIA
(SLO) MODELI Z PREDVIDENIM LEŽIŠČEM S STRANI PROIZVAJALCA
(HR) TVORNIČKI PRIPREMLJENI MODELI

“À TROUVER SUR LE BATTANT DE LA PORTE OU
DANS LE MANUAL TECHNIQUE DE LA VOITURE “

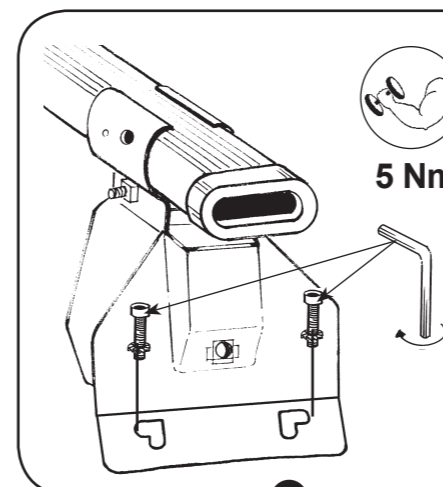

(IT) AVVITARE
(GB) TO SCREW
(E) APRETAR
(D) FESTSCHRAUBEN
(F) VISSER
(NL) VASTSCHROEVEN
(P) APERTAR
(H) MEGHÚZNI
(PL) WKRECIC
(SLO) PRIVITI
(HR) PRIČVRSTITI



DACIA: SANDERO I 5P (08->12)

6x18

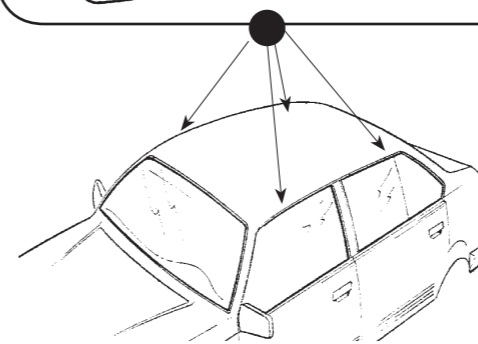

(IT) SCALZARE LA GUARNIZIONE
(GB) REMOVE THE GASKET
(E) QUITE LA MOLDURA
(D) DICHTUNG HERAUSZIEHEN
(F) ÔTER LA JOINT
(NL) PAKKUNG LOSMAKEN
(P) RETIRAR A GUARNIÇÃO
(H) KIHAJTANI A TÖMITÖGUMIT
(PL) WYCIAGNAC USZCZELKE
(SLO) ODMAKNITI TESNILO
(HR) SKINUTI BRTVE

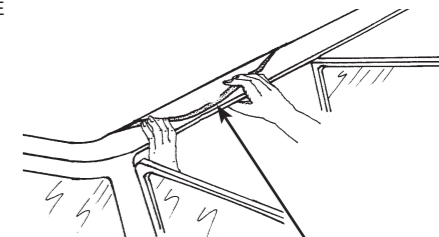

4C

(IT) MODELLI CON PREDISPOSIZIONE DELLA CASA AUTO
(GB) CARS WITH PRE-EXISTING FIXING POINT FROM MANUFACTURER
(E) MODELOS CON PREDISPOSICION DEL FABRICANTE
(D) AUTOS MIT VOM HERSTELLER VORGESEHENE BEFESTIGUNGSPUNKTE
(F) VOITURES AVEC POINTS DE RÉPÈRE PREVUS PAR LE CONSTRUCTEUR
(NL) AUTO'S MET DOOR DE FABRIKANT VOORZIENE MONTAGEPUNTEN
(P) VIATURAS COM PONTOS DE FIXAÇÃO DO CONSTRUTOR PRÉ-EXISTENTES
(H) FELHÉLYEZÉS GYÁRTÓ ÁLTAL KIJELÖLT PONTRA
(PL) SAMOCHODY Z PRZEWIDZIANYMI PUNKTAMI UMOCOWANIA
(SLO) MODELI Z PREDVIDENIM LEŽIŠČEM S STRANI PROIZVAJALCA
(HR) TVORNIČKI PRIPREMLJENI MODELI

(IT) ANTERIORE
(GB) FRONT
(E) DELANTERO
(D) VORDERE
(F) AVANT
(NL) VOORSTE G.
(P) À FRENTE
(H) ELSŐ RÜD
(PL) PRZOD
(SLO) SPREDAJ
(HR) PREDNJI

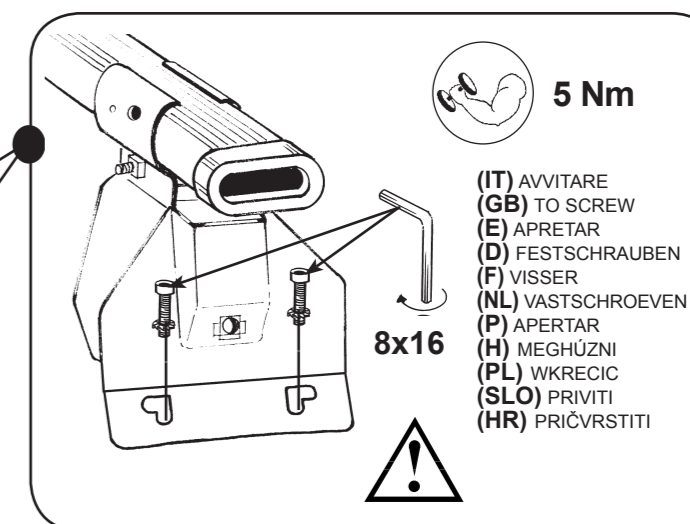
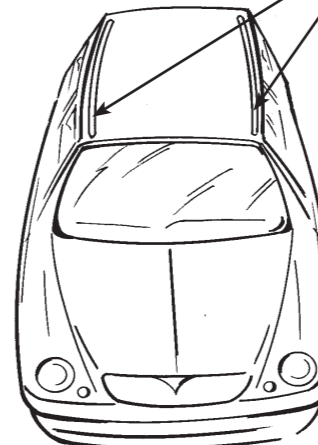

(IT) AVVITARE
(GB) TO SCREW
(E) APRETAR
(D) FESTSCHRAUBEN
(F) VISSER
(NL) VASTSCHROEVEN
(P) APERTAR
(H) MEGHÚZNI
(PL) WKRECIC
(SLO) PRIVITI
(HR) PRIČVRSTITI

RENAULT: CLIO III 3P (05->)

“À TROUVER SUR LE BATTANT DE LA PORTE OU
DANS LE MANUAL TECHNIQUE DE LA VOITURE “



4D

(IT) MODELLI CON PREDISPOSIZIONE DELLA CASA AUTO
 (GB) CARS WITH PRE-EXISTING FIXING POINT FROM MANUFACTURER
 (E) MODELOS CON PREDISPOSICION DEL FABRICANTE
 (D) AUTOS MIT VOM HERSTELLER VORGESEHENE BEFESTIGUNGSPUNKTE
 (F) VOITURES AVEC POINTS DE RÉPÈRE PRÉVUS PAR LE CONSTRUCTEUR
 (NL) AUTO'S MET DOOR DE FABRIKANT VOORZIENE MONTAGEPUNTEN
 (P) VIATURAS COM PONTOS DE FIXAÇÃO DO CONSTRUTOR PRÉ-EXISTENTES
 (H) FELHÉLYEZÉS GYÁRTÓ ÁLTAL KIJELÖLT PONTRA
 (PL) SAMOCHODY Z PRZEWIDZIANYMI PUNKTAMI UMOCOWANIA
 (SLO) MODELI Z PREDVIDENIM LEŽIŠČEM S STRANI PROIZVAJALCA
 (HR) TVORNIČKI PRIPREMLJENI MODELI

RENAULT: CLIO III 3P (05->)

“À TROUVER SUR LE BATTANT DE LA PORTE OU
 DANS LE MANUAL TECHNIQUE DE LA VOITURE “

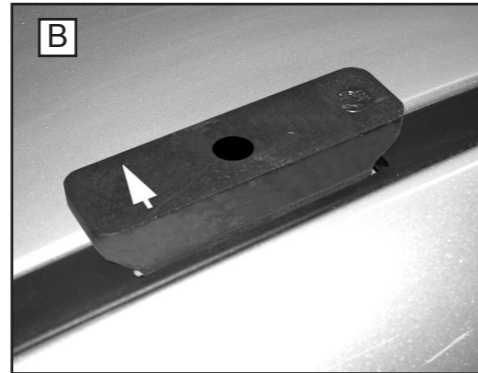
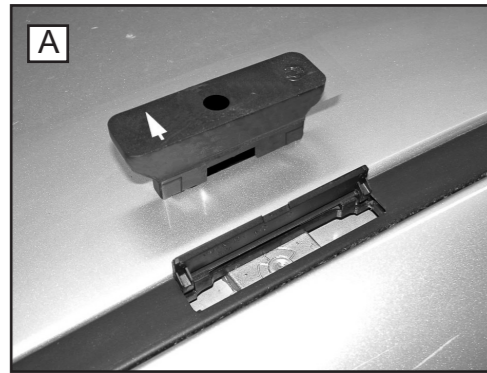
**5 Nm**

(IT) AVVITARE
 (GB) TO SCREW
 (E) APRETAR
 (D) FESTSCHRAUBEN
 (F) VISSER
 (NL) VASTSCHROEVEN
 (P) APERTAR
 (H) MEGHÚZNI
 (PL) WKRECIC
 (SLO) PRIVITI
 (HR) PRIČVRSTITI

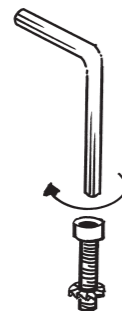
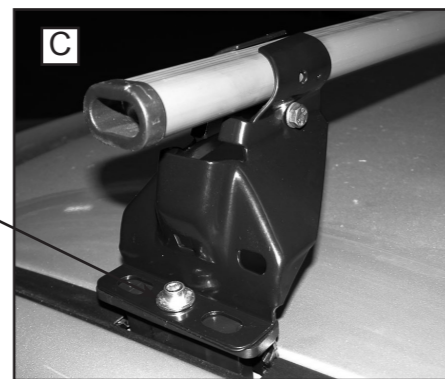
**8x45**

(IT) POSTERIORE
 (GB) REAR
 (E) TRASERO
 (D) HINTERE
 (F) ARRIERE
 (NL) ACHTERSTE G.
 (P) ATRÁS
 (H) HÁTSÓ RÚD
 (PL) TYL
 (SLO) ZADAJ
 (HR) STRAŽNJI

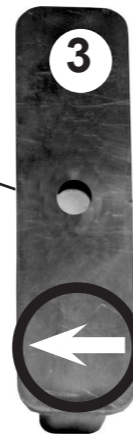
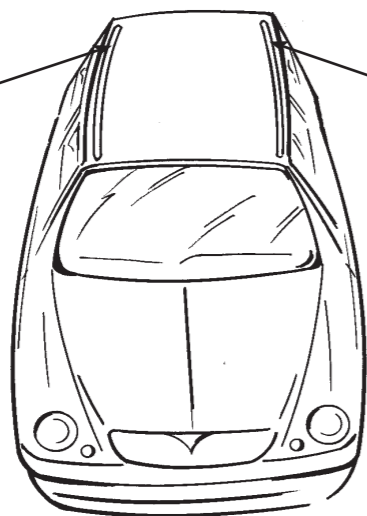
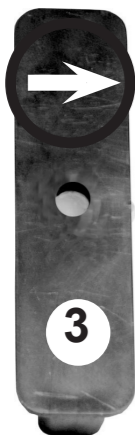
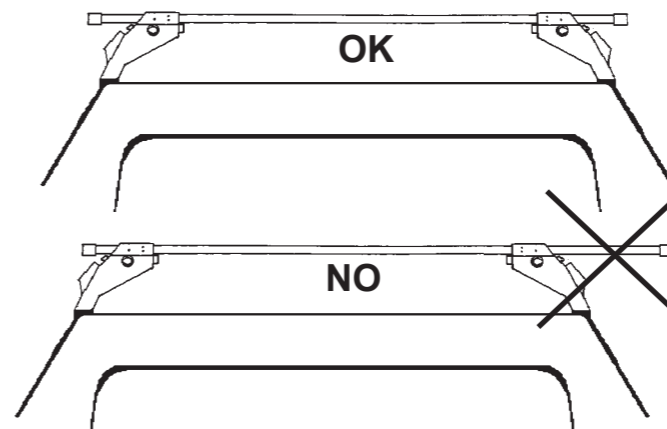
**5**

(IT) CENTRARE IL P. TUTTO SUL TETTO
 (GB) CENTRE THE UNIVERSAL BAR CARRIER ON THE ROOF
 (E) CENTRAR EL PORTAEQUIPAJES SOBRE EL TECHO
 (D) LASTENTRÄGER AUF DEM DACH ZENTRIEREN
 (F) CENTRER LE PORTE-TOUT SUR LE TOIT
 (NL) PLAATS DE UNIVERSELE DRAGER IN HET MIDDEN VAN HET DAK
 (P) CENTRAR AS BARRAS PORTA BAGAGENS NO TEJADILHO
 (H) HELYEZZE KÖZÉPRE A RUDAKAT
 (PL) WYSRODKOWAC BAGAZNIK NA DACHU
 (SLO) CENTRIRATI PRTLJAŽNIK NA STREHO
 (HR) CENTRIRATI NOSAČE NA KROV

6**B**

(IT) INSERIRE TAPPO SU VITE
 (GB) INSERT THE CAP ON THE SCREW
 (E) CUBRIR TORNILLO CON SU PLASTICO
 (D) STOPFEN AUF DIE SCHRAUBE EINSETZEN
 (F) ENFILER LE CAPUCHON SUR LA VIS
 (NL) BEVESTIG DE DOP OP DE SCHROEF
 (P) INSERIR A TAMPA NO PARAFUSO
 (H) CSAVARJA FEL A MŰANYAG KUPAKOKAT
 (PL) NALOZYĆ KOREK NA SRUBE
 (SLO) VSTAVITI POKROVČEK NA VIJAK
 (HR) PREKRITI VIJAK ČEPIČEM

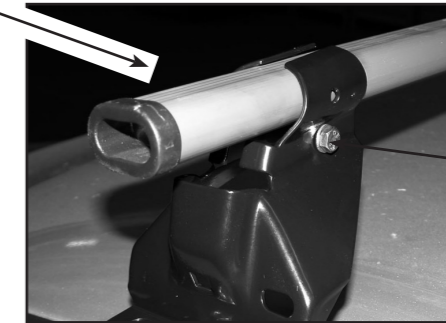
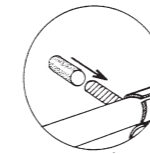
**A****8 Nm**

(IT) AVVITARE (A FONDO)
 (GB) TO SCREW (DOWN)
 (E) APRETAR (A FONDO)
 (D) FESTSCHRAUBEN
 (F) VISSER (À FOND)
 (NL) VASTSCHROEVEN
 (P) APERTAR POR BAIXO
 (H) MEGHÚZNI
 (PL) WKRECIC DO KONCA
 (SLO) PRIVITI (DO KONCA)
 (HR) PRIČVRSTITI (DO KRAJA)

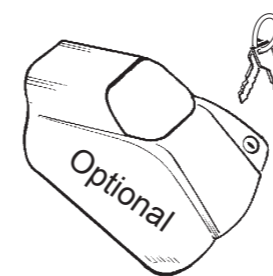

(IT) **ATTENZIONE:** Punto da eseguire solo con l'optional.
 (GB) **ATTENTION:** To follow only when installing the optional cover with key.
 (E) **ATENCIÓN:** Seguir únicamente para el montaje de las cerraduras con llave.
 (D) **ACHTUNG:** Zu beachten nur bei Montage der Zier- abdeckung mit Schloesser.
 (F) **ATTENTION:** À suivre uniquement pour le montage des caches avec serrures.
 (NL) **LET OP:** Alleen voor installeren van de optionele top met sleutel.
 (P) **ATENÇÃO:** Seguir apenas aquando da instalação da cobertura com fechadura opcional.
 (H) **FIGYELEM:** Csak az opcionális zárható burkolat használatá esetén.
 (PL) Postępować zgodnie instalując tylko dodatkową pokrywę oslonę kluczem.
 (SLO) **POZOR:** upoštevati le pri montaži dodatnega pokrovčka s kjučem.
 (HR) **PAŽNJA:** Ove upute slijediti samo kod montiranja dodatnog poklopca s klučcem.

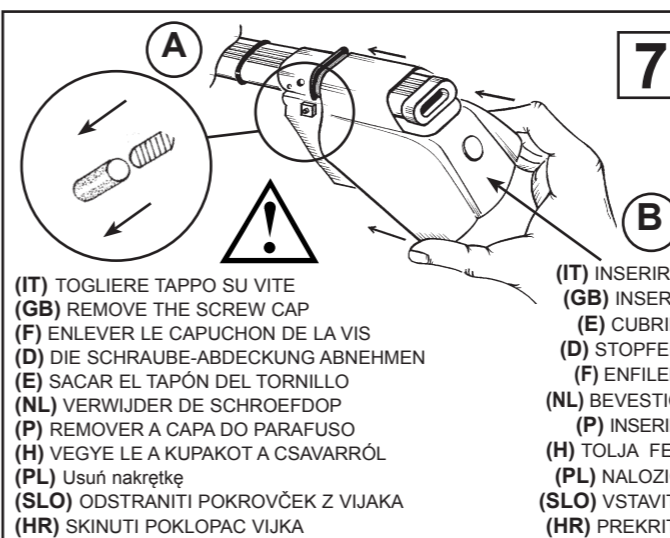

(IT) TOGLIERE TAPPO SU VITE
 (GB) REMOVE THE SCREW CAP
 (F) ENLEVER LE CAPUCHON DE LA VIS
 (D) DIE SCHRAUBE-ABDECKUNG ABNEHMEN
 (E) SACAR EL TAPÓN DEL TORNILLO
 (NL) VERWIJDER DE SCHROEFDOP
 (P) REMOVER A CAPA DO PARAFUSO
 (H) VEGYE LE A KUPAKOT A CSAVARRÓL
 (PL) Usuń nakrętkę
 (SLO) ODSTRANITI POKROVČEK Z VIJAKA
 (HR) SKINUTI POKLOPAC VIJKA

7

(IT) INSERIRE
 (GB) INSERT
 (E) CUBRIR
 (D) STOPFEN
 (F) ENFILER
 (NL) BEVESTIG
 (P) INSERIR
 (H) TOLJA FEL
 (PL) NALOZIC
 (SLO) VSTAVITI
 (HR) PREKRITI

8

(IT) INSERIRE / (GB) INSERT / (E) CUBRIR / (D) STOPFEN / (F) ENFILER / (NL) BEVESTIG / (P) INSERIR / (H) TOLJA FEL / (PL) NALOZIC / (SLO) VSTAVITI / (HR) PREKRITI.

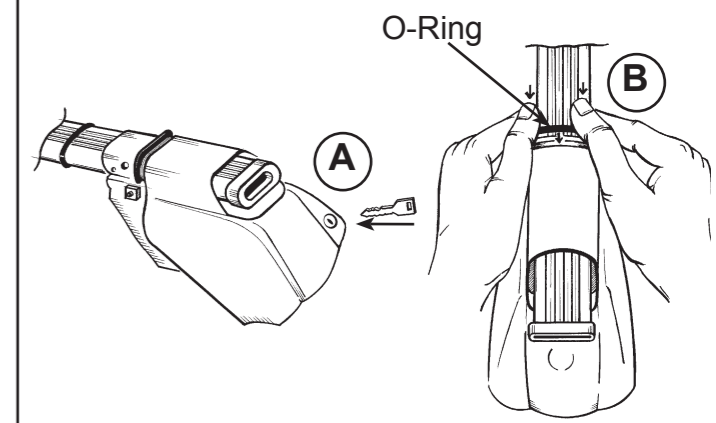

IST_3011_1311_00