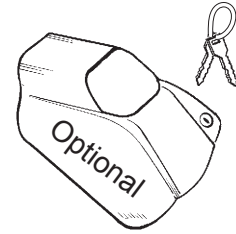

3000

Conformes aux essais statiques de la norme ISO/PAS 11154 (09/2007) - NFR 18-903-1 et DIN 75302 contresignés de la marque "GS"

(IT) ISTRUZIONI DI MONTAGGIO (GB) FITTING INSTRUCTIONS (E) INSTRUCCIONES PARA SU MONTAJE
 (D) MONTAGEANWEISUNGEN (F) INSTRUCTIONS DE MONTAGE (NL) MONTAGE INSTRUCTIES (P) INSTRUÇÕES DE MONTAGEM
 (H) SZERELÉSI UTASÍTÁS (PL) INSTRUKCJA MONTAŻU (SLO) NAVODILA O MONTAŽI (HR) UPUTE ZA MONTAŽU.

1

(IT) **ATTENZIONE:** Punto da eseguire solo con l'optional.
 (GB) **ATTENTION:** To follow only when installing the optional cover with key.
 (E) **ATENCIÓN:** Seguir únicamente para el montaje de las cerraduras con llave.
 (D) **ACHTUNG:** Zu beachten nur bei Montage der Zier-abdeckung mit Schloesser.
 (F) **ATTENTION:** À suivre uniquement pour le montage des caches avec serrures.
 (NL) **LET OP:** Alleen voor installeren van de optionele top met sleutel.
 (P) **ATENÇÃO:** Seguir apenas aquando da instalação da cobertura com fechadura opcional.
 (H) **FIGYELEM:** Csak az opcionális zárható burkolat használatá esetén.
 (PL) Postępować zgodnie instalując tylko dodatkową pokrywę osłonę kluczem.
 (SLO) **POZOR:** upoštevati le pri montaži dodatnega pokrovčka s kjučem.
 (HR) **PAŽNJA:** Ove upute slijediti samo kod montiranja dodatnog poklopca s klučcem.

(IT) INSERIRE (GB) INSERT (E) CUBRIR (D) STOPFEN (F) ENFILER (NL) BEVESTIG (P) INSERIR (H) TOLJA FEL (PL) NALOZIC (SLO) VSTAVITI (HR) PREKRITI

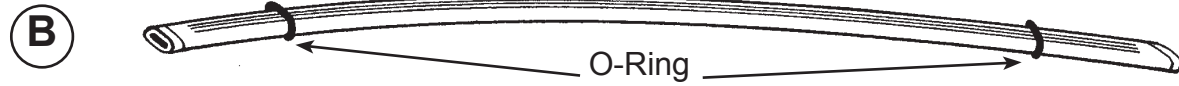

(IT) GIRARE LE BARRE NEL VERSO GIUSTO.
 (GB) SET BARS IN THE CORRECT POSITION AS SHOWN BELOW.
 (E) COLOCAR LAS BARRAS CORRECTAMENTE COMO INDICADO ABAJO.
 (D) BARREN RICHTIG POSITIONIEREN, WIE UNTER GEZEICHNET.
 (F) POSITIONNER LES BARRES CORRÈCTEMENT COMME INDIQUÉ CI-DESSOUS.
 (NL) PLAATS DE DRAGER IN DE JUISTE POSITIE, ZOALS HIERONDER AANGEGEVEN.
 (P) COLOCAR AS BARRAS, COMO INDICADO ABAIXO.
 (H) FORDÍTSÁ A HELYES POZÍCIÓBA.
 (PL) UMIEŚCIĆ ZESTAW BELEK WE WIAŚCIWEJ POZYCJI JAK POKAZANO PONIŻEJ.
 (SLO) NAMESTITI PREČKE V POZICIJO, KOT JE PRIKAZANO SPODAJ.
 (HR) NAMJESTITI ŠIPKE U PRAVLJNU POZICIJU, KAKO JE PRIKAZANO NA SLICI ISPOD.

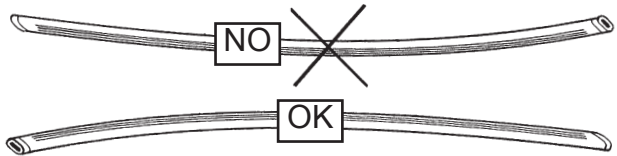
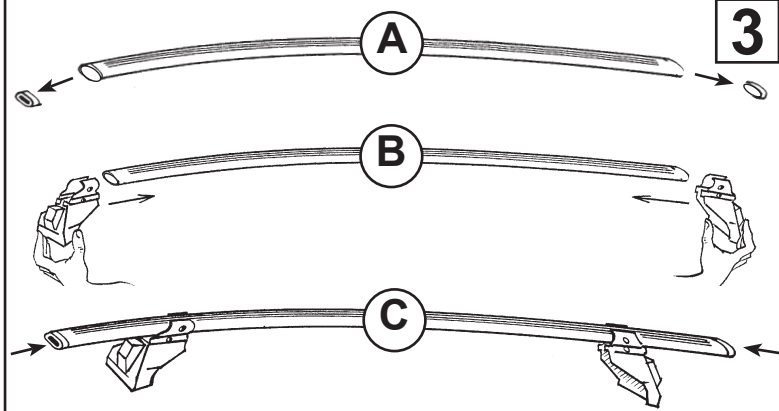
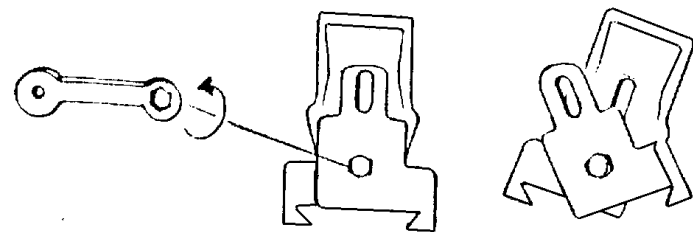
**2****4**

(IT) SVITARE DI 2 GIRI
 (GB) UNSCREW FOR 2 TURNS
 (E) AFLOJAR CON 2 VUELTAS EL TORNILLO
 (D) 2 MAL UMDREHEND ABSCHRABEN
 (F) DEVISSER DE 2 TOURS
 (NL) DE VYS LOSDRAAIEN
 (P) DESAPARAFUSAR 2 VOLTAS
 (H) CSAVARJA KI 2 FORDULATTAL
 (PL) Odkręć przekręcając dwa razy
 (SLO) ODVITI 2 OBRATA
 (HR) ODVRNUTI ZA DVA OKRETAJA



(IT) MODELLI CON PREDISPOSIZIONE DELLA CASA AUTO
 (GB) CARS WITH PRE-EXISTING FIXING POINT FROM MANUFACTURER
 (E) MODELOS CON PREDISPOSICION DEL FABRICANTE
 (D) AUTOS MIT VOM HERSTELLER VORGESEHENE BEFESTIGUNGSPUNKTE
 (F) VOITURES AVEC POINTS DE RÉPÈRE PREVUS PAR LE CONSTRUCTEUR
 (NL) AUTO'S MET DOOR DE FABRIKANT VOORZIENE MONTAGEPUNTEN
 (P) VIATURAS COM PONTOS DE FIXAÇÃO DO CONSTRUTOR PRÉ-EXISTENTES
 (H) FELHÉLYEZÉS GYÁRTÓ ÁLTAL KIJELÖLT PONTRA
 (PL) SAMOCHODY Z PRZEWIDZIANYMI PUNKTAMI UMOCOWANIA
 (SLO) MODELI Z PREDVIDENIM LEŽIŠČEM S STRANI PROIZVAJALCA
 (HR) TVORNIČKI PRIPREMLJENI MODELI

"À TROUVER SUR LE BATTANT DE LA PORTE OU
 DANS LE MANUAL TECHNIQUE DE LA VOITURE "

5

OPEL: ASTRA 4-5P (10->)
OPEL: CORSA 3-5P (06->)
OPEL: MERIVA A (03->09)
OPEL: SIGNUM (03->08) No rails
OPEL: VECTRA (03->08)

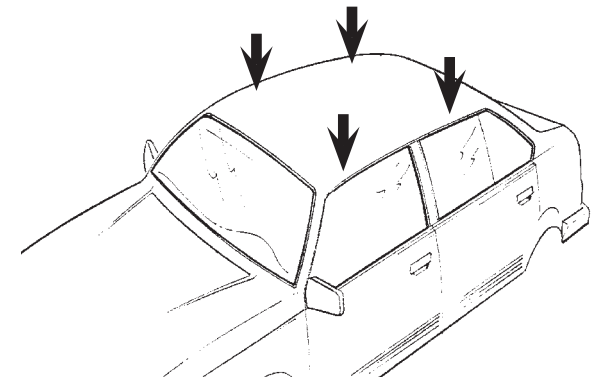
**A**

(IT) AVVITARE
 (GB) TO SCREW
 (E) APRETAR
 (D) FESTSCHRAUBEN
 (F) VISSER
 (NL) VASTSCHROEVEN
 (P) APERTAR
 (H) MEGHÚZNI
 (PL) WKRECIC
 (SLO) PRIVITI
 (HR) PRIČVRSTITI

**5 Nm****B**

(IT) AVVITARE
 (GB) TO SCREW
 (E) APRETAR
 (D) FESTSCHRAUBEN
 (F) VISSER
 (NL) VASTSCHROEVEN
 (P) APERTAR
 (H) MEGHÚZNI
 (PL) WKRECIC
 (SLO) PRIVITI
 (HR) PRIČVRSTITI

**5 Nm**

6

- (IT) CENTRARE IL P. TUTTO SUL TETTO
 (GB) CENTRE THE UNIVERSAL BAR CARRIER ON THE ROOF
 (E) CENTRAR EL PORTAEQUIPAJES SOBRE EL TECHO
 (D) LASTENTRÄGER AUF DEM DACH ZENTRIEREN
 (F) CENTRER LE PORTE-TOUT SUR LE TOIT
 (NL) PLAATS DE UNIVERSELE DRAGER IN HET MIDDEN VAN HET DAK
 (P) CENTRAR AS BARRAS PORTA BAGAGENS NO TEJADILHO
 (H) HELYEZZE KÖZÉPRE A RUDAKAT
 (PL) WYSRODKOWAC BAGAŻNIK NA DACHU
 (SLO) CENTRIRATI PRTLJAŽNIK NA STREHO
 (HR) CENTRIRATI NOSAČE NA KROV

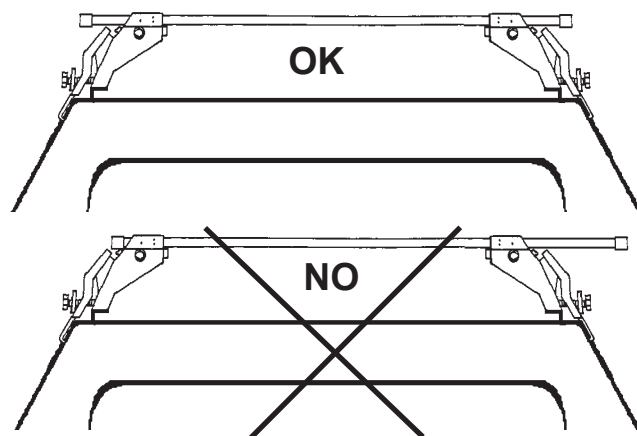
**7****B**

- (IT) INSERIRE TAPPO SU VITE
 (GB) INSERT THE CAP ON THE SCREW
 (E) CUBRIR TORNILLO CON SU PLASTICO
 (D) STOPFEN AUF DIE SCHRAUBE EINSETZEN
 (F) ENFILER LE CAPUCHON SUR LA VIS
 (NL) BEVESTIG DE DOP OP DE SCHROEF
 (P) INSERIR A TAMPA NO PARAFUSO
 (H) CSAVARJA FEL A MŰANYAG KUPAKOKAT
 (PL) NALOZYĆ KOREK NA SRUBĘ
 (SLO) VSTAVITI POKROVČEK NA VIJAK
 (HR) PREKRITI VIJAK ČEPIČEM

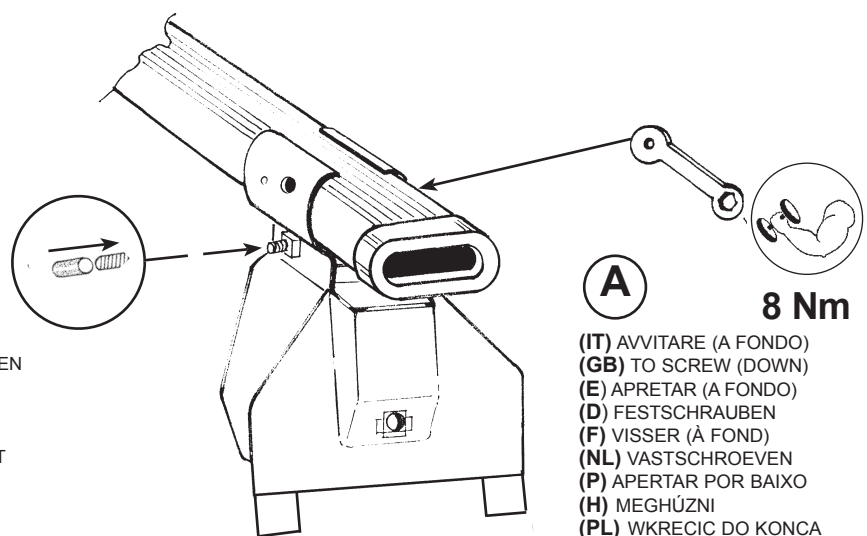
**A**

- (IT) AVVITARE (A FONDO)
 (GB) TO SCREW (DOWN)
 (E) APRETAR (A FONDO)
 (D) FESTSCHRAUBEN
 (F) VISSER (À FOND)
 (NL) VASTSCHROEVEN
 (P) APERTAR POR BAIXO
 (H) MEGHÚZNI
 (PL) WKREĆCIC DO KONCA
 (SLO) PRIVITI (DO KONCA)
 (HR) PRIČVRSTITI (DO KRAJA)

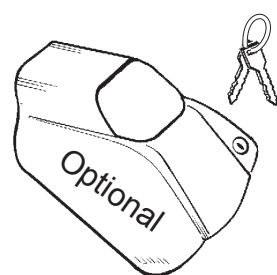
8 Nm

- (IT) **ATTENZIONE:** Punto da eseguire solo con l'optional.
 (GB) **ATTENTION:** To follow only when installing the optional cover with key.
 (E) **ATENCIÓN:** Seguir únicamente para el montaje de las cerraduras con llave.
 (D) **ACHTUNG:** Zu beachten nur bei Montage der Zier- abdeckung mit Schloesser.
 (F) **ATTENTION:** À suivre uniquement pour le montage des caches avec serrures.
 (NL) **LET OP:** Alleen voor installeren van de optionele top met sleutel.
 (P) **ATENÇÃO:** Seguir apenas aquando da instalação da cobertura com fechadura opcional.
 (H) **FIGYELEM:** Csak az opcionális zárható burkolat használatá eseté.
 (PL) Postępować zgodnie instalując tylko dodatkową pokrywę osłonę kluczem.
 (SLO) **POZOR:** upoštevati le pri montaži dodatnega pokrovčka s kjučem.
 (HR) **PAŽNJA:** Ove upute slijediti samo kod montiranja dodatnog poklopca s klučem.

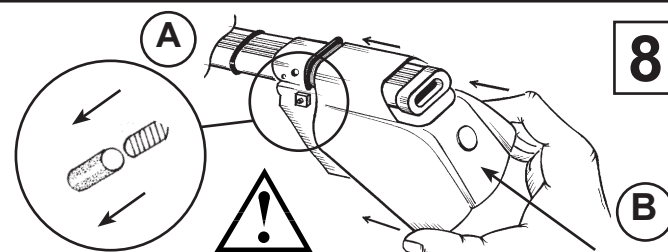
8

- (IT) TOGLIERE TAPPO SU VITE
 (GB) REMOVE THE SCREW CAP
 (F) ENLEVER LE CAPUCHON DE LA VIS
 (D) DIE SCHRAUBE-ABDECKUNG ABNEHMEN
 (E) SACAR EL TAPÓN DEL TORNILLO
 (NL) VERWIJDER DE SCHROEFDOP
 (P) REMOVER A CAPA DO PARAFUSO
 (H) VEGYE LE A KUPAKOT A CSAVARRÓL
 (PL) Usuń nakrętkę
 (SLO) ODSTRANITI POKROVČEK Z VIJAKA
 (HR) SKINUTI POKLOPAC VIJKA

- (IT) INSERIRE
 (GB) INSERT
 (E) CUBRIR
 (D) STOPFEN
 (F) ENFILER
 (NL) BEVESTIG
 (P) INSERIR
 (H) TOLJA FEL
 (PL) NALOZYĆ
 (SLO) VSTAVITI
 (HR) PREKRITI

9

- (IT) INSERIRE / (GB) INSERT / (E) CUBRIR / (D) STOPFEN /
 (F) ENFILER / (NL) BEVESTIG / (P) INSERIR / (H) TOLJA FEL /
 (PL) NALOZYĆ / (SLO) VSTAVITI / (HR) PREKRITI.

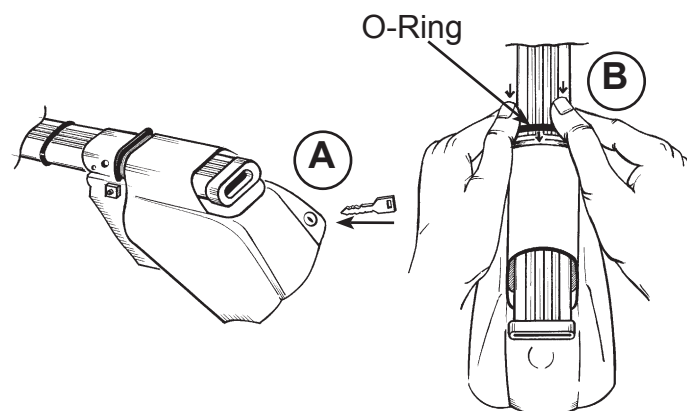

IST_3000_1311_00