



OWNER'S MANUAL
230V 60Hz Model

Aquaterra OWNER'S MANUAL

230V Systems

Owner's Record

Locating the Spa Serial Number:

The spa serial number label is located inside the equipment compartment. Equipment compartment access panel is below the spas topside control panel. Write your spa information in the space provided.

DATE PURCHASED:	
PURCHASED FROM:	
SPA MODEL:	
SERIAL NUMBER:	See Page 7

Please read this Owner's Manual carefully, as it is designed to provide you with the information you will need to ensure the safe, secure use of your spa.

IMPORTANT: Aquaterra reserves the right to change specifications and/or design without notification and without any obligation.

SPA SPECIFICATIONS

Model	Spa Seating	Length	Width	Height	Dry Weight	Gallons	Electrical Specs 60Hz
Ventura™	6 person	89"	89"	36"	918 lbs	380	230V
Fairfax™ L	6 person	84"	84"	36"	818 lbs	330	230V
Fairfax™ NL	7 person	84"	84"	36"	818 lbs	330	230V
Miramar™ L	6 person	84"	84"	36"	796 lbs	330	230V
Miramar™ NL	7 person	84"	84"	36"	700 lbs	360	230V
Avila™	3 person	65"	84"	29.5"	663 lbs	210	230V

CAUTION

DO NOT OPERATE SPA BEFORE READING THIS MANUAL

Failure to read this manual and follow its instructions may result in unsafe operation and or permanent damage to your portable spa.

Most cities, counties, states, and countries require permits for exterior construction and electrical circuits. In addition, some communities have codes requiring residential barriers such as fencing and/or self-closing gates on the property to prevent unsupervised access to a pool or spa by children. Be sure to check with your local agencies for specific requirements.

If you need additional information and/or assistance, please consult your local contractor.

Thank you for choosing an Aquaterra Spa. Visit our web site at Aquaterraspas.com for more information including service parts.

TABLE OF CONTENTS

TITLE	PAGE
CONTENTS	
SAFETY INFORMATION	
IMPORTANT SAFETY INSTRUCTIONS	1
IMPORTANT SPA INSTRUCTIONS.....	4
INSTALLATION	
PLANNING A LOCATION FOR YOUR SPA	5
PLACING THE SPA	6
EQUIPMENT ACCESS	
EQUIPMENT ACCESS PANEL	7
ELECTRICAL REQUIREMENTS	
ELECTRICAL REQUIREMENT	8
ELECTRICAL WIRING DIAGRAM 230V USE	9
CONTROL PANEL OPERATION	
DISPLAY OVERVIEW	10
TEMPERATURE ADJUSTMENT	10
JETS OPERATION	11
MULTI COLOR LED LIGHT	11
MODE	11
FILTER CYCLES.....	11
OPERATIONAL MODES (MIRAMAR MODEL ONLY)	12
DIAGNOSTIC LCD MESSAGE	13
COMPONENT OPERATION	
SPA COMPONENT OPERATION	14
MUSIC (NOT AVAILABLE ON THE MIRAMAR MODEL)	14
FILL-UP AND START-UP INSTRUCTIONS	
FILLING THE SPA WITH WATER	15
APPLYING POWER	15
ADDING START-UP CHEMICALS	
WATER CHEMISTRY GUIDELINES.....	16
SPA MAINTENANCE	
FILTER CARTRIDGE MAINTENANCE	17
SURFACE CARE	18
COVER CARE	18
CABINET CARE	18
REPLACEMENT SPA PARTS	18
DRAINING OR WINTERIZING	
DRAINING YOUR SPA	19
WINTERIZING YOUR SPA	19
TROUBLESHOOTING PROCEDURES	
NO COMPONENT OPERATION.....	20
PUMP DOES NOT OPERATE, BUT THE LIGHT DOES	20
POOR JET ACTION.....	20
WATER IS TOO HOT.....	20

IMPORTANT SAFETY INSTRUCTIONS

READ AND FOLLOW ALL INSTRUCTIONS

AVOIDING THE RISK TO CHILDREN

DANGER:

- **RISK OF CHILD DROWNING.** Extreme caution must be exercised to prevent unauthorized access by children. To avoid accidents, ensure that children cannot use a spa unless they are supervised at all times. Children should be supervised to not use the spa as a toy.

WARNING:

- To reduce the risk of injury, do not permit children to use this product unless they are closely supervised at all times.
- To reduce the risk of injury, lower water temperatures are recommended for young children. Children are especially sensitive to hot water.

DO:

- Make sure you always lock the child resistant locks after using the spa for your children's safety. Every spa is equipped with a locking cover that meets the ASTM F1346-91 Standard for Safety Covers.
- Test the water temperature with your hand before allowing your child to enter the spa to be sure that it's comfortable. Children are especially sensitive to hot water.
- Remind children that wet surfaces can be very slippery. Make sure that the children are careful when entering or exiting the spa.

DON'T:

- Allow children to climb onto the spa cover.
- Allow children to have unsupervised access to the spa.

AVOIDING THE RISK OF ELECTROCUTION

Risk of Electrocutation

- Connect only to a grounded source.
- Do not bury the power cord. A buried power cord may result in death or serious personal injury due to electrocution if direct burial-type cable is not used, or if improper digging occurs.
- A ground terminal (pressure wire connector) is provided on the control box inside the unit to permit connection of a minimum No. 10 AWG solid copper bonding conductor between this point and any metal equipment, metal water pipe, metal enclosures of electrical equipment, or conduit within 5 feet (1.5 m) of the unit as needed to comply with local requirements.

WARNING:

- Your spa must use a Ground Fault Circuit Interrupter for user and equipment protection. To ensure proper operation of this important safety device, test according to the following instructions per electrical configuration.

SAFETY INFORMATION

230 VOLTS:

- A ground terminal is provided on the control box. To reduce the risk of electric shock, connect this terminal to the grounding terminal of your electrical service or subpanel with a continuous green, insulated copper wire. The wire must be equivalent in size to the circuit conductors supplying the equipment. In addition, a bonding terminal (pressure wire connector) is provided on the outside of the control box for bonding to local ground points. To reduce the risk of electric shock, this connector should be bonded with a No. 8 AWG solid copper wire to any metal ladders, water pipes, or other metal within 5 feet (1.5 m) of the spa to comply with local requirements. The means of disconnection must be readily accessible, but must be installed at least 5 feet (1.5 m) from the spa.
- Your spa requires a suitably rated circuit breaker to open all ungrounded supply conductors.
- Your spa must have a ground fault circuit interrupter in an electrical subpanel. Before each use of the spa and with the unit operating, push the TEST button on the breaker. The switch should click over to the "Trip" position. Wait 30 seconds and reset the GFCI breaker by switching it completely off and then completely on. The switch should then stay on. If the interrupter does not perform in this manner, it is an indication of an electrical malfunction and the possibility of an electric shock. Disconnect the power until the fault has been identified and corrected.

IMPORTANT: Failure to wait 30 seconds before resetting the GFCI may cause the spa's Power Indicator (on the control panel) to blink. If this occurs, repeat the GFCI test procedure.

DANGER: RISK OF ELECTRICAL SHOCK

- Install spa at least 5 feet (1.5 m) from all metal surfaces. A spa may be installed within 5 feet (1.5 m) of a metal surface if each metal surface is permanently connected by a minimum No. 10 AWG solid copper conductor attached to the wire ground connector on the terminal box that is provided for this purpose if in accordance with National Electrical Code ANSI/NMFA70-1993.
- Do not permit any electrical appliances, such as a light, telephone, radio, or television within 5 feet (1.5 m) of a spa. Failure to maintain a safe distance may result in death or serious personal injury due to electrocution if the appliance should fall into the spa.
- Install your spa in such a way that drainage is away from the electrical compartment and from all electrical components.

DO:

- Be sure your spa is connected to the power supply correctly - use a licensed electrical contractor.
- Disconnect the spa from the power supply before draining the spa or servicing the electrical components.
- Test the Ground Fault Circuit Interrupter before each use.

DON'T:

- Use the spa with the equipment compartment door removed.
- Place electrical appliances within 5 feet (1.5m) of the spa.
- Attempt to open the electrical control box. There are no user serviceable parts inside.

SAFETY INFORMATION

RISKS TO AVOID

⚠ DANGER: RISK OF INJURY

- DO NOT sit in the filter compartment area. Sitting in this area can cause:
a) Restriction of Filter Pump suction/vacuum b) Damage to components
- Both can result in bodily harm. Should damage occur to components in this area, replace immediately!

To reduce the risk of injury to persons, DO NOT remove floating weir, basket, and filter located in the filter compartment while the spa is running.

- The suction fittings in the spa are sized to match the specific water flow created by the pump. Never replace a suction fitting with one rated less than the flow rate marked on the original suction fitting.
- There is a danger of slipping and falling. Remember that wet surfaces can be very slippery. Take care when entering or exiting the spa.
- Never operate spa if the suction fittings are broken or missing.
- The device should not be used by persons (including children) with reduced physical, sensory or mental capabilities, or lack of experience and knowledge, unless they receive supervision or training.
- People with infectious diseases should not use the spa.
- Keep any loose articles of clothing or hanging jewelry away from rotating jets or other moving components.

Increased side effects of medication

- The use of drugs, alcohol or medication before or during spa use may lead to unconsciousness with the possibility of drowning.
- Persons using medications should consult a physician before using a spa; some medication may cause a user to become drowsy, while other medication may affect heart rate, blood pressure, and circulation.
- Persons taking medications which induce drowsiness, such as tranquilizers, antihistamines or anticoagulants should not use the spa.

Health problems affected by spa use

- Pregnant women should consult a physician before using spa.
- Persons suffering from obesity or with a medical history of heart disease, low or high blood pressure, circulatory system problems, or diabetes should consult a physician before using spa.

Unclean water

- Keep the water clean and sanitized with correct chemical care. The recommended levels for your spa are:
Free Available Chlorine (FAC): 3.0-5.0 ppm Total Alkalinity: 40 - 120 ppm
Water pH: 7.2 - 7.8 Calcium Hardness: 75- 150 ppm

IMPORTANT: Turn jet pump on for at least ten minutes after adding ANY spa water chemicals into the filter compartment.

- Clean the filter cartridge monthly to remove debris and mineral buildup which may affect the performance of the hydromassage jets, limit the flow, or trip the high-limit thermostat which will turn off the entire spa.

AVOIDING THE RISK OF HYPERTHERMIA

Prolonged immersion in hot water can result in HYPERTHERMIA, a dangerous condition which occurs when the internal temperature of the body reaches a level above normal 98.6°F (37°C). The symptoms of hyperthermia include unawareness of impending hazard, failure to perceive heat, failure to recognize the need to exit the spa, physical inability to exit the spa, fetal damage in pregnant women, and unconsciousness resulting in a danger of drowning.

SAFETY INFORMATION

WARNING:

The use of alcohol, drugs, or medication can greatly increase the risk of fatal hyperthermia in hot tubs and spas.

TO REDUCE THE RISK OF INJURY:

- The water in the spa should never exceed 104°F (40°C). Water temperatures between 100°F (38°C) and 104°F (40°C) are considered safe for a healthy adult. Lower water temperatures are recommended for extended use (exceeding 10 minutes) and for young children. Extended use can cause hyperthermia.
- Pregnant or possibly pregnant women should limit spa water temperatures to 100°F (38°C). Failure to do so may result in permanent injury to your baby.
- Do not use spa immediately following strenuous exercise.

AVOIDING THE RISK OF SKIN BURNS:

- To reduce the risk of injury, before entering a spa the user should measure the water temperature with an accurate thermometer.
- Test the water with your hand before entering the spa to be sure it's comfortable.

SAFETY SIGN

A SAFETY SIGN is included in the owner's package. The sign, which is required as a condition of Product Listing, should be permanently installed where it is visible to the users of the spa.

IMPORTANT SPA INSTRUCTIONS

The following contains important spa information, and we strongly encourage you to read and apply them.

DO:

- Use and lock the vinyl cover when the spa is not in use, whether it is empty or full.
- Follow the Spa Care and Maintenance recommendations stated in this manual.
- Use only approved accessories and recommended spa chemicals and cleaners.

DON'T:

- Leave the spa exposed to the sun without water or the vinyl cover in place. Exposure to direct sunlight can cause solar distress of the shell material.
- Roll or slide the spa on its side. This will damage the siding.
- Lift or drag the cover by using the cover lock straps; always lift or carry the cover by using the handles.
- Attempt to open the electrical control box. There are no user serviceable parts inside. Opening of the control box by the spa owner will void the warranty. If you have an operational problem, carefully go through the steps outlined in the Troubleshooting section. If you are not able to resolve the problem, contact Customer Service (888) 961-7727 Ext. 8440. Many problems can easily be diagnosed over the telephone.

PLANNING A LOCATION FOR YOUR SPA

Consider these things when determining where to place your spa.

SAFETY FIRST:

Make sure your spa is positioned so access to the equipment compartment and side panels will not be blocked. Be certain your installation will meet all city and local safety codes and requirements.

PLANNED USE OF SPA:

How you intend to use your spa will help you determine where you should position the spa. For example, will you use it more for recreational or therapeutic purposes? If your spa is mainly for family recreation, leave plenty of room around it for activity and lawn furniture. If you will use it more for relaxation and therapy, you'll probably want to create privacy around the spa.

PRIVACY:

Think of your surroundings during all seasons to determine your best privacy options. Consider the view of your neighbors when you plan the location of your spa.

VIEWS:

Think about the direction you will be facing when sitting in your spa. Do you have a special landscape you will find enjoyable? Perhaps there is an area that has a soothing breeze during the day or a lovely sunset in the evening.

ENVIRONMENT:

If you live in a climate with a snowy winter and hot summer, a place to change clothes or a house entry near the spa is convenient. A warmer climate may require shade from the hot sun. Consider placement of trees, shrubs, patio cover or perhaps a gazebo structure to provide what you will need. Indoor installations require adequate ventilation. When the spa is in use, considerable amounts of moisture are produced. This moisture can damage walls and ceiling surfaces over time. Special paint is available to resist moisture damage. Remember that spas periodically require drainage, so plan your environment accordingly.

KEEP CLEAN:

Prevent dirt and foliage from being tracked into your spa by utilizing concrete for paths and access areas. Check the location of spill paths from gutters, trees, and shrubs.

SERVICE ACCESS:

Many people choose to install tile or custom wood around their spas. If you are installing your tub with custom decorative trimming, remember to allow for access to it for service. Should you need service, a technician may need to remove the tub's door panel, or access it from beneath. It is always best to design special installations so the spa can still be moved, or lifted from the ground.

A GOOD FOUNDATION:

Your new spa needs a good solid foundation. The area your spa sits on must be able to support the spa, the water in it and those who use it. If the foundation is inadequate, it may shift or settle after the spa is in place, causing stress to the shell or components. **NOTE:** Do not shim your spa in any manner, as this could cause the cabinet to crack, thereby voiding the warranty.

INSTALLATION

BE AWARE:

Damage caused by inadequate or improper foundation support is not covered by the spa warranty. It is the sole responsibility of the spa owner to provide a proper foundation for the spa.

Make sure the foundation where the spa is placed drains water away from the spa. Proper drainage will keep components dry from rain and wet weather.

Your spa weight must always be considered when installing your spa. If you are installing it on an elevated wood deck or other structure, it is advisable to consult a structural engineer or contractor to ensure the structure will support the weight.

IT IS STRONGLY RECOMMENDED THAT A QUALIFIED, LICENSED CONTRACTOR PREPARE THE FOUNDATION FOR YOUR SPA.

A reinforced concrete pad at least four inches thick is recommended for your spa. The reinforcing rod or mesh in the pad should be attached to a bond wire.

INDOOR INSTALLATION:

Be aware of some special requirements if you place your spa indoors. Water will accumulate around the spa, so flooring materials must provide a good grip when wet. Proper drainage is essential to prevent a build-up of water around the spa. When building a new room for the spa, it is recommended that a floor drain be installed. The humidity will naturally increase with the spa installed. Water may get into woodwork and produce dryrot, mildew, or other problems. Check for airborne moisture's effects on exposed wood, paper, etc. in the room. To minimize these effects, it is best to provide plenty of ventilation to the spa area. An architect can help to determine if more ventilation must be installed.

PLACING THE SPA

CHECK THE DIMENSIONS OF YOUR SPA:

Compare the spa dimensions to the width of gates, sidewalks, and doorways along the delivery route used to bring the spa into your yard. It may be necessary for you to remove a gate or partially remove a fence in order to provide an unobstructed passageway to the installation location. Also, keep in mind—if you are using special equipment to place your spa into an area it will be necessary to include those measurements and weights.

PLANNING A DELIVERY ROUTE:

Check the width of gates, doors and sidewalks to make sure your spa will pass through unobstructed. You may have to remove a gate or part of a fence to allow for adequate width clearance. If the delivery route will require a 90-degree turn, check the measurements at the turn to ensure the spa will fit. Check for protruding gas meters, water meters, A/C units, etc., on your home which will cause obstructions along the delivery path to your yard. Check for low roof eaves, over hanging branches or rain gutters that could be an obstruction to overhead clearances.

SPECIAL CIRCUMSTANCES:

The use of a crane for delivery and installation is primarily to avoid injury to your spa, your property or to delivery personnel. Cranes are not considered "normal delivery".

EQUIPMENT ACCESS

EQUIPMENT ACCESS PANEL

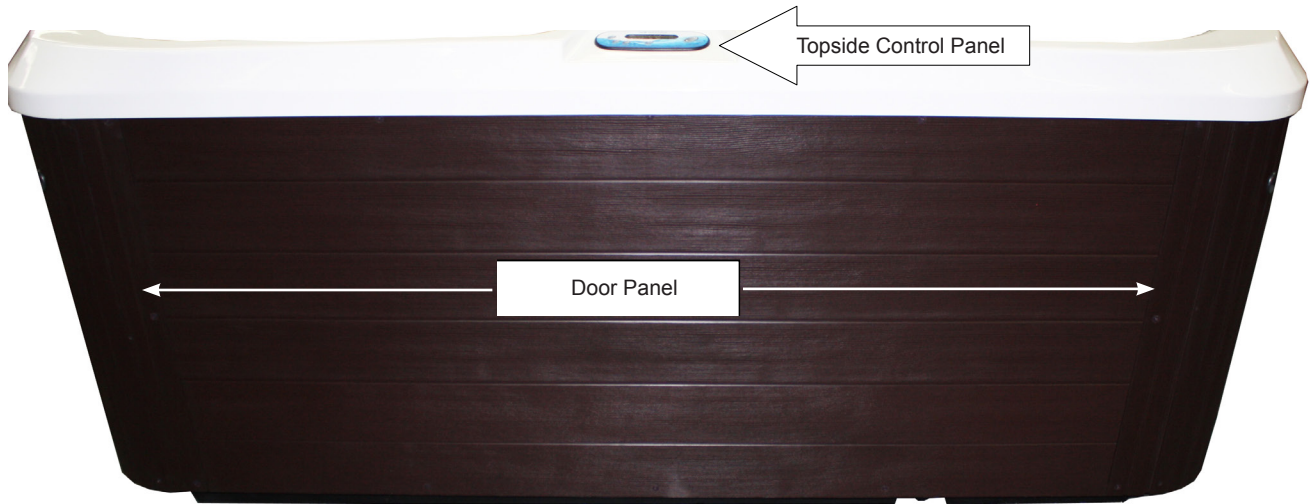

To access the equipment compartment:

Remove all the screws around the top, bottom and sides of the large full panel door. Lower door panel slightly, pull bottom of door away from spa then remove.

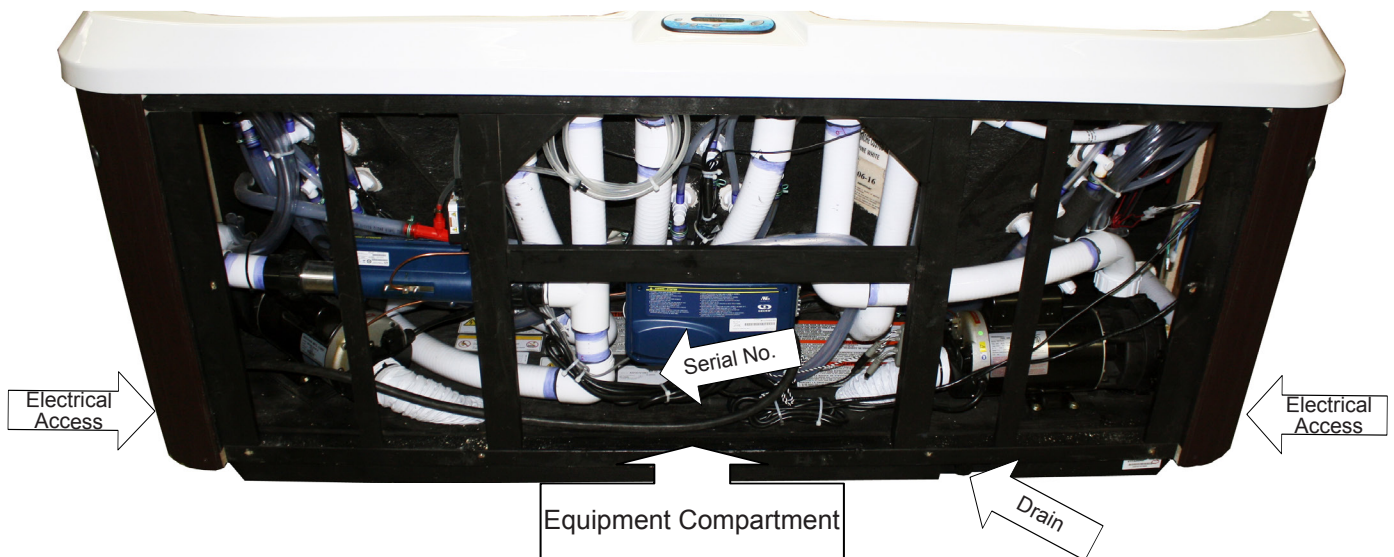

ELECTRICAL REQUIREMENTS

ELECTRICAL REQUIREMENT

⚠ DO NOT POWER THE SPA WITHOUT FIRST FILLING WITH WATER!

⚠ DANGER – RISK OF ELECTRIC SHOCK

Installations that do not conform to the following procedures and requirements may expose users to electric shock. Non-conforming installations will not be covered under warranty.

If installed in the United States, the electrical wiring of this spa must meet the requirements of the National Electric Code (NEC) and any applicable state or local codes. The electrical circuit must be installed by an electrical contractor and approved by a local building electrical inspection authority.

1. Installations within 5 feet (1.5 m) of any metal surfaces must ground the metal surfaces to the hot tub. Use an 8 AWG solid copper wire and attach it to the grounding lug on the control box, located in the equipment compartment.
2. Only a licensed electrician may install power to the spa.
3. Power supply installation must include a suitably rated ground fault circuit interrupter (GFCI) as required by NEC Article 680-42. The circuit breaker must be dedicated and should not be shared with any other appliances. It must be labelled and easily accessible to users.
4. The electrical supply for the spa must include a suitable rated switch or circuit breaker to open all ungrounded supply conductors to comply with Section 422-20 of the National Electric Code, ANSI/NFPA 70. The disconnecting means must be readily accessible to the spa's occupant but installed at least 5 feet (1.5 m) from the spa water.
5. 230V Power supply lines must be hard wired into the control box. DO NOT use extension or plug-type cords of any kind. The use of a shut-off box near the hot tub is also recommended. This box provides a quick and convenient method to shut off power to the hot tub for emergencies and maintenance.
6. Supply lines must be properly sized as per the NEC. A ground line must be provided that is as large as the largest current carrying conductor, but no less than 8 AWG. Use copper wiring only.
7. Please open the front cover of the control box, and follow the instructions and wiring diagram printed on the backside.
8. CAUTION, 230V POWERED SPA – This spa must be hard wired to your household electrical service box only. Do not use an extension cord or any other disconnect-able power cord. The use of an extension cord or a disconnect-able power cord is highly dangerous and will void all warranties!
 - Wire size must be appropriate per NEC and/or local codes.
 - Wire size is determined by length of run from breaker box to spa and maximum current draw.
 - THHN copper core wire is recommended.
 - All wiring must be copper to ensure adequate connections. Do not use aluminum wire.



Equipment access is below the topside control panel.

ELECTRICAL REQUIREMENTS

ELECTRICAL WIRING DIAGRAM 230V USE

It is recommended that a licensed electrician install the power to your spa in accordance with the National Electric Code and/or any local electrical codes in effect at the time of installation.

Power supply installation must include a properly rated GFCI circuit breaker. The circuit must be dedicated and should not be shared with any other appliances. The power supply must be hard wired into the power pack.

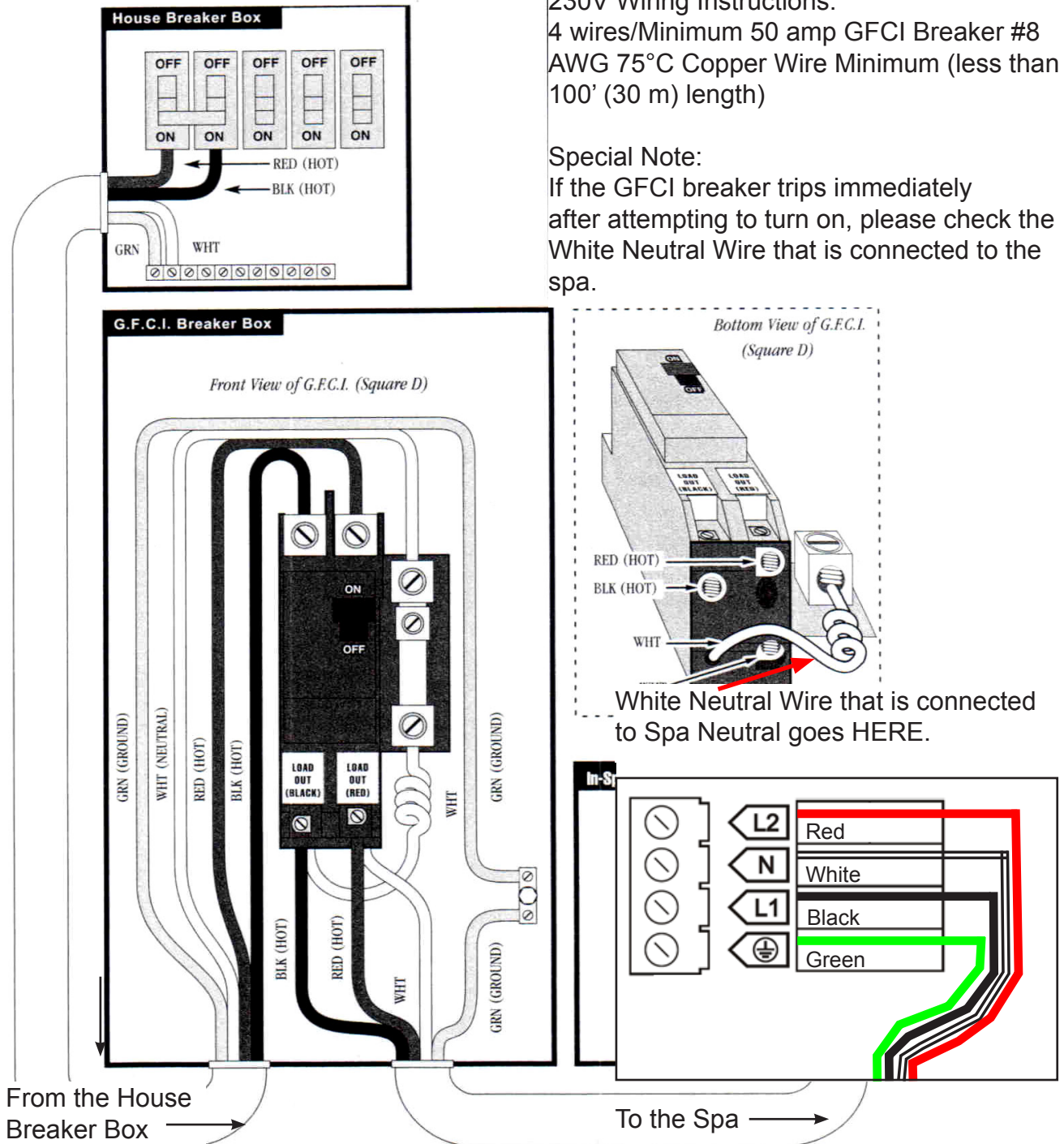

CONTROL PANEL OPERATION

INITIAL START-UP - When the spa is first powered up the control system begins a 2 minute Startup Mode. Different codes will display on the screen. Once Startup Mode completes, the actual temperature is displayed on the screen, and the spa will then begin to heat, maintain the water temperature and the first filter cycle will start 5 minutes later. Your spa has been designed so that it will automatically heat the water to the factory set temperature of 100°F (38°C) unless you set the spa to a different temperature. If power is disconnected from the spa, it will automatically revert back to the last saved set temperature when power is reapplied. **NOTE:** Some models only have Jets 1

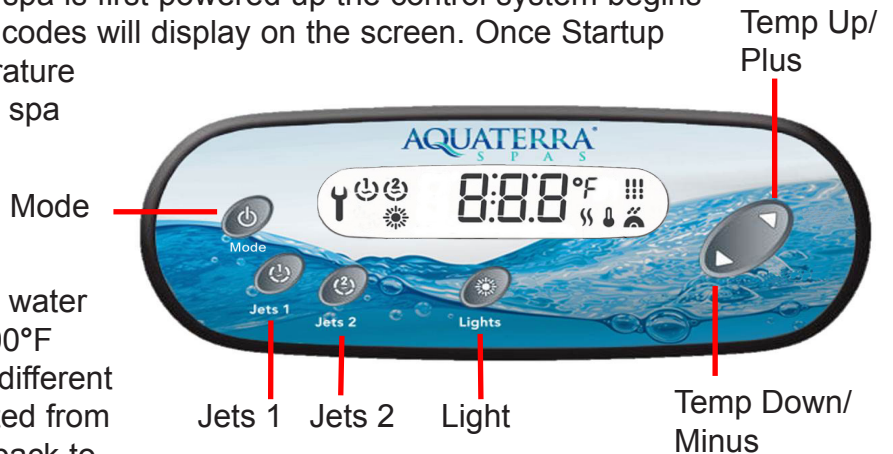

DISPLAY OVERVIEW

Pumps icon

The "Pump" indicator numbers light up when the pumps are in high speed, and flashes when the pump is in low speed. Some models only have 1 pump.

Service icon

A problem has been detected. Do not enter the water! Spa service is required.

Light icon

The "Light" icon lights up when the light is on.

Heater icon

The "Heater" icon lights up when the heater is on. It flashes when:

- 1- there is a call for heat and heater has not started yet,
- 2- heater has just turned off and element is cooling down or
- 3 - not enough current available to start heater

Temperature & message digits

°F/ °C

Filter Cycle icon

The "Filter Cycle" icon lights up when filter cycle is on. The icon flashes if the filter cycle is disrupted.

Smart Winter Mode icon

The "SWM" icon automatically turns on when freeze protection is active. It flashes while system purges the spa plumbing.

Set Point icon

The "Set Point" icon automatically turns on when set point setting menu is activated.



TEMPERATURE ADJUSTMENT

The temperature can only function between 80°F - 104°F (26.5°C - 40°C). The last measured temperature will constantly display on LCD.

Press the *Up/Plus* or *Down/Minus* buttons to display the set temperature (desired temperature) and indicator 🌡️. Each time either button is pressed again, the set temperature will increase or decrease depending on which button is pressed. After five seconds, the LCD will automatically display the current spa temperature.

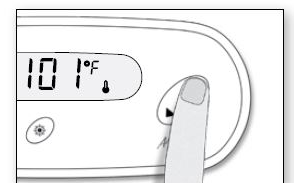

The "heater" indicator 🌡️ lights up when the heater is on. It flashes when there is a request for more heat, but the heater is not on. Once set temperature is reached the indicator 🌡️ shuts off and the low speed of the jet pump turns off after 30 seconds (if not in filter cycle).

CONTROL PANEL OPERATION

JETS OPERATION

Jet Pump 1 button:

- Press Jets 1 button once to turn Jet Pump 1 on low speed.
- Press Jets 1 button a second time to turn Jet pump1 on high speed.
- Press Jets 1 button a third time to shut Jet Pump1 off.

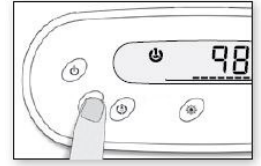

Jet Pump 2 button: (Not available on all models)

- Press Jets 2 button once to turn Jet Pump 2 On.
- Press Jets 2 button a second time to shut Jet Pump 2 Off.

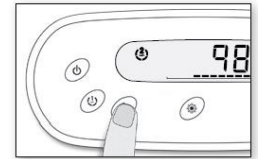

MULTI COLOR LED LIGHT

Press the *Light* button once to turn on the lights, press the button again to turn the lights off, when turning back on after several seconds the same light mode will appear. Every time the light is quickly turned off and on a new light mode will appear. The sequence is as follows: White, Aqua, Magenta, Azure, Amber, Emerald, Ruby, color wheel with abrupt color changes, slow full color wheel and fast full color wheel.

NOTE: If left on, the light will automatically turn off after 4 hours of operation.

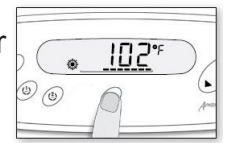

MODE

CLEANUP MODE (2 pump models only)

Press the Mode button to start the cleanup cycle for one minute. The display will show CLn” message. This mode forces a purge step of the programmed filter cycle and is useful when the user wishes to cleanup the spa water after use without waiting for the next filter cycle purge. When active, the display will toggle between CLn and water temperature.

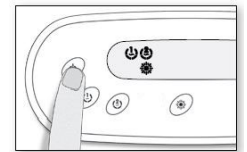

SOAK MODE (2 pump models only)

Press and hold the Mode button for 5+ seconds until SbY is displayed. The soak mode clears all pending user demands as well as filtration and smart winter mode. The only automatic feature that remains functional is the water temperature regulation.

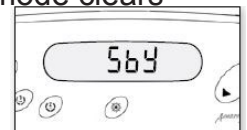

OFF MODE (all models)

Press and hold the Mode button for 8+ seconds until OFF is displayed. This function is useful to preform simple spa maintenance. When enabled the display will toggle between OFF and water temperature. This function will clear all pending user demands for 60 minutes. This mode will be cancelled if the user starts a pump.

NOTE: If the spa is calling for heat it will take 1 minute before the jet pump will shut off.

FILTER CYCLES !!!

There are two filter cycles: the first cycle (F1) starts right after power up and the second cycle (F2) will start 12 hours later. The default duration for the first filter cycle is 1 hour, and 30 minutes for the second cycle. The “Filter” indicator !!! lights up when a filter cycle is on. The duration of each filter cycle can be modified. If the “Filter” indicator !!! flashes this indicates there has been a suspension in the filter cycle.

CONTROL PANEL OPERATION

ADJUSTING PRESET FILTER CYCLES

Filter duration is programmable between 0.5 and 6 hours in 30 minute increments (0.5 hours) for both filter cycles. To program the cycle times:

1. Press and hold *Light* button for 5+ seconds until F1 is displayed.
2. Press the *Plus* or *Minus* button to adjust the cycle time for F1.
3. Press the *Light* button to store the F1 cycle and move to the F2 cycle.
4. Press the *Plus* or *Minus* button to adjust the cycle time for F2.
5. Wait 15 seconds to allow the exit timer to expire and store the setting.

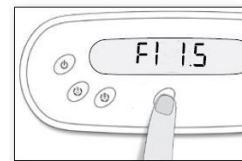

IMPORTANT: To reset the first filter cycle start time, skip step 5 and continue pressing the *Light* button until the actual temperature is displayed. Powering down of the spa will also reset the first filter start time.

FILTER CYCLE SUSPENSION: The filter cycle will be suspended every time a jet pump or light is activated manually during the filter cycle time. The suspension will end around 15 minutes after the completion of the manual use.

IMPORTANT: To restart the filter cycle immediately, press the Mode button placing the spa in the cleanup mode.

ECONOMY MODE (2 pump models only)

This mode allows you to lower the temperature set point of the spa by 20°F (11°C), to change to the Economy mode press and hold *Light* button for 5+ seconds until F1 is displayed. Press the *Light* button several times until the display shows EP 1, use Down key to disable economy mode, the display will show EP 0. Wait 15 seconds to allow the exit timer to expire and store the setting.

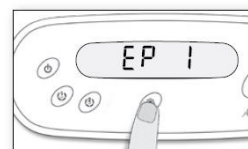

FAHRENHEIT/CELSIUS SETTING

To change water temperature display to either Fahrenheit or Celsius, press and hold *Light* button for 5+ seconds until F1 is displayed. Press the *Light* button several times until F or C $\frac{\circ}{F}$ is displayed. Press the *Plus* or *Minus* button to change. Wait 15 seconds to allow the exit timer to expire and store the setting.

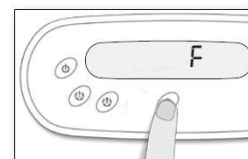

OPERATIONAL MODES (Miramar & Avila models only)

The Standard Mode is the default operational mode preset from the factory. In order to program the spa to operate in the Economy mode you must enter the programming mode to make the change. Water sampling will turn the jet pump on and circulate the water for up to a couple of minutes.

NOTE: Freeze Protection (Smart Winter Mode) will assert as necessary during all modes.

STANDARD MODE: Is programmed to maintain the desired temperature with periodic water circulation (sampling) to sample and heat the water to the set temperature.

ECONOMY MODE: The spa will not heat. Water sampling only done during the filter cycle.

SLEEP MODE: The spa will only heat during the filter cycles. Water sampling only done during the filter cycle.

QUIET MODE: Keeps the jet pump from running (water sampling) after the F2 filter cycle is complete for up to 11.5 hours. You can set this mode between 0.5 hours and 11.5 hours in half hour increments.

To enter the programming screen and toggle between Standard, Economy, Sleep and Quiet Modes the following is required:

CONTROL PANEL OPERATION

1. Press and hold the *Light* button for 5 seconds
2. Press the *Light* button several times until St, Ec, SL, or nt is displayed.
3. Use the *Plus* or *Minus* button to choose between the Modes.
St = Standard Mode, Ec = Economy Mode, SL Sleep = Mode and nt = Quiet Mode.
4. Wait 15 seconds to allow the exit timer to expire and store the setting.

To Program the Quiet Mode the following is required:

Once in the nt mode, press the *Light* button then press the *Up/Down* button to change the amount of time you do not want the jet pump to come on between F2 and F1.

DIAGNOSTIC LCD MESSAGE

Message	Meaning	Action Required
	No message on display. Power has been cut off to the spa.	The control panel will be disabled until power returns. Spa settings will be preserved until next power up.
HL	The system has shut the heater off because the temperature at the heater has reached 119°F (48°C). Do not enter the water!	DO NOT ENTER THE WATER. Remove the spa cover and allow the water to cool down, then shut power off and power your spa up again to reset the system. If spa does not reset, shut off the power to the spa and call Customer Service.
AOH	Temperature inside the equipment compartment is too high 194F (90°C), causing the internal temperature in the control system to increase above normal limits.	Open equipment compartment and wait until error clears.
Prr	A problem is detected with the temperature probe.	Call Customer Service.
OH	The water temperature in the spa has reached 108°F (42°C). Do not enter the water!	Remove the spa cover and allow the water to cool down to a lower temperature. Call Customer Service if problem persists.
Hr	An internal hardware error has been detected.	Call Customer Service.
FLO	No water flow is detected by the control system but flow is expected.	Make sure that the jet pump is running and water is flowing; check and clean filters; make sure water valves are open; make sure spa has a proper water level. If problem persists, call Customer Service.

 WARNING! SHOCK HAZARD! NO USER SERVICEABLE PARTS.

Do not attempt service of the control box. Contact Customer Service at (888) 961-7727 Ext. 8440 for assistance. Follow all owner manual power connection instructions. Installation must be performed by a licensed electrician and all grounding connections must be properly installed.

SPA COMPONENT OPERATION

AIR CONTROL VALVE

The air control valves (smaller valves) serve to regulate the amount of air mixed with the water when the jets are operational. Turn the air control valves in one direction to increased jet action. Rotating the air control in the opposite direction to turn air off and allow the jets to work with water only. Turn the air controls off when the spa is not in use, this will prevent cold air from entering the spa and will keep heating cost to a minimum. The ozone jet, will always produce air bubbles when pump is on.

DIVERTER VALVE (2 pump models only)

The diverter valves (larger valves) on your spa allows you to direct the flow of water to one of the jet flow combinations. Your spa has two pumps and two diverter valve, each diverter valve works with one pump. The function of the diverter valves can best be learned by experimentation. Turn the large valve completely to one side to see which jets are on, then turn completely to the other to see which jets are affected if nothing seems to happen than try the other diverter valve. (You can adjust the diverter value to any position between the two possible extremes to achieve the jet pressure that feels best to you.)

IMPORTANT: Your spa is not designed to provide full power to all jets when the diverter valves are in the “mid” position. However with the diverter valve in this position, you may increase the power to selected jets by rotating the faces of the hydrotherapy jets to close the ones that are not in use.

HYDROTHERAPY JETS

The hydrotherapy jets are recessed in the wall of the spa. Rotate the large or medium jet faces to turn the jets on or off. Turning a jet on or off will increase or decrease the effects of any jets not in the closed position.

OZONE GENERATOR

The ozone system enhances the quality of the spa water when used to supplement the spa owner’s regular water maintenance program. Contrary to some information circulated throughout the pool and spa industry regarding ozone systems, ozone **CAN'T** be used as a single-source sanitizer, water clarifier, anti-foamer, and mineral chelating agent. A secondary source sanitizer must be used to maintain 3.0 -5.0 ppm of Free Available Chlorine (FAC). Aquaterra recommends that a chemical maintenance program based on recognized and documented industry standards still be followed when using an ozone purification system to assure water sanitation and the highest quality purified water.

WATERFALL

Your spa has a control valve to operate the amount of flow through the waterfall from no flow to a steady stream. This valve is attached to the top and bottom of the waterfall. The waterfall will only work when Jet Pump 1 is on. Move valve side to side to turn on or off.

MUSIC (not available on the Miramar & Avila models)

Your spa is equipped with a Bluetooth music sound system that requires a bluetooth device to pair up with the the spa. To pair the spa and Bluetooth device:

- Go to the Bluetooth settings on you device and find **in.stream 2** and press connect.
- Enter pin **5555** and press pair to sync your device. You are now ready to play audio from your device.

FILL-UP AND START-UP INSTRUCTIONS

The following procedures should be followed on initial startup and whenever the spa is drained for routine maintenance.

FILLING THE SPA WITH WATER

1. Clear all the debris from your spa.
2. Be sure to open all jets to allow as much air as possible to escape from the plumbing during the filling process.
3. Insert a garden hose into filter compartment to fill your spa.

NOTE: Do not use hot or softened water.

4. As the water level rises, check inside the equipment compartment for water leaks. It may be necessary to tighten unions and/or fittings that may have loosened during delivery. There is no need to call for service; this can easily be done.

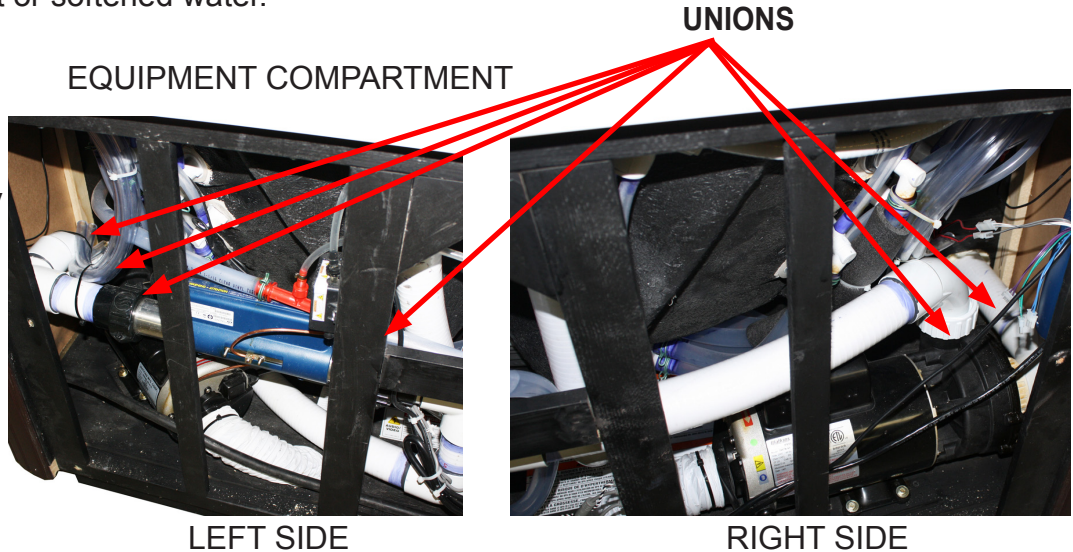

- If assistance is required, contact a Customer Service representative at (888) 961-7727 Ext. 8440
5. Under normal circumstances keep the water level half way between the top of the spa and the top of the gray filter ring or just above the highest jets (whichever is higher).
Failure to keep enough water in your spa may result in damage to your system and invalidate your warranty. If your spa filter is sucking in air causing the pump to cavitate, you need to add water!
 6. Check the filter installation and make sure the filter is not loose.

APPLYING POWER

1. Turn power to spa "ON" (after filling spa) from the main panel at the house and the subpanel.
2. Press both *Jets* button on the topside control panel to activate the spa. Rotate all the air control valves clockwise and observe the increased jet action (air mixed with water). After several minutes, rotate both diverter valves changing to the other jet systems.
3. While the pump is running check again for water leaks at the drain spigot, unions, or fittings in the equipment compartment (leaks may have occurred during transit). If water is leaking from one of these areas, there is no need to call for service. Simply tighten the fitting. If assistance is required, call a Customer Service representative at (888) 961-7727 Ext. 8440.
4. After checking your spa for leaks it is now time to adjust your spa settings. Press the *Plus* or *Minus* button on your topside control panel until the display indicates your desired temperature is set, after 5 seconds of non activity the control panel will display the actual water temperature.

ADDING START-UP CHEMICALS

WATER CHEMISTRY GUIDELINES

Spa water chemistry is ultimately the responsibility of the spa owner. Improper water chemistry may result in costly repairs not covered under the spa warranty. If unsure about any step in the process, please contact a Customer Care Associate at (888) 961-7727 Ext. 8440.

Initially, it is advisable to identify what minerals (e.g. iron) are present in the local source water. This will provide a better understanding of how to treat the water. Please follow the four steps below and be sure to achieve the correct levels in each area before moving onto the next step.

STEP #1: ESTABLISH PROPER PH LEVEL:

The recommended range for pH is between 7.2 and 7.8. Above 7.8, the water is too alkaline and can result in cloudy water, and scale formation on the shell and heater. To lower the pH use a pH Down/Decreaser (sodium bisulfate). Below 7.0 (considered neutral), the spa water is too acidic and can damage the heating system. To increase pH, use a pH Up/Increaser (sodium hydrogen carbonate). Any pH Up or Down should be added one teaspoon at a time, waiting one-half hour between application and re-measuring.

STEP #2: MEASURE TOTAL ALKALINITY:

The Total Alkalinity is the amount of bicarbonates, carbonates, and hydroxides present in the spa water. Proper total alkalinity is important for pH control. If the TA is too high, the pH is difficult to adjust. If the TA is too low, the pH will be difficult to hold at the proper level. The ideal range is between 40-120 parts per million (ppm). Reduce TA by using an Alkalinity Down/Decreaser (sodium bisulfate). Increased TA by adding an Alkalinity Up/Increaser (sodium bicarbonate or sodium hydrogen carbonate). These products should be added in small amounts - 5 ml at a time. After adding 5 ml, wait one half hour before re-measuring. Once the safe range of total alkalinity is established, proceed to the next step.

STEP #3: DETERMINE CALCIUM HARDNESS:

It is important to bring the calcium reading to between 75-150 ppm. If the reading requires adjustment, it should now be corrected. If the water is too soft (a low reading) calcium hardness should be added to the water to increase the ppm reading. If the water is too hard (a high reading), it can be corrected by either: (A) a mixture of hard and soft water added to attain a reading in the safe range, or (B) addition of stain and scale control. If calcium hardness is a problem with the local source water (either too hard or too soft) a test kit, which measures calcium hardness, is essential.

STEP #4: SANITIZING:

After steps 1-3 are complete, **the spa must be sanitized using Chlorine (sodium dichlor)**. Add 2 teaspoons of Chlorine, and increase as necessary to reach a level of 3-5 ppm. Check and maintain this level weekly, and before and after using the spa. **IMPORTANT NOTE:** *A granulated sodium dichlor is highly recommended for sanitizing spa water, granular bromine may also be used. Never use compressed sanitizers even with a floater. As with any other chemicals, the sanitizer should be introduced to the spa with the jets running for 10 minutes.*

WEEKLY SHOCK:

Using a potassium monopersulfate (MPS) shock, add approximately 2 oz. (60 ml) spreading it over the water while the jets are running. Shocking is achieved by adding the MPS to turbulent water. Leave the cover up and jets on high for 10 minutes. Then shut jets off and return the cover to the closed position to maintain heat.

FILTER CARTRIDGE MAINTENANCE

At least once a week, check and clean the skimmer basket and weir to ensure proper filter flow. Remove leaves, foreign matter, and debris. It is very important to keep your spa filter cartridge clean and free of particles to ensure proper water flow. A clean filter permits the hydrotherapy system to function properly and also allows more efficient filter cycles. Depending on how frequently your spa is used, we recommend cleaning the spa filter cartridge every four weeks. If this is not done, the filter may clog and restrict water flow, which causes improper filtration and poor jet performance.

IMPORTANT: The frequency and duration of use, and the number of occupants all contribute to determining the appropriate time between filter cleanings. More use means that more frequent filter cleanings will be required.

FILTER CARTRIDGE REMOVAL AND CLEANING INSTRUCTIONS

1. Press Mode button for 8+ second to OFF.

2. **A** - Push the filter basket down slightly and turn counter-clockwise to unlock. Then pull out the basket and weir. Carefully pull up the filter cartridge and bring it out of the spa.

B - Pull out the basket and weir. Carefully unscrew the filter cartridge and bring it out of the spa.

3. Always clean the filter using a filter degreaser to remove mineral and oil build-up. Soak the filter in the degreaser (according to the package directions). Then place the filter on a clean surface and, using a garden hose, spray until it is clean. It may be necessary to rotate the filter while spraying to remove any debris lodged between the filter pleats.

4. Replace the cartridge in the spa.

A - To return the basket and weir, insert and rotate clockwise to lock into position.

B - Lower the basket and weir over filter.

5. Turn on power by pressing jets button.

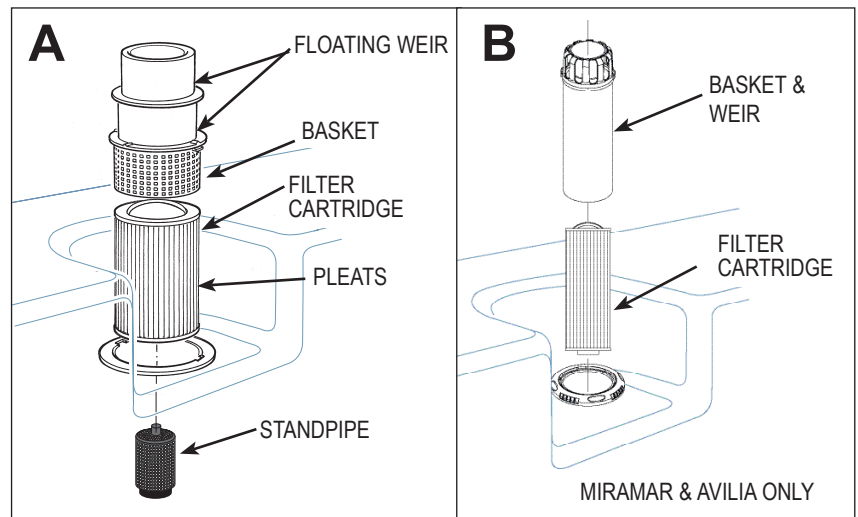

CAUTION! Always use proper eye protection when using chemicals, or high-pressure water. Read instructions on cleaning products and follow applicable safety and warning instructions listed on label.

CAUTION! Never scrub the filter cartridge with a brush, as this will cause the filter to wear out and come apart. Never let the spa pump run without a filter cartridge in the skimmer compartment. Running the spa without a filter cartridge may permit debris to enter the spa plumbing and void the warranty!

SPA MAINTENANCE

SURFACE CARE

Do not use solvents or abrasive cleaners to clean the spa. Typically, a mild detergent and water will resolve cleaning issues.

COVER CARE

Please keep your cover free from dirt at all times. Use a cover cleaner or a warm, mild soapy water to clean the surface. Do not use any silicone-based products, as it will dry and may eventually crack the vinyl. **NOTE:** Do not stand on the cover at any time. Remove the cover when adding chemicals to your spa. This will extend the life of your cover. The gasses from burned off chemicals will be trapped under the cover, if not removed. These gasses may erode the protective lining of the foam inserts. This will not be covered under warranty.

CABINET CARE

Little maintenance is required to keep your spa cabinet looking good.

Spa cabinet product should be cleaned as needed to remove dirt and debris.

- NO abrasive or harsh chemicals should be used on the spa's cabinet.
- NO solvents or cleaners containing aromatic solvents should be used on the spas cabinet.
- Hot soapy water is the best choice for cleaning the spa's cabinet.

REPLACEMENT SPA PARTS

<i>PART NUMBER</i>	<i>DESCRIPTION</i>
77771	SPA FILTER – 75 sq. ft.
78825	SPA FILTER – 50 sq. ft. (Miramar only)
78894	SPA FILTER – 35 sq. ft. (Avila only)
77190	OZONE KIT (<i>INCLUDES ALL MATERIALS</i>)
303574	OZONATOR
30700	DRAIN CAP
71515	COVER LOCKS
70322	COVER KEYS

Visit our web site at Aquaterraspas.com.

DRAINING OR WINTERIZING

Every three to six months, depending upon the water condition, you need to renew your water.

CAUTION: READ THIS BEFORE DRAINING YOUR SPA

- To prevent damage to the spa's components, **TURN OFF SUBPANEL BREAKER BEFORE DRAINING. Do not power back up until your spa has been refilled with water.**
- There are certain precautions to keep in mind when draining your spa. If it is extremely cold, and the spa is outdoors, freezing could occur in the plumbing or the equipment.
- Do not leave the spa's shell (inside surface) exposed to direct sunlight.

DRAINING YOUR SPA

- a. Route the outlet of the drain hose to an appropriate draining area. Locate the drain (bottom front) of the spa, remove the drain cap and attach the inlet of a garden hose to drain the spa, (to avoid flooding of the foundation surrounding the spa).
NOTE: Spa water with a high sanitizer level may harm plants and grass.
- b. Allow all of the water to drain through the drain.
- c. After your spa is empty, clean the shell and filter cartridge.
See "Spa Maintenance" section.
- d. After cleaning, reinstall the drain cap.
- e. Follow the "Fill up and Applying Power" instructions on page 15.

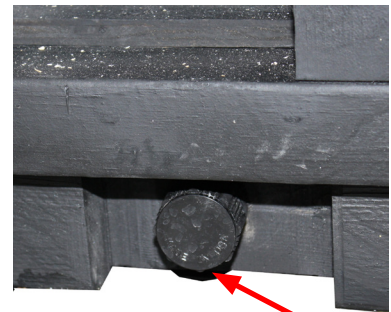

DRAIN CAP

WINTERIZING YOUR SPA

If you plan to store your spa for the winter, you must also use a wet-vac to clean out the water lines to ensure they are free of any water. Water left in the lines might freeze and damage the lines and jets.

- a. It will be necessary to remove all water from the interior plumbing.
- b. Remove the floating weir, basket, and filter cartridge. Clean the filter cartridge and store in a dry place. Attach the vacuum hose to the **vacuum side** of the shop vac and thoroughly dry the filter compartment.
- c. Using the shop vac, remove the water starting with the jets at the top and moving to the ones at the bottom of the spa. **NOTE:** When removing the water from jet openings, you may notice suction coming from another jet. With the help of a second person, block off any suction from the other jet using a large rag or cloth. This will help pull out the water that is trapped deep inside the main line.
- d. Thoroughly dry the spa shell with a clean towel.
- e. Using a funnel, pour Propylene glycol anti-freeze into the filter suction fittings and jet outlets.
CAUTION: Use only Propylene glycol as your anti-freeze. This is non-toxic. NEVER use automobile anti-freeze since it is toxic.
- f. Remove the pump drain plug located on the front of the pump housings. Allow all water to drain out. Place the drain plug in a reclosable plastic storage bag and store near the pump. Replace the drain plugs on start-up.
- g. Unscrew the suction/discharge pump and heater unions and allow the water to drain. Leave union loose. **NOTE:** Tighten unions before filling spa.
- h. Replace the equipment compartment door and secure with screws.

Note: Damage caused by improper winterizing will not be covered under warranty. You may want to contact Customer Service at (888) 961-7727 Ext. 8440 for complete winterizing instructions.

TROUBLESHOOTING PROCEDURES

In the event the spa is not working the way it should, please first review all the installation and operating instructions in this manual and check the message on the panel display. If you are still not satisfied it is working properly, please follow the appropriate troubleshooting instructions.

CAUTION! WARNING! SHOCK HAZARD! No User Serviceable Parts.

Do not attempt service of the control box. Contact Customer Service for assistance. Follow all owner's manual power connection instructions.

NO COMPONENT OPERATION

Check the following:

1. Is there power to the spa?
2. Is the household circuit breaker tripped?
3. Is the subpanel (230V) GFCI tripped?
4. If 1 is yes and 2 and 3 are no contact Customer Service for assistance.

PUMP DOES NOT OPERATE, BUT THE LIGHT DOES

Press the *Jets 1 or 2* button:

The pump operates but no water flows to jets. Pump may not be properly primed. This can happen after the spa is drained and refilled. Press the *Jets 1 or 2* button several times, never leaving the motor on for more than 5-10 seconds at-a-time with no water coming of of jets.

POOR JET ACTION

1. Press the *Jets 1 or 2* button to make certain the pump is on.
2. Turn the air control valves in one direction to increased jet action.
3. Make sure the water level is half way between top of spa and top of the gray filter ring.
4. Check for dirty filter. Clean, if necessary.
5. Make sure all jets are in the open position.

WATER IS TOO HOT

1. Check desired temperature on topside control.
2. Check for a Diagnostic Message (in Control Panel Operation section).

OH - Overheat (spa is deactivated) DO NOT ENTER THE WATER.

If the spa has overheated you should remove the cover to promote heat reduction. The spa control system should reset itself when the water temperature reduces below 104°F (40°C). When the spa falls below the reset temperature you can push any button on the topside control to reset the control system. Under extreme and/or prolonged weather conditions it is possible for the ambient temperature to exceed 106F (41C); effecting the water temperature of the spa and causing it to overheat. These conditions could cause the spa sensors to produce an OH message and prevent the usage of your spa during these conditions. The location of your spa should be reconsidered to reduce the outside temperature around the spa. For example, you may need to prevent direct sunlight on any surface of your spa. Regardless, do not enter your spa if the temperature is above 104°F (40°C).

Should checking the above steps fail to correct the problem, please contact Customer Service at (888) 961-7727 Ext. 8440.



AQUATERRA
S P A S



MANUAL DEL USUARIO
Modelo 230 V 60 Hz

MANUAL DE USUARIO de Aquaterra

Sistemas de 230 V

Registro del propietario

Cómo localizar el número de serie del spa:

La etiqueta del número de serie del spa se encuentra en el interior del compartimiento del equipo. El panel de acceso del compartimiento del equipo está debajo del panel de control superior del spa. Escriba la información del spa en el espacio proporcionado.

FECHA DE COMPRA:	
COMPRADO A:	
MODELO DE SPA:	
NÚMERO DE SERIE:	Véase página 7

Lea el "Manual del usuario" atentamente, ya que está diseñado para proporcionarle la información que necesita para garantizar el uso seguro del spa.

IMPORTANTE: Aquaterra se reserva el derecho de cambiar sin previo aviso cualquier especificación o diseño, sin que por ello contraiga obligación alguna.

ESPECIFICACIONES DEL SPA

Modelo	Colocación del spa	Longitud	Ancho	Altura	Peso seco	Galones	Especificaciones eléctricas 60 Hz
Ventura™	6 personas	89"	89"	36"	918 libras	380	230 V
Fairfax™L	6 personas	84"	84"	36"	818 libras	330	230 V
Fairfax™ NL	7 personas	84"	84"	36"	818 libras	330	230 V
Miramar™L	6 personas	84"	84"	36"	796 libras	330	230 V
Miramar™ NL	7 personas	84"	84"	36"	700 libras	360	230 V
Avila™	3 personas	65"	84"	29,5"	663 libras	210	230 V

PRECAUCIÓN

NO UTILICE EL SPA ANTES DE LEER ESTE MANUAL

No leer este manual y no seguir las instrucciones puede hacer que el funcionamiento sea poco seguro y causar daños permanentes al spa portátil.

La mayoría de las ciudades, condados, estados y países requieren permisos para la construcción externa y circuitos eléctricos. Además, algunas comunidades han adoptado normas que requieren barreras residenciales, tales como vallas y / o puertas de cierre automático en la propiedad para evitar el acceso no supervisado de los niños a una piscina o spa. Asegúrese de consultar en su oficina local con respecto a los requerimientos específicos.

Si necesita información adicional y/o asistencia, póngase en contacto con su contratista local.

Gracias por elegir un spa Aquaterra. Visite nuestro sitio web en Aquaterraspas.com. para obtener más información, incluidas las piezas de servicio.

ÍNDICE DE CONTENIDO

TÍTULO	PÁGINA
CONTENIDO	
INFORMACIÓN SOBRE SEGURIDAD	
INSTRUCCIONES IMPORTANTES SOBRE SEGURIDAD	1
INSTRUCCIONES IMPORTANTES DEL SPA	4
INSTALACIÓN	
DÓNDE COLOCAR EL SPA	5
COLOCAR EL SPA	6
ACCESO AL EQUIPO	
PANEL DE ACCESO AL EQUIPO	7
REQUISITOS ELÉCTRICOS	
REQUISITOS ELÉCTRICOS	8
DIAGRAMA DE CABLEADO ELÉCTRICO PARA EL USO DE 230 V	9
FUNCIONAMIENTO DEL PANEL DE CONTROL	
RESUMEN DE LA PANTALLA	10
AJUSTE DE TEMPERATURA	10
FUNCIONAMIENTO DE LOS JETS	11
LUZ LED MULTICOLOR	11
MODO	11
CICLOS DE FILTRADO	11
MODOS DE FUNCIONAMIENTO (SÓLO MODELO MIRAMAR)	12
MENSAJE LCD DE DIAGNÓSTICO	13
FUNCIONAMIENTO DE LOS COMPONENTES	
FUNCIONAMIENTO DE LOS COMPONENTES DEL SPA	14
MÚSICA (NO DISPONIBLE EN EL MODELO MIRAMAR)	14
INSTRUCCIONES DE LLENADO E INICIO	
CÓMO LLENAR CON AGUA EL SPA	15
CÓMO SUMINISTRAR ENERGÍA	15
CÓMO AGREGAR LOS PRODUCTOS QUÍMICOS DE INICIO	
GUÍA SOBRE PRODUCTOS QUÍMICOS DEL AGUA	16
MANTENIMIENTO DEL SPA	
MANTENIMIENTO DEL CARTUCHO DEL FILTRO	17
CUIDADO DE LA SUPERFICIE	18
CUIDADO DE LA CUBIERTA	18
CUIDADO DEL GABINETE	18
PIEZAS DE REPUESTO DEL SPA	18
VACIADO O ACONDICIONAMIENTO PARA EL INVIERNO	
VACIADO DEL SPA	19
ACONDICIONAR EL SPA PARA EL INVIERNO	19
PROCEDIMIENTOS DE SOLUCIÓN DE PROBLEMAS	
NO FUNCIONAN LOS COMPONENTES	20
LA BOMBA NO FUNCIONA, PERO LA LUZ SÍ	20
MAL FUNCIONAMIENTO DE LOS SURTIDORES	20
EL AGUA ESTÁ DEMASIADO CALIENTE	20

INSTRUCCIONES IMPORTANTES SOBRE SEGURIDAD

LEA Y SIGA TODAS LAS INSTRUCCIONES

EVITE CUALQUIER TIPO DE RIESGO PARA LOS NIÑOS

PELIGRO:

- **RIESGO DE QUE LOS NIÑOS SE AHOGUEN.** Extrema las precauciones para evitar el acceso no autorizado de los niños. Para evitar accidentes, asegúrese de que los niños no puedan utilizar el spa a menos que estén bajo total vigilancia. Vigile que los niños no utilicen el spa como un juguete.

ADVERTENCIA:

- Para reducir el riesgo de lesiones personales, no permita que los niños utilicen el spa a menos que estén bajo total vigilancia.
- Para reducir el riesgo de lesiones, se recomienda disminuir la temperatura del agua para los niños pequeños. Los niños son particularmente sensibles al agua caliente.

QUÉ SE DEBE HACER:

- Para mayor seguridad, asegúrese siempre de bloquear los cierres a prueba de niños después de utilizar el spa. Todos los spas están equipados con una cubierta de cierre que cumple con la normativa para cubiertas de seguridad ASTM F1346-91.
- Toque el agua con la mano para asegurarse de que esté a una temperatura adecuada antes de permitir que los niños entren en el spa. Los niños son particularmente sensibles al agua caliente.
- Recuerde a los niños que las superficies mojadas son muy resbaladizas. Asegúrese de que tengan cuidado al entrar y al salir del spa.

QUÉ NO HACER:

- No permita que los niños se suban a la cubierta del spa.
- No deje que los niños tengan acceso al spa sin vigilancia alguna.

CÓMO EVITAR EL RIESGO DE ELECTROCUCIÓN

Riesgo de electrocución

- Conecte solo a una fuente de electricidad con toma a tierra.
- No entierre el cable de suministro eléctrico. Un cable de suministro eléctrico enterrado puede provocar la muerte o graves daños personales debido a una electrocución, en el caso de que no se utilice un cable especial o se excave inadecuadamente.
- Se proporciona un terminal a tierra (conector de cable de presión) en la caja de control situada en el interior de la unidad para permitir la conexión de un conductor de unión de cobre macizo de al menos un calibre n.º 10 entre dicho punto y cualquier equipo metálico, tubería metálica de agua, encapsulado metálico de equipo eléctrico o conducto que estén a una distancia de menos de 5 pies (1,5 m) de la unidad, tal y como es necesario para cumplir con los requisitos locales.

ADVERTENCIA:

- El spa cuenta con un interruptor de circuito de fallo a tierra para proteger al usuario y al equipo. Para garantizar el correcto funcionamiento de este importante dispositivo de seguridad, realice una prueba de acuerdo con las siguientes instrucciones según la configuración eléctrica.

230 VOLTIOS:

- Se proporciona una terminal a tierra en la caja de control. A fin de reducir el riesgo de una descarga eléctrica, conecte esta terminal a la terminal a tierra del suministro de electricidad o al subpanel con un cable continuo verde de cobre con aislamiento. La medida del cable debe ser equivalente a los conductores de circuito que alimenten al equipo. Además, se proporciona una terminal de unión (conector de cable de presión) en el exterior de la caja de control para unirse con los puntos de tierra locales. Para reducir el riesgo de una descarga eléctrica, este conector debe unirse con un cable de cobre sólido calibre n.º 8 AWG a cualquier escalera metálica, cañería de agua o cualquier otra estructura metálica a menos de 5 pies (1,5 m) del spa para cumplir con las recomendaciones locales. Los medios de desconexión deben quedar accesibles, pero deben instalarse por lo menos a 5 pies (1,5 m) del spa.
- El spa necesita un disyuntor de capacidad adecuada para abrir todos los conductores de suministro sin conexión a tierra.
- El spa cuenta con un interruptor de circuito de fallo a tierra en un subpanel eléctrico. Antes de usar el spa cada vez, y con la unidad en funcionamiento, pulse el botón PRUEBA (TEST) en el disyuntor. El interruptor debe volver a la posición "Desconexión" ("Trip"). Espere 30 segundos y vuelva a ajustar el interruptor GFCI. Para ello, apáguelo y enciéndalo completamente. El interruptor debe quedar en la posición de encendido. Si el interruptor no funciona de la manera explicada quiere decir que hay un fallo eléctrico y que existe la posibilidad de que se produzca una descarga eléctrica. Desconecte la corriente y no la vuelva a conectar hasta que se identifique y corrija la anomalía.

IMPORTANTE: si no espera 30 segundos antes de reiniciar el GFCI, el indicador de encendido del spa (en el panel de control) parpadeará. Si esto sucede, repita la comprobación del GFCI.



PELIGRO: RIESGO DE DESCARGA ELÉCTRICA

- Instale el spa a un mínimo de 5 pies (1,5 m) de distancia de cualquier superficie metálica. El spa puede instalarse dentro de una distancia de 5 pies (1,5 m) de una superficie metálica si esta se encuentra permanentemente conectada a un conductor de cobre sólido n.º 10 AWG, conectado a un conector de toma a tierra en la caja de terminales que se proporciona para dicho fin, de conformidad con el Código Nacional de Electricidad ANSI/NMFA70-1993.
- No deje ningún aparato eléctrico, como luces, teléfonos, radios o televisores a 5 pies (1,5 m) o menos del spa. No mantener la distancia de seguridad podría causar la muerte o graves daños personales, debido a una electrocución, en el caso de que el aparato eléctrico caiga dentro del spa.
- Instale el spa de forma que el desagüe esté alejado de cualquier compartimiento o componente eléctrico.

QUÉ SE DEBE HACER:

- Asegúrese de que su spa esté conectado a la red eléctrica correctamente. Contrate los servicios de un electricista autorizado.
- Contrate los servicios de un electricista autorizado. Desconecte el spa antes de vaciarlo o de reparar cualquier componente eléctrico.
- Compruebe que el interruptor de circuito de fallo a tierra funcione antes de cada uso.

QUÉ NO HACER:

- No utilice el spa sin la puerta del compartimiento del equipo.
- No coloque los aparatos eléctricos a 5 pies (1,5 m) del spa.
- No intente abrir la caja de control eléctrica. En su interior no hay componentes reparables.

INFORMACIÓN SOBRE LA SEGURIDAD

RIESGOS A EVITAR

PELIGRO: RIESGO DE LESIÓN

- NO se sienta en el área del compartimiento del filtro. Sentarse en esta área puede causar:
a) Merma de función de la bomba de succión/vacío b) Daño en los componentes
- Ambos podrían causar lesiones al cuerpo. En caso de que se produjeran daños en los componentes de dicha área, reemplácelos de inmediato!

Para reducir el riesgo de daños físicos, NO retire el vertedero flotante, la canastilla ni el filtro situados en el compartimiento del filtro mientras el spa esté en funcionamiento.

- Los accesorios de succión del spa están diseñados para ajustarse al caudal de agua específico creado por la bomba. Nunca reemplace los accesorios de succión con accesorios que tengan una capacidad menor de velocidad de flujo de la marcada en el accesorio de succión original.
- Existe el riesgo de resbalar y caer. Recuerde que las superficies mojadas son resbaladizas. Tenga cuidado al entrar y salir del spa.
- Nunca haga funcionar el spa si faltan o están rotos los accesorios de succión.
- El producto no debe ser utilizado por personas (incluidos niños) con capacidades físicas, sensoriales o mentales mermadas, personas sin experiencia ni conocimientos, a no ser que reciban instrucción sobre su uso o sean supervisadas.
- El spa no debe ser utilizado por personas con enfermedades contagiosas.
- Mantenga las prendas de vestir sueltas y los artículos de joyería colgantes alejados de los surtidores rotatorios o de cualquier otro componente móvil.

Aumento de los efectos secundarios de las medicinas

- La ingestión de drogas, alcohol o medicación antes o durante la utilización del spa puede llevar a la inconsciencia, con la posibilidad de ahogamiento.
- Aquellas personas que tomen medicamentos deben consultar con un médico antes de utilizar cualquier spa; algunos medicamentos pueden provocar somnolencia al usuario, mientras que otros pueden afectar el ritmo cardíaco, la presión y la circulación sanguínea.
- Aquellas personas que toman medicamentos que puedan producir somnolencia, como los tranquilizantes, antihistamínicos o anticoagulantes, no deben utilizar el spa.

Estados de salud que pueden verse afectados por el uso del spa

- Las mujeres embarazadas deben consultar a un médico antes de utilizar el spa.
- Aquellas personas que sufran de obesidad o que tengan un historial médico de enfermedades coronarias, presión sanguínea alta o baja, problemas del sistema circulatorio o diabetes, deben consultar a un médico antes de utilizar el spa.

Agua sucia

- Mantenga el agua limpia y desinfectada con los productos químicos adecuados. Los niveles recomendados para su spa son:

Cloro de libre disponibilidad (FAC):	3,0 - 5,0 ppm	Alcalinidad total:	40 - 120 ppm
Nivel de pH del agua:	7,2 - 7,8	Dureza del agua:	75 - 150 ppm

IMPORTANTE: conecte la bomba de surtidores durante un mínimo de diez minutos después de añadir CUALQUIER producto químico al agua del spa en el interior del compartimiento del filtro.

- Limpie el cartucho de filtrado mensualmente para eliminar la suciedad y la acumulación de minerales que pueden afectar el rendimiento de los surtidores de hidromasaje, limitar el caudal, o desconectar el termostato de límite máximo, lo que apagará el spa.

CÓMO EVITAR EL RIESGO DE HIPERTERMIA

La inmersión prolongada en agua caliente podría producir HIPERTERMIA, que es un trastorno peligroso que se da cuando la temperatura interna del cuerpo alcanza un nivel por encima de lo normal (98,6 °F, 37 °C). Los síntomas de

INFORMACIÓN SOBRE LA SEGURIDAD

la hipertermia incluyen la falta de conciencia del peligro inminente, incapacidad de percibir el calor, incapacidad de reconocer la necesidad de salir del spa, incapacidad física para salir del spa, daños fatales en mujeres embarazadas y pérdida del conocimiento que podría llevar al ahogamiento.

ADVERTENCIA:

El consumo de alcohol, drogas o medicamentos puede aumentar en gran medida el riesgo de hipertermia mortal en bañeras de hidromasaje y spas.

CÓMO REDUCIR EL RIESGO DE LESIONES PERSONALES:

- El agua del spa nunca debe superar los 104 °F (40 °C). La temperatura del agua entre 100 °F (38 °C) y 104 °F (40 °C) se considera segura para un adulto sano. Se recomiendan temperaturas más bajas para un uso prolongado (más de 10 minutos) y para los niños pequeños. El uso prolongado puede provocar hipertermia.
- Las mujeres embarazadas, o que sospechen que pueden estarlo, deben limitar la temperatura del agua del spa a 100 °F (38 °C). No hacerlo podría suponer daños graves permanentes para el bebé.
- No utilice el spa inmediatamente después de realizar ejercicio extenuante.

PARA EVITAR EL RIESGO DE QUEMADURAS EN LA PIEL:

- Para reducir el riesgo de lesiones, antes de entrar al spa, el usuario debe medir la temperatura del agua con un termómetro que funcione con precisión.
- Pruebe el agua antes de entrar en el spa para asegurarse que esté agradable.

LETRERO DE SEGURIDAD

LETRERO DE SEGURIDAD incluido dentro del paquete del propietario. El letrero se requiere como condición para el listado de productos y debe instalarse permanentemente en un lugar visible para los usuarios del spa.

INSTRUCCIONES IMPORTANTES DEL SPA

El siguiente apartado contiene información importante sobre el spa; insistimos en la importancia de que la lea y la ponga en práctica.

QUÉ SE DEBE HACER:

- Use y cierre (bloquee) la cubierta de vinilo cuando no utilice el spa, tanto si está vacío, como si está lleno.
- Siga las recomendaciones de cuidado y mantenimiento del spa que se ofrecen en este manual.
- Utilice solamente accesorios autorizados y productos químicos y de limpieza recomendados para su spa.

QUÉ SE DEBE EVITAR:

- Dejar el spa expuesto a la luz solar sin agua en su interior o sin la cubierta vinílica colocada. La exposición directa a la luz del sol puede provocar daños en los materiales del casco.
- No ruede ni deslice el spa sobre los costados. Esto dañaría el revestimiento exterior.
- Elevar o arrastrar la cubierta tirando de las correas de cierre de la cubierta. Suba o arrastre siempre la cubierta utilizando sus tiradores.
- No intente abrir la caja de control eléctrica. En su interior no hay componentes reparables. Si el propietario abre la caja de control, la garantía queda anulada. Si detecta algún problema de operación, siga detenidamente los pasos descritos en la sección Solución de problemas. Si no puede solucionar el problema, póngase en contacto con el servicio al cliente (888) 961-7727 ext. 8440. Muchos problemas pueden ser fácilmente diagnosticados por teléfono.

DÓNDE COLOCAR EL SPA

Tenga en cuenta estas cosas al determinar dónde colocar su spa.

LA SEGURIDAD ES PRIMORDIAL:

Asegúrese de que el spa está situado de modo tal que el acceso al compartimiento del equipo y a los paneles laterales no se bloquee. Asegúrese de que la instalación cumpla con todas las normas y requisitos de seguridad local y de la ciudad.

USO PREVISTO DEL SPA:

Determinar cómo planea utilizar el spa le ayudará a decidir dónde debe colocarlo. Por ejemplo, ¿lo utilizará más con fines recreativos o terapéuticos? Si el spa es principalmente para disfrute familiar, deje espacio suficiente a su alrededor para actividades y muebles de jardín. Si lo va a usar más para relajación y terapia, es probable que quiera crear cierta privacidad alrededor del spa.

PRIVACIDAD:

Piense en su entorno durante las cuatro estaciones del año para determinar las mejores opciones de privacidad. Tenga en cuenta a sus vecinos cuando planifique la ubicación de su spa.

VISTAS:

Piense en la dirección en la que mirará al sentarse en su spa. ¿Hay algún paisaje especial que le resulta agradable? Tal vez haya una zona que tenga una suave brisa durante el día o una hermosa puesta de sol a la tarde.

MEDIO AMBIENTE:

Si usted vive en un clima con nieve en el invierno y veranos calurosos, es conveniente contar con un lugar para cambiarse de ropa o una entrada a la casa cerca del spa. Un clima más cálido puede requerir sombra para protegerse del sol. Considere colocar árboles, arbustos, una cubierta de patio o tal vez un cenador para proporcionar lo que necesita. Las instalaciones interiores requieren una ventilación adecuada. Cuando el spa está en uso, se produce una cantidad considerable de humedad. Esta humedad puede dañar las paredes y el cielorraso con el tiempo. Existe una pintura especial para resistir los daños causados por la humedad. Recuerde que los spas requieren periódicamente de desague, por lo tanto, planifique el entorno en consecuencia.

MANTENER LIMPIO:

Evite entrar al spa con los pies sucios o con césped utilizando senderos y áreas de acceso de cemento. Compruebe la ubicación de los derrames de alcantarillas, árboles y arbustos.

ACCESO AL SERVICIO:

Muchas personas optan por instalar azulejos o madera a medida alrededor del spa. Si instala el spa con un borde decorativo a medida, recuerde que debe permitir el acceso al spa para su reparación. Si necesita servicio técnico, es posible que el técnico deba quitar el panel de la puerta del spa, o acceder a este desde abajo. Siempre es mejor diseñar instalaciones especiales para que el spa se pueda mover o levantar del suelo.

UNA BUENA BASE:

Su nuevo spa necesita una buena base sólida. El área donde se coloque el spa debe ser capaz de soportar el spa, el agua y los usuarios. Si la base no es adecuada, podría moverse o desplazarse después de que el spa esté colocado, ocasionando presión en el casco del spa o los componentes. **NOTA:** no se recomienda colocar cuñas en el spa ya que podrían romper el gabinete, lo que anularía la garantía.

TENGA EN CUENTA:

Los daños causados por el apoyo inadecuado o incorrecto de la base no están cubiertos por la garantía. Es responsabilidad exclusiva del propietario del spa proporcionarle una base adecuada.

Asegúrese de que la base donde se coloca el spa drene el agua del spa. El drenaje adecuado mantendrá a los componentes aislados de la lluvia y el tiempo húmedo.

Siempre se debe tener en cuenta el peso del spa al instalarlo. Si lo va a instalar sobre una plataforma de madera elevada u otra estructura, es aconsejable consultar a un ingeniero o contratista para garantizar que la estructura puede soportar el peso.

SE RECOMIENDA ENCARECIDAMENTE QUE SEA UN CONTRATISTA CUALIFICADO Y LICENCIADO QUIEN PREPARE LOS CIMIENTOS DE SU SPA.

Se recomienda una plataforma de concreto de un mínimo de cuatro pulgadas de espesor para su spa. Las varillas y mallas de refuerzo de la plataforma deben conectarse a un cable de unión.

INSTALACIÓN EN INTERIORES:

Asegúrese de cumplir con los siguientes requisitos especiales si desea instalar el spa en el interior de su hogar. El agua se acumulará alrededor del spa, por lo que el piso debe ser de un material que ofrezca un buen agarre aunque esté mojado. Es esencial un desagüe adecuado para evitar la acumulación de agua alrededor del spa. Si construye una habitación nueva para el spa, es recomendable que coloque un desagüe en el suelo. El nivel de humedad aumentará con la instalación del spa. El agua podría filtrarse en la madera y provocar su putrefacción, la presencia de moho y otros problemas. Compruebe los efectos que causa la humedad del aire sobre la madera, el papel, etc., en la habitación. Para minimizar estos efectos, la mejor solución es disponer de la máxima ventilación en la zona donde se instale el spa. Un arquitecto puede ayudar a determinar si es necesaria una ventilación suplementaria.

CÓMO COLOCAR EL SPA

VERIFIQUE LAS DIMENSIONES DEL SPA:

Compare las dimensiones de spa con el ancho de portones, veredas y puertas a lo largo del recorrido que haría para llevar el spa en su patio. Es probable que necesite quitar alguna puerta o parte de una cerca con el fin de movilizar la bañera sin obstáculos hasta el lugar de instalación. Además, tenga en cuenta que si usted está utilizando un equipo especial para colocar el spa en un área, será necesario incluir esas medidas y pesos.

CÓMO PLANIFICAR LA VÍA DE ENTREGA:

Verifique el ancho de portones, puertas y veredas para asegurarse de que el spa pase sin obstrucciones. Es posible que tenga que quitar un portón o una parte de una cerca para permitir el espacio suficiente. Si la vía de entrega requiere un giro de 90 grados, compruebe las medidas en el lugar de giro para garantizar que el spa quepa. Compruebe que no sobresalgan los medidores de gas, medidores de agua, A/C, etc., en su casa que causarán obstrucciones a lo largo de la vía de entrega hacia su patio. Tenga en cuenta los aleros del techo, las ramas que cuelgan o las canaletas, que podrían ser un obstáculo para la distancia en la parte superior.

CIRCUNSTANCIAS ESPECIALES:

El uso de una grúa para la entrega y la instalación es principalmente para evitar que el spa, su propiedad o el personal de entrega sufran lesiones o daños. El uso de grúas no se considera "entrega normal".

ACCESO AL EQUIPO

PANEL DE ACCESO AL EQUIPO

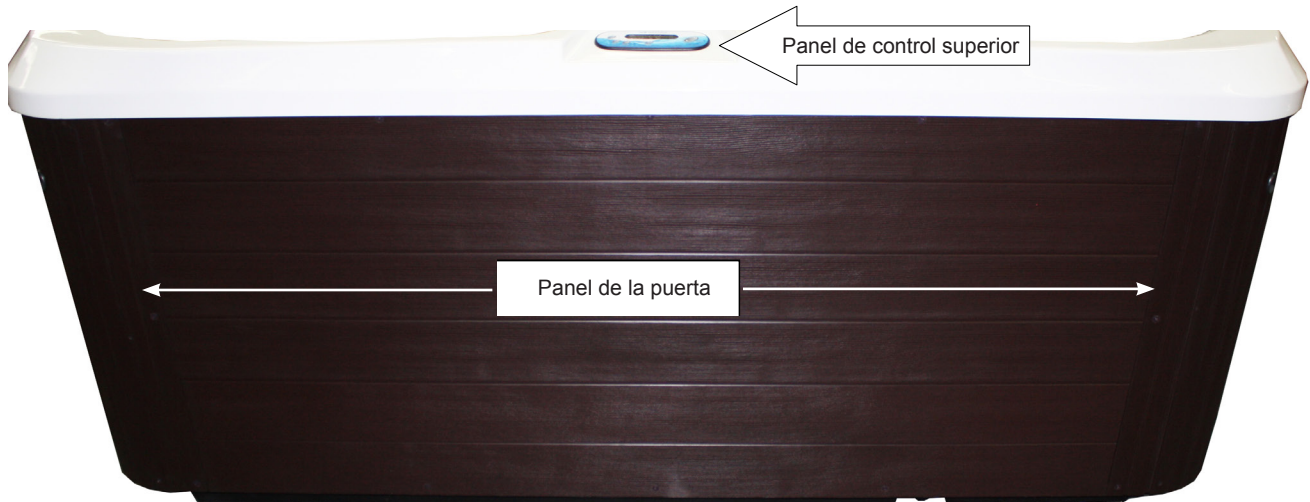

Para acceder al compartimiento del equipo:

Retire todos los tornillos alrededor de la parte superior, inferior y lateral de la puerta grande de panel completo. Baje ligeramente el panel de la puerta, tire de la parte inferior de la puerta para separarla del spa y luego retírela.

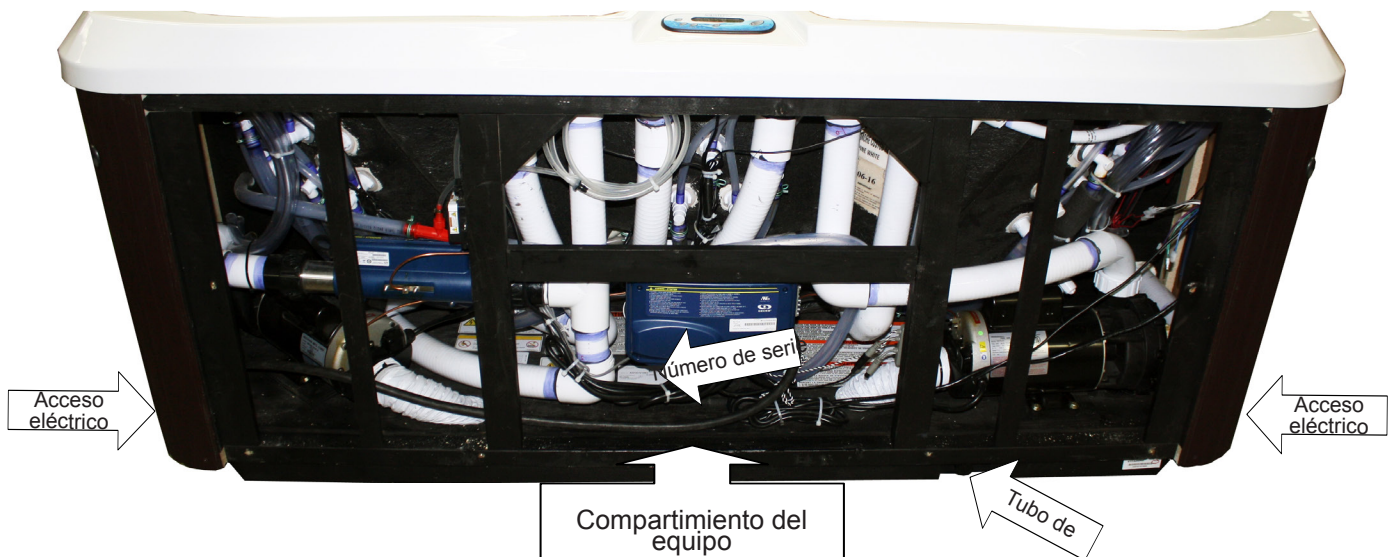

REQUISITOS ELÉCTRICOS

⚠ ¡NO ENCIENDA EL SPA SIN ANTES HABERLO LLENADO DE AGUA!

⚠ PELIGRO: RIESGO DE DESCARGA ELÉCTRICA

Las instalaciones que no cumplan con los siguientes procedimientos y requisitos pueden exponer a los usuarios a una descarga eléctrica. Las instalaciones que no cumplan con los procedimientos y requisitos no estarán cubiertas por la garantía.

Si se instala en los Estados Unidos, el cableado eléctrico de este spa debe cumplir con los requisitos del Código Eléctrico Nacional (NEC) y los códigos estatales y locales aplicables. El circuito eléctrico debe ser instalado por un electricista y estar aprobado por la autoridad de inspección eléctrica de construcción local.

1. Las instalaciones a menos de 1,5 m de las superficies metálicas deben conectar a tierra las superficies metálicas de la bañera. Utilice un cable de cobre sólido nº 8 AWG y conéctelo a la terminal de puesta a tierra en la caja de control, ubicada en el compartimiento del equipo.
 2. Únicamente un electricista autorizado puede instalar la conexión eléctrica del spa.
 3. La instalación de la fuente de alimentación debe incluir un interruptor adecuado de circuito de fallo a tierra (GFCI) tal como lo requiere el Artículo 680-42 del NEC. El interruptor debe ser propio y no debe compartirse con otros aparatos eléctricos. Debe estar etiquetada y ser fácilmente accesibles para los usuarios.
 4. La corriente eléctrica para el spa debe incluir un interruptor adecuado o disyuntor para abrir todos los conductores de corriente eléctrica sin conexión a tierra a fin de cumplir con la Sección 422-20 del Código Nacional de Electricidad, ANSI / NFPA 70. El medio de desconexión debe ser de fácil acceso para los ocupantes del spa, pero estar instalado por lo menos a 5 pies (1,5 m) del agua del spa.
 5. La red eléctrica de 230 V debe tener un cableado directo en la caja de control. NO USE cables alargadores o de enchufes de ningún tipo. También se recomienda el uso de una caja de corte de energía cerca de la bañera. Esta caja proporciona un método rápido y conveniente para apagar la bañera en situaciones de emergencia y de mantenimiento.
 6. Las líneas de suministro eléctrico deben ser de tamaño adecuado según el NEC. Se debe proporcionar una línea a tierra que sea tan grande como la mayor corriente que transporte el conductor, pero no inferior a 8 AWG. Use únicamente cableado de cobre.
 7. Abra la cubierta frontal de la caja de control y siga las instrucciones y el diagrama de circuito impreso en la parte trasera.
 8. **PRECAUCIÓN, SPA ALIMENTADO CON 230 V:** este spa debe estar cableado directamente a la caja de conexión eléctrica de su casa. No use un cable alargador ni ningún otro cable de alimentación desconectable. ¡El uso de un cable alargador o cualquier otro cable de alimentación desconectable es sumamente peligroso y anulará todas las garantías!
- El tamaño del cable debe ser apropiado según el NEC y/o los códigos locales.
 - El tamaño del cable se determina por la longitud del trayecto desde la caja del interruptor al spa y la máxima generación de corriente.
 - Se recomienda utilizar cables con núcleo de cobre THHN.
 - Los cableados deben ser de cobre para garantizar las conexiones adecuadas. No utilice cables de aluminio.



El acceso al equipo está debajo del panel de control superior.

REQUISITOS ELÉCTRICOS

UTILICE UN DIAGRAMA DE CABLEADO ELÉCTRICO DE 230 V

Se recomienda que un electricista autorizado haga la conexión eléctrica del spa de acuerdo al Código Nacional de Electricidad y/o los códigos locales sobre electricidad vigentes al momento de la instalación.

La instalación de la fuente de alimentación debe incluir un disyuntor GFCI nominal adecuado. El circuito debe ser propio y no debe compartirse con otros aparatos eléctricos. La red eléctrica debe tener un cableado directo a la fuente de energía.

Instrucciones de cableado de 230 V:
4 cables/mínimo 50 amperios para el interruptor GFCI, cable de cobre mínimo calibre n.º 8 75 °C (menos de 100 pies (30 m) de largo)

Nota especial:
Si el interruptor GFCI se desconecta inmediatamente después de intentar encenderlo, compruebe que el cable neutro blanco esté conectado al spa.

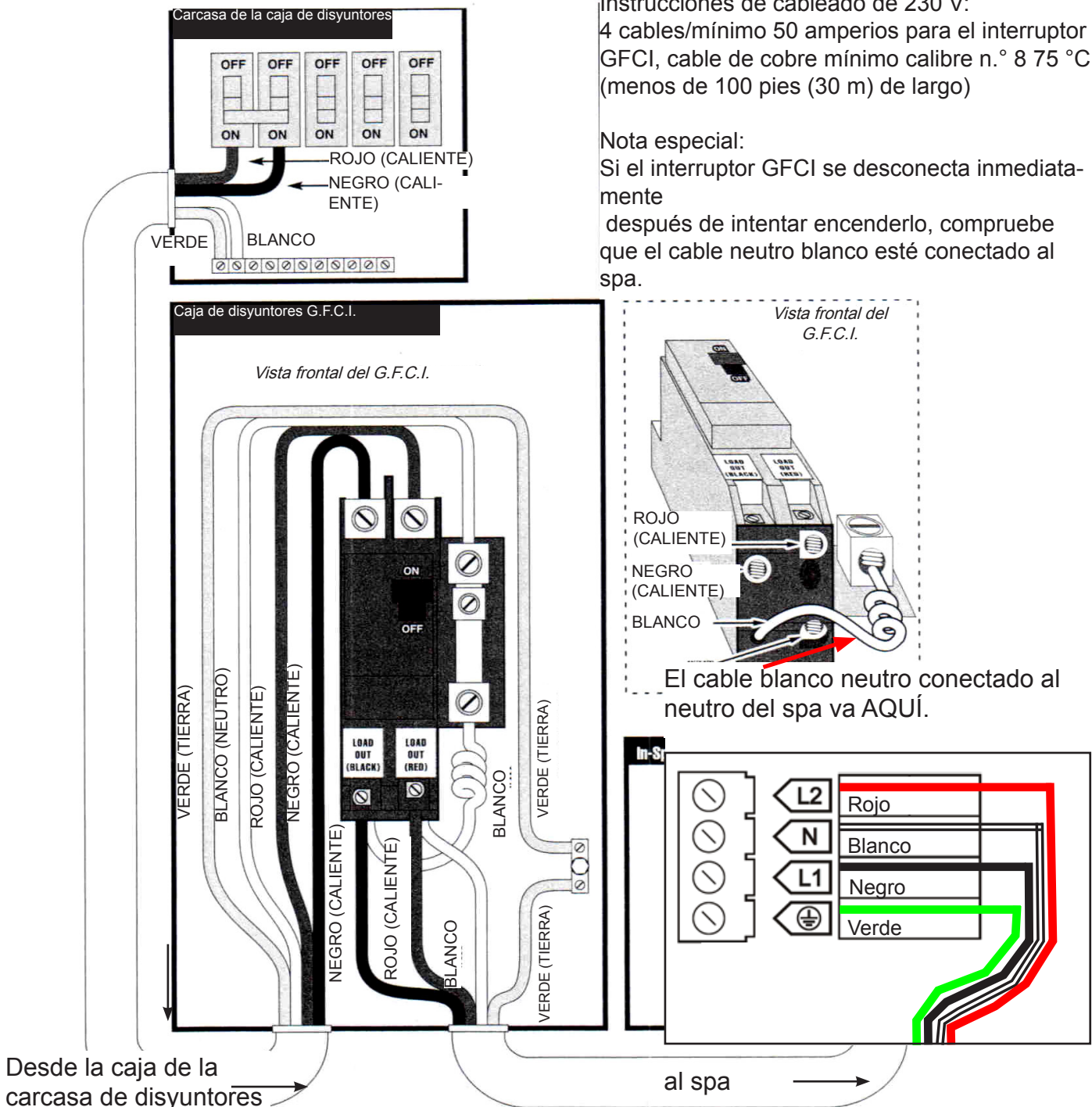

OPERACIÓN DEL PANEL DE CONTROL

ARRANQUE INICIAL - Una vez que el spa está conectado al sistema de control se inicia el modo arranque durante 2 minutos. La pantalla mostrará códigos diferentes. Una vez que el modo arranque se ha completado, verá en la pantalla la temperatura actual, luego el spa empezará a calentar y mantener la temperatura del agua e iniciará el ciclo del primer filtrado 5 minutos después. El spa está diseñado para calentar el agua automáticamente a la temperatura establecida de fábrica de 100 °F (38 °C), a menos que usted establezca una temperatura diferente. Si se desconecta el spa del suministro eléctrico, cuando se vuelva a conectar volverá automáticamente a la última temperatura establecida antes de la desconexión. **NOTA:** Algunos modelos sólo tienen Jets 1



VISTA GENERAL DE LA PANTALLA

Icono de las bombas

Los números del indicador "Bomba" se iluminan cuando las bombas están en alta velocidad, y parpadean cuando la bomba está en baja velocidad. Algunos modelos sólo tienen 1 bomba.

Icono de servicio

Se ha detectado un problema. ¡No entre en el agua! Se requiere el servicio de spa.

Símbolo Luz

El icono "Luz" se ilumina cuando la luz está encendida.

Icono del calentador

La luz del símbolo "calentador" se iluminará cuando el calentador esté activado. Parpadea cuando:
 1- hay una llamada de calor y el calentador no se ha puesto en marcha todavía,
 2- el calentador se acaba de apagar y el elemento se está enfriando o
 3 - no hay suficiente corriente disponible para arrancar el calentador

Dígitos de temperatura y mensajes

°F/°C

Símbolo Ciclo de filtro

La luz del símbolo "filtro" se iluminará cuando el ciclo de filtrado esté activado. El icono parpadea si se interrumpe el ciclo de filtrado.

Símbolo Modo inteligente invierno

El símbolo "SWM" se enciende automáticamente cuando la protección contra la congelación está activa. Parpadea mientras el sistema purga las tuberías del spa.

Configurar símbolo Punto

El icono "Punto de ajuste" se enciende automáticamente cuando se activa el menú de ajuste del punto de ajuste.

AJUSTE DE LA TEMPERATURA

La temperatura puede funcionar únicamente entre 80 °F - 104 °F (26,5 °C - 40 °C). La última temperatura medida se mostrará constantemente en el LCD.

Pulse los botones *Up/Plus* o *Down/Minus* para mostrarla temperatura establecida (la deseada) y los indicadores . Cada vez que vuelva a pulsar alguno de los dos botones, la temperatura ajustada aumentará o disminuirá dependiendo de qué botón pulse. Pasados cuatro segundos, el LCD mostrará automáticamente la temperatura actual del spa.

El indicador "calentar" se iluminará cuando el calentador esté activado. Si parpadea, indicará que necesita más calor y que el calentador no está activado. El indicador se para en cuanto se alcanza la temperatura ajustada y la velocidad baja de la bomba del surtidor se apaga pasados 30 segundos (si no está en el ciclo de filtrado).

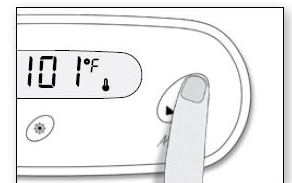

OPERACIÓN DEL PANEL DE CONTROL

FUNCIONAMIENTO DE LOS JETS

Botón de la bomba de surtidores 1:

- Pulse el botón Jets 1 una vez para poner la bomba de surtidores 1 en velocidad baja.
- Pulse el botón Jets 1 de nuevo para poner la bomba de surtidores a velocidad alta.
- Pulse el botón Jets 1 por tercera vez para apagar la bomba de surtidores 1.

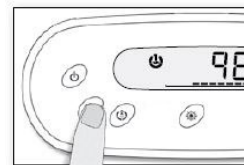

Botón de la bomba de surtidores 2: (No disponible en todos los modelos)

- Pulse el botón Jets 2 una vez para encender la bomba de surtidores 2.
- Pulse el botón Jets 2 de nuevo para apagar la bomba de surtidores 2.

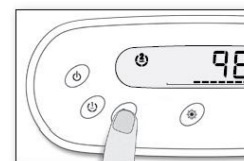

LUZ LED MULTICOLOR

Pulse el botón de *la luz* una vez para encender las luces, pulse el botón de nuevo para apagar las luces, al volver a encenderlas después de varios segundos aparecerá el mismo modo de luz. La luz se apagará cada vez rápidamente y aparecerá un nuevo modo de luz. La secuencia es la siguiente: White, Aqua, Magenta, Azure, Amber, Emerald, Ruby, rueda de color con cambios repentinos de color, rueda de color completo lenta y rueda de color completo rápida.

NOTA: si la deja encendida, la luz se apagará automáticamente después de cuatro horas de funcionamiento.

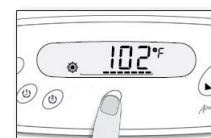

BOTÓN DE

MODO DE LIMPIEZA (sólo modelos de 2 bombas)

Pulse el botón de modo para iniciar el ciclo de limpieza durante un minuto. La pantalla mostrará el mensaje "CLn". Este modo fuerza un paso de purga del ciclo de filtrado programado y es útil cuando el usuario desea limpiar el agua del spa después de su uso sin esperar a la siguiente purga del ciclo de filtrado. Si está activa, la pantalla alternará entre CLn y temperatura del agua.

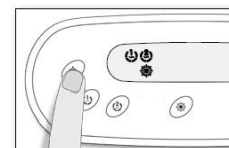

MODO REMOJO (solo modelos de 2 bombas)

Pulse y mantenga el botón Modo durante 5 segundos hasta que se muestre SbY. El modo de remojo borra todas las demandas pendientes del usuario, así como la filtración y el modo de invierno inteligente. La única característica automática que sigue funcionando es la regulación de la temperatura del agua.



MODOOFF (todos los modelos)

Pulse y mantenga el botón Modo durante 8 segundos hasta que se muestre OFF. Esta función es útil para realizar el mantenimiento sencillo del spa. Si está permitido la pantalla alternará entre OFF y temperatura del agua. Esta función borrará todas las demandas pendientes del usuario durante 60 minutos. Este modo se cancelará si el usuario pone en marcha una bomba.

NOTA: si el spa está pidiendo calor, la bomba de surtidores tardará 1 minuto en apagarse.

CICLOS DE FILTRADO !!!

Hay dos ciclos de filtrado: el primero (F1) se inicia tras la conexión y el segundo (F2) 12 horas después. La duración por defecto del primer ciclo es de una hora y de 30 minutos para el segundo. Las luces del indicador "Filtro" !!! se iluminarán si el ciclo de filtro está encendido. La duración de cada ciclo de filtrado puede modificarse. Si el indicador "Filtro" !!! parpadea, esto indica que ha habido una suspensión en el ciclo de filtrado.

OPERACIÓN DEL PANEL DE CONTROL

AJUSTAR LOS CICLOS PREESTABLECIDOS DE FILTRADO

Puede programar la duración del filtrado entre 0,5 y 6 horas en incrementos de 30 minutos (media hora) para ambos ciclos de filtrado. Para programar los tiempos del ciclo:

1. Pulse y mantenga el botón *Light* durante 5+ segundos hasta que se muestre F1.
2. Pulse el botón *más* o *menos* para ajustar el tiempo del ciclo para F1.
3. Pulse el botón *Light* para guardar el ciclo F1 y pasar al ciclo F2.
4. Pulse el botón *más* o *menos* para ajustar el tiempo del ciclo para F2.
5. Espere 15 segundos para que el temporizador de salida finalice y almacene el ajuste.

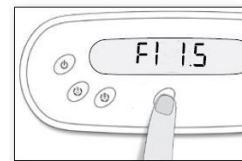

IMPORTANTE: para restablecer el primer ciclo de filtrado a tiempo de inicio, omita el paso 5 y siga pulsando el botón *Light* hasta que se muestre la temperatura actual. Si baja la potencia del spa, también se restablecerá el tiempo de inicio del primer filtrado.

SUSPENSIÓN DEL CICLO DE FILTRADO: el ciclo de filtrado se suspenderá cada vez que una bomba de surtidor o una luz se active manualmente durante dicho tiempo de filtrado. La suspensión finalizará aproximadamente 15 minutos una vez completado el uso manual.

IMPORTANTE: Para reiniciar el ciclo de filtrado inmediatamente, pulse el botón de Modo colocando el spa en el modo de limpieza.

MODO AHORRO (solo modelos de 2 bombas)

Este modo le permite reducir el punto de ajuste de la temperatura del spa en 20°F (11°C), para cambiar al modo económico mantenga pulsado el botón *de luz* durante más de 5 segundos hasta que aparezca F1. Pulse el botón de *la luz* varias veces hasta que la pantalla muestre EP 1, utilice la tecla Abajo para desactivar el modo económico, la pantalla mostrará EP 0. Espere 15 segundos para permitir que el temporizador de salida expire y almacene el ajuste.



AJUSTE DE LOS GRADOS EN FAHRENHEIT/CELSIUS

Para que la pantalla de temperatura del agua se muestre en grados Fahrenheit o Celsius, pulse y mantenga el botón *Light* durante 5+ segundos hasta que se muestre F1. Pulse el botón *Light* varias veces hasta que se muestre F o C $\frac{\circ}{F}$. Pulse el botón *más* o *menos* para cambiar. Espere 15 segundos para que el temporizador de salida finalice y almacene el ajuste.

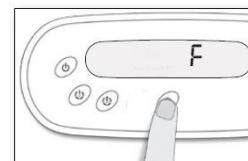

MODOS DE FUNCIONAMIENTO (solo modelos Miramar y Avila)

El modo estándar es el modo de funcionamiento predefinido por defecto de fábrica. Para programar el funcionamiento del spa en modo ahorro y realizar el cambio, debe introducir el modo de programación

El muestreo de agua conecta la bomba del surtidor y pone el agua en circulación durante un par de minutos.

NOTA: la protección contra el congelamiento (modo inteligente invierno) se activará durante todos los modos si fuera necesario.

MODO ESTÁNDAR: está programado para mantener la temperatura deseada con circulación de agua periódica (muestreo) para probar y calentar el agua a la temperatura ajustada.

MODO AHORRO: el spa no se calienta. El muestreo del agua solo se efectúa durante el ciclo de filtrado.

MODO REPOSO: el spa solo se calienta durante los ciclos de filtrado. El muestreo del agua solo se efectúa durante el ciclo de filtrado.

MODO SILENCIOSO: mantiene la bomba del surtidor en funcionamiento (muestreo de agua) hasta 11,5 horas después de que el ciclo de filtrado F2 se haya completado. Puede ajustar este modo entre 0,5 h y 11,5 h en incrementos de media hora.

Para entrar en la pantalla de programación y cambiar entre el modo estándar y el económico, reposo o silencioso deberá realizar lo siguiente:

OPERACIÓN DEL PANEL DE CONTROL

1. Pulse y mantenga el botón *Light* durante 5 segundos
2. Pulse el botón *Light* varias veces hasta que vea St, Ec, SL o Nt.
3. Utilice el botón *más or menos* para seleccionar entre los modos.
St = modo estándar, Ec = modo económico, SL = modo reposo y Nt = modo silencioso
4. Espere 15 segundos para que el temporizador de salida finalice y almacene el ajuste.

Para programar el modo silencioso se requiere lo siguiente:

Una vez en modo nt, pulse el botón *Light* y luego el de *arriba/abajo* para modificar la cantidad de tiempo que no quiere que entre la bomba del surtidor entre F2 y F1.

MENSAJE DE DIAGNÓSTICO EN LCD

Mensaje	Significado	Acción requerida
	Ningún mensaje en la pantalla. Se ha cortado la conexión eléctrica del spa.	El panel de control se desactivará hasta que vuelva la energía. Los ajustes del spa se mantendrán hasta que vuelva a encenderse.
HL	El sistema ha desconectado el calentador porque este ya alcanzado una temperatura de 119 °F (48 °C). ¡No entre en el agua!	NO ENTRE EN EL AGUA. Quite la cubierta del spa para que el agua se enfríe y luego desconecte la corriente y vuelva a conectarla para restablecer el sistema. Si el spa no se reajusta, cierre la alimentación eléctrica del spa y llame al Servicio al Cliente.
AOH	La temperatura dentro del compartimiento del equipo es demasiado alta 194° F (90°C), lo que ocasiona que la temperatura interna del sistema de control aumente por encima de los límites normales.	Abra el compartimiento del equipo y espere a que se solucione el fallo.
Prr	Se ha detectado un problema con la prueba de temperatura.	Llame al servicio al cliente
SC	La temperatura del agua del spa ha alcanzado los 108 °F (42 °C). ¡No entre en el agua!	Quite la cubierta del spa para que el agua pueda bajar de temperatura. Llame al servicio al cliente si el problema persiste
Hr	Se ha detectado un error de hardware interno.	Llame al servicio al cliente
FLO	El sistema de control no detecta flujo de agua cuando se espera que se produzca uno.	Asegúrese de que la bomba de surtidor está funcionando y que el agua fluye; compruebe y limpie los filtros y asegúrese de que el spa tenga el nivel de agua apropiado. Si el problema persiste, llame al servicio al cliente.

⚠ ¡ADVERTENCIA! ¡PELIGRO DE DESCARGA ELÉCTRICA! NO HAY COMPONENTES QUE EL USUARIO PUEDA REPARAR.

No intente reparar la caja de control. Contacte con el servicio al cliente en el (888) 961-7727 ext. 8440 si necesita asistencia. Siga todas las instrucciones del Manual del propietario para la conexión de alimentación. La instalación la debe realizar un electricista autorizado y todas las conexiones a tierra deben estar correctamente instaladas.

FUNCIONAMIENTO DE LOS COMPONENTES DEL SPA

VÁLVULA DE CONTROL DE AIRE

Las válvulas de control de aire sirven para regular la cantidad de aire mezclado con el agua cuando los jets están funcionando. Gire las válvulas de control del aire en una dirección y aumentará la acción del jets. Gire el control del aire en la dirección opuesta para apagar el aire y permitir que los surtidores trabajen sólo con agua. Apague los controles de aire cuando el spa no está en uso; esto evitará que el aire frío entre al spa y mantendrá los costos de calefacción al mínimo. El jets de ozono siempre producirá burbujas de aire cuando la bomba esté encendida.

VÁLVULA DE DESVÍO (solo modelos de 2 bombas)

La válvula de desvío del spa le permite dirigir el caudal del agua desde la bomba a una de las combinaciones de jets. Su spa tiene dos bombas y dos válvulas de desvío, cada válvula de desvío funciona con una bomba. La mejor manera de aprender cómo funcionan las válvulas de desvío es experimentando. Gire completamente la válvula a un lado para ver dónde están los jets y luego gírela hacia el otro totalmente para ver qué jets está afectados. Si no pasa nada, inténtelo con la otra válvula de desvío. (Para obtener la presión de desviador que más le agrade, puede ajustar la válvula de desvío a cualquier posición entre sus dos extremos).

IMPORTANTE: su spa no está diseñado para proporcionar una potencia total a todos los jets cuando las válvulas de desvío están en posición "media". No obstante, con la válvula de desvío en dicha posición, puede aumentar la potencia de los surtidores seleccionados mediante la rotación de los surtidores de hidroterapia y cerrando los que no se estén utilizando.

JETS DE HIDROTERAPIA

Los jets de hidroterapia están empotrados en la pared del spa. Rote los frontales medios del jet para conectar o desconectar los jets. Encender o apagar un jets hará que aumenten o disminuyan los efectos de los jets que no están cerrados.

GENERADOR DE OZONO

El sistema de ozono de alto rendimiento mejora la calidad del agua cuando se utiliza como complemento del programa habitual de mantenimiento del propietario del spa. Contrariamente a algunas informaciones que circulan en el sector respecto de los sistemas de ozono, el ozono **NO PUEDE** utilizarse como el único desinfectante, aclarador del agua, inhibidor de espuma ni agente quelante de minerales. Debe utilizarse un segundo desinfectante para mantener un nivel de 3.0 - 5.0 ppm de cloro liberado disponible (FAC). Aquaterrera recomienda que se siga un programa de mantenimiento químico basado en los estándares reconocidos y documentados de la industria, aunque también se utilice un sistema de purificación de ozono, para asegurar la desinfección del agua y una purificación de alta calidad.

CASCADA

El spa tiene una válvula de control para regular el caudal de la cascada que varía desde cero caudal a caudal constante. Esta válvula está colocada arriba y debajo de la cascada. La cascada solo funcionará cuando la bomba de surtidores 1 esté encendida. Mueva la válvula de lado a lado para encender o apagar.

MÚSICA (no disponible para los modelos Miramar y Avila)

Su spa está equipado con un sistema de sonido de música Bluetooth que requiere un dispositivo bluetooth para emparejarse con el spa. Para emparejar el spa y el dispositivo Bluetooth:

- Ve a los ajustes de Bluetooth de tu dispositivo, busca **in.stream 2** y pulsa conectar.
- Introduce el pin **5555** y pulsa emparejar para sincronizar tu dispositivo. Ahora está listo para reproducir audio desde su dispositivo.

INSTRUCCIONES DE LLENADO Y PUESTA EN MARCHA

Se deben seguir los siguientes procedimientos en el encendido inicial y cada vez que el spa se vacíe para el mantenimiento de rutina.

CÓMO LLENAR CON AGUA EL SPA

1. Retire todos los desechos de su spa.
2. Asegúrese de abrir todos los surtidores para permitir que escape todo el aire posible de las tuberías durante el proceso de llenado.
3. Introduzca una manguera de jardín dentro del compartimiento del filtro para llenar el spa.

NOTA: No use agua caliente ni blanda.

4. En tanto el nivel de agua aumenta, verifique que no haya pérdidas en el compartimiento del equipo. Puede ser necesario ajustar las uniones y/o los accesorios que pueden haberse aflojado durante el transporte. No hay necesidad de llamar al Servicio al Cliente, esto es muy fácil de hacer. Si necesita asistencia,

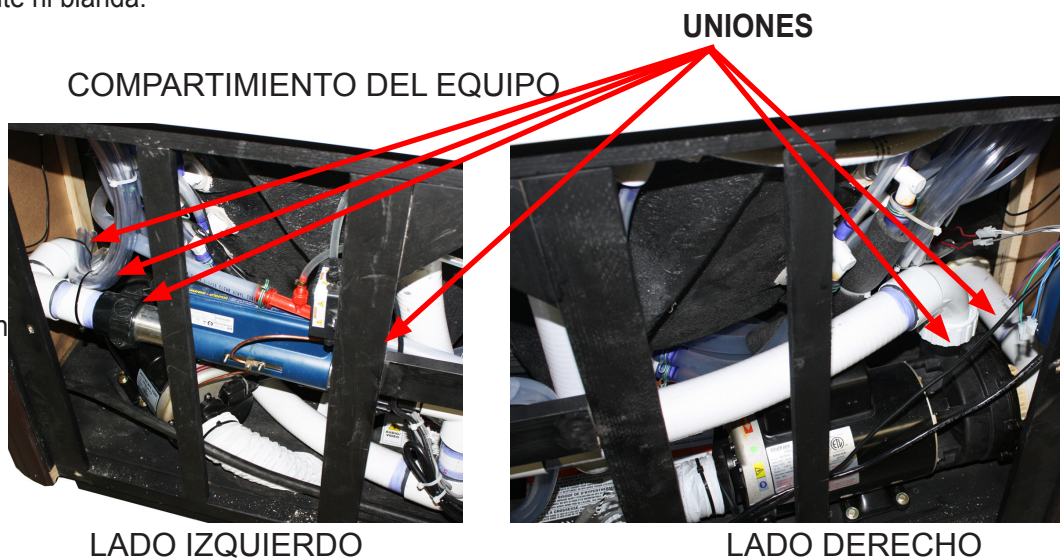

- comuníquese con un representante de Servicio al Cliente llamando al 001 855 671 3997.
5. En circunstancias normales, mantenga el nivel de agua entre la parte superior del spa y la parte superior del anillo gris del filtro o justo por encima de los surtidores más altos (el que sea mayor).
No mantener suficiente agua en el spa puede provocar daños en el sistema e invalidar su garantía. Si el filtro del spa está aspirando aire, esto hace que la bomba cavite, ¡debe agregar agua!
 6. Verifique la instalación del filtro y asegúrese de que el filtro no esté flojo.

CÓMO SUMINISTRAR ENERGÍA

1. Active el suministro eléctrico del spa (una vez rellenado) desde el panel principal de la casa y en el subpanel.
2. Pulse el botón *Jets* en la parte superior del panel de control para activar el spa. Gire todas las válvulas de control de aire en sentido horario y observe el aumento de la acción de los jets (aire mezclado con agua). Después de varios minutos, gire ambas válvulas de desvío cambiando a los otros sistemas de surtidores.
3. Mientras la bomba está funcionando, verifique nuevamente si hay fugas de agua en el grifo de drenaje, uniones o accesorios en el compartimiento del equipo (se pueden haber producido fugas durante el transporte). Si el agua se fuga por una de estas áreas, no hay necesidad de llamar al servicio técnico. Simplemente ajuste el conector. Si necesita asistencia, comuníquese con un representante de Servicio al Cliente llamando al 001 855 671 3997.
4. Después de verificar si existen fugas en el spa, es momento de ajustar las configuraciones del spa. Pulse el botón *Plus* o *Minus* en la parte superior del panel de control hasta que la pantalla indique que se ajustó la temperatura deseada. Tras 5 segundos, o si no hay actividad, el panel de control mostrará la temperatura actual del agua.

GUÍA SOBRE PRODUCTOS QUÍMICOS DEL AGUA

El mantenimiento de la composición química del agua del spa es responsabilidad única del propietario. Una composición química del agua incorrecta puede provocar gastos de reparación que no estén cubiertos por la garantía del spa. Si tiene dudas sobre algún paso del procedimiento, comuníquese con un empleado del servicio al cliente al (888) 961-7727, extensión 8440.

En un primer lugar, se aconseja identificar los minerales (por ej., hierro) que están presentes en la fuente de agua local. Esto le hará comprender mejor cómo tratar el agua. Siga los cuatro pasos siguientes y asegúrese de lograr los niveles adecuados en cada área antes de pasar al próximo paso.

PASO 1: ESTABLEZCA EL NIVEL DE PH ADECUADO:

El rango recomendado de pH del agua del spa está entre 7.2 y 7.8. Por encima de 7,8, el agua es demasiado alcalina y podría provocar agua turbia y la formación de óxido en el casco del spa y en el calentador. Para bajar el pH utilice un reductor de pH (bisulfato sódico). Por debajo de 7,0 (considerado neutro), el agua del spa es demasiado ácida y podría dañar el sistema de calefacción. Para subir el pH, utilice a incrementador de pH (hidrocarbonato sódico). Los productos para aumentar o reducir el pH deben agregarse de a una cucharadita a la vez, esperar media hora entre las aplicaciones y volver a medir.

PASO 2: DETERMINAR LA ALCALINIDAD TOTAL:

La alcalinidad total es la cantidad de bicarbonatos, carbonatos e hidróxidos presentes en el agua del spa. Es importante mantener un nivel de alcalinidad total adecuado para controlar el pH. Si el nivel de TA es demasiado alto, el pH será difícil de regular. Si el nivel de TA es demasiado bajo, será difícil mantener el pH en el nivel adecuado. El rango ideal está entre 40 - 120 partes por millón (ppm). Baje la TA utilizando un reductor de alcalinidad (bisulfato sódico) Suba la TA utilizando un incrementador de alcalinidad (bisulfato sódico o carbonato de hidrógeno sódico). Estos productos deben agregarse en pequeñas cantidades: 5 mililitros por vez. Después de agregar 5 mililitros, espere media hora antes de volver a medir. Una vez que establezca el rango seguro de alcalinidad total, siga con el siguiente paso.

PASO 3: DETERMINAR LA DUREZA DEL AGUA:

Es importante que la lectura de la cal esté entre 75 - 150 ppm. Si fuera necesario ajustar la lectura, debe corregirse ahora. Si el agua es demasiado blanda (una lectura baja), se debe agregar dureza al agua para aumentar la lectura de ppm. Si el agua es demasiado dura (una lectura alta), puede ser corregida por medio de: (A) una mezcla de agua dura y blanda añadida para alcanzar una lectura en el rango seguro, o (B) el agregado de control de manchas y óxido. Si la dureza del agua es un problema de la fuente de agua local (ya sea, demasiado dura o demasiado blanda) es esencial contar con un kit de prueba, que determina la dureza del agua.

PASO 4: DESINFECCIÓN

Luego de completar los pasos 1-3, **se debe desinfectar el spa utilizando cloro (dicloro sódico)**. Agregar 2 cucharaditas de cloro, aumentar en tanto sea necesario a fin de alcanzar el nivel de 3-5 ppm. Controle y mantenga este nivel semanalmente, y antes y después de utilizar el spa. **NOTA IMPORTANTE:** *se recomienda el uso de dicloro sódico granulado para desinfectar el agua del spa, también se podrá usar el bromo granulado. No utilice nunca desinfectantes comprimidos ni aunque tengan un flotador. Al igual que otros productos químicos, el desinfectante debe colocarse en el spa con los jets conectados durante un mínimo de 10 minutos.*

CHOQUE SEMANAL:

Usar un choque de potasio monopersulfato (MPS), diseminar aproximadamente 2 oz. (60 ml) sobre el agua, mientras que los jets están funcionando. El tratamiento de choque se logra agregando el MPS al agua turbulenta. Deje la cubierta abierta y los surtidores a gran potencia durante 10 minutos. Luego vuelva a desconectar los jets y coloque la cubierta en posición cerrada para mantener el calor.

MANTENIMIENTO DEL CARTUCHO DEL FILTRO

Como mínimo una vez por semana, compruebe y limpie la canastilla del vertedero y el vertedero para asegurar un flujo de filtro adecuado. Retire hojas, suciedad y cualquier otro material no propio del spa. Para asegurar un flujo de agua adecuado, es muy importante mantener el cartucho del filtro del spa limpio y libre de partículas. Un filtro limpio permite que el sistema de hidroterapia funcione correctamente y que los ciclos del filtro sean más eficientes. Dependiendo de la frecuencia de uso de su spa, recomendamos limpiar el cartucho del filtro cada cuatro semanas. En caso contrario, el filtro podría obstruirse y restringir el flujo de agua, lo cual ocasiona un filtrado inadecuado y un bajo rendimiento de los jets.

IMPORTANTE: la frecuencia y duración de su uso, así como el número de ocupantes, contribuyen a determinar los períodos de tiempo adecuados entre limpiezas. Mientras más se use el spa, con más frecuencia habrá que limpiar el filtro.

INSTRUCCIONES PARA LA RETIRADA Y LIMPIEZA DEL CARTUCHO DEL FILTRO

1. Pulse el botón de modo durante más de 8 segundos hasta que se apague.

2. **A** - empuje ligeramente la canastilla del filtro en sentido antihorario y en el sentido horario para desbloquearlo. Entonces saca la cesta y la presa. Tire cuidadosamente del cartucho del filtro y retírelo del spa.

B - Saque la canastilla y el vertedero. Desatornille cuidadosamente del cartucho del filtro y retírelo del spa.

3. Limpie siempre el filtro usando un desengrasante de filtros que elimine la acumulación de minerales y aceite. Sumerja el filtro en el desengrasante (según las instrucciones del paquete). A continuación, coloque el filtro en una superficie limpia y, con una manguera de jardín, rocíe hasta que esté limpio. Puede que sea necesario girar el filtro mientras enjuaga para poder quitar toda la basura acumulada entre los pliegues del filtro.

4. Sustituya el cartucho en el spa.

A - Para volver a colocar la canastilla y el vertedero, inserte y gírelos en el sentido de las agujas del reloj hasta la posición de bloqueo.

B - Bajar la cesta y el vertedero sobre el filtro.

5. Conecte la alimentación pulsando el botón de Jets.

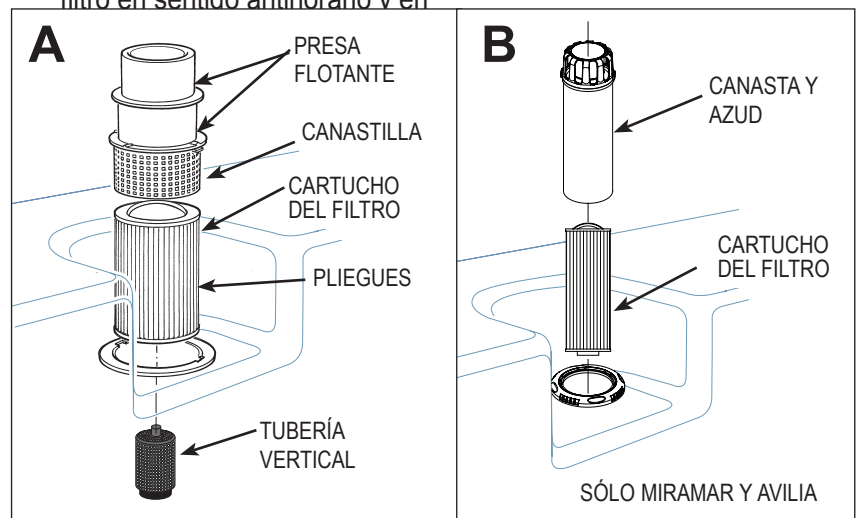

se

¡PRECAUCIÓN! utilice siempre protección para los ojos cuando use productos químicos o agua a alta presión. Lea las instrucciones de los productos de limpieza y siga las instrucciones pertinentes de precaución y seguridad que aparecen en la etiqueta.

¡PRECAUCIÓN! Nunca frote el cartucho de filtro con un cepillo, ya que hará que el filtro se desgaste y se rompa. Nunca deje que la bomba del spa funcione sin un cartucho de filtro en el compartimiento del vertedero. ¡Hacer funcionar la bomba del spa sin un cartucho de filtro permite que los residuos entren en las tuberías del spa y se anule la garantía!

MANTENIMIENTO DEL SPA

CUIDADO DE LA SUPERFICIE

No utilice solventes ni limpiadores abrasivos para limpiar el spa. Por lo general, un detergente suave y agua resuelven los temas de limpieza.

CUIDADO DE LA CUBIERTA

Mantenga la cubierta limpia en todo momento. Use un limpiador para cubiertas o agua tibia y jabón suave para limpiar la superficie. No use productos en base a siliconas ya que secarán y eventualmente producirán grietas en el vinilo.

NOTA: No se pare sobre la cubierta en ningún momento. Quite la cubierta cuando agregue productos químicos al spa. Esto prolongará la vida de la cubierta. Los gases de los productos químicos quedarán atrapados debajo de la cubierta si no se los elimina. Estos gases pueden erosionar el revestimiento protector de los interiores de espuma. Esto no está cubierto por la garantía.

CUIDADO DE LA CABINA

Se necesita poco mantenimiento para que la cabina del spa luzca bien.

La cabina del spa se debe limpiar en tanto sea necesario para eliminar la suciedad y los residuos.

- NO debe usar productos químicos abrasivos o fuertes en la cabina del spa.
- NO utilizar solventes ni productos que contengan disolventes aromáticos en la cabina del spa.
- La mejor elección para limpiar la cabina del spa es agua jabonosa caliente.

PARTES DE REEMPLAZO DEL SPA

<i>NÚMERO DE PARTE</i>	<i>DESCRIPCIÓN</i>
77771	FILTRO DEL SPA – 75 pies cuadrados
78825	FILTRO DEL SPA – 50 pies cuadrados (Sólo en Miramar)
78894	FILTRO DEL SPA – 35 pies cuadrados (Solo Avila)
77190	JUEGO DE OZONO (<i>INCLUYE TODOS LOS MATERIALES</i>)
303574	OZONADOR
30700	TAPÓN DEL DESAGÜE
71515	CERRADURAS DE CUBIERTA
70322	LLAVES DE CUBIERTA

Visite nuestro sitio web en AquaTerraspas.com.

VACIADO O ACONDICIONAMIENTO PARA EL INVIERNO

Se necesita renovar el agua cada tres - seis meses, dependiendo del estado del agua.

PRECAUCIÓN: LEA ESTO ANTES DE VACIAR EL SPA

- Para evitar que los componentes del spa se dañen, **APAGUE EL DISYUNTOR DEL SUBPANEL ANTES DEL VACIAR EL SPA. No vuelva a encender el spa hasta haberlo llenado de agua.**
- Existen ciertas precauciones que debe tener en cuenta cuando vacíe su spa. Si está extremadamente frío y el spa está en el exterior, es posible que las tuberías o el equipo estén congelados.
- No deje el casco del spa (superficie interior) expuesto a la luz solar directa.

VACIADO DEL SPA

- a. Coloque la salida de la manguera de desagüe en un área de desagüe apropiada. Localice el desagüe (parte inferior delantera) del spa, retire el tapón de desagüe y conecte la entrada de una manguera de jardín para vaciar el spa, (para evitar la inundación de los cimientos que rodean el spa). **NOTA:** el agua del spa con altos niveles de desinfectantes, puede dañar las plantas y el césped.
- b. Deje que toda el agua se vacíe a través del desagüe.
- c. Después de haber vaciado el spa, limpie el casco y el cartucho del filtro. Consulte la sección "Mantenimiento del spa".
- d. Después de la limpieza, vuelva a instalar la tapa de drenaje.
- e. Siga las instrucciones de "Llenado y puesta en marcha" en la página 15.

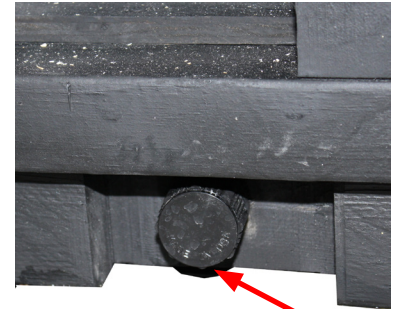

TAPÓN DEL DESAGÜE

ACONDICIONE SU SPA PARA EL INVIERNO

Si planea guardar el spa en el invierno, también debe utilizar una aspiradora para líquidos para limpiar las tuberías y asegurarse de que estén sin agua. El agua que quede en las tuberías se puede congelar y dañar las tuberías y surtidores.

- a. Es necesario retirar toda el agua del interior de las tuberías.
- b. Retire el vertedero flotante, la canastilla y el cartucho del filtro. Limpie el cartucho del filtro y guárdelo en un lugar seco. Fije la manguera de aspiración al **lateral de aspiración** del equipo de aspiración y seque completamente el compartimiento del filtro.
- c. Usando el equipo de aspiración, elimine el agua comenzando con los surtidores de la parte superior y acabando con los de la parte inferior del spa. **NOTA:** Al extraer el agua de las aberturas de los surtidores, puede que advierta la succión proveniente de otro surtidor. Con la ayuda de una segunda persona, proceda a bloquear cualquier succión del resto de los surtidores mediante un paño. Esto ayudará a extraer el agua que haya quedado dentro de la línea principal.
- d. Seque cuidadosamente el casco del spa con una toalla limpia.
- e. Con un embudo, vierta propilenglicol anticongelante en los accesorios de succión del filtro y en las salidas de los surtidores. **PRECAUCIÓN: Use únicamente propilenglicol como anticongelante. El propilenglicol no es tóxico. NUNCA use anticongelante para automóviles, ya que es tóxico.**
- f. Retire el tapón de desagüe de la bomba situado en el frente de las cajas de la bomba. Permita un desagüe completo. Coloque el tapón de desagüe en una bolsa de plástico que se pueda cerrar y guárdelo cerca de la bomba. Vuelva a colocar los tapones de desagüe antes de encender el spa.
- g. Destornille la bomba de succión y descarga y las uniones del calentador para permitir que el agua se desagote. Deje las uniones flojas. **NOTA:** Ajuste las uniones antes de llenar el spa.
- h. Vuelva a colocar la puerta del compartimiento del equipo y asegúrela con tornillos.

Nota: el daño provocado por el acondicionamiento inapropiado para el invierno no estará cubierto por la garantía. Puede ponerse en contacto con el servicio al cliente llamando al (888) 961-7727 ext. 8440 para obtener instrucciones completas sobre el acondicionamiento para el invierno.

PROCEDIMIENTOS DE LOCALIZACIÓN Y RESOLUCIÓN DE PROBLEMAS

En el caso de que el spa no esté funcionando como debería, primero revise todas las instrucciones de instalación y funcionamiento en este manual y compruebe el mensaje en la pantalla del panel. Si aún no considera que esté funcionando correctamente, siga las instrucciones para solucionar problemas.

¡PRECAUCIÓN! ¡ADVERTENCIA! ¡PELIGRO DE DESCARGA ELÉCTRICA! No hay componentes que el usuario pueda reparar.

No intente reparar la caja de control. Comuníquese con Servicio al Cliente para recibir asistencia. Siga todas las instrucciones del Manual del propietario para la conexión de alimentación.

NO FUNCIONAN LOS COMPONENTES

Verifique los siguientes puntos:

1. ¿El spa recibe alimentación eléctrica?
2. ¿El disyuntor doméstico está desconectado?
3. ¿El subpanel del GFCI (230 V) está desconectado?
4. Si es 1 es positivo, pero 2 y 3 no, comuníquese con el Servicio al Cliente para recibir asistencia.

LA BOMBA NO FUNCIONA, PERO LA LUZ SÍ

Pulse el botón *Jets 1 o 2*:

La bomba funciona, pero los surtidores no reciben caudal de agua. Es posible que la bomba no se haya puesto a punto en la forma debida. Esto puede suceder cuando el spa se ha vaciado y vuelto a llenar. Pulse el botón *Jets 1 o 2* varias veces, nunca deje el motor encendido durante más de 5 - 10 segundos por vez sin que salga agua de los surtidores.

MAL FUNCIONAMIENTO DE LOS SURTIDORES

1. Pulse el botón *Jets 1 o 2* para asegurarse de que la bomba está encendida.
2. Gire las válvulas de control del aire en una dirección y aumentará la acción del surtidor.
3. Asegúrese de que el nivel del agua está a medio camino entre la parte superior del spa y la parte superior del anillo del filtro gris.
4. Verifique que el filtro no esté sucio. Límpielo, de ser necesario.
5. Asegúrese de que todos los surtidores estén en la posición abierta.

EL AGUA ESTÁ DEMASIADO CALIENTE

1. Verifique la temperatura deseada en el control superior.
2. Verifique el Mensaje diagnóstico (en la sección Funcionamiento del panel de control).

SC- Sobrecalentamiento (el spa se desactiva) NO ENTRE EN EL AGUA DEL SPA

Si el spa se ha sobrecalentado, debe retirar la cubierta para facilitar la pérdida de calor. El sistema de control del spa se reajusta por sí mismo cuando la temperatura se reduce por debajo de 104 °F o (40 °C). Cuando el spa alcanza una temperatura inferior a la del reajuste, puede pulsar cualquier botón del control superior para reajustar el sistema de control. En condiciones climáticas extremas y/o prolongadas, es posible que la temperatura ambiente supere los 106 ° (41 °C), lo que afecta a la temperatura del agua del spa y hace que se sobrecaliente. Estas condiciones pueden hacer que los sensores del spa produzcan el mensaje SC y eviten el uso del spa durante estas condiciones. Debe considerar la ubicación del spa para reducir la temperatura exterior alrededor del mismo. Por ejemplo, es posible que necesite evitar la luz solar directa en las superficies del spa. Independientemente de esto, no entre al spa si la temperatura supera los 104 °F (40 °C).

Si luego de realizar los pasos anteriores, el problema sigue sin resolverse, comuníquese con el servicio al cliente al 001 855 671 3997.



AQUATERRA
S P A S



MANUEL DU PROPRIÉTAIRE
Modèle 230 V 60 Hz

MANUEL D'UTILISATION AquaTerra

Systèmes 230 V

Notes du propriétaire

Repérage du numéro de série du spa :

L'étiquette du numéro de série du spa se trouve à l'intérieur du bloc technique. Le panneau d'accès au bloc technique se trouve en-dessous du panneau de commandes installé sur la partie supérieure du spa. Écrivez les informations concernant votre spa dans l'espace prévu à cet effet.

DATE D'ACHAT :

REVENDEUR :

MODÈLE DU SPA :

NUMÉRO DE SÉRIE :

Voir Page 7

Nous vous recommandons de lire attentivement ce manuel du propriétaire. En effet, celui-ci contient toutes les informations dont vous aurez besoin pour l'utiliser en toute sécurité.

IMPORTANT : LifeSmart se réserve le droit de modifier les caractéristiques et/ou le design sans notification, ni obligation.

SPÉCIFICATIONS DES SPAS

Modèle	Nombre de places	Longueur	Largeur	Hauteur	Poids à sec	Gallons	Spécifications électriques 60 Hz
Ventura™	6 personnes	89"	89"	36"	918 livres	380	230 V
Fairfax™ L	6 personnes	84"	84"	36"	818 livres	330	230 V
Fairfax™ NL	7 personnes	84"	84"	36"	818 livres	330	230 V
Miramar™ L	6 personnes	84"	84"	36"	796 livres	330	230 V
Miramar™ NL	7 personnes	84"	84"	36"	700 livres	360	230 V
Avila™	3 personnes	65"	84"	29,5"	663 livres	210	230 V

MISE EN GARDE

N'UTILISEZ PAS CE SPA AVANT D'AVOIR LU L'INTÉGRALITÉ DU PRÉSENT MANUEL

Le non-respect de cette mise en garde et tout manquement aux instructions qui y sont contenues peuvent entraîner une utilisation dangereuse et/ou causer des dommages permanents à votre spa portable.

La législation de la plupart des villes, régions, états et pays impose la détention d'autorisations en matière de construction et de circuits électriques. De plus, certaines communautés disposent de réglementations imposant la mise en place de barrières résidentielles, telles que des clôtures et/ou des portails à fermeture automatique. La présence de ces dispositifs sur la propriété est destinée à empêcher les enfants d'accéder sans surveillance à une piscine ou à un spa. Prenez contact avec les organismes locaux afin d'être informé de toute exigence particulière.

Si vous avez besoin d'informations supplémentaires et/ou d'assistance, veuillez contacter votre revendeur local.

Merci d'avoir choisi un spa AquaTerra. Visitez notre site Web AquaTerraspas.com pour de plus amples informations, y compris les pièces de rechange.

TABLE DES MATIÈRES

TITRE	PAGE
CONTENU	
INFORMATIONS SUR LA SÉCURITÉ	
CONSIGNES DE SÉCURITÉ IMPORTANTES	1
CONSIGNES IMPORTANTES SUR LE SPA	4
INSTALLATION	
CHOIX DE L'EMPLACEMENT DE VOTRE SPA	5
POSITIONNEMENT DU SPA	6
ACCÈS À L'ÉQUIPEMENT	
PANNEAU D'ACCÈS À L'ÉQUIPEMENT	7
INSTALLATION ÉLECTRIQUE	
EXIGENCES ÉLECTRIQUES	8
SCHÉMA DE CÂBLAGE ÉLECTRIQUE POUR UTILISATION DE 230 V	9
FONCTIONNEMENT DU PANNEAU DE COMMANDES	
PRÉSENTATION DE L'AFFICHAGE	10
RÉGLAGE DE LA TEMPÉRATURE	10
FONCTIONNEMENT DES JETS	11
ÉCLAIRAGE LED MULTICOLORE	11
MODE	11
CYCLES DU FILTRE	11
MODES OPÉRATIONNELS (MODÈLE MIRAMAR UNIQUEMENT)	12
AFFICHAGE DES MESSAGES DE DIAGNOSTIC	13
FONCTIONNEMENT DES COMPOSANTS	
FONCTIONNEMENT DES COMPOSANTS DU SPA	14
MUSIQUE (NON DISPONIBLE SUR LE MODÈLE MIRAMAR).....	14
INSTRUCTIONS DE REMPLISSAGE ET DE DÉMARRAGE	
REPLISSAGE DU SPA	15
MISE SOUS TENSION	15
AJOUT DE PRODUITS CHIMIQUES DE MISE EN ROUTE	
CONSIGNES POUR L'ÉQUILIBRE CHIMIQUE DE L'EAU	16
ENTRETIEN DU SPA	
ENTRETIEN DE LA CARTOUCHE DE FILTRATION	17
NETTOYAGE DU REVÊTEMENT	18
NETTOYAGE DE LA COUVERTURE	18
NETTOYAGE DU CAISSON	18
PIÈCES DE RECHANGE DE SPA	18
VIDANGE OU HIVERNAGE	
VIDANGE DE VOTRE SPA	19
HIVERNAGE DE VOTRE SPA	19
PROCÉDURES DE DÉPANNAGE	
AUCUN FONCTIONNEMENT DES COMPOSANTS	20
LA POMPE NE FONCTIONNE PAS, MAIS L'ÉCLAIRAGE FONCTIONNE	20
MAUVAIS FONCTIONNEMENT DES JETS	20
L'EAU EST TROP CHAUDE	20

CONSIGNES DE SÉCURITÉ IMPORTANTES

LISEZ ET APPLIQUEZ L'ENSEMBLE DES CONSIGNES

PROTECTION DES ENFANTS

DANGER :

- **RISQUE DE NOYADE DES ENFANTS.** Tout doit être mis en œuvre pour éviter l'utilisation abusive du spa par les enfants. Afin d'éviter tout accident, veuillez vous assurer que les enfants peuvent accéder au spa uniquement sous l'étroite surveillance d'une personne responsable. Les enfants doivent être surveillés et ne pas utiliser le spa comme un jouet.

AVERTISSEMENT :

- Afin de réduire le risque de blessure, ne laissez pas les enfants utiliser ce produit sans être étroitement surveillés en permanence.
- Afin de réduire le risque de blessure, la température de l'eau doit être abaissée lors de la baignade de jeunes enfants. Les enfants sont particulièrement sensibles à l'eau chaude.

CE QU'IL FAUT FAIRE :

- Afin d'assurer la sécurité de vos enfants, assurez-vous de toujours refermer les verrous de sécurité après toute utilisation du spa. Chaque spa est équipé d'une couverture munie de verrous conformes à la norme ASTM F1346-91 relative aux couvertures de sécurité.
- En utilisant votre main, évaluez la température de l'eau avant de laisser votre enfant pénétrer dans le spa, afin de vous assurer de son innocuité. Les enfants sont particulièrement sensibles à l'eau chaude.
- Rappelez aux enfants que les surfaces humides peuvent être très glissantes. Assurez-vous que les enfants entrent et sortent prudemment du spa.

CE QU'IL NE FAUT PAS FAIRE :

- Permettre aux enfants de monter sur la couverture du spa.
- Permettre aux enfants d'accéder au spa sans surveillance.

PROTECTION CONTRE LE RISQUE D'ÉLECTROCUTION

Risque d'électrocution

- Branchez le spa uniquement à une source de courant disposant d'un circuit de mise à la terre.
- N'enterrez pas le câble d'alimentation. Un câble d'alimentation enterré peut entraîner une blessure grave ou un décès par électrocution s'il n'est pas du type approprié ou si une excavation a lieu sur son emplacement.
- Une prise de terre (connecteur de câble à pression) est prévue sur le boîtier de contrôle à l'intérieur de l'unité. Elle permet de relier, conformément aux exigences locales, un fil de cuivre à âme pleine de 10 AWG au minimum, tiré entre cette unité et tout élément métallique (tuyau d'eau, boîtiers d'équipements électriques ou conduit) se trouvant dans un rayon de 5 pieds (1,5 m) du spa.

AVERTISSEMENT :

- Votre spa doit être utilisé avec un disjoncteur détecteur de fuite à la terre, dont le rôle est de protéger les utilisateurs et l'équipement. Afin d'assurer le bon fonctionnement de ce dispositif de sécurité important, testez selon les instructions suivante et la configuration électrique.

230 VOLTS :

- Une borne de mise à la terre est présente sur le boîtier de commande. Afin de réduire le risque

INFORMATIONS SUR LA SÉCURITÉ

d'électrocution, connectez cette borne à la borne de mise à la terre de votre alimentation ou sous-panneau électrique, à l'aide d'un fil de cuivre muni d'une gaine isolante de couleur verte. Le diamètre de ce fil doit être équivalent à celui des fils conducteurs du circuit qui alimente l'équipement. De plus, une unité de raccordement (connecteur de câble à pression) est fournie à l'extérieur du boîtier de contrôle pour raccordement aux points de mise à la terre locaux. Pour réduire le risque de choc électrique, ce connecteur doit être relié par un fil de cuivre à âme pleine n° 8 AWG entre cette unité et tout élément métallique (échelle, tuyau d'arrivée d'eau ou autre équipement) se trouvant dans un rayon de 5 pieds (1,5 m) du spa, conformément aux exigences locales. Ce moyen de déconnexion doit être facilement accessible, mais il doit être installé à au moins de 5 pieds (1,5 m) du spa.

- Votre spa doit être équipé d'un disjoncteur d'une puissance adaptée à la coupure de tous les conducteurs d'alimentation non reliés à la terre.
- Votre spa doit être équipé d'un disjoncteur détecteur de fuite à la terre, installé dans un sous-panneau électrique. Avant chaque utilisation du spa, lorsque celui-ci est en fonctionnement, appuyez sur le bouton TEST du disjoncteur. Celui-ci doit basculer sur la position « Trip ». Patientez pendant 30 secondes et réinitialisez le disjoncteur différentiel en le plaçant sur la position « OFF » puis sur la position « ON ». Le disjoncteur doit alors s'immobiliser en position « ON ». Tout autre comportement du disjoncteur est une indication d'un dysfonctionnement électrique et de l'existence d'un risque d'électrocution. Déconnectez l'alimentation jusqu'à ce que le problème soit identifié et corrigé.

IMPORTANT : Le non-respect de la consigne d'attente de 30 secondes avant la réinitialisation du disjoncteur différentiel peut entraîner le clignotement de l'indicateur de mise sous tension du spa. Cet indicateur est visible sur le panneau de commandes. En pareil cas, réitérez la procédure de contrôle du disjoncteur différentiel.

DANGER : RISQUE D'ÉLECTROCUTION

- Installez le spa à plus de 5 pieds (1,5 m) de toute surface métallique. Il est possible de procéder à une installation à moins de 5 pieds (1,5 m) d'une surface métallique à condition que chaque surface soit connectée de manière permanente par un connecteur en cuivre à âme pleine n° 10 AWG au minimum, raccordé au connecteur de mise à la terre de la boîte de raccordement, fournie à cet effet, dans la mesure où la conformité au code électrique national ANSI/NMFA70-1993 est respectée.
- Ne laissez aucun appareil électrique, tel qu'une lampe, un téléphone, une radio ou une télévision à moins de 5 pieds (1,5 m) du spa. Ne pas respecter cette distance de sécurité peut entraîner une blessure grave ou un décès par électrocution, en cas de chute d'un tel appareil dans le spa.
- Installez votre spa de telle manière que le flux de vidange soit situé à l'écart du compartiment électrique et de tout composant électrique.

CE QU'IL FAUT FAIRE :

- Assurez-vous que votre spa soit correctement connecté à une source d'alimentation électrique. Faites appel à un électricien qualifié.
- Déconnectez le spa de l'alimentation électrique avant de le vidanger ou d'en entretenir les composants électriques.
- Testez le disjoncteur différentiel avant chaque utilisation.

CE QU'IL NE FAUT PAS FAIRE :

- Utiliser le spa lorsque le panneau d'accès au bloc technique est retiré.
- Positionner un appareil électrique à moins de 5 pieds (1,5 m) du spa.
- Essayer d'ouvrir le boîtier de contrôle électrique. Ce boîtier ne contient aucun pièce réparable par l'utilisateur.

RISQUES À ÉVITER

DANGER : RISQUE DE BLESSURE

- NE vous asseyez PAS dans la zone du compartiment de filtration. S'asseoir dans cette zone peut entraîner : a) une réduction de l'aspiration/du vide de la pompe de filtration b) un endommagement des composants
- Ces deux conséquences peut résulter en blessure pour l'utilisateur. Si des composants de cette zone venait à être endommagés, remplacez-les immédiatement !

Afin de réduire le risque de blessure pour les utilisateurs, NE retirez PAS le déversoir flottant, le filet et le filtre situés dans le compartiment de filtration pendant le fonctionnement du spa.

- Les raccords d'aspiration du spa sont dimensionnés pour correspondre au débit d'eau spécifique créé par la pompe. Ne remplacez jamais un raccord d'aspiration par un équipement compatible avec un débit inférieur à celui mentionné sur le raccord d'aspiration original.
- Il existe un danger de glissade et de chute. Gardez en mémoire que les surfaces humides peuvent être très glissantes. Entrez et sortez prudemment du spa.
- Ne faites jamais fonctionner le spa si des raccords d'aspiration sont endommagés ou absents.
- L'appareil ne doit pas être utilisé par des personnes (y compris des enfants) aux facultés physiques, sensorielles ou mentales réduites, ou manquant d'expérience et de connaissances, sauf si elles sont surveillées ou sont formées.
- Les personnes souffrant de maladies infectieuses ne doivent pas utiliser le spa.
- N'approchez pas des jets rotatifs ou de tout autre composant en mouvement lorsque vous portez des vêtements ou des bijoux amples.

Accroissement des effets secondaires des médicaments

- Avant ou pendant l'utilisation du spa, la consommation de drogues, d'alcool ou de médicaments peut entraîner une perte de conscience pouvant causer une noyade.
- Les personnes qui suivent des traitements médicamenteux doivent consulter un médecin avant d'utiliser un spa. Certains médicaments peuvent entraîner une somnolence ou affecter le rythme cardiaque, la pression artérielle et la circulation sanguine.
- Les personnes qui consomment des médicaments pouvant entraîner une somnolence, tels que des tranquillisants, des antihistaminiques ou des anticoagulants, ne doivent pas utiliser le spa.

Problèmes de santé concernés par l'utilisation du spa

- Les femmes enceintes doivent consulter un médecin avant d'utiliser le spa.
- Les personnes souffrant d'obésité ou ayant des antécédents de troubles cardiaques, de problèmes de pression artérielle, de troubles du système circulatoire ou de diabète, doivent consulter un médecin avant d'utiliser le spa.

Problèmes de propreté de l'eau

- Maintenez la propreté et l'hygiène de l'eau à l'aide de produits chimiques d'entretien appropriés. Les niveaux recommandés pour votre spa sont :

Chlore libre (FAC) :	3,0-5,0 ppm	Alcalinité totale :	40 - 120 ppm
pH de l'eau :	7,2 - 7,8	Dureté calcique :	75 - 150 ppm

IMPORTANT : Allumez la pompe à jets pendant au moins dix minutes après avoir ajouté DES produits chimiques dans l'eau du spa à travers le bloc de filtration.

- Une fois par mois, nettoyez la cartouche filtrante afin d'en retirer les débris et les dépôts minéraux qui pourraient affecter les performances des jets d'hydromassage, limiter le débit ou déclencher le thermostat de limitation haute qui provoquerait l'arrêt de la totalité du spa.

PROTECTION CONTRE LE RISQUE D'HYPERTHERMIE

L'immersion prolongée dans l'eau chaude peut entraîner une HYPERTHERMIE, une situation dangereuse qui survient lorsque la température interne du corps humain dépasse la valeur normale de 98,6°F (37°C). Les

INFORMATIONS SUR LA SÉCURITÉ

symptômes de l'hyperthermie comprennent notamment l'inconscience du danger imminent, l'incapacité à ressentir la chaleur, l'incapacité à reconnaître la nécessité de sortir du spa, l'incapacité physique de sortir du spa, d'éventuels dommages au fœtus chez les femmes enceintes et l'inconscience résultant en un risque de noyade.

AVERTISSEMENT :

La consommation d'alcool, de drogues ou de médicaments peut augmenter considérablement le risque d'hyperthermie lors de l'utilisation d'un spa.

AFIN DE RÉDUIRE LE RISQUE DE BLESSURE, OBSERVEZ LES RECOMMANDATIONS SUIVANTES :

- La température de l'eau du spa ne doit jamais dépasser 104 °F (40 °C). Pour un adulte en bonne santé, une température d'eau comprise entre 100°F (38 °C) et 104 °F (40 °C) est considérée comme sûre. Pour de jeunes enfants, ou lors d'une utilisation prolongée (c'est-à-dire supérieure à 10 minutes), nous vous recommandons de sélectionner une température inférieure. Une utilisation prolongée du spa peut entraîner une hyperthermie.
- Les femmes enceintes ou susceptibles de l'être doivent limiter la température de l'eau du spa à 100 °F (38 °C). Le non-respect de cette consigne peut nuire de façon irréversible à la santé de votre bébé.
- Ne pénétrez pas dans le spa immédiatement après avoir accompli un effort physique intense.

PROTECTION CONTRE LE RISQUE DE BRÛLURE CUTANÉE

- Afin de réduire le risque de blessure, veillez à mesurer la température de l'eau à l'aide d'un thermomètre précis, avant d'entrer dans le spa.
- En utilisant votre main, évaluez la température de l'eau avant de pénétrer dans le spa, afin de vous assurer de son innocuité.

PANNEAU DE SÉCURITÉ

UN PANNEAU DE SÉCURITÉ est inclus dans le kit fourni au propriétaire. Le panneau, qui est l'une des conditions requises pour le référencement officiel des produits, doit être installé en permanence là où il est visible pour les utilisateurs du spa.

INSTRUCTIONS IMPORTANTES SUR LES SPAS

La section suivante contient des informations importantes sur le spa, et nous vous encourageons vivement à les lire et à les appliquer.

CE QU'IL FAUT FAIRE :

- Positionnez et verrouillez la couverture du spa lorsque celui-ci n'est pas utilisé, qu'il soit vidangé ou rempli.
- Suivez les recommandations de nettoyage et d'entretien du spa mentionnées dans ce manuel.
- Utilisez uniquement des accessoires approuvés et des produits chimiques et nettoyants recommandés pour votre spa.

CE QU'IL NE FAUT PAS FAIRE :

- Laisser le spa exposé au soleil sans eau ou sans couverture en vinyle. L'exposition directe au rayonnement solaire peut endommager le matériau de la coque.
- Faire rouler ou glisser le spa sur son flanc. Une telle action pourrait endommager le revêtement.
- Lever ou tirer la couverture par ses fixations. Pour lever ou transporter la couverture, utilisez toujours les poignées appropriées.
- Tenter d'ouvrir le boîtier de commande électrique. Ce boîtier ne contient aucune pièce réparable par l'utilisateur. Toute ouverture du boîtier de commande par le propriétaire du spa annulera la garantie. Si vous constatez un problème de fonctionnement, suivez attentivement les instructions indiquées dans la section de dépannage. Si vous ne pouvez pas résoudre le problème, contactez le service clientèle au (888) 961-7727 Poste 8440. Un grand nombre de problèmes peuvent être identifiés facilement au téléphone.

CHOIX DE L'EMPLACEMENT DE VOTRE SPA

Considérez les aspects suivants lors du choix de l'emplacement de votre spa.

LA SÉCURITÉ AVANT TOUT :

Positionnez votre spa de façon à libérer l'accès au bloc technique et aux panneaux latéraux. Assurez-vous que votre installation est conforme à toutes les réglementations et exigences de sécurité communales et locales.

PRÉVISION D'UTILISATION DU SPA :

L'utilisation que vous comptez avoir de votre spa vous aidera à déterminer où positionner celui-ci. Par exemple, allez-vous l'utiliser à des fins récréatives ou plutôt thérapeutiques ? Si votre spa est principalement destiné aux loisirs familiaux, prévoyez suffisamment d'espace autour de lui. Vous pourrez ainsi pratiquer diverses activités ou disposer des meubles de jardin. Si vous prévoyez de l'utiliser plutôt dans une optique de relaxation et de thérapie, vous aurez probablement envie de préserver l'intimité de son environnement immédiat.

PROTECTION DE LA VIE PRIVÉE :

Pensez à l'environnement qui vous entoure en toutes saisons afin de déterminer les choix qui préserveront au mieux votre vie privée. Lorsque vous décidez de l'emplacement de votre spa, pensez à la vue que pourront avoir vos voisins.

VUE :

Pensez à la direction dans laquelle vous regarderez lorsque vous serez assis dans votre spa. Y a-t-il un paysage que vous trouvez particulièrement agréable ? Peut-être connaissez-vous un endroit qui vous offrira une brise apaisante dans la journée ou la vue d'un beau coucher de soleil en soirée ?

ENVIRONNEMENT :

Si le climat sous lequel vous vivez est plutôt continental (hiver neigeux et été très ensoleillé), l'installation d'un vestiaire ou un accès à votre maison s'avèrera pratique. Sous un climat très ensoleillé, il pourra être nécessaire de placer le spa à l'ombre pour le préserver d'une exposition directe au rayonnement solaire. Prenez en considération la disposition des arbres ou des arbustes, ainsi que l'installation d'un auvent de patio ou même d'un gazébo, afin de répondre à ce besoin de protection. Toute installation du spa en intérieur nécessite une ventilation adéquate. Une humidité importante est générée par le fonctionnement du spa. Au fil du temps, cette humidité peut endommager les murs et les plafonds. Il existe des peintures spécialement conçues pour résister aux dommages causés par l'humidité. Rappelez-vous que les spas doivent être périodiquement vidangés. Veillez à aménager son environnement en conséquence.

ÉLÉMENTS DONT LA PROPRIÉTÉ DOIT ÊTRE MAINTENUE :

Empêchez la saleté et les feuilles de s'accumuler dans votre spa en couvrant de béton les chemins et les zones d'accès. Contrôlez les zones de déversement des gouttières, des arbres et des arbustes.

ACCÈS DE MAINTENANCE :

De nombreux propriétaires de spa disposent des tuiles ou des parements de bois sur mesure autour de leur spa. Si vous équipez votre spa d'un habillage décoratif personnalisés, n'oubliez pas d'aménager des accès permettant sa maintenance. S'il s'avère nécessaire d'effectuer une opération de maintenance, un technicien peut avoir besoin de retirer le panneau d'accès au spa, ou d'y accéder par le dessous. Il est toujours préférable de concevoir des installations spéciales permettant de déplacer le spa ou de le soulever du sol.

QUALITÉ DES FONDATIONS :

Votre nouveau spa doit reposer sur une base solide. La zone sur laquelle est installé votre spa doit pouvoir supporter le poids de celui-ci, ainsi que le poids des baigneurs. Si la qualité des fondations est inadaptée, le spa peut se déplacer ou s'enfoncer après sa mise en place, ce qui appliquerait des contraintes à la coque ou aux composants. **REMARQUE :** ne calez pas votre spa de manière quelconque, car ceci pourrait causer des fissures dans l'habillage et annuler ainsi la garantie.

ÉLÉMENTS À PRENDRE EN CONSIDÉRATION :

Les dommages causés par des fondations inadéquates ou inappropriées ne sont pas couverts par la garantie du spa. Il relève de la seule responsabilité du propriétaire du spa de positionner celui-ci sur des fondations appropriées.

Assurez-vous que les fondations sur lesquelles reposent le spa permettent de drainer l'eau à l'écart de celui-ci. Un drainage adéquat contribuera à maintenir les composants à l'abri de la pluie et de l'humidité ambiante.

Prenez toujours en considération le poids de votre spa lors de son installation. Si vous l'installez sur une terrasse en bois, ou toute autre structure surélevée, nous vous recommandons de consulter un ingénieur ou un entrepreneur en bâtiment qui s'assurera de la capacité de cette structure à supporter un tel poids.

AFIN DE RÉALISER DES FONDATIONS ADAPTÉES À VOTRE SPA, NOUS VOUS RECOMMANDONS VIVEMENT DE FAIRE APPEL À UN ENTREPRENEUR AGRÉÉ ET QUALIFIÉ.

Pour supporter votre spa, nous vous recommandons de mettre en place une dalle en béton armé d'au moins quatre pouces (10 cm) d'épaisseur. La tige ou la grille d'armature de la dalle doit être fixée à un fil de connexion.

INSTALLATION EN INTÉRIEUR :

Si vous voulez installer votre spa à l'intérieur, n'oubliez jamais certains éléments. L'eau va s'accumuler autour du spa. Les revêtements de sol environnants doivent donc pouvoir fournir une bonne adhérence, même lorsqu'ils sont humides. Choisissez par conséquent un dallage qui vous permette à la fois de ne pas glisser et d'évacuer facilement l'eau. Lors de la construction d'un nouvel espace pour le spa, nous vous recommandons d'installer un drain de plancher. Lorsque l'installation du spa sera achevée, l'humidité ambiante augmentera naturellement. L'eau peut pénétrer dans les boiseries et provoquer l'apparition de pourriture sèche, de moisissure ou d'autres manifestations similaires. Contrôlez l'impact de l'humidité ambiante sur le bois, le papier, etc., dans l'espace où est installé le spa. Pour minimiser ces effets, nous vous recommandons de veiller à la bonne ventilation de l'environnement du spa. Un architecte peut vous aider à déterminer la nécessité de l'installation d'un dispositif de ventilation supplémentaire.

POSITIONNEMENT DU SPA

VÉRIFIEZ LES DIMENSIONS DE VOTRE SPA :

Comparez les dimensions du spa à la largeur des portails, des trottoirs et des portes qui se trouvent le long du trajet d'acheminement suivi pour amener le spa dans votre jardin. Vous pourriez avoir à retirer une porte ou démonter partiellement une clôture afin de dégager le passage jusqu'à l'emplacement d'installation. Gardez également à l'esprit que tout équipement spécial utilisé pour acheminer votre spa jusqu'à son emplacement nécessitera d'inclure les dimensions et le poids de cet équipement dans vos prévisions.

DÉTERMINATION D'UN CHEMINEMENT DE LIVRAISON :

Contrôlez la largeur des portails, des portes et des trottoirs, afin de vous assurer que votre spa ne rencontre aucune obstruction. Vous pourriez avoir à démonter une barrière ou une partie d'une clôture afin de dégager une largeur suffisante pour le passage du spa. Si le cheminement de livraison comporte un virage à 90 degrés, contrôlez les cotes de ce cheminement afin de vous assurer que le spa pourra l'emprunter. Sur votre lieu de résidence, contrôlez les saillies induites par les compteurs de gaz ou d'eau, les systèmes de ventilation, etc. Ces équipements pourraient créer une obstruction du cheminement de livraison jusqu'à votre cour. Contrôlez la hauteur des rives de toit les plus basses, des branches en surplomb ou pendantes, ou des gouttières qui pourraient constituer obstruer le dégagement vertical nécessaire.

CIRCONSTANCES PARTICULIÈRES :

L'utilisation d'une grue pour la livraison et l'installation est principalement destinée à éviter tout dommage à votre spa ou à votre propriété, ainsi que toute blessure du personnel de livraison. Le recours à une grue n'est pas considéré comme une « livraison ordinaire ».

ACCÈS À L'ÉQUIPEMENT

PANNEAU D'ACCÈS À L'ÉQUIPEMENT

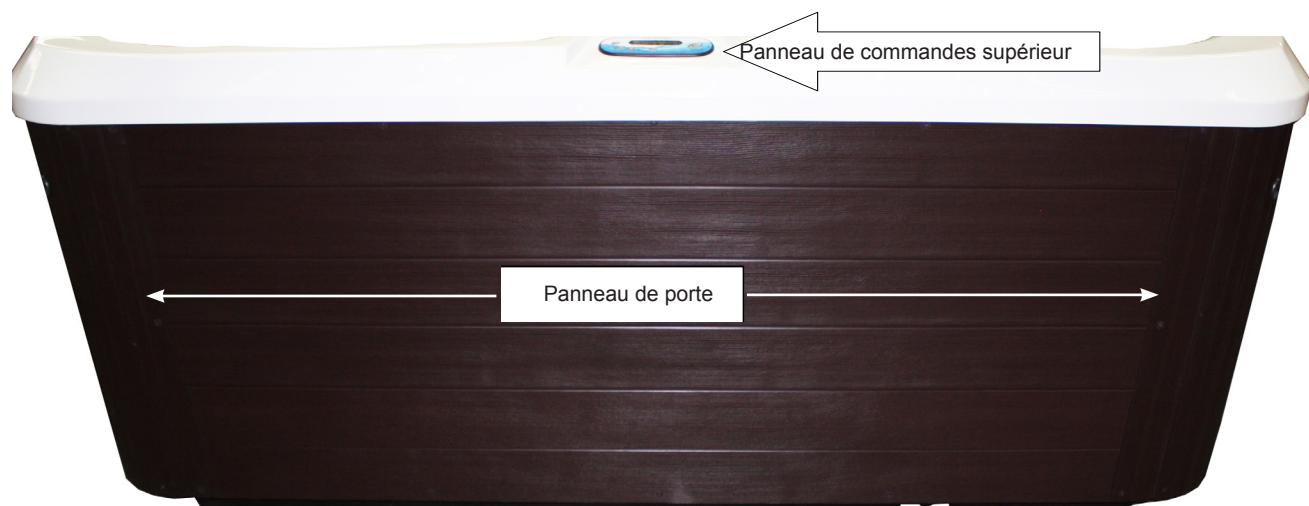

Pour accéder au bloc technique :

Retirez toutes les vis autour du haut, du bas et des côtés du grand panneau de porte plein. Abaissez légèrement le panneau de porte, tirez le bas du panneau pour l'enlever du spa.

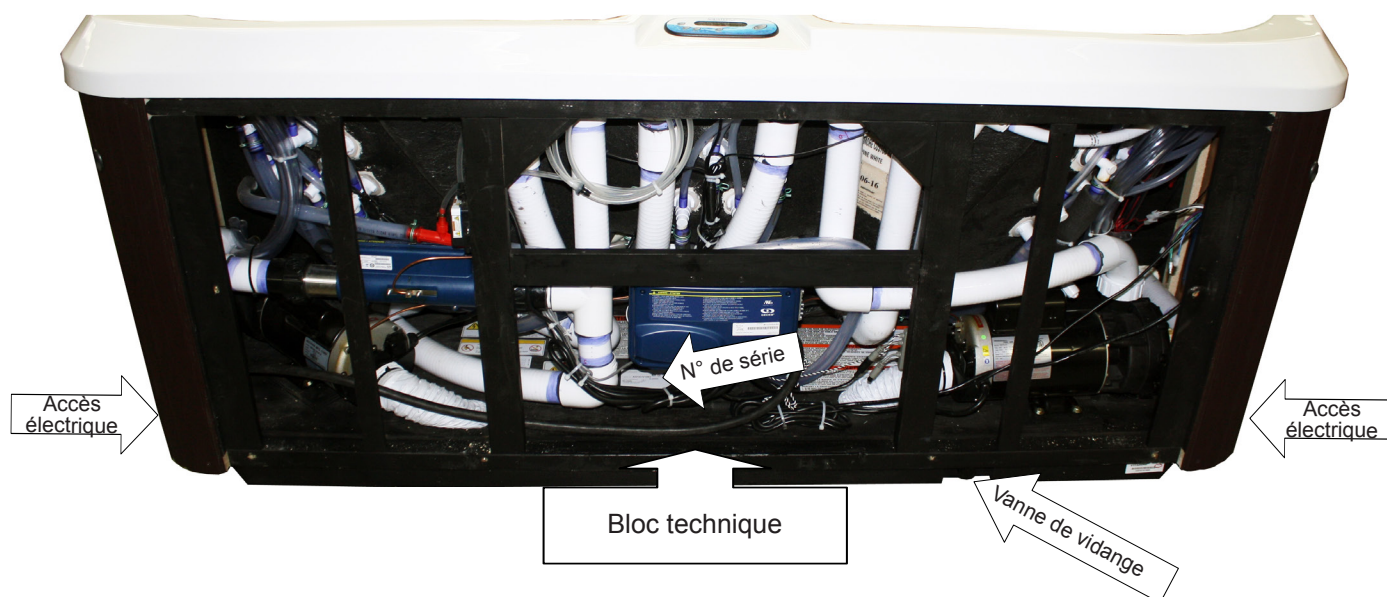

EXIGENCES ÉLECTRIQUES

⚠ NE METTEZ PAS LE SPA SOUS TENSION AVANT DE L'AVOIR REMPLI D'EAU !

⚠ DANGER – RISQUE D'ÉLECTROCUTION

Les installations non conformes aux procédures et aux exigences suivantes font courir à leurs utilisateurs un risque d'électrocution. Les installations non conformes ne seront pas couvertes par la garantie.

Si installé aux États-Unis, le câblage électrique de ce spa doit répondre aux exigences de vos normes électriques nationales, ainsi qu'à toute réglementation nationale ou locale en vigueur. Le circuit électrique doit être installé par un électricien agréé, avant d'être homologué par une autorité locale d'inspection des installations électriques des bâtiments.

1. Dans le cas où des surfaces métalliques sont présentes à moins de 5 pieds (1,5 m) du spa, celles-ci doivent être reliées au spa par un circuit de mise à la terre. À l'aide d'un fil de cuivre à âme pleine n° 8 AWG et reliez la patte de mise à la terre du boîtier de commande situé dans le bloc technique.
2. La connexion du spa au circuit électrique doit être réalisée par un électricien qualifié.
3. L'installation d'alimentation doit comporter un disjoncteur différentiel, tel que requis par la norme électrique nationale, Article 680-42, en vigueur sur le lieu d'installation du spa. Le disjoncteur doit être dédié à l'installation du spa et ne doit pas être partagé avec d'autres appareils. Il doit être étiqueté et facilement accessible aux utilisateurs.
4. Afin de se conformer à la section 422-20 du Code électrique national, ANSI/NFPA 70, l'alimentation électrique du spa doit inclure un interrupteur ou disjoncteur approprié, destiné à couper tous les circuits d'alimentation non mis à la terre. Le dispositif de déconnexion doit être immédiatement accessible par les utilisateurs du spa, mais ne doit pas être situé à moins de 5 pieds (1,5 m) de celui-ci.
5. Les lignes d'alimentation de 230 V doivent être câblées dans le boîtier de commande. NE PAS utiliser de rallonge ou de fil muni d'une fiche d'aucune sorte. L'utilisation d'un boîtier de déconnexion à proximité du spa est également recommandée. Ce boîtier permet de couper rapidement et facilement l'alimentation du spa en cas d'urgence ou d'entretien.
6. Les lignes d'alimentation doivent être correctement dimensionnées selon le Code électrique national. Le diamètre du fil de terre installé doit être aussi grand que le plus grand diamètre de tous les conducteurs de courant, mais pas inférieur à 8 AWG. Utilisez uniquement des fils conducteurs à âme en cuivre.
7. Ouvrez le capot avant du boîtier de commande, puis conformez-vous aux instructions ainsi qu'au schéma de câblage imprimé à l'arrière.
8. ATTENTION, SPAS DE 230 V – Ces spas doivent être uniquement câblés au tableau électrique principal de votre résidence. Ne pas utiliser de rallonge ou autre cordon d'alimentation pouvant être débranché. L'utilisation d'une rallonge ou d'un cordon d'alimentation pouvant être débranché est extrêmement dangereuse et annulera toutes les garanties !
 - Le diamètre du fil doit être conforme aux normes électriques nationales et/ou locales.
 - Le diamètre du fil est déterminé par la longueur de sa course depuis le boîtier du disjoncteur jusqu'au spa et par la consommation électrique maximale de celui-ci.
 - Un câble à âme en cuivre THHN est recommandé.
 - Tout les fils de câblage doivent être munis d'une âme en cuivre, afin d'assurer des connexions adéquates. N'utilisez pas de fil à âme en aluminium.



Le panneau d'accès à l'équipement est situé en dessous du tableau de commande supérieur.

INSTALLATION ÉLECTRIQUE

SCHÉMA DE CÂBLAGE ÉLECTRIQUE POUR UTILISATION DE 230 VOLTS

Nous vous recommandons de faire installer l'alimentation de votre spa par un électricien agréé, en conformité avec la norme électrique nationale et/ou locale en vigueur au moment de l'installation.

L'installation de l'alimentation doit inclure un disjoncteur différentiel de capacité nominale appropriée. Le circuit doit être dédié à l'installation du spa et ne doit pas être partagé avec d'autres appareils. L'alimentation doit être câblée dans le bloc d'alimentation.

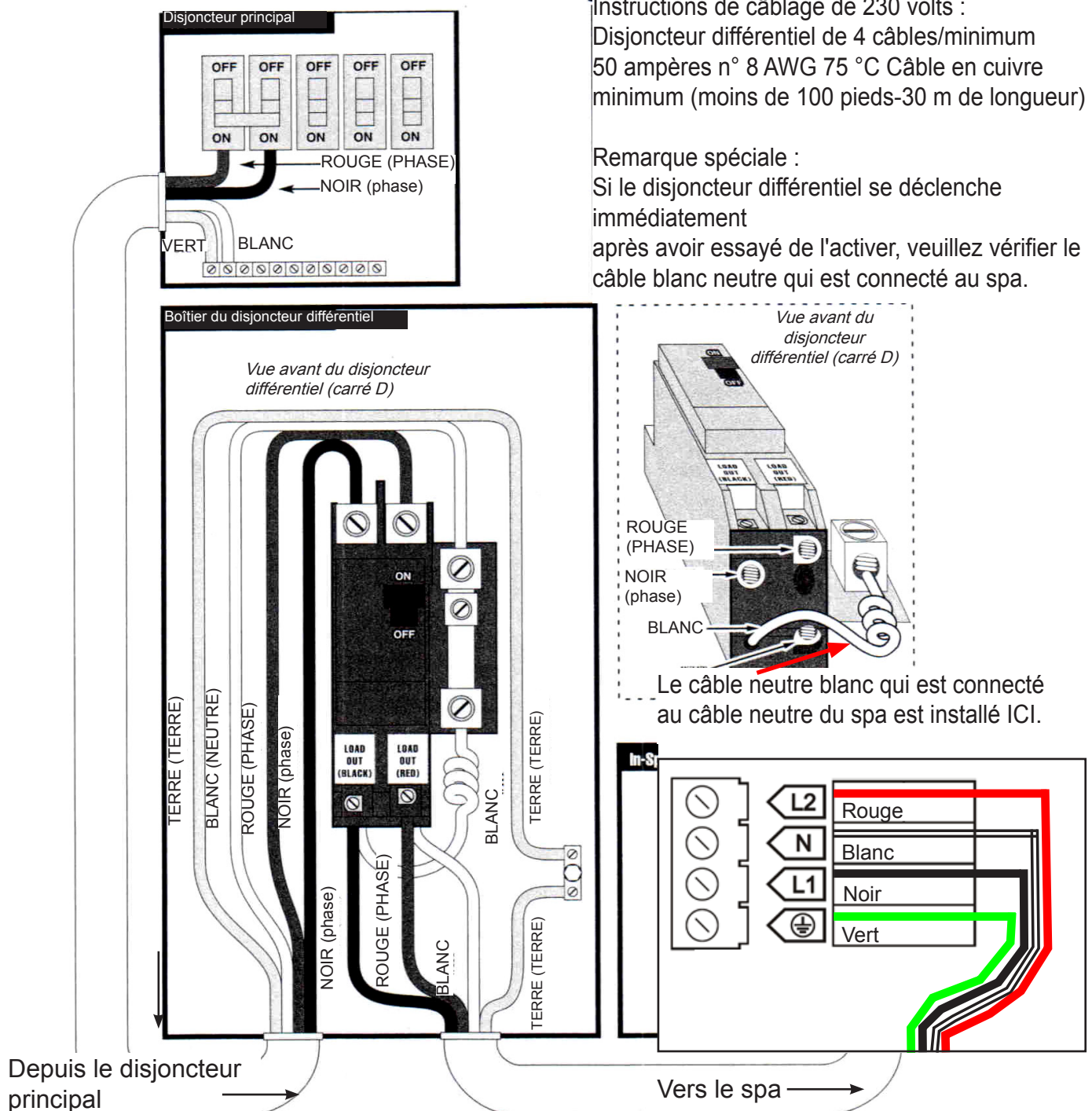

Instructions de câblage de 230 volts :
Disjoncteur différentiel de 4 câbles/minimum 50 ampères n° 8 AWG 75 °C Câble en cuivre minimum (moins de 100 pieds-30 m de longueur)

Remarque spéciale :
Si le disjoncteur différentiel se déclenche immédiatement après avoir essayé de l'activer, veuillez vérifier le câble blanc neutre qui est connecté au spa.

FONCTIONNEMENT DU PANNEAU DE COMMANDES

DÉMARRAGE INITIAL - Lorsque le spa est mis sous tension pour la première fois, le système de commande débute un mode de démarrage de 2 minutes. Différents codes s'affichent à l'écran. Une fois que le mode de démarrage est terminé, la température réelle est affichée à l'écran et le spa commence alors à chauffer et maintenir la température de l'eau et le premier cycle de filtre débute 5 minutes plus tard. Votre spa a été conçu pour chauffer automatiquement l'eau à la température de 100 °F (38 °C) définie en usine, sauf si vous définissez une température différente. Si le spa est mis hors tension, il reviendra automatiquement à la dernière température enregistrée lors du rétablissement de l'alimentation électrique. **REMARQUE :** certains modèles ne disposent que des Jets 1

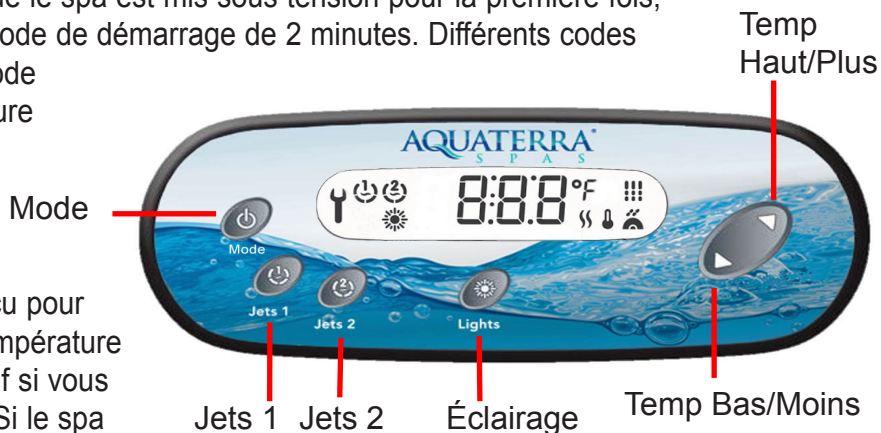

PRÉSENTATION DE L'AFFICHAGE

Icône de pompes

Les numéros indicateur de « pompe » s'allument lorsque les pompes sont en régime élevé et clignent lorsque les pompes sont en régime faible. Certains modèles n'ont qu'une pompe.

Icône de service

Un problème a été détecté. N'entrez pas dans l'eau ! Il est nécessaire de réaliser l'entretien du spa.

Icône d'éclairage

L'icône « éclairage » s'allume lorsque l'éclairage est allumé.

Icône de chauffage

L'indicateur de « Chauffage » s'allume lorsque le réchauffeur est allumé. Il clignote quand :
1- il y a un appel de chaleur et le réchauffeur n'a pas encore démarré,
2- le réchauffeur vient de s'éteindre et un élément est en train de refroidir ou
3- pas suffisamment de courant disponible pour démarrer le réchauffeur

Chiffres de température et de message

°F / °C

Icône du cycle de filtrage

L'icône du « cycle de filtrage » s'allume lorsqu'un cycle de filtration est activé. L'icône clignote si le cycle de filtrage est perturbé.

Icône de mode hivernal intelligent

L'icône « SWM » s'allume automatiquement lorsque la protection contre le gel est activée. Elle clignote pendant que le système purge la plomberie du spa.

Icône du point de consigne

L'icône de « point de consigne » s'allume automatiquement lorsque le menu de réglage de point de consigne est activé.

RÉGLAGE DE LA TEMPÉRATURE

La température ne peut fonctionner qu'entre 26,5 °C et 40 °C (80 °F et 104 °F). La dernière température mesurée est affichée en permanence sur l'écran LCD.

Appuyez sur les touches *Haut/Plus* ou *Bas/Moins* pour afficher la température définie (température souhaitée) et l'indicateur . Chaque fois qu'une touche est enfoncée à nouveau, la température de consigne augmentera ou diminuera en fonction de la touche enfoncée. Après cinq secondes, l'écran LCD affiche automatiquement la température actuelle du spa.

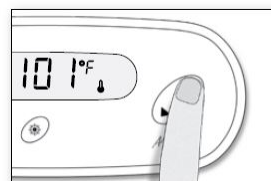

L'indicateur de « Chauffage » s'allume lorsque le réchauffeur est allumé. Il clignote lorsque plus de chaleur est demandé, mais que le réchauffeur n'est pas allumé. Une fois que la température définie est atteinte, l'indicateur s'éteint et le régime bas de la pompe à jet se désactive au bout de 30 secondes (s'il n'est pas en cycle de filtre).

FONCTIONNEMENT DES JETS

Touche de Pompe à jets 1 :

- Appuyez sur la touche Jets 1 une fois pour régler la pompe à jets 1 sur régime faible.
- Appuyez sur la touche Jets 1 une deuxième fois pour régler la pompe à jets 1 sur régime élevé.
- Appuyez sur la touche Jets 1 une troisième fois pour éteindre la Pompe à jets 1.

Bouton de la pompe à jet 2 : (Non disponible sur tous les modèles)

- Appuyez sur la touche Jets 2 une fois pour allumer la pompe à jets 2.
- Appuyez sur la touche Jets 2 une deuxième fois pour éteindre la Pompe à jets 2.

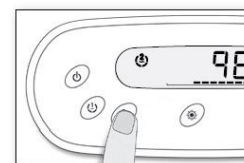
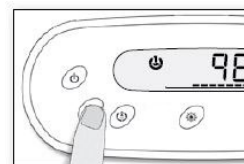

ÉCLAIRAGE LED MULTICOLORE

Appuyez sur la touche *Éclairage* une fois pour allumer les lumières, appuyez à nouveau sur la touche pour éteindre les lumières. Lorsque vous rallumerez au bout de quelques secondes, le même mode d'éclairage apparaîtra. À chaque fois que l'éclairage est éteint et allumé rapidement, un nouveau mode d'éclairage s'affiche. La séquence est la suivante : Blanc, Aqua, Magenta, Azure, Ambre, Émeraude, Rubis, alternance des couleurs, avec changements de couleur rapides, alternance des couleurs lentes et alternance des couleurs intégrale rapide.

REMARQUE : s'il reste allumé, l'éclairage s'éteint automatiquement au bout de 4 heures de fonctionnement.



MODE

MODE NETTOYAGE (modèles à 2 pompes uniquement)

Appuyez sur la touche Mode pour lancer le cycle de nettoyage pendant une minute. L'écran indiquera le message « CLn ». Ce mode force une étape de purge du cycle de filtre programmé et est utile lorsque l'utilisateur souhaite nettoyer l'eau du spa après une utilisation, sans attendre le prochain cycle de purge du filtre. Lorsqu'il est activé, l'écran basculera entre CLn et la température de l'eau.

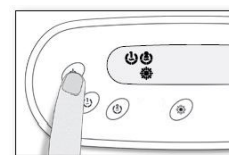

MODE TREMPAGE (modèles à 2 pompes uniquement)

Appuyez et maintenez la touche Mode pendant 5+ secondes jusqu'à ce que SbY soit affiché. Le mode trempage efface toutes les demandes d'utilisateur en attente, ainsi que le mode filtration et hivernage. La seule fonctionnalité automatique qui reste fonctionnelle est la régulation de la température de l'eau.



MODEOFF (tous les modèles)

Appuyez et maintenez la touche Mode pendant 8+ secondes jusqu'à ce que OFF soit affiché. Cette fonction est utile pour réaliser l'entretien simple du spa. Lorsqu'il est activé, l'écran basculera entre OFF et la température de l'eau. Cette fonction effacera toutes les demandes d'utilisateur en attente pendant 60 minutes. Ce mode sera annulé si l'utilisateur démarre une pompe.

NOTE : si le spa appelle de la chaleur, il faudra 1 minute avant que la pompe à jets ne s'éteigne.

CYCLES DE FILTRATION !!!

Il y a deux autres cycles de filtration : le premier cycle (F1) démarre juste après la mise sous tension et le second cycle (F2) démarre 12 heures plus tard. La durée par défaut pour le premier cycle de filtration est 1 heure et 30 minutes pour le second cycle. L'indicateur « Filtre » !!! s'allume lorsque un cycle de filtre est activé. La durée de chaque cycle de filtration peut être modifiée. Si l'indicateur « Filtre » !!! clignote, cela signifie qu'il y a eu un arrêt dans le cycle de filtration.

FONCTIONNEMENT DU PANNEAU DE COMMANDES

RÉGLER LES CYCLES DE FILTRATION PRÉRÉGLÉS

La durée de la filtration est programmable entre 0,5 et 6 heures en incréments de 30 minutes (0,5 heures) pour les deux cycles de filtration. Pour programmer les durées de cycle :

1. Appuyez et maintenez la touche *Éclairage* pendant 5+ secondes jusqu'à ce que F1 soit affiché.
2. Appuyez sur la touche *Plus* ou *Moins* pour régler la durée du cycle pour F1.
3. Appuyez sur la touche *Éclairage* pour enregistrer le cycle F1 et passer au cycle F2.
4. Appuyez sur la touche *Plus* ou *Moins* pour régler la durée du cycle pour F2.
5. Attendez 15 secondes pour permettre au minuteur de délai de sortie d'expirer et d'enregistrer le réglage.

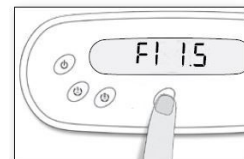

IMPORTANT : pour réinitialiser l'heure de début du premier cycle de filtration, sautez l'étape 5 et continuez à appuyer sur la touche *Éclairage* jusqu'à ce que la température réelle soit affichée. Mettre le spa hors tension réinitialise également l'heure de début de la première filtration.

INTERRUPTION DU CYCLE DE FILTRATION : le cycle de filtration sera interrompu à chaque fois qu'une pompe de jet ou un éclairage est activé manuellement pendant la durée du cycle de filtration. L'interruption se terminera 15 minutes environ après la fin de l'utilisation manuelle.

IMPORTANT : pour redémarrer le cycle de filtration immédiatement, appuyez sur la touche Mode pour mettre le spa en mode nettoyage.

MODE ÉCONOMIE (modèles à 2 pompes uniquement)

Ce mode vous permet d'abaisser le point de consigne de température du spa de 20 °F (11 °C). Pour passer en mode Économie, appuyez et maintenez la touche *Éclairage* pendant 5+ secondes jusqu'à ce que F1 disparaisse. Appuyez sur la touche *Éclairage* plusieurs fois, jusqu'à ce que l'écran affiche EP 1, utilisez la touche Bas pour désactiver le mode économie, l'écran indiquera EP 0. Attendez 15 secondes pour permettre au minuteur de sortie d'expirer et mémorisez le réglage.

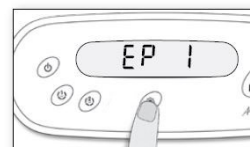

RÉGLAGE EN FAHRENHEIT/CELSIUS

Pour modifier l'affichage de température de l'eau en Fahrenheit ou Celsius, appuyez et maintenez enfoncé la touche *Éclairage* pendant 5+ secondes jusqu'à ce que F1 s'affiche. Appuyez sur la touche *Éclairage* plusieurs fois, jusqu'à ce que F ou C $\frac{\circ}{F}$ s'affiche. Appuyez sur la touche *Plus* ou *Moins* pour changer. Attendez 15 secondes pour permettre au temporisateur d'expirer et d'enregistrer le réglage.

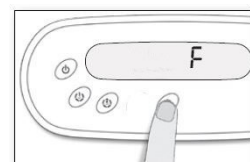

MODES OPÉRATIONNELS (modèles Miramar & Avila uniquement)

Le mode Standard est le mode de fonctionnement préréglé en usine. Pour programmer le spa pour qu'il fonctionne en mode Économie, vous devez entrer dans le mode de programmation pour effectuer le changement. L'échantillonnage de l'eau met en marche la pompe à jet et fait circuler l'eau pendant quelques minutes.

REMARQUE : la protection contre le gel (mode hivernal intelligent) s'appliquera si nécessaire dans tous les modes.

MODE STANDARD : il est programmé pour maintenir la température souhaitée avec la circulation d'eau périodique (échantillonnage) pour les échantillons et chauffer l'eau à la température réglée

MODE ÉCONOMIQUE : le spa ne chauffe pas. L'échantillonnage de l'eau se fait uniquement pendant le cycle de filtrage.

MODE VEILLE : le spa ne chauffe que pendant les cycles de filtrage. L'échantillonnage de l'eau se fait uniquement pendant le cycle de filtrage.

MODE SILENCIEUX : empêche la pompe à jet de fonctionner (échantillonnage de l'eau) après la fin du cycle de filtrage F2 pendant 11,5 heures maximum. Vous pouvez régler ce mode entre 0,5 heure et 11,5 heures par tranches d'une demi-heure.

Pour aller dans l'écran de programmation et basculer entre les modes Standard, Économie, Veille et Silencieux, vous devez suivre les étapes suivantes :

FONCTIONNEMENT DU PANNEAU DE COMMANDES

1. Appuyez et maintenez enfoncée la touche *Éclairage* pendant 5 secondes
2. Appuyez sur la touche *Éclairage* plusieurs fois, jusqu'à ce que St, Ec, SL, ou nt s'affiche.
3. Utilisez la touche *Plus* ou *Moins* pour choisir entre les modes.
St = Mode standard, Ec = Mode économie, SL = Mode veille et nt = Mode silencieux.
4. Attendez 15 secondes pour permettre au minuteur de délai de sortie d'expirer et d'enregistrer le réglage.

Pour programmer le mode silencieux, il est nécessaire de procéder comme suit :

Une fois en mode nt, appuyez sur la touche *Lumière* puis sur le bouton *Haut/Bas* pour modifier la durée pendant laquelle vous ne voulez pas que la pompe à jet se mette en marche entre F2 et F1.

AFFICHAGE DES MESSAGES DE DIAGNOSTIC

Message	Signification	Action requise
	Aucune message ne s'affiche. L'alimentation électrique du spa a été coupée.	Le panneau de commandes est désactivé jusqu'au rétablissement de l'alimentation électrique. Les réglages du spa seront préservés jusqu'à la prochaine mise sous tension.
HL	Le système a éteint le réchauffeur parce que la température au niveau du réchauffeur a atteint 119 °F (48 °C). N'entrez pas dans l'eau !	N'ENTREZ PAS DANS L'EAU. Enlevez la couverture du spa et laissez l'eau refroidir, puis mettez hors tension et rallumez votre spa pour réinitialiser le système. Si le spa ne se réinitialise pas, coupez son alimentation électrique et contactez notre Service à la clientèle.
AOH	La température à l'intérieur du compartiment de l'équipement est trop élevée 194 °F (90 °C), ce qui entraîne l'augmentation au-dessus des limites normales de la température interne dans le système de commandes.	Ouvrez le compartiment de l'équipement et attendez jusqu'à ce que l'erreur s'efface.
PRR	Un problème est détecté au niveau de la sonde de température.	Appelez le service clientèle
OH	La température de l'eau dans le spa a atteint 108 °F (42 °C). N'entrez pas dans l'eau !	Enlevez la couverture du spa et laissez l'eau refroidir à une température inférieure. Contactez notre Service à la clientèle si le problème persiste.
Hr	Une erreur de matériel interne a été détectée.	Appelez le service clientèle
FLO	Aucun écoulement d'eau n'est détecté par le système de commande, mais un écoulement devrait se produire.	Veillez à ce que la pompe à jet fonctionne et que l'eau s'écoule ; vérifiez et nettoyez les filtres ; veillez à ce que les vannes d'eau soient ouvertes ; veillez à ce que le spa ait un niveau d'eau approprié. Si le problème persiste, contactez notre Service à la clientèle.

AVERTISSEMENT ! RISQUE D'ÉLECTROCUTION ! AUCUNE DE CES PIÈCES N'EST RÉPARABLE PAR L'UTILISATEUR.

N'essayez pas de réparer le boîtier de commande. Contactez le service clientèle au (888) 961-7727 poste 8440 pour obtenir de l'aide. Suivez toutes les consignes de raccordement fournies dans le manuel du propriétaire. L'installation doit être effectuée par un électricien agréé. Tous les raccordements à la terre doivent avoir été correctement effectués.

FONCTIONNEMENT DES COMPOSANTS DU SPA

VANNE DE RÉGULATION D'AIR

La vanne de régulation d'air (vannes plus petites) sert à réguler la quantité d'air mélangée à l'eau lorsque les jets sont en marche. Tournez les vannes de contrôle d'air dans une direction pour augmenter la puissance des jets. Tournez les vannes de régulation d'air dans la direction opposée pour permettre aux jets de fonctionner uniquement avec de l'eau. Coupez les vannes de régulation d'air lorsque le spa n'est pas utilisé. Cette précaution empêchera l'air froid d'entrer dans le spa et limitera les coûts de chauffage au minimum. Le jet d'ozone produit toujours des bulles d'air lorsque la pompe est en marche.

VANNE DE DÉRIVATION (modèles à 2 pompes uniquement)

Les vannes de dérivation (vannes plus grandes) qui équipent votre spa vous permettent de diriger le flux d'eau vers l'une des combinaisons de jets. Votre spa a deux pompes et deux vannes de dérivation, chaque vanne de dérivation fonctionne avec une pompe. Essayez différents réglages des vannes de dérivation afin de mieux en comprendre la fonction. Tournez la grande vanne complètement vers un côté pour voir quels jets sont activés, puis tournez complètement vers l'autre côté pour voir quels jets sont affectés, si rien ne semble se produire, alors essayez l'autre vanne de dérivation. (Vous pouvez ajuster le répartiteur sur n'importe quelle position entre deux extrêmes possibles pour obtenir la pression de jets que vous préférez).

IMPORTANT : Votre spa n'est pas conçu pour fournir une puissance totale à tous les jets lorsque les vannes de dérivation sont en position « centrale ». Toutefois avec la vanne de dérivation à cette position, vous pouvez augmenter la puissance vers les jets sélectionnés en faisant tourner les faces des jets d'hydrothérapie pour fermer ceux qui ne sont pas utilisés.

JETS D'HYDROTHERAPIE

Les jets d'hydrothérapie sont encastrés dans la paroi du spa. Faire tourner les faces de jet grand ou moyen pour activer ou désactiver les jets. La rotation d'un jet vers sa position de marche ou d'arrêt permettra d'augmenter ou de diminuer les effets des jets qui ne sont pas en position fermée.

GÉNÉRATEUR D'OZONE

Le système de génération d'ozone améliore la qualité de l'eau du spa, lorsqu'il est utilisé en complément du programme d'entretien régulier de l'eau effectué par le propriétaire du spa. Contrairement à certaines informations diffusées par l'industrie des piscines et des spas, un système de génération d'ozone **NE PEUT PAS** être utilisé comme unique moyen de désinfection, de purification de l'eau, d'élimination de la mousse et de génération agent chélateur. Une deuxième source de désinfectant doit être utilisée pour maintenir un niveau de chlore libre (FAC) compris entre 3,0 et 5,0 ppm. Dans le cadre de l'utilisation d'un système de purification par génération d'ozone, Aquaterra recommande de toujours suivre un programme d'entretien chimique basé sur des normes industrielles reconnues et documentées afin d'assurer l'assainissement de l'eau et l'obtention d'une eau purifiée de haute qualité.

CASCADE

Votre spa est équipé d'une vanne de commande destinée à contrôler le débit de la cascade, depuis un débit nul jusqu'à un flux soutenu. Cette vanne est située à proximité de la cascade. La cascade ne fonctionnera que lorsque la pompe à jet est activée. Déplacez la vanne latéralement pour l'allumer ou l'éteindre.

MUSIQUE (non disponible sur les modèles Miramar et Avila) **14**

Votre spa est équipé d'un système audio Bluetooth, qui nécessite un appareil Bluetooth à associer avec le spa. Pour associer le spa et l'appareil Bluetooth :

- Allez aux réglages Bluetooth sur votre appareil, trouvez **in.stream 2** et appuyez sur connecter.
- Saisissez le pin **5555** et appuyez sur associer pour synchroniser votre appareil. Maintenant, vous pouvez diffuser l'audio depuis votre appareil.

INSTRUCTIONS DE REMPLISSAGE ET DE DÉMARRAGE

Les procédures suivantes doivent être suivies lors de la première mise en route et après chaque vidange du spa, à l'occasion de son entretien de routine.

REPLISSAGE DU SPA

1. Nettoyez tous les débris présents dans votre spa.
2. Assurez-vous d'ouvrir tous les jets afin de purger autant que possible l'air accumulé dans la tuyauterie au cours du processus de remplissage.
3. Insérez un tuyau d'arrosage dans le compartiment du filtre pour remplir votre spa.

REMARQUE : N'utilisez pas d'eau chaude ou adoucie.

4. Tandis que le niveau de l'eau monte, vérifiez l'absence de fuites d'eau à l'intérieur du compartiment de l'équipement. Il peut être nécessaire de resserrer les fixations et/ou les raccords qui ont pu être desserrés pendant

la livraison. Il n'est pas nécessaire de contacter notre service d'assistance, car cette opération peut être réalisée sans difficulté. Si une assistance s'avère nécessaire, veuillez contacter un représentant de notre Service clientèle au (888) 961-7727 Poste 8440

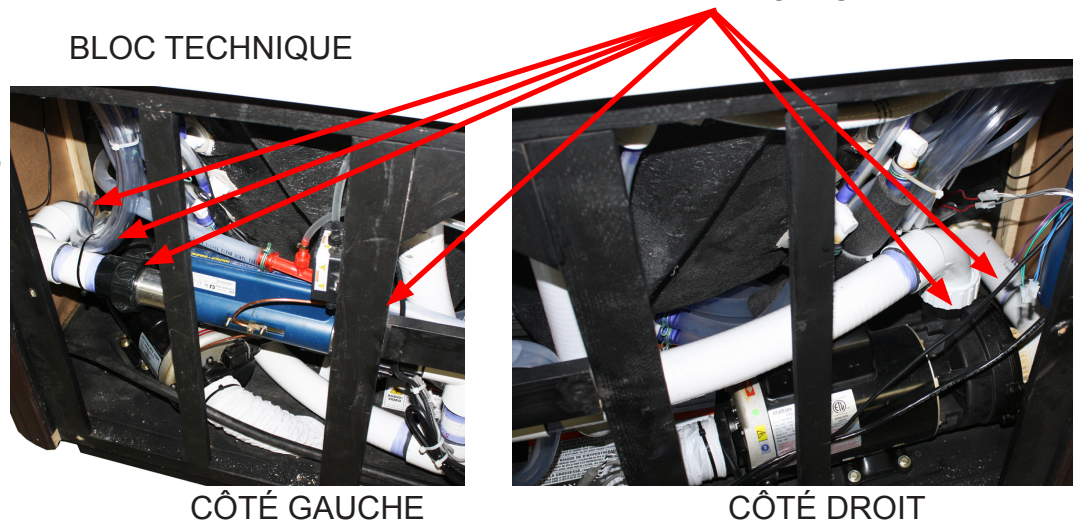

5. Dans des circonstances normales, maintenez le niveau de l'eau à mi-hauteur entre la face supérieure du spa et le sommet de la bague de filtration grise, ou juste au-dessus du jet le plus élevé. Une quantité d'eau insuffisante dans votre spa peut endommager votre appareil et annuler sa garantie. Si le filtre de votre spa aspire de l'air, provoquant ainsi une cavitation de la pompe, il est impératif d'ajouter de l'eau !
6. Contrôlez l'installation du filtre et assurez-vous que celui-ci est fixé fermement.

MISE SOUS TENSION

1. Mettez le spa sous tension (après l'avoir rempli), en sélectionnant la position « ON » du panneau de commandes principal du domicile ainsi que sur le panneau secondaire.
2. Appuyez sur les deux touches *Jets* sur le panneau de commandes supérieur afin de mettre le spa en marche. Tournez toutes les vannes de régulation d'air dans le sens horaire et observez l'augmentation de la force des jets (mélange d'air et d'eau). Au bout de plusieurs minutes, faites tourner les deux vannes de dérivation en changeant aux autres systèmes de jets.
3. Lorsque la pompe est en marche, contrôlez à nouveau l'absence de fuites d'eau au niveau du robinet de vidange, des fixations ou des raccords présents dans le bloc technique (ces fuites peuvent s'être produites pendant le transport). Si l'eau s'écoule depuis l'un de ces éléments, il n'est pas nécessaire d'appeler notre service d'assistance. Il vous suffit de resserrer le raccord concerné. Si une assistance s'avère nécessaire, appelez un représentant de notre Service clientèle au (888) 961-7727 Poste 8440
4. Après avoir contrôlé l'absence de fuites sur le spa, vous pouvez maintenant procéder au réglage des paramètres du spa. Appuyez sur la touche *Plus* ou *Moins* située sur le panneau de commandes supérieur, jusqu'à ce que l'affichage indique que votre température souhaitée est réglée, au bout de 5 secondes sans activité, le panneau de commandes affichera la température même de l'eau.

CONSIGNES POUR L'ÉQUILIBRE CHIMIQUE DE L'EAU

C'est le propriétaire du spa qui est le responsable ultime de l'équilibre chimique de l'eau du spa. Un mauvais équilibre chimique de l'eau peut entraîner des réparations coûteuses qui ne sont pas couvertes par la garantie du spa. En cas de doute concernant n'importe quelle étape du processus, veuillez appeler un collaborateur du service clientèle au (888) 961-7727 Poste 8440.

Pour commencer, il est conseillé d'identifier quels minéraux (par exemple : le fer) sont présents dans l'eau de votre approvisionnement local. Cet examen vous permettra de déterminer le traitement approprié l'eau de votre spa. Veuillez suivre les quatre étapes ci-dessous, en vous assurant d'atteindre les niveaux souhaités dans chaque domaine avant de passer à l'étape suivante.

ÉTAPE N° 1 - ÉTABLIR LE NIVEAU DE PH APPROPRIÉ :

La plage de pH recommandée est comprise entre 7,2 et 7,8. Au-dessus de 7,8, l'eau est trop alcaline et peut devenir trouble, tandis que du tartre risque de se former sur la coque et le réchauffeur. Pour abaisser le pH, utilisez un produit abaisseur de pH (bisulfate de sodium). Lorsque le pH est inférieur à 7,0 (valeur considérée neutre), l'eau du spa est trop acide et risque d'endommager le réchauffeur. Pour élever le pH, utilisez un produit éleveur de pH (carbonate acide de sodium). Tout produit éleveur ou abaisseur de pH doit être ajouté par petite quantité (une cuillerée à café à la fois), en respectant une attente d'une demi-heure entre son introduction et la mesure suivante.

ÉTAPE N° 2 - MESURE DE L'ALCALINITÉ TOTALE :

L'alcalinité totale est la quantité de bicarbonate, carbonate et hydroxyde présents dans l'eau du spa. Une bonne alcalinité totale est importante pour permettre le contrôle du pH. Si l'AT est trop élevée, le pH est difficile à ajuster. Si elle est trop faible, il sera difficile de maintenir le pH au bon niveau. La plage idéale se situe entre 40-120 parties par million (ppm). Réduisez l'alcalinité totale en utilisant un produit abaisseur d'alcalinité (bisulfate de sodium). Augmentez l'alcalinité totale en ajoutant un produit éleveur d'alcalinité (bicarbonate de sodium ou carbonate acide de sodium). Ces produits doivent être ajoutés en petites quantités - 5 ml à la fois. Après avoir ajouté 5 ml, attendez une heure avant de remesurer. Une fois que l'alcalinité totale est comprise dans la plage recommandée, vous pouvez passer à l'étape suivante.

ÉTAPE N° 3 - DÉTERMINATION DE LA DURETÉ CALCIQUE :

Il est important d'amener le niveau de calcium entre 75-150 ppm. Si la mesure du niveau nécessite un ajustement, la correction doit être effectuée immédiatement. Si l'eau est trop douce (valeur mesurée trop basse), la dureté calcique de l'eau doit être augmentée afin d'élever sa mesure en ppm. Si l'eau est trop dure (valeur mesurée trop élevée), elle peut être corrigée par : (A) l'ajout d'un mélange d'eau dure et d'eau douce destiné à atteindre une mesure comprise dans la plage de sécurité, ou (B) l'ajout d'un produit de contrôle des tâches et du tartre. Si l'approvisionnement local en eau pose un problème de dureté (eau trop dure ou trop douce), il est indispensable d'utiliser un kit de test destiné à mesurer la dureté calcique.

ÉTAPE N° 3 - DÉSINFECTION DE L'EAU :

Une fois les étapes 1 à 3 réalisées, l'eau du spa doit être désinfectée à l'aide de chlore (dichlore de sodium). Ajouter 2 cuillerées à café de chlore et augmentez cette dose si nécessaire, afin d'atteindre un niveau de 3 à 5 ppm. Contrôlez et maintenez ce niveau chaque semaine, ainsi qu'avant et après toute utilisation du spa. **REMARQUE IMPORTANTE** : l'utilisation de granules de dichlore de sodium est fortement recommandée pour désinfecter l'eau du spa, vous pouvez aussi utiliser des granules de brome. N'utilisez jamais de désinfectants comprimés même avec un flotteur. Comme pour tout autre produit chimique, le désinfectant doit être introduit dans le spa dont les jets fonctionnent pendant au moins 10 minutes.

CHOCAGE HEBDOMADAIRE :

Ajoutez environ 2 onces (60 ml) de produit de choc à base de monopersulfate de potassium (MPS), en l'étalant à la surface de l'eau tandis que les jets fonctionnent. L'effet de chocage est obtenu en ajoutant le MPS à l'eau turbulente. Laissez la couverture ouverte et les jets en régime élevé pendant 10 minutes. Puis désactivez les jets, et refermez la couverture sur le spa afin d'en maintenir la chaleur.

ENTRETIEN DE LA CARTOUCHE DE FILTRATION

Vérifiez et nettoyez au moins une fois par semaine le panier de l'écumeur et le skimmer pour vous assurer du flux d'eau correct dans le filtre. Enlevez les feuilles, les corps étrangers et les débris. Il est très important de maintenir la cartouche du filtre de votre spa propre et exempte de particules pour assurer un débit d'eau correct. Un filtre propre permet au système d'hydrothérapie de fonctionner correctement et permet également des cycles de filtrage plus efficaces. En fonction de la fréquence d'utilisation de votre spa, nous vous recommandons de nettoyer la cartouche du filtre du spa toutes les quatre semaines. Dans le cas contraire, le filtre risque de s'obstruer et de limiter le flux d'eau. L'eau n'est alors pas suffisamment filtrée, ce qui nuit aux performances des jets.

IMPORTANT : la fréquence et la durée d'utilisation ainsi que le nombre des occupants sont tous des facteurs influant sur la périodicité du nettoyage des filtres. Plus le spa est utilisé, plus le nettoyage des filtres doit être fréquent.

RETRAIT ET NETTOYAGE DE LA CARTOUCHE DE FILTRATION

1. Appuyez sur la touche de Mode pendant 8+ secondes pour éteindre.

2. **A** - Abaissez légèrement et tournez le panier du filtre dans le sens horaire afin de le déverrouiller. Puis retirez le panier ainsi que le déversoir Tirez soigneusement sur la cartouche de filtre pour la sortir du spa.

B - Retirez le panier ainsi que le déversoir.

Dévissez soigneusement sur la cartouche de filtre pour la sortir du spa.

3. Nettoyez toujours les filtres avec un dégraissant spécial pour filtre, afin d'enlever les minéraux et l'huile qui s'y sont accumulés. Faites tremper le filtre dans le dégraissant (selon les instructions sur l'emballage).

Puis placez, le filtre sur une surface propre et, à l'aide d'un tuyau d'arrosage, arrosez-le jusqu'à ce qu'il soit propre. Il peut être nécessaire de tourner le filtre lors de l'aspersion afin d'enlever les débris logés entre les plis du filtre.

4. Remplacez la cartouche dans le spa.

A - Remettez le panier et le déversoir en les insérant, puis en les faisant tourner dans le sens horaire jusqu'à ce qu'ils s'enclenchent en position.

B - Abaissez le panier et le déversoir au-dessus du filtre.

5. Allumez en appuyant sur la touche des jets.

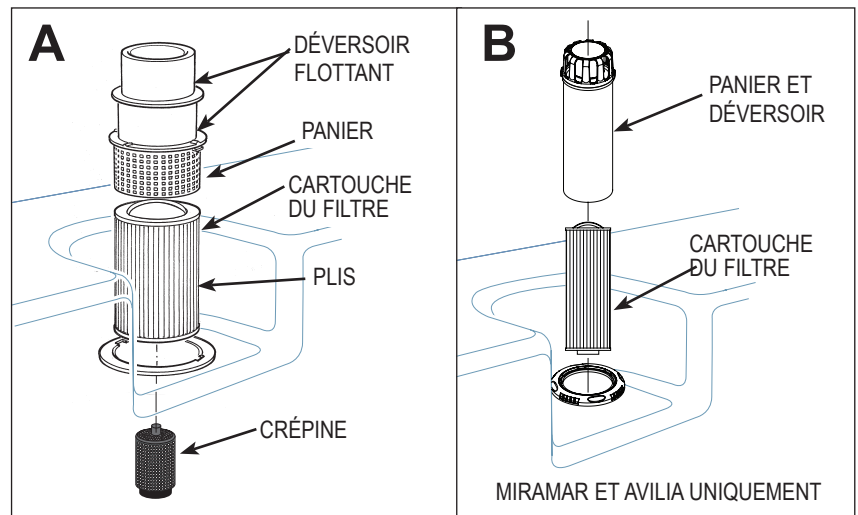

ATTENTION ! Lors de l'utilisation de produits chimiques ou d'eau sous haute pression, portez toujours des lunettes de protection adaptées. Lisez les instructions mentionnées sur les produits nettoyants et respectez les consignes de sécurité et les avertissements figurant sur l'étiquette de ces produits.

MISE EN GARDE ! Ne frottez jamais la cartouche de filtration à l'aide d'une brosse, car cette action userait le filtre et pourrait le déchirer. Ne laissez jamais la pompe du spa fonctionner lorsque la cartouche de filtration n'est pas installée dans le compartiment d'écumage. Tout fonctionnement du spa sans cartouche de filtration pourrait laisser pénétrer des débris dans la tuyauterie du spa, ce qui en annulerait la garantie !

NETTOYAGE DU REVÊTEMENT

N'utilisez pas de solvants ou de produits abrasifs pour nettoyer le spa. Dans la plupart des cas, un détergent doux et de l'eau permettront de procéder à son nettoyage.

NETTOYAGE DE LA COUVERTURE

Veillez à maintenir en permanence la propreté de votre couverture. Utilisez un produit nettoyant pour couverture ou de l'eau chaude savonneuse pour en nettoyer la surface. N'utilisez pas de produits à base de silicone : à leur contact, le vinyle pourrait se dessécher et se craqueler. **REMARQUE** : Ne montez sur la couverture en aucune circonstance. Retirez le couvercle lorsque vous ajoutez des produits chimiques à l'eau de votre spa. Le respect de cette précaution vous permettra de prolonger la durée de vie de votre couverture. Les gaz dégagés par les produits chimiques consommés seront piégés sous la couverture si celle-ci n'est pas retirée. Ces gaz peuvent éroder le revêtement protecteur des inserts en mousse. Cette dégradation n'est pas couverte par la garantie de votre spa.

NETTOYAGE DU CAISSON

Le cabinet de votre spa ne nécessite que peu d'entretien pour être conservé en bon état.

Le caisson de votre spa doit être nettoyé si nécessaire, afin d'en ôter la saleté et les débris.

- N'utilisez pas de produits chimiques abrasifs pour nettoyer le caisson du spa.
- N'utilisez aucun solvant ou produit nettoyant contenant des solvants aromatiques pour nettoyer l'habillage du spa.
- L'eau chaude savonneuse est le meilleur moyen de nettoyer l'habillage du spa.

PIÈCES DE RECHANGE DE SPA

RÉFÉRENCE

DESCRIPTION

77771	FILTRE DE SPA – 75 pieds carrés
78825	FILTRE DE SPA – 50 pieds carrés (Miramar uniquement)
78894	FILTRE DE SPA – 35 pieds carrés (Avila uniquement)
77190	KIT OZONE (COMPREND TOUS LES MATÉRIAUX)
303574	OZONATEUR
30700	BOUCHON DE VIDANGE
71515	VERROUS DE COUVERTURE
70322	CLÉS DE COUVERTURE

Consultez notre site Web à l'adresse Aquaterraspas.com.

VIDANGE OU HIVERNAGE

Tous les trois à six mois, vous devrez renouveler l'eau en fonction de son état.

MISE EN GARDE : LISEZ CE QUI SUIT AVANT DE VIDANGER VOTRE SPA

- Afin d'éviter tout dommage aux composants du spa, **COUPEZ LE DISJONCTEUR DU PANNEAU SECONDAIRE AVANT DE PROCÉDER À LA VIDANGE. Ne rétablissez pas l'alimentation électrique tant que votre spa n'a pas été rempli d'eau.**
- Veillez à respecter certaines précautions lors de la vidange de votre spa. S'il fait extrêmement froid, et si le spa est situé à l'extérieur, la tuyauterie ou l'équipement pourrait geler.
- Ne laissez pas la coque du spa (surface intérieure) exposé au rayonnement solaire direct.

VIDANGE DE VOTRE SPA

- a. Acheminez la sortie du tuyau de vidange vers une zone de vidange appropriée. Trouvez la vidange (avant en bas) du spa, enlevez le bouchon de vidange du spa, enlevez le bouchon de drainage et fixez l'entrée d'un tuyau de jardinage à la vidange du spa (pour éviter d'inonder les fondations autour du spa). **REMARQUE** : L'eau du spa contenant un pourcentage élevé de produits désinfectants, son évacuation sur les plantes et le gazon peut endommager ceux-ci.
- b. Laissez toute l'eau s'écouler par la conduite d'évacuation.
- c. Lorsque le spa est vide, nettoyez sa coque et la cartouche de filtre. Voir la section « Entretien du spa ».
- d. Après avoir nettoyé, remettez le bouchon de vidange.
- e. Suivez les instructions « Remplissage et mise sous tension » à la page 15.



BOUCHON DE VIDANGE

HIVERNAGE DE VOTRE SPA

Si vous prévoyez de stocker votre spa pendant l'hiver, vous devez également utiliser un aspirateur à humidité pour nettoyer les conduites d'eau, afin de vous assurer que celles-ci sont parfaitement sèches. L'eau stagnant dans les lignes pourrait geler et endommager les conduites et les jets.

- a. Il est nécessaire de retirer toute l'eau de la tuyauterie intérieure.
- b. Retirez le déversoir flottant, le panier et la cartouche de filtration. Nettoyez la cartouche de filtration et rangez-la dans un endroit sec. Fixez le tuyau d'aspiration sur le **flanc de l'aspirateur** du compartiment et séchez soigneusement le compartiment de filtration.
- c. À l'aide de l'aspirateur, retirez l'eau en commençant par les jets de la partie supérieure du spa, avant de faire de même avec les jets situés dans la partie inférieure. **REMARQUE** : Lors du retrait de l'eau des buses des jets, vous pourriez remarquer une aspiration en provenance d'un autre jet. Avec l'aide d'une deuxième personne, bloquez tout appel d'air depuis l'autre jet en utilisant un grand morceau de chiffon ou de tissu. Cette méthode vous aidera à évacuer l'eau piégée au fond de la conduite principale.
- d. Séchez soigneusement la coque du spa à l'aide d'une serviette propre.
- e. En utilisant un entonnoir, versez du propylène glycol antigel dans les raccords d'aspiration du filtre et dans les buses des jets. **MISE EN GARDE** : Utilisez uniquement le propylène glycol à titre d'antigel. Ce produit n'est pas toxique. N'utilisez JAMAIS un antigel pour automobiles, car ces produits sont toxiques.
- f. Retirez le bouchon de vidange de la pompe situé sur le devant du corps de la pompe. Laissez s'écouler la totalité de l'eau. Placez le bouchon de vidange dans une poche de stockage en plastique refermable et entreposez-le à proximité de la pompe. Lors de la remise en route de votre spa, remettez en place les bouchons de vidange.
- g. Dévissez la pompe d'aspiration/décharge et les fixations du chauffe-eau, puis laissez l'eau s'écouler. Ne resserrez pas les fixations. **REMARQUE** : Resserrez les fixations avant de remplir à nouveau le spa.
- h. Remettez en place la porte du bloc technique et fixez-la à l'aide des vis appropriées.

Remarque : les dommages causés par un hivernage inapproprié ne sont pas couverts par la garantie. Pour toute information concernant un hivernage complet, veuillez consulter notre service clientèle au (888) 961-7727 poste 8440.

PROCÉDURES DE DÉPANNAGE

Dans le cas où le spa ne fonctionne pas correctement, veuillez à vérifier d'abord l'intégralité des consignes d'installation et d'utilisation présentes dans ce manuel et contrôlez le message présent sur le panneau d'affichage. Si vous n'êtes toujours pas satisfait de son fonctionnement, veuillez suivre les instructions de dépannage appropriées.

MISE EN GARDE ! AVERTISSEMENT ! RISQUE D'ÉLECTROCUTION ! Aucune de ces pièces n'est réparable par l'utilisateur.

N'essayez pas de réparer le boîtier de commande. Afin d'obtenir une assistance, contactez notre Service à la clientèle. Suivez toutes les consignes de raccordement fournies dans le manuel du propriétaire.

AUCUN FONCTIONNEMENT DES COMPOSANTS

Vérifiez les points suivants :

1. Le spa est-il alimenté en électricité ?
2. Le disjoncteur domestique est-il coupé ?
3. Le panneau secondaire (230 V) est-il déclenché ?
4. Si la réponse à 1 est oui et la réponse à 2 et 3 est non, veuillez contacter notre Service à la clientèle.

LA POMPE NE FONCTIONNE PAS, MAIS L'ÉCLAIRAGE FONCTIONNE

Appuyez sur la touche *Jets 1 ou 2* :

La pompe fonctionne mais l'eau ne s'écoule pas jusqu'aux jets. La pompe n'est peut être pas correctement amorcée. Cette situation peut se produire après que le spa ait été vidé puis rempli. Appuyez plusieurs fois sur la touche *Jets 1 ou 2*, en ne laissant jamais le moteur fonctionner pendant plus de 5 à 10 secondes d'affilée sans eau en provenance des jets.

MAUVAIS FONCTIONNEMENT DES JETS

1. Appuyez sur la touche *Jets 1 ou 2* afin de vous assurer que la pompe est allumée.
2. Tournez les vannes de contrôle d'air dans une direction pour augmenter la puissance des jets.
3. Assurez-vous que le niveau d'eau se trouve à mi-hauteur entre le sommet du spa et la partie supérieure de la bague de filtration grise.
4. Contrôlez la propreté du filtre. Nettoyez le filtre si nécessaire.
5. Assurez-vous que tous les jets sont en position ouverte.

L'EAU EST TROP CHAUDE

1. Vérifiez la température désirée qui est affichée sur le panneau de commandes supérieur.
2. Contrôlez la présence d'un message de diagnostic (voir la section consacrée au fonctionnement du panneau de commandes).

OH - Surchauffe (le spa a cessé de fonctionner) N'ENTREZ PAS DANS L'EAU.

Si le spa a surchauffé, retirez la couverture afin de faciliter la diminution de la température. Le système de commande du spa doit se réinitialiser lorsque la température de l'eau descend sous 104 °F (40 °C). Lorsque la température du spa chute sous la température de réinitialisation, vous pouvez appuyez sur n'importe quelle touche du panneau de commandes supérieur afin de réinitialiser le système de commande. Dans des conditions climatiques extrêmes et/ou persistantes, il est possible que la température ambiante dépasse 106 F° (41 °C), ce qui peut affecter la température de l'eau du spa et faire surchauffer celui-ci. Dans une telle situation, les capteurs du spa peuvent déclencher l'affichage d'un message de surchauffe (OH) et empêcher l'utilisation de votre spa. L'emplacement de votre spa doit être réexaminé afin de réduire la température de son environnement extérieur. Par exemple, il peut être nécessaire d'éviter tout rayonnement solaire direct sur n'importe quelle surface de votre spa. En toutes circonstances, n'entrez pas dans le spa si sa température dépasse 40 °C (104°F).

Si la vérification des points ci-dessus ne vous permet pas de résoudre le problème, veuillez contacter notre service clientèle au (888) 961-7727 Poste 8440.

