

Culligan®



DRINKING WATER | AGUA POTABLE | EAU POTABLE

Ultrafiltration System with SureLock™

Installation and operating instructions
Model US-3UF

Sistema de ultrafiltración con SureLock™

Instrucciones de instalación y uso
Modelo US-3UF

Système d'ultrafiltration avec SureLock™

Guide d'installation et d'utilisation
Modèles US-3UF

English

PARTS

INCLUDED:

- System
- Battery Cover
- Filter Cassette (US-3UF-R)
- Inlet Cover
- Inlet/Outlet Plugs
- Faucet
- Faucet Base
- Faucet Base Gasket
- Black Washer
- Faucet Stem Nut
- Metal Lock Washer
- Faucet Quick Connect
- Water Supply Adapter
- Mounting Screws
- 3/8" Blue Plastic Tubing
- 3/8" White Plastic Tubing

SPECIFICATIONS

Pressure Range:	30–120 psi (207–827 kPa)
Rated Service Flow:	0.63 gpm at 60 psi (2.4 Lpm at 4.1 bar)
Temperature Range:	40–100°F (4.4–37.7°C)

PRECAUTIONS

▲ WARNING: Do not use with water that is microbiologically unsafe or of unknown source/quality without adequate disinfection before or after the system.

CAUTION: Filter housing must be protected against freezing temperatures, frost, snow, sleet, and ice. Exposure to these elements can produce cracks and product failures.

CAUTION: This product has a limited service life. We recommend that a record be kept regarding the date of install and any other performed maintenance. Because of the product's limited service life and to prevent costly repairs or possible water damage, we strongly recommend that the head of the filter be replaced every ten years.

CAUTION: Turn off water supply to head and remove cartridges if it must be left unattended for an extended period of time.

- For cold water use only. Do not use on hot water line.
- After prolonged periods of non-use (such as during a vacation) it is recommended that the system be flushed thoroughly. Let water run for 5–6 minutes before using.
- The filters recommended for use with this system carry a limited service life. Changes in taste, odor, color, and/or flow of the water being filtered indicate that the cartridge should be replaced.
- Make certain that installation complies with all state and local laws and regulations.
- The contaminants or other substances removed or reduced are not necessarily in your water.
- Systems certified for cyst reduction may be used on disinfected water that may contain filterable cysts.

TOOLS & MATERIALS REQUIRED

- Screwdriver
- Adjustable Wrench
- Utility Knife
- Drill and 1/8" Drill Bit
- Plumbers Tape
- Tape Measure
- Safety Glasses
- Masking Tape
- Towels
- Pencil
- Pan or Bucket



ULTRAFILTRATION SYSTEM

PARTS INCLUDED:

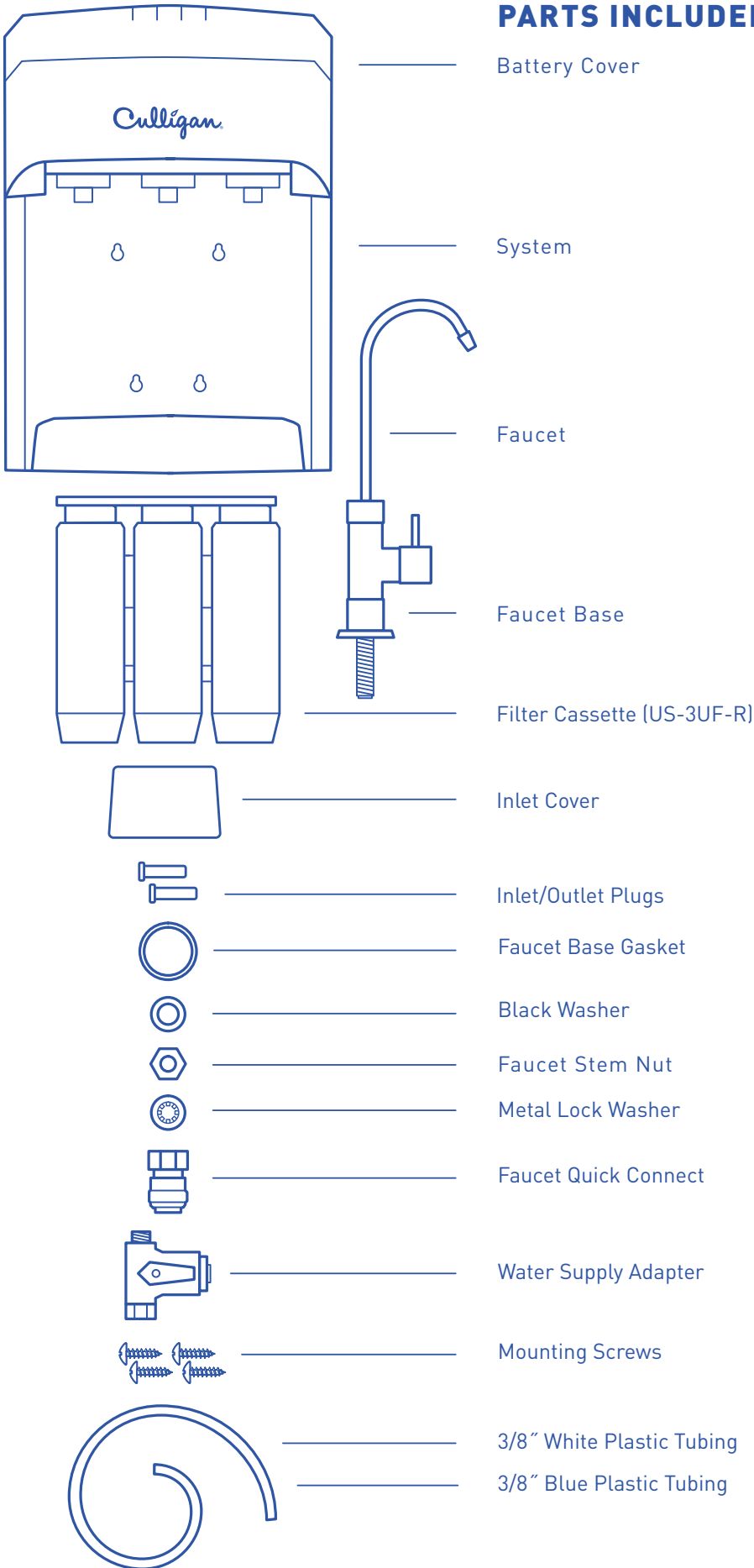

INSTALLATION

- Consult your local plumbing codes and install accordingly.
- If your sink does not have a pre-drilled hole, go to step 1, if your sink does have a pre-drilled hole, go to step 3.

NOTE: The faucet should be positioned with function, convenience and appearance in mind. An adequate flat area is required to allow faucet base to rest securely. Most sinks have pre-drilled 1-3/8" or 1-1/2" diameter holes that may be used for faucet installation. If these pre-drilled holes cannot be used or are in an inconvenient location, it will be necessary to drill a hole in the sink to accommodate the faucet.

NOTE: DO NOT DRILL THROUGH AN ALL-PORCELAIN OR CAST IRON SINK. If installing on an all-porcelain or cast iron sink, the faucet must be mounted in a pre-drilled sprayer hole or through the countertop next to the sink. If the countertop must be drilled, make certain that the area below the drilling location is free of wiring and pipes. Also, make sure that there is sufficient room to make the proper connections to the bottom of the faucet mount.

NOTE: Consult with a plumber or the countertop manufacturer for assistance with drilling through countertops more than 1" thick or if it is made of tile, marble, granite, or similar material.

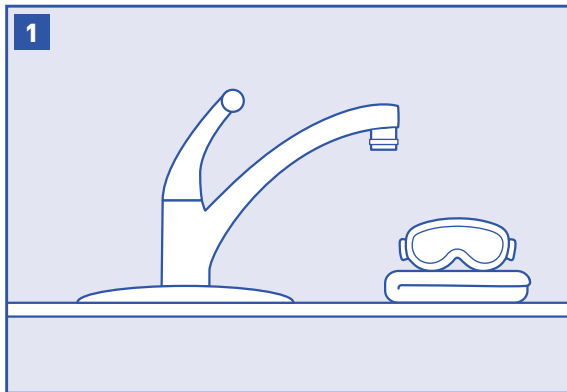

CAUTION: The use of safety glasses and respirator for this procedure is recommended. In order to prevent parts and materials from falling down the drain, line the sink with newspaper or a towel. Place masking tape over the area to be drilled to prevent scratches if drill bit slips.

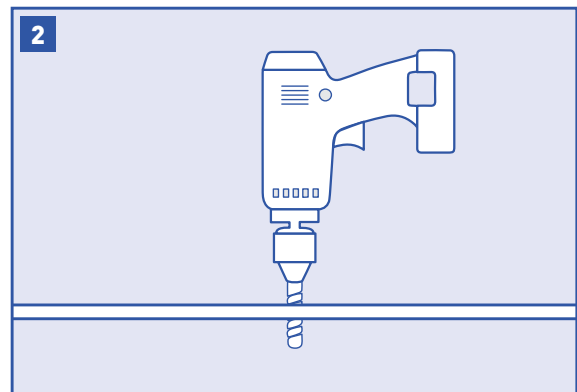

Using a pencil, mark the drill hole. Drill a hole for faucet (most sinks have 1-3/8" or 1-1/2" diameter holes). Drill completely through the sink or countertop.

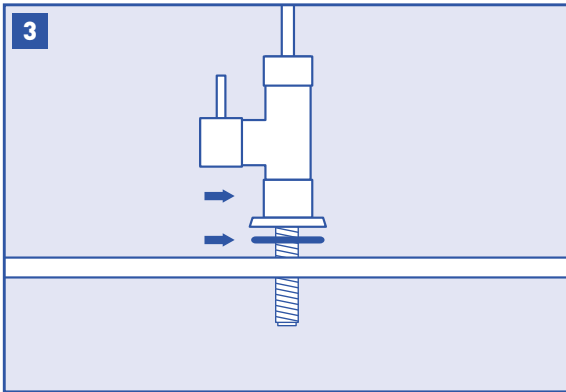

3
Guide the faucet base gasket onto the faucet base and then onto the faucet. Lower faucet stem through hole in sink. Make sure the faucet sits flat on top of the sink or countertop surface.

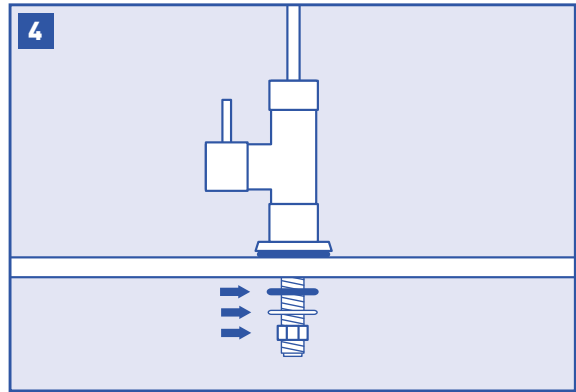

4
From underneath the sink, guide the black washer onto stem, followed by the metal lock washer, then screw the faucet stem nut all the way up the faucet stem and tighten to secure faucet to sink.

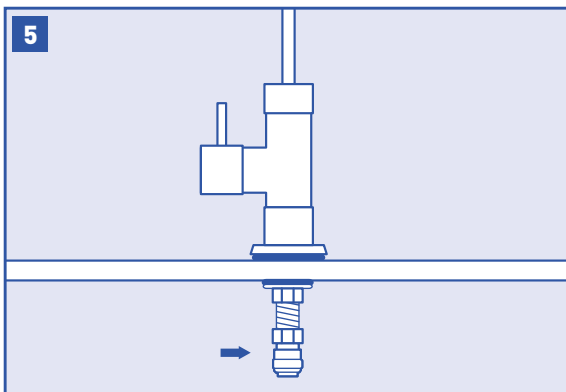

5
From underneath the sink, hand-tighten the faucet quick connect fitting onto the faucet stem.

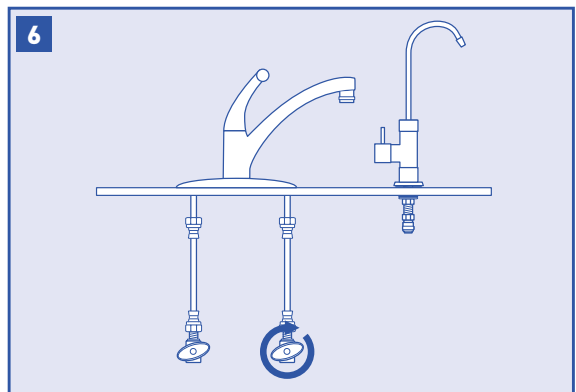

6
Turn off cold water shut-off valve then turn on the kitchen faucet and allow all water to drain from line.

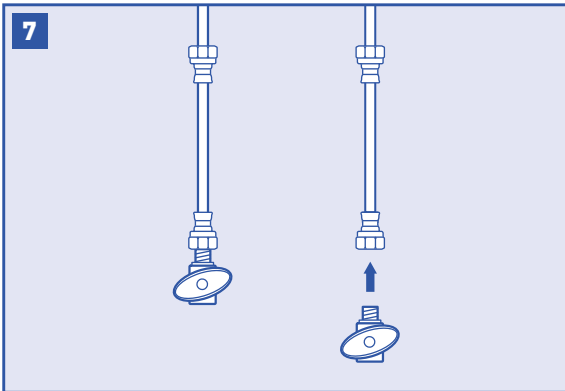

Disconnect the cold water line from the cold water shut-off valve.

NOTE: If rigid plumbing pipe (metal or plastic) is used, you may need to shorten the pipe using a hacksaw or pipe cutter to accommodate the water supply adapter.

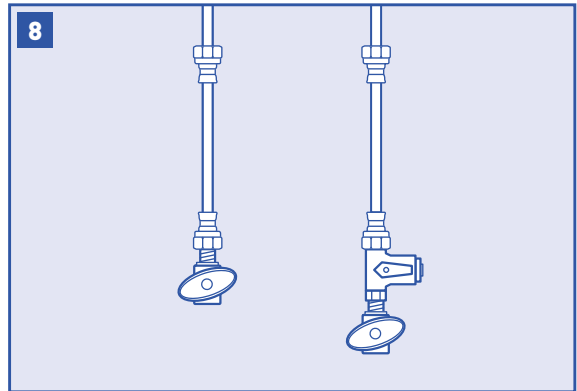

Hand-tighten the water supply adapter to the cold water shut-off valve as shown.

Hand-tighten the lower end of cold water line onto the top of the water supply adapter.

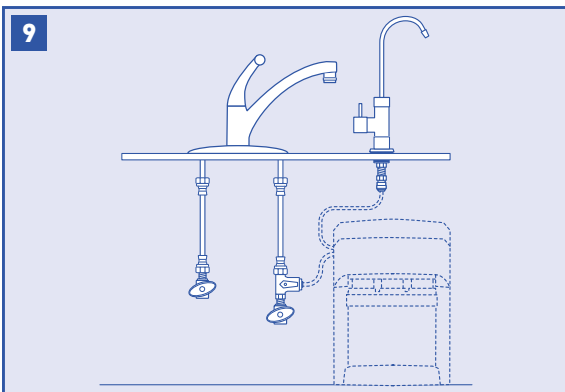

Choose an easy-to-access area under the sink to mount the filter system.

SYSTEM MUST BE ON FLOOR FOR LEAK DETECTOR TO WORK PROPERLY.

NOTE: The filter system must be mounted in a vertical position.

NOTE: System should be mounted to a stud or firm surface.

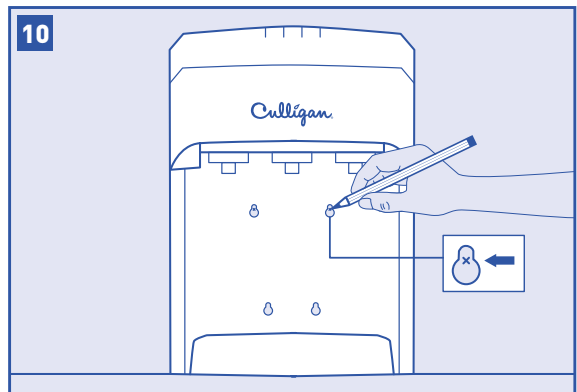

Using the built-in bracket on the back of the system, mark with a pencil the middle of the holes for the mounting screws on the wall surface.

Using a 1/8" drill bit, drill four pilot holes for the mounting screws. Insert mounting screws into the wall with a screwdriver, leaving approximately 3/8" of each mounting screw exposed.

Hang the system on the eyes of the bracket.

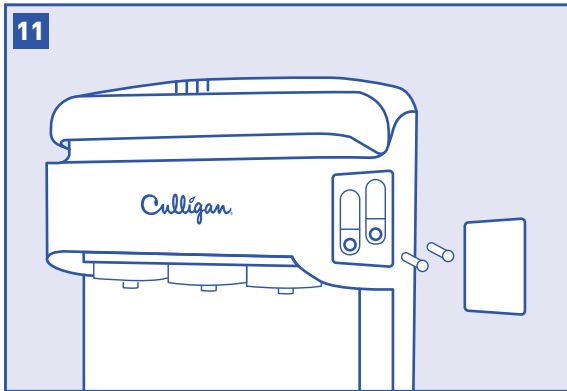

You have the ability to attach your tubing to either side of the system.

Decide which side you wish to use for your installation.

On the side you will NOT be using, push the inlet/outlet plugs into the inlet/outlet holes approximately 5/8" until it stops.

Insert the inlet cover cap by firmly pressing it into the inlet access hole.

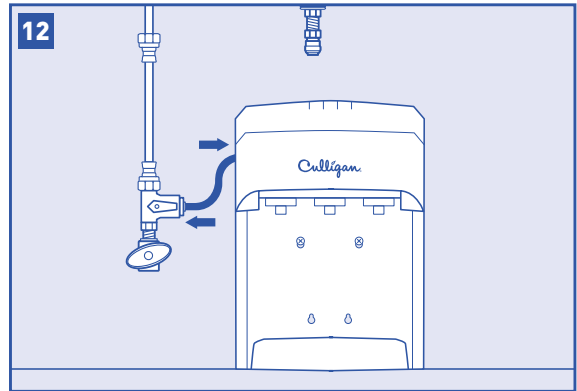

Wet one end of the blue 3/8" plastic tubing with water and push it into the water supply adapter approximately 5/8" until it stops.

Wet the other end of the blue 3/8" plastic tubing with water and push it into the blue system inlet fitting approximately 5/8" until it stops.

NOTE: Do not bend or crimp blue 3/8" plastic tubing when inserting.

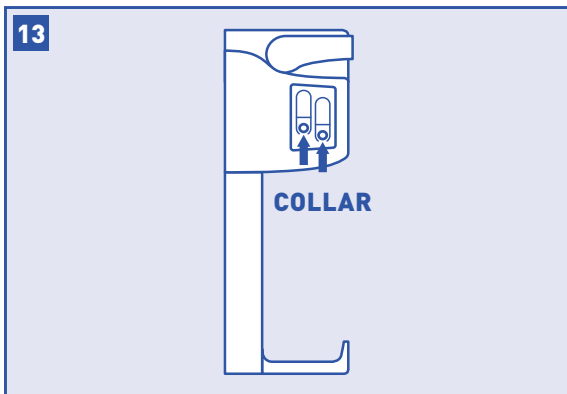

NOTE: Routine maintenance and cartridge replacement will not require that you disconnect the tubing from the system head; however, tubing may be quickly and easily removed from the fitting if necessary. First, turn off the water supply to the filter. Open kitchen faucet, then press in the collar around the fitting while pulling the tubing with your other hand.

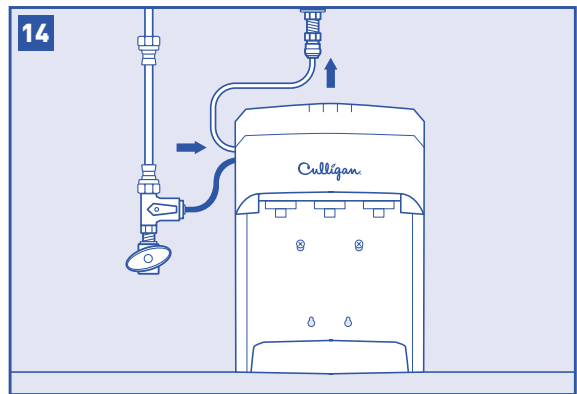

Wet one end of the white 3/8" plastic tubing with water and push it into the faucet quick connect fitting adapter approximately 5/8" until it stops.

Wet the other end of the white 3/8" plastic tubing with water and push it into the white system outlet fitting approximately 5/8" until it stops.

NOTE: Do not bend or crimp white 3/8" plastic tubing when inserting.

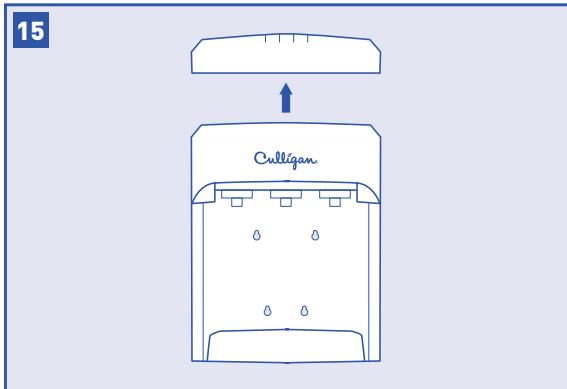

Remove battery cover by gently pulling it forward and up.

Insert two AA batteries (not provided).

Secure battery cover by sliding it back on to the system.

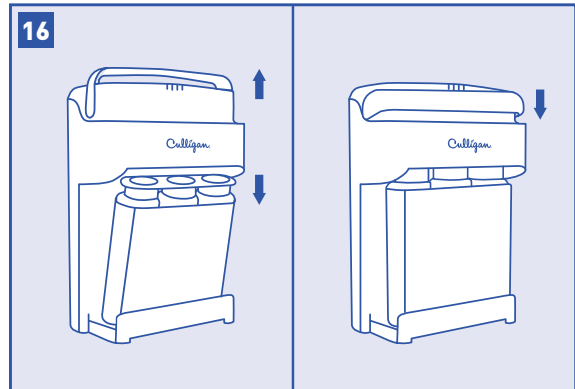

Unlock the system by raising the system handle.

Guide the base of the cassette into the base of the system, then rock the top of the cassette backwards to rest against the system.

Lock the system and cassette into place by lowering the system handle.

NOTE: Cassette is designed to go in one way, make sure cassette label is facing out.

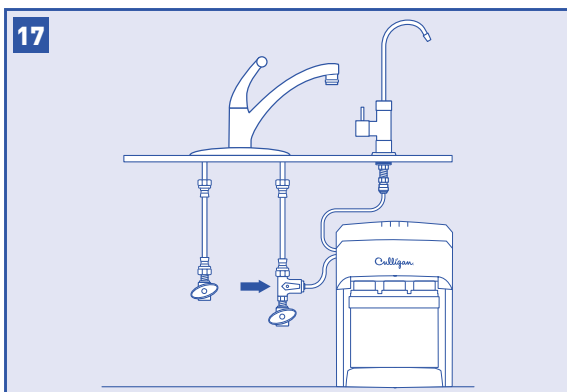

Turn on the cold water shut-off valve and the water supply adapter. Check for leaks.

Turn on drinking water faucet and allow water to run for 10 minutes to flush air and carbon fines (very fine black powder).

Check for leaks before leaving installation.

If it leaks, see troubleshooting.

NOTE: Lower flow rates may be seen upon setup but will increase to full flow through flushing process.

FILTER CARTRIDGE REPLACEMENT

- Replace your US-3UF-R filter every 6 months for best results.

NOTE: Replacement cartridges available at store where purchased.

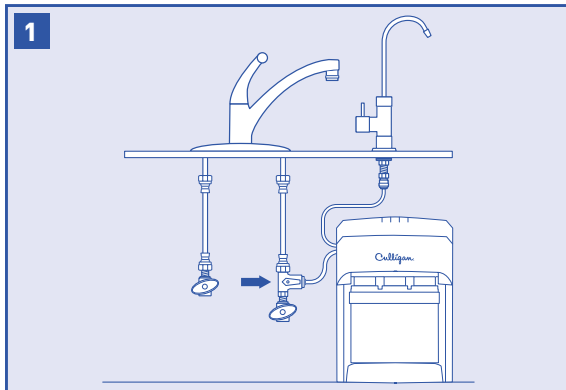

Turn off the cold water to the system using the shut-off valve on the water supply adapter and dispense water from drinking water faucet until water flow stops to relieve pressure.

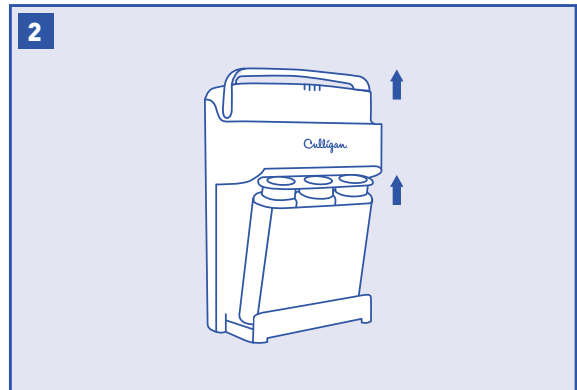

Unlock the system by raising the system handle. Rock the top of the cassette forwards away from the system, then gently remove cartridge from system and discard.

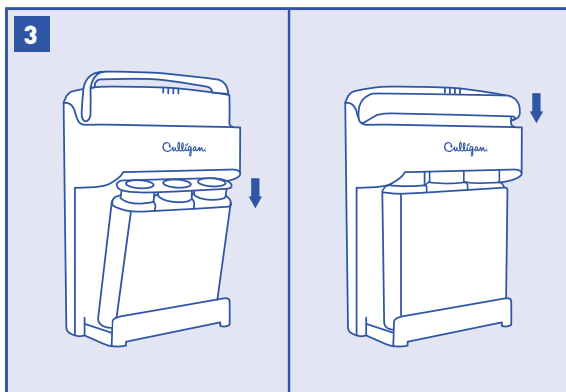





Guide the base of the cassette into the base of the system, then rock the top of the cassette backwards to rest against the system.

Lock the system and cassette into place by lowering the system handle.

Turn on drinking water faucet and allow water to run for 10 minutes to flush air and carbon fines (very fine black powder).

NOTE: Filter life timer will reset when handle is raised and lowered.

INDICATOR GUIDE

-  • Indicates that the system is on and functioning by periodically flashing.
-  • Indicates that the batteries need to be replaced.
 1. Remove battery cover by gently pulling it forward and up.
 2. Replace two AA batteries (not provided).
 3. Secure battery cover by sliding it back on to the system.
-  • Indicates that the system has detected a leak.
 1. Immediately turn off water supply and refer to “Troubleshooting” section.
-  • Indicates that the cartridge is at the end of its expected life and should be replaced.
 1. Refer to “Filter Cartridge Replacement” section.

TROUBLESHOOTING

LEAKS BETWEEN THE SYSTEM HEAD AND THE FILTER CASSETTE:

1. Turn off the water supply to the filter and dispense water from kitchen faucet until water and airflow stops.
2. Remove cassette and inspect o-rings to make sure they are in place and clean.
3. Install cassette, turn on water supply and check for leaks.

LEAKS AROUND THE FITTINGS:

1. Turn off the water supply to the filter to relieve pressure.
2. While pulling the 3/8” plastic tubing with one hand, press in on the collar around the inlet and/or outlet fitting. Check to make sure that the 3/8” plastic tubing is cut squarely and that it is not scratched or crimped. If the 3/8” plastic tubing is unevenly cut or scratched, cut off 1/2” to 5/8” and re-install the tubing.
3. Turn on water supply and check for leaks.

LEAKS ON THE WATER SUPPLY ADAPTER CONNECTION:

1. Turn off the water supply to the filter to relieve pressure.
2. Locate the water supply adapter.
 - If the 3/8” plastic tubing is leaking, follow the previous steps (“Leaks around the fittings”).
 - If the thread between the water supply adapter and the cold water line is leaking, tighten more securely.
3. Turn on water supply and check for leaks.

If leaks persist, or if there are other leaks on system, turn off water supply. Call technical support at 1-800-721-7360.

PRODUCT REGISTRATION

Please be sure to go online within 30 days of purchase and register your product at www.register.culligan.com.



THE US-3UF IS TESTED AND CERTIFIED BY WQA AGAINST CSA B483.1, NSF/ANSI 372 FOR LOW LEAD REQUIREMENT, NSF/ANSI 42 FOR THE REDUCTION OF AESTHETIC CHLORINE TASTE AND ODOR, NSF/ANSI 53 FOR LEAD AND ATRAZINE AND NSF/ANSI P231 FOR BACTERIA, CYSTS AND VIRUSES.

ONE-YEAR LIMITED WARRANTY

This warranty applies to the Filter Housing. It does NOT apply to any disposable filter cartridge where life expectancy varies with the water being filtered. This warranty covers defects in material and workmanship only for 1 full year from the original date of delivery. Culligan will replace any part which in Culligan's opinion is defective, unless: (1) any part of the unit has been subjected to any type of tampering, alteration, or improper use after delivery, or (2) it has been repaired by anyone not approved by Culligan. Culligan is not responsible for damage in transit, and claims for such damage should be presented to the carrier by the customer. This warranty does not cover any labor, transportation, or shipping expenses incurred. The hiring of any individual or service to install or maintain this product is done at the discretion and expense of the purchaser.

This product has been designed solely for use as a housing for a disposable filter cartridge. It is NOT warranted against freezing or surges in water pressure, and neither this product nor its parts is warranted against defects or deterioration caused by uses for which this product was not expressly intended.

THE FOREGOING WARRANTY IS EXCLUSIVE AND IN LIEU OF ALL OTHER WARRANTIES, EXPRESSED OR IMPLIED, WHETHER ORAL OR ARISING BY USAGE OF TRADE OR COURSE OF DEALING, INCLUDING, WITHOUT LIMITATION, ANY WARRANTIES OF FITNESS OR MERCHANTABILITY. THIS WARRANTY IS THE PURCHASER'S SOLE AND EXCLUSIVE REMEDY, IN NO EVENT SHALL CULLIGAN BE LIABLE FOR ANY ANTICIPATED OR LOST PROFITS, INCIDENTAL DAMAGES, CONSEQUENTIAL DAMAGES, COSTS, TIME CHARGES OR OTHER LOSSES, WHETHER BASED ON BREACH OF CONTRACT, TORTIOUS CONDUCT OR ANY OTHER THEORY, INCURRED IN CONNECTION WITH THE PURCHASE, INSTALLATION, REPAIR OR OPERATION OF THIS PRODUCT. CULLIGAN DOES NOT AUTHORIZE ANYONE TO ASSUME FOR IT ANY LIABILITY OR TO MAKE ON ITS BEHALF ANY ADDITIONAL WARRANTIES IN CONNECTION WITH THE FILTER HOUSING OR ANY PART THEREOF.

For servicing under this warranty, return any defective part to YOUR RETAILER within the 1 year period referred to above. Be sure that you complete the online warranty registration within 30 days of purchase and keep your original receipt, order form, or bill of sale to serve as a proof of purchase before returning.

Español

PIEZAS

INCLUIDAS:

- Sistema
- Tapa de la batería
- Casete para filtro (US-3UF-R)
- Tapa de la entrada
- Tapones de entrada o salida
- Grifo
- Base del grifo
- Junta para la base del grifo
- Arandela negra
- Tuerca de vástago para grifo
- Arandela de seguridad de metal
- Grifo de conexión rápida
- Adaptador para suministro de agua
- Tornillos de montaje
- Manguera de plástico azul de 1 cm (3/8 in)
- Manguera de plástico blanca de 1 cm (3/8 in)

ESPECIFICACIONES

Rango de presión: 30 a 120 psi (207 a 827 kPa)

Tasa de flujo de servicio: 0.63 gpm a 60 psi
(2.4 Lpm a 4.1 bar)

Rango de temperatura: 40 a 100°F (4.4 a 37.7°C)

PRECAUCIONES

⚠ ADVERTENCIA: No utilice este producto con agua que no sea microbiológicamente segura, o cuya fuente o nivel de calidad se desconozca, sin desinfectar primero el sistema de forma adecuada, antes o después de la instalación.

PRECAUCIÓN: Se debe proteger la cubierta del filtro de las temperaturas muy bajas, la escarcha, la nieve, el aguanieve y el hielo. Si se expone a estas condiciones, se pueden producir grietas y fallas en el producto.

PRECAUCIÓN: Este producto tiene una vida útil limitada. Se recomienda mantener un registro de la fecha de instalación y de todas las tareas de mantenimiento que se lleven a cabo. Debido a la vida útil limitada del producto y a fin de prevenir reparaciones costosas o posibles daños causados por el agua, recomendamos enfáticamente que el cabezal del filtro sea cambiado cada diez años.

PRECAUCIÓN: Si tiene que dejar el sistema sin supervisión por un período prolongado, corte el suministro de agua al cabezal y retire los cartuchos.

- Se debe utilizar únicamente con agua fría. No se debe utilizar en la red de agua caliente.
- Se recomienda enjuagar bien el sistema después de largos períodos en los que no se utiliza (por ejemplo, durante las vacaciones). Deje que el agua corra entre 5 y 6 minutos antes de de utilizarlo.
- Todos los filtros recomendados para utilizar con este sistema tienen una vida útil limitada. Si se observan cambios en el sabor, el olor, el color o el flujo del agua filtrada, se debe reemplazar el cartucho.
- Asegúrese de que la instalación se realice de conformidad con todas las leyes y reglamentaciones estatales y locales.
- Los contaminantes u otras sustancias que el cartucho quita o reduce no necesariamente se encuentran en el agua.
- Los sistemas certificados para la reducción de quistes se pueden usar con agua desinfectada que pueda contener quistes filtrables.

HERRAMIENTAS Y MATERIALES NECESARIOS

- Destornillador
- Llave ajustable
- Cuchilla de usos múltiples
- Taladro y broca de 3.2 mm (1/8 in)
- Cinta de teflón
- Cinta métrica
- Gafas de seguridad
- Cinta de enmascarar
- Paños
- Lápiz
- Cubeta o balde

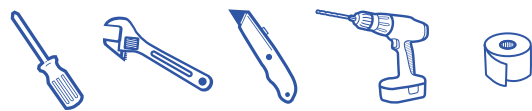

SISTEMA DE ULTRAFILTRACIÓN

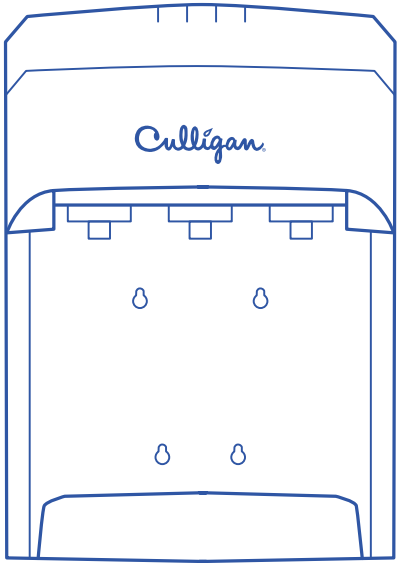

PIEZAS INCLUIDAS:

Tapa de la batería

Sistema

Grifo

Base del grifo

Casete para filtro (US-3UF-R)

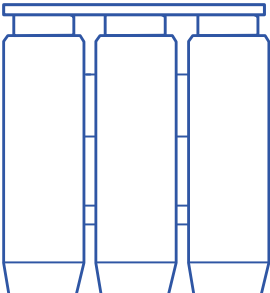

Tapa de la entrada



Tapones de entrada o salida



Junta para la base del grifo



Arandela negra



Tuerca de vástago para grifo



Arandela de seguridad de metal



Grifo de conexión rápida



Adaptador para suministro de agua



Tornillos de montaje



Manguera de plástico blanca de 1 cm (3/8 in)

Manguera de plástico azul de 1 cm (3/8 in)

INSTALACIÓN

- Consulte los códigos de plomería locales y realice la instalación de conformidad con estas normas.
- Si su fregadero no tiene un orificio para el rociador de agua, consulte el paso 1. Si su fregadero sí tiene un orificio especial para el grifo, consulte el paso 3.

NOTA: El grifo debe colocarse teniendo en cuenta la funcionalidad, comodidad y apariencia. Es necesario colocar la base del grifo en una superficie plana para garantizar que quede bien fija. La mayoría de los fregaderos tiene un orificio previamente perforado de 3.5 cm (1-3/8 in) o 3.8 cm (1-1/2 in) de diámetro que puede utilizarse para instalar el grifo. Si estos orificios previamente perforados no pueden usarse o están ubicados inadecuadamente, será necesario perforar un nuevo orificio en el fregadero para colocar el grifo.

NOTA: NO REALICE PERFORACIONES EN FREGADEROS DE CERÁMICA O HIERRO FUNDIDO PUROS. Si el grifo debe instalarse en un fregadero de cerámica o hierro fundido puros, debe montarse en un orificio previamente perforado para el rociador de agua o en la encimera junto al fregadero. Si debe realizar perforaciones en la encimera, asegúrese de que no haya cables ni tuberías debajo del lugar donde deben realizarse las perforaciones. También asegúrese de que haya espacio suficiente para hacer las conexiones adecuadas a la parte inferior del montaje para grifo.

NOTA: Consulte con un plomero o con el fabricante de la encimera para que le brinden asistencia en relación con perforaciones de encimeras de más de 2.5 cm (1 in) de espesor o de encimeras hechas de mosaico, mármol, granito u otro material similar.

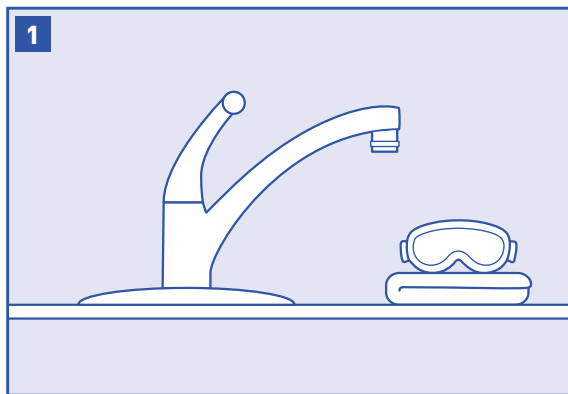

PRECAUCIÓN: Para llevar a cabo este procedimiento, se recomienda el uso de gafas de seguridad y mascarilla antipolvo.

Para evitar que las partes y los materiales se vayan por el desagüe, cubra el fregadero con un diario o un paño.

Coloque cinta de enmascarar alrededor del área donde se debe perforar para evitar rayones si la broca se resbala.

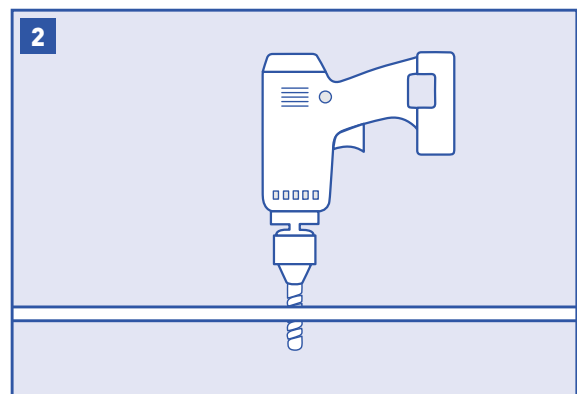

Con un lápiz, marque el orificio que pretende perforar. Realice una perforación para el grifo (la mayoría de los fregaderos tienen orificios de 3.5 cm [1-3/8 in] o 3.8 cm [1-1/2 in] de diámetro).

Realice una perforación que atraviese completamente el fregadero o la encimera.

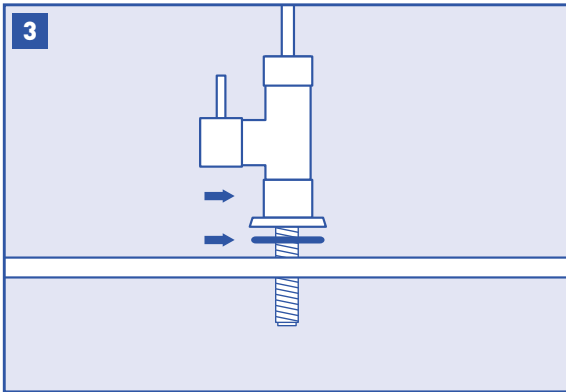

3
 Guíe la junta para la base del grifo por la base del grifo y luego por el grifo. Inserte el vástago del grifo en el orificio del fregadero. Asegúrese de que el grifo quede completamente asentado sobre el fregadero o la encimera.

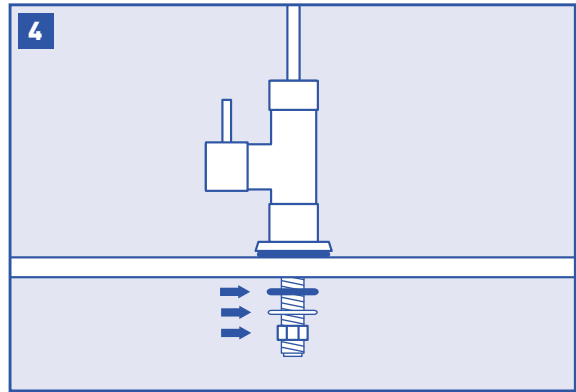

4
 Por debajo del fregadero, guíe la arandela negra por el vástago, seguida de la arandela de seguridad de metal; luego, atornille completamente la tuerca del vástago para grifo en el vástago del grifo y ajuste para fijar el grifo al fregadero.

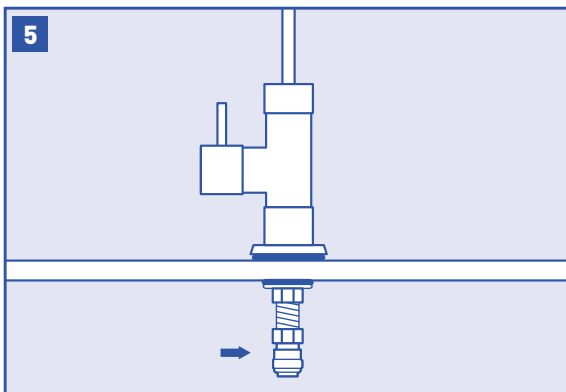

5
 Por debajo del fregadero, ajuste manualmente el accesorio del grifo de conexión rápida al vástago del grifo.

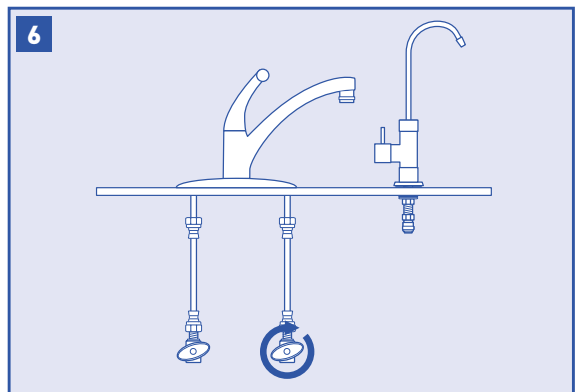

6
 Desconecte la válvula de cierre de agua fría, abra el grifo de la cocina y deje que drene toda el agua de la línea.

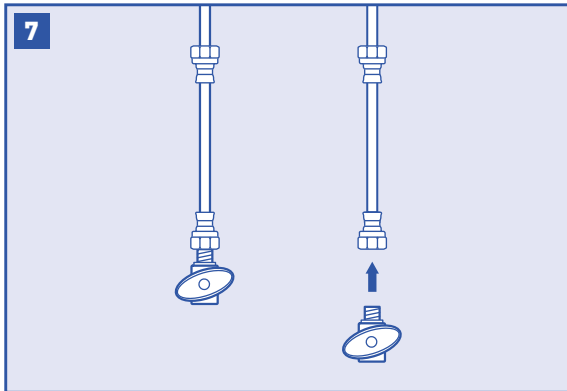

Desconecte la línea de agua fría de la válvula de cierre de agua fría.

NOTA: Si utiliza tubería rígida (de metal o plástico), es posible que deba acortar la tubería con una sierra para metales o un cortatubos a fin de colocar el adaptador para suministro de agua.

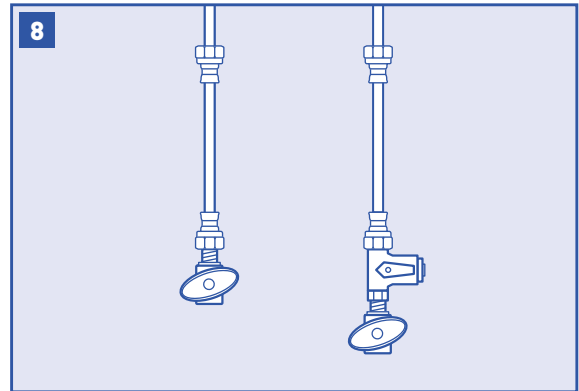

Ajuste manualmente el adaptador para suministro de agua a la válvula de cierre de agua fría, como se muestra.

Ajuste manualmente el extremo inferior de la línea de agua fría al extremo superior del adaptador para suministro de agua.

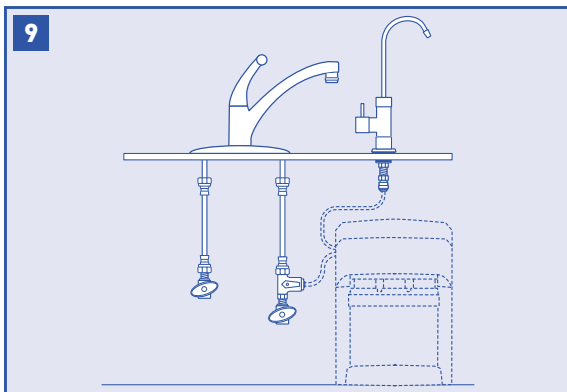

Elija una zona de fácil acceso debajo del fregadero para montar el sistema de filtro.

EL SISTEMA DEBE COLOCARSE EN EL SUELO PARA QUE EL DETECTOR DE PÉRDIDAS FUNCIONE CORRECTAMENTE.

NOTA: El sistema de filtro debe montarse en posición vertical.

NOTA: El sistema debe fijarse a un montante o a una superficie firme.

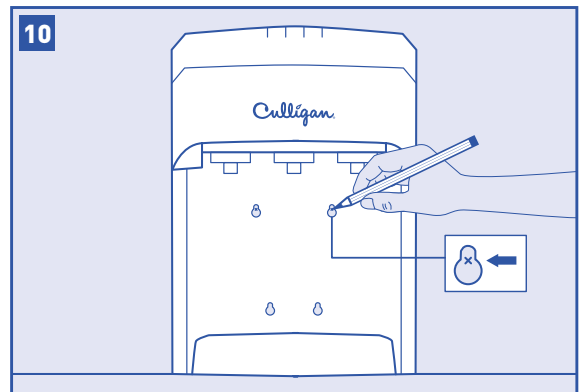

Con el soporte incorporado de la parte posterior del sistema, marque con un lápiz el punto medio de los orificios para los tornillos de montaje en la superficie de la pared.

Con una broca de 3.2 mm (1/8 in), perforo cuatro orificios piloto para los tornillos de montaje. Inserte los tornillos de montaje en la pared con un destornillador y deje expuesto, aproximadamente, 1 cm (3/8 in) de cada tornillo. Coloque el sistema en las argollas del soporte.

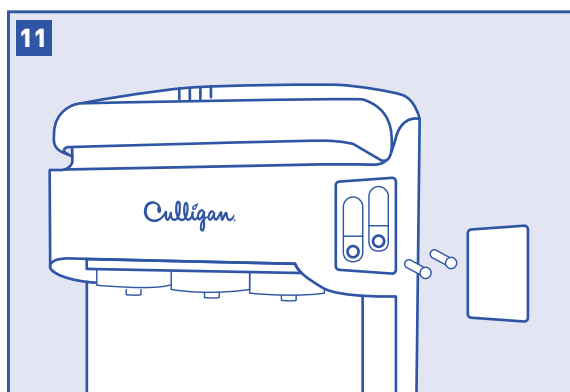

Es posible conectar la manguera a cualquiera de los lados del sistema.
Decida qué lado quiere utilizar para la instalación.
Del lado que NO va a utilizar, inserte los tapones de entrada o salida, aproximadamente, 1.6 cm (5/8 in) dentro del orificio de entrada o salida, hasta que haga tope.
Para insertar la tapa de la entrada, presiónela sobre el acceso del orificio de entrada.

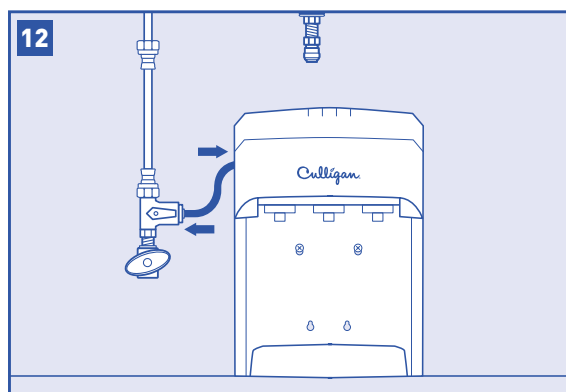

Humedezca un extremo de la manguera de plástico azul de 1 cm (3/8 in) con agua e inserte, aproximadamente, 1.6 cm (5/8 in) de la manguera en el adaptador para suministro de agua, hasta que haga tope.
Humedezca el otro extremo de la manguera de plástico azul de 1 cm (3/8 in) con agua e inserte, aproximadamente, 1.6 cm (5/8 in) de la manguera en el accesorio azul de entrada al sistema, hasta que haga tope.

NOTA: No doble ni pinche la manguera de plástico azul de 1 cm (3/8 in) cuando la inserte.

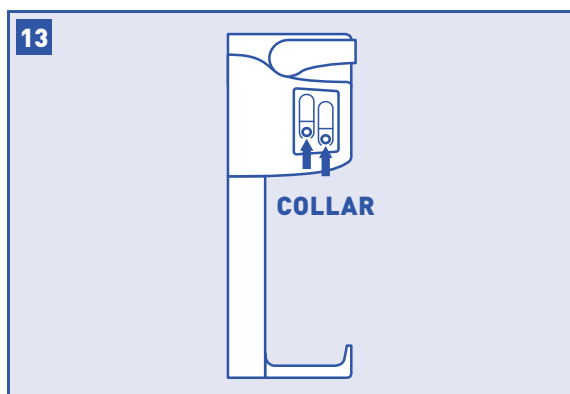

NOTA: Las tareas de mantenimiento de rutina y el cambio de cartuchos no requieren que se desconecte la manguera del cabezal del sistema; sin embargo, la manguera puede extraerse del accesorio rápida y fácilmente, en caso de que sea necesario. Primero, corte el suministro de agua al filtro. Abra el grifo de la cocina y presione el collar que rodea el accesorio mientras tira de la manguera con la otra mano.

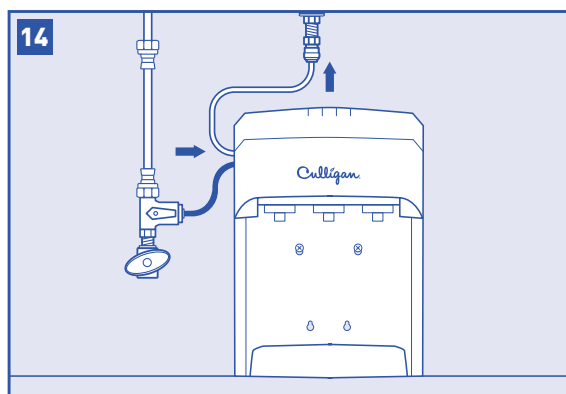

Humedezca un extremo de la manguera de plástico blanca de 1 cm (3/8 in) con agua e inserte, aproximadamente, 1.6 cm (5/8 in) de la manguera en el adaptador para el accesorio del grifo de conexión rápida, hasta que haga tope.
Humedezca el otro extremo de la manguera de plástico blanca de 1 cm (3/8 in) con agua e inserte, aproximadamente, 1.6 cm (5/8 in) de la manguera en la salida del sistema blanca, hasta que haga tope.

NOTA: No doble ni pinche la manguera de plástico blanca de 1 cm (3/8 in) cuando la inserte.

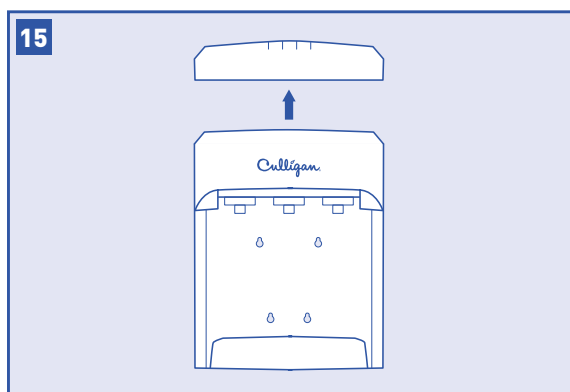

Para retirar la tapa de la batería, tire de esta suavemente hacia adelante y luego hacia arriba. Inserte dos baterías AA (no incluidas). Para fijar la tapa de la batería, deslícela hacia atrás sobre el sistema.

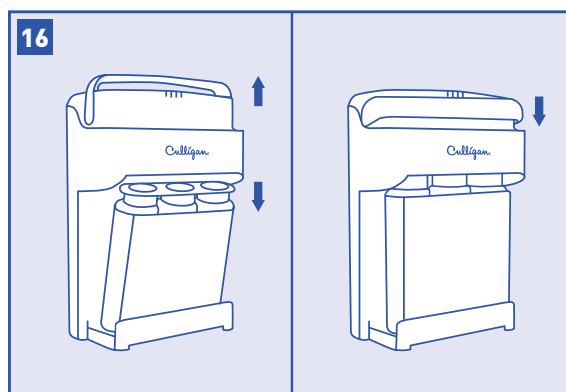

Para desbloquear el sistema, levante la palanca del sistema. Inserte la base del casete en la base del sistema; luego mueva la parte superior del casete hacia atrás para garantizar que quede fijo al sistema. Para que el sistema y el casete queden bloqueados en su lugar, baje la palanca del sistema.

NOTA: El casete es diseñado para ser insertado en una sola dirección, asegúrese de que la etiqueta del casete esté mirando hacia afuera.

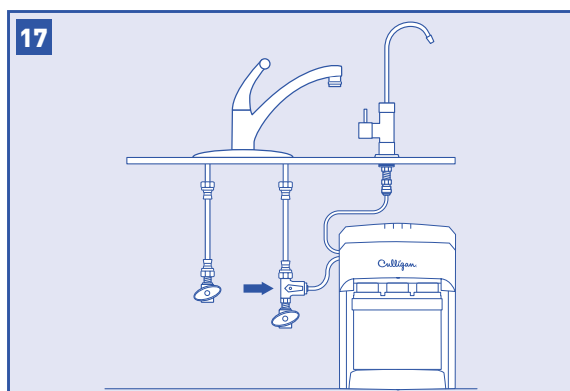

Conecte la válvula de cierre de agua fría y el adaptador para suministro de agua. Verifique que no haya pérdidas.

Abra el grifo de agua potable y deje correr el agua durante 10 minutos para liberar el aire y eliminar las partículas finas de carbón (un polvo negro muy ligero).

Verifique que no haya pérdidas antes de dejar el sistema instalado. Si hay pérdidas, consulte la sección de resolución de problemas.

NOTA: Quizás al inicio se experimente flujo bajo, sin embargo, el flujo aumentará durante el proceso de enjuague.

REEMPLAZO DEL CARTUCHO DEL FILTRO

- Cambie el filtro US-3UF-R cada 6 meses para obtener mejores resultados.

NOTA: Cartuchos de repuesto disponibles en la tienda donde lo compro.

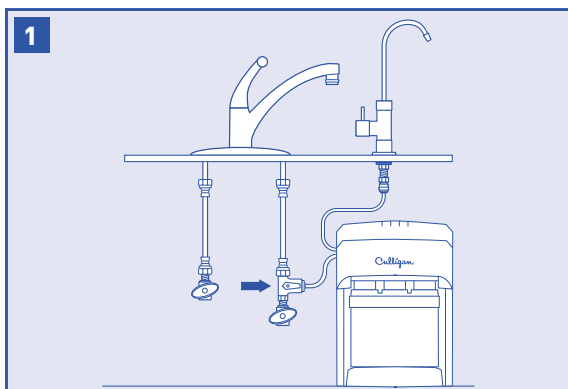

Desconecte el agua fría del sistema con la válvula de cierre de agua del adaptador para suministro de agua y deje correr el agua potable del grifo hasta que se detenga el flujo para liberar presión.



Para desbloquear el sistema, levante la palanca del sistema.

Mueva la parte superior del casete hacia adelante para desprenderlo del sistema, luego retire suavemente el cartucho del sistema y deséchelo.

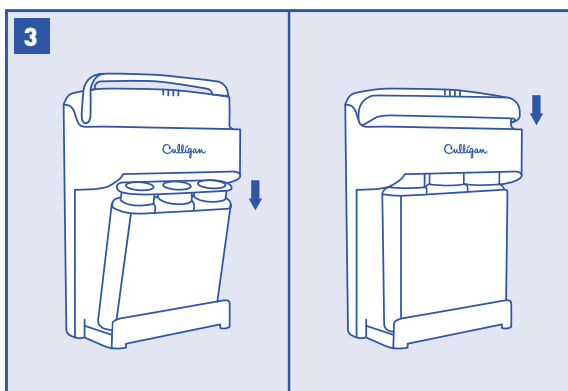





Inserte la base del casete en la base del sistema; luego mueva la parte superior del casete hacia atrás para que quede fijo al sistema.

Para que el sistema y el casete queden bloqueados en su lugar, baje la palanca del sistema.

Abra el grifo de agua potable y deje correr el agua durante 10 minutos para liberar el aire y eliminar las partículas finas de carbón (un polvo negro muy ligero).

NOTA: El avisador de vida útil del filtro se reajustará cuando la manija se eleva y se baja.

GUÍA DE INDICADORES

-  • Brilla intermitentemente para indicar que el sistema está encendido y en funcionamiento.
-  • Indica que es necesario cambiar las baterías.
 1. Para retirar la tapa de la batería, tire suavemente de esta hacia adelante y luego hacia arriba.
 2. Cambie dos baterías AA (no incluidas).
 3. Deslice la tapa de la batería hacia atrás para fijarla al sistema.
-  • Indica que el sistema ha detectado una pérdida.
 1. Corte el suministro de agua inmediatamente y consulte la sección “Resolución de problemas.”
-  • Indica que el cartucho está llegando al fin de su vida útil y debería cambiarse.
 1. Consulte la sección “Cambio del cartucho del filtro.”

RESOLUCIÓN DE PROBLEMAS

PÉRDIDAS ENTRE EL CABEZAL DEL SISTEMA Y LOS FILTROS:

1. Corte el suministro de agua al filtro y deje correr el agua del grifo de la cocina hasta que se detengan los flujos de agua y aire.
2. Extraiga el casete y revise la junta tórica para asegurarse de que esté limpia y en su lugar.
3. Instale el casete, abra el suministro de agua y verifique si hay pérdidas.

PÉRDIDAS ALREDEDOR DE LOS ACCESORIOS:

1. Corte el suministro de agua al filtro para liberar presión.
2. Mientras tira de la manguera de plástico de 1 cm (3/8 in) con una mano, presione el collar que rodea el accesorio de entrada o salida. Asegúrese de que la manguera de plástico de 1 cm (3/8 in) esté cortada en ángulo recto y que no esté rasgada ni pinchada. Si la manguera de plástico de 1 cm (3/8 in) está cortada de forma irregular o está rasgada, corte una parte de entre 1.3 cm (1/2 in) y 1.6 cm (5/8 in), y vuelva a instalarla.
3. Abra el suministro de agua y verifique si hay pérdidas.

PÉRDIDAS EN LA CONEXIÓN DEL ADAPTADOR PARA SUMINISTRO DE AGUA:

1. Corte el suministro de agua al filtro para liberar presión.
2. Posicione el adaptador para suministro de agua.
 - Si hay pérdidas de agua en la manguera de plástico de 1 cm (3/8 in), siga los pasos indicados anteriormente (en la sección “Pérdidas alrededor de los accesorios”).
 - Si hay pérdidas en la rosca entre el adaptador para suministro de agua y la línea de agua fría, ajuste más la tuerca.
3. Abra el suministro de agua y verifique si hay pérdidas.

Si la pérdida continúa o si hay otra pérdida en el sistema, corte el suministro de agua. Comuníquese con el servicio de soporte técnico al 1-800-721-7360.

REGISTRO DEL PRODUCTO

Asegúrese de ingresar al sitio web www.register.culligan.com y registrar su producto dentro de los 30 días a partir de la compra.



LA ASOCIACIÓN DE CALIDAD DEL AGUA (WATER QUALITY ASSOCIATION, WQA) PROBÓ Y CERTIFICÓ EL CARTUCHO US-3UF CONFORME A LA NORMA NSF/ANSI 372 SOBRE BAJO CONTENIDO DE PLOMO, LA NORMA B483.1 DE CSA, LAS NORMAS NSF/ANSI 42 PARA LA REDUCCIÓN DEL SABOR Y EL OLOR DEL CLORO ESTÉTICO, LA NORMA NSF/ANSI 53 PARA PLOMO Y ATRAZINA, Y LA NORMA NSF/ANSI P231 PARA BACTERIAS, QUISTES Y VIRUS.

GARANTÍA LIMITADA DE UN AÑO

La garantía se aplica a la cubierta del filtro. NO incluye los cartuchos del filtro desechables cuya expectativa de vida útil depende del tipo de agua que se filtre. La garantía cubre los defectos en el material y la fabricación solo durante un año completo desde la fecha original de entrega. Culligan reemplazará cualquier pieza que considere defectuosa, con las siguientes excepciones: (1) si algún componente de la unidad estuvo sujeto a algún tipo de manipulación, alteración o uso inapropiados después de la entrega, o bien (2) si se reparó en una agencia que no cuenta con la aprobación de Culligan. Culligan no asume responsabilidad alguna por los daños durante el transporte, y en caso de algún reclamo debido a dichos daños, el cliente deberá presentar el reclamo ante el transportista. Esta garantía no cubre ningún tipo de gastos de envío, transporte o mano de obra en los que se haya incurrido. La contratación de una persona o un servicio para la instalación o mantenimiento del producto es responsabilidad del comprador y queda a su exclusivo criterio.

Este producto se diseñó únicamente para que se lo utilice como cubierta de un cartucho del filtro desechable. NO se ofrece garantía por congelamiento o aumentos de presión del agua; asimismo, ni el producto ni sus piezas tienen garantía alguna por fallas o deterioros ocasionados por el uso no previsto de este.

LA GARANTÍA ANTERIORMENTE ESPECIFICADA ES EXCLUSIVA Y SUSTITUYE CUALQUIER OTRA GARANTÍA, EXPRESA O IMPLÍCITA, YA SEA UNA GARANTÍA VERBAL O UNA QUE DERIVE DEL USO O LA PRÁCTICA COMERCIAL, INCLUIDA, DE MANERA NO TAXATIVA, CUALQUIER GARANTÍA DE APTITUD O COMERCIABILIDAD. ESTA GARANTÍA ES EL ÚNICO RECURSO EXCLUSIVO DEL COMPRADOR. BAJO NINGUNA CIRCUNSTANCIA CULLIGAN ASUMIRÁ RESPONSABILIDAD POR LAS GANANCIAS PREVISTAS O LAS PÉRDIDAS, LOS DAÑOS CIRCUNSTANCIALES O INDIRECTOS, LOS COSTOS, LOS CARGOS TEMPORALES U OTRO TIPO DE PÉRDIDAS, INDEPENDIENTEMENTE DE QUE SE RELACIONEN CON EL INCUMPLIMIENTO DEL CONTRATO, UNA CONDUCTA INADECUADA U OTRA ACCIÓN, EN RELACIÓN CON LA COMPRA, LA INSTALACIÓN, LA REPARACIÓN O EL FUNCIONAMIENTO DE ESTE PRODUCTO. CULLIGAN NO AUTORIZA A NINGUNA PERSONA A ASUMIR RESPONSABILIDADES U OTORGAR GARANTÍAS ADICIONALES EN SU NOMBRE EN RELACIÓN CON LA CUBIERTA DEL FILTRO O CON ALGUNA DE LAS PIEZAS DE ESTA.

Para obtener un servicio conforme a esta garantía, deberá devolver cualquier pieza defectuosa a SU COMERCIANTE dentro del plazo de uno año especificado anteriormente. Asegúrese de completar el registro de garantía en línea dentro de los 30 días a partir de la compra y conserve la factura original, la orden de compra o el comprobante de venta, ya que sirven como prueba de la compra para poder realizar una devolución.

Français

PIÈCES

COMPRISES:

- Système
- Capot de la batterie
- Cassette pour filtre (US-3UF-R)
- Cache d'entrée
- Bouchons d'entrée/de sortie
- Robinet
- Base du robinet
- Joint à la base du robinet
- Rondelle noire
- Écrou de la tige du robinet
- Rondelle de blocage métallique
- Raccord rapide (Quick Connect) du robinet
- Adaptateur d'alimentation en eau
- Vis de fixation
- Tuyau en plastique bleu de 0,375 po (9,525 mm)
- Tuyau en plastique blanc de 0,375 po (9,525 mm)

CARACTÉRISTIQUES

Intervalle de pression : 30 à 120 psi (207 à 827 kPa)

Vitesse d'écoulement assignée : 0,63 gpm à 60 psi
(2,4 Lpm à 4,1 bar)

Intervalle de température : 40 à 100°F (4,4 à 37,7°C)

PRÉCAUTIONS

▲ AVERTISSEMENT : N'utilisez pas ce dispositif avec de l'eau de source ou de qualité inconnue ou qui présente des dangers microbiologiques sans l'avoir désinfectée avant ou après avoir utilisé le système.

ATTENTION : Le boîtier doit être conservé à l'abri des températures glaciales, du frimas, de la neige, du grésil et de la glace. L'exposition à ces éléments peut entraîner des fissures et défauts de produit.

ATTENTION : Ce produit a une durée d'utilisation limitée. Nous vous recommandons de noter la date d'installation et de tout entretien. En raison de la durée d'utilisation limitée du produit et pour prévenir les réparations coûteuses et les dégâts des eaux, nous recommandons fortement de remplacer la tête du filtre tous les dix ans.

ATTENTION : Fermez l'alimentation en eau vers la tête et retirez les cartouches en cas de non-utilisation pendant une période prolongée.

- Utilisation prévue exclusivement pour de l'eau froide. Ne pas utiliser sur une conduite d'eau chaude.
- Il est recommandé, après de longues périodes d'inactivité (si vous partez en vacances, par exemple), de vidanger le système au complet. Laissez l'eau couler 5 à 6 minutes avant de l'utiliser.
- Les filtres recommandés pour utilisation avec le présent système ont une durée d'utilisation limitée. Toute modification du goût, de l'odeur, de la couleur ou de l'écoulement de l'eau indique que la cartouche doit être remplacée.
- Assurez-vous que l'installation est conforme aux lois locales et provinciales.
- Les contaminants et les autres substances susceptibles d'être éliminés ou réduits peuvent ne pas être présents dans votre eau.
- Les systèmes qui sont certifiés pour la réduction des kystes peuvent être utilisés sur un approvisionnement d'eau désinfectée qui pourrait contenir des kystes filtrables.

OUTILS ET MATÉRIELS NÉCESSAIRES

- Tournevis
- Clé à molette
- Couteau universel
- Perceuse et mèche de 0,125 po (3,175 mm)
- Bande d'étanchéité de plomberie
- Ruban à mesurer
- Lunettes de sécurité
- Bande adhésive
- Serviettes
- Crayon
- Cuvette ou seau



SYSTÈME D'ULTRAFILTRATION

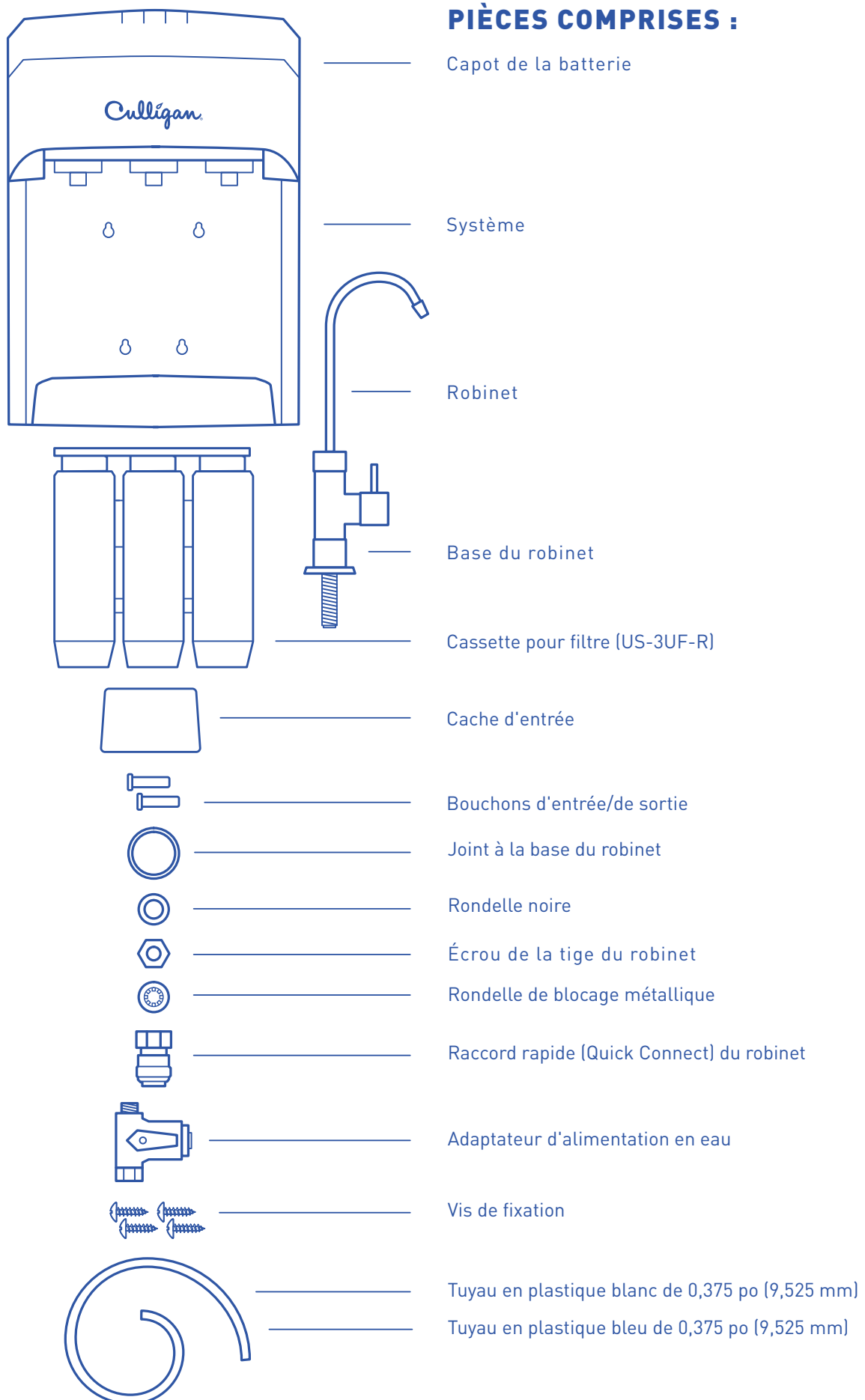

INSTALLATION

- Consultez les codes de plomberie locaux et effectuez l'installation en conséquence.
- Si votre évier n'est pas équipé d'un orifice de vaporisateur, passez à l'étape 1. Si votre évier est doté d'un orifice dédié pour le robinet, passez à l'étape 3.

REMARQUE : Le robinet doit être positionné de façon correcte, pratique et esthétique. Une surface plane adaptée est nécessaire pour que la base du robinet repose en toute sécurité. La plupart des éviers sont dotés de trous pré-perçés de 1,375 po (3,5 cm) ou d'1,5 po (3,8 cm) de diamètre qui peuvent être utilisés pour l'installation du robinet. Si ces trous pré-perçés sont inutilisables, ou s'ils se trouvent à un endroit inaccessible, il faudra percer un trou dans l'évier pour accueillir le robinet.

REMARQUE : NE PAS PERCER DE TROU DANS UN ÉVIER EN PORCELAINES OU EN FONTE.

Si l'installation doit avoir lieu sur un évier en porcelaine ou en fonte, le robinet doit être monté dans une embase pré-perçée ou sur le plan de travail près de l'évier. Si le plan de travail doit être percé, assurez-vous que la zone située sous le trou est exempte de tout câblage ou tuyau. Assurez-vous que l'espace est suffisant pour réaliser les raccords sous le robinet.

REMARQUE : Consultez un plombier ou le fabricant du plan de travail pour exécuter les perçages sur des plans de travail de plus d'1 po (2,54 cm) d'épaisseur, carrelés ou en marbre, granit ou matériau similaire.

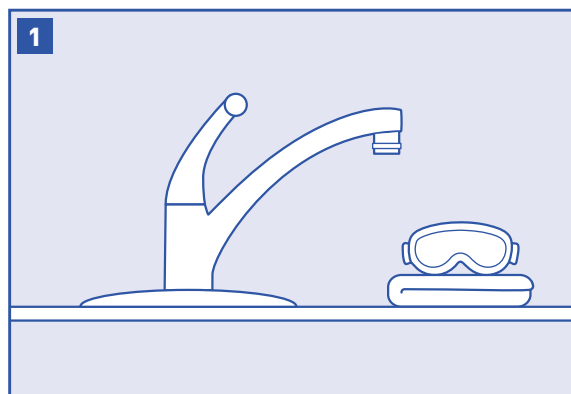

ATTENTION : Pour exécuter cette procédure, il est conseillé de porter des lunettes de protection et un masque respiratoire. Mettez du papier journal ou une serviette au fond de l'évier pour éviter la chute de matériaux dans la conduite d'évacuation.

Placez de la bande adhésive autour de la zone à percer afin d'éviter les rayures en cas de dérapage du foret.

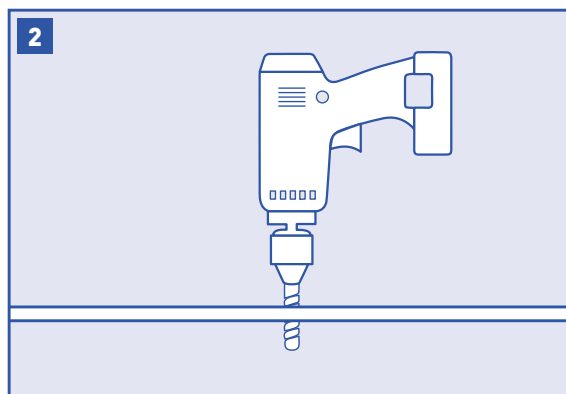

Marquez l'emplacement du trou à forer avec un crayon. Percez un trou pour le robinet (la plupart des éviers sont équipés de trous de 1,375 po [3,5 cm] ou 1,5 po [3,8 cm] de diamètre).

Percez l'évier ou le plan de travail de part en part.

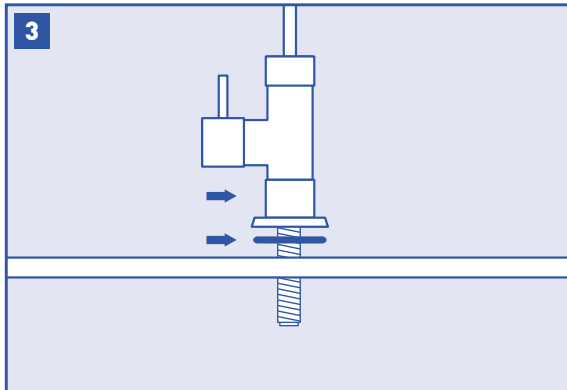

Placez le joint de la base du robinet sur la base, puis placez le robinet lui-même. Faites passer la tige du robinet dans le trou. Assurez-vous que le robinet est bien à plat sur le dessus de l'évier ou du plan de travail.

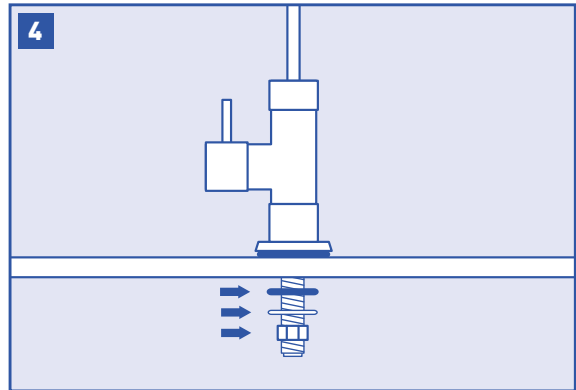

Depuis le dessous de l'évier, faites glisser sur la tige la rondelle noire, suivie de la rondelle de blocage métallique, puis vissez l'écrou de la tige du robinet jusqu'à atteindre le haut de cette dernière, puis serrez à la main pour fixer le robinet sur l'évier.

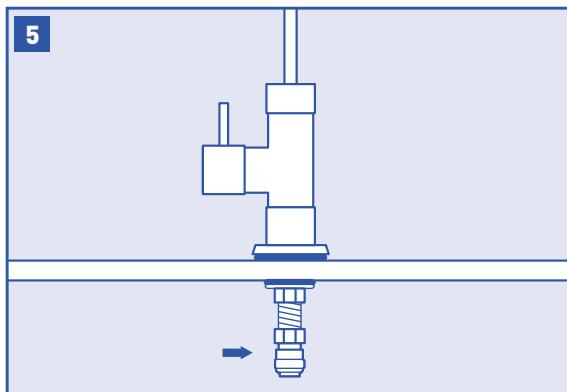

Depuis le dessous de l'évier, serrez à la main le dispositif de raccord rapide du robinet sur la tige de ce dernier.

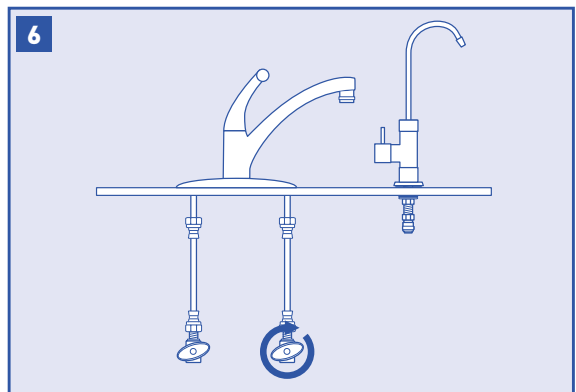

Fermez la vanne d'arrêt de l'eau froide, puis ouvrez le robinet de l'évier et laissez toute l'eau se vider de la conduite.

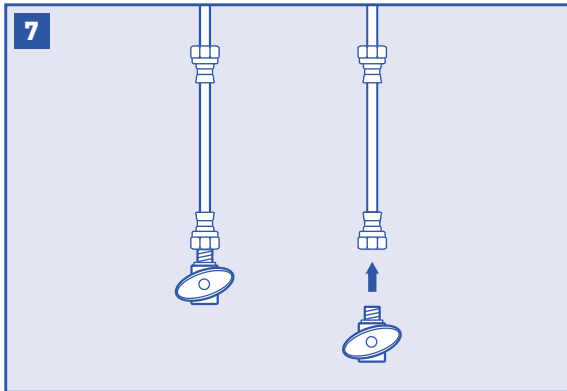

Déconnectez la conduite d'eau froide de la vanne d'arrêt d'eau froide.

REMARQUE : Si vous utilisez une conduite de plomberie rigide (en métal ou en plastique), vous devrez peut-être la raccourcir en utilisant une scie à métaux ou un coupe-tuyau pour pouvoir installer l'adaptateur d'alimentation en eau.

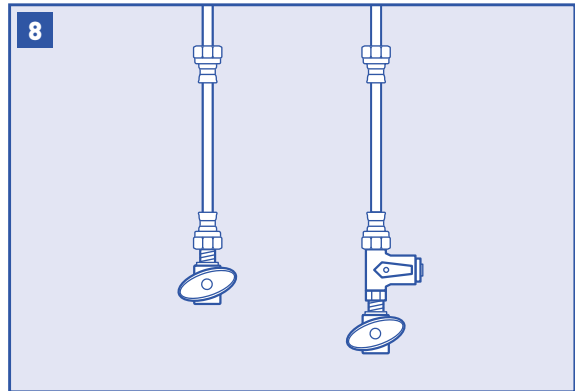

Serrez à la main l'adaptateur d'alimentation d'eau sur la vanne d'arrêt d'eau froide, tel qu'illustré.

Serrez à la main l'extrémité inférieure de la conduite d'eau froide sur la partie supérieure de l'adaptateur d'alimentation d'eau.

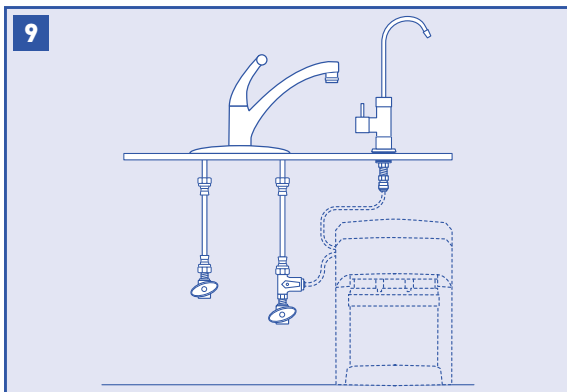

Choisissez une zone d'accès facile sous l'évier pour monter le système de filtration.

LE SYSTÈME DOIT ÊTRE AU SOL POUR QUE LE DÉTECTEUR DE FUITE FONCTIONNE CORRECTEMENT.

REMARQUE : Le système de filtration doit être monté en position verticale.

REMARQUE : Le système doit être monté sur un poteau d'ossature murale ou une surface dure.

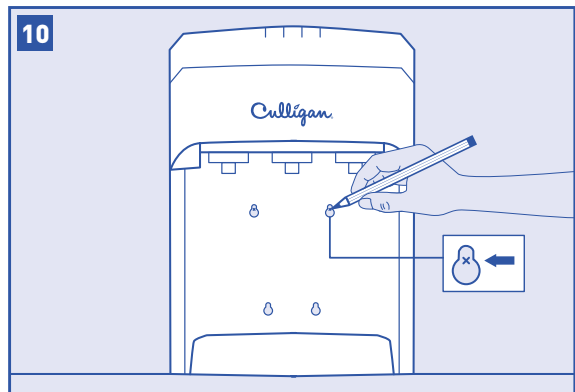

Marquez avec un crayon les trous pour les vis de montage sur la surface du mur en utilisant le support intégré à l'arrière du système.

Avec une mèche de 0,125 po (3,175 mm), percez quatre trous de guidage pour les vis de fixation. Insérez les vis de fixation dans le mur à l'aide d'un tournevis, en veillant à laisser environ 0,375 po (9,525 mm) de chaque vis exposé.

Suspendez le système sur les oeilletons du support.

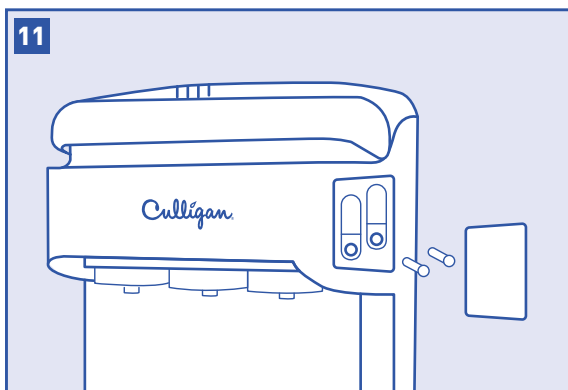

Vous avez la possibilité de rattacher la tuyauterie sur les deux côtés du système.

Choisissez le côté que vous souhaitez utiliser pour votre installation.

Sur le côté que vous n'allez pas utiliser, enfoncez les bouchons d'entrée/sortie sur 0,625 po dans les orifices d'entrée/sortie jusqu'à l'arrêt.

Insérez le cache du boîtier d'entrée dans le trou d'accès d'entrée en appuyant fermement dessus.

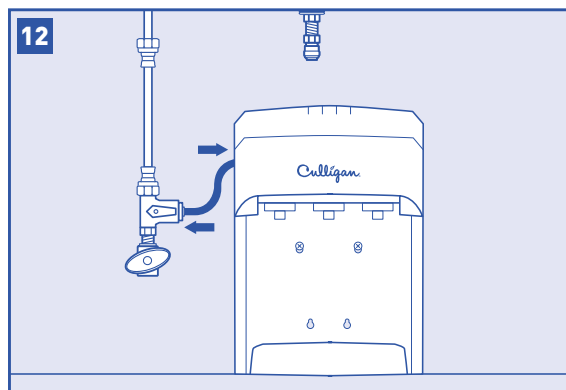

Mouillez l'une des extrémités du tuyau en plastique de 0,325 po et insérez-la dans le raccord d'alimentation en eau sur environ 0,625 po, jusqu'à l'arrêt.

Mouillez l'autre extrémité du tuyau en plastique bleu de 0,325 po et enfoncez-la dans le raccord d'alimentation en eau sur environ 0,625 po, jusqu'à l'arrêt.

REMARQUE : Ne pliez pas ou ne pincez pas le tuyau en plastique bleu de 0,325 po lors de l'insertion.

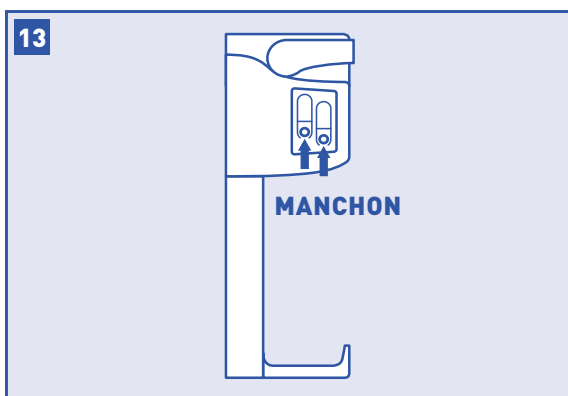

REMARQUE : L'entretien courant et le remplacement de la cartouche ne requièrent pas de déconnecter le tuyau de la tête du système; cependant, le tuyau peut être retiré rapidement et facilement du raccord si nécessaire. Tout d'abord, fermez l'alimentation en eau vers le filtre. Ouvrez le robinet de l'évier, puis appuyez sur le manchon autour du raccord tout en retirant le tuyau avec votre autre main.

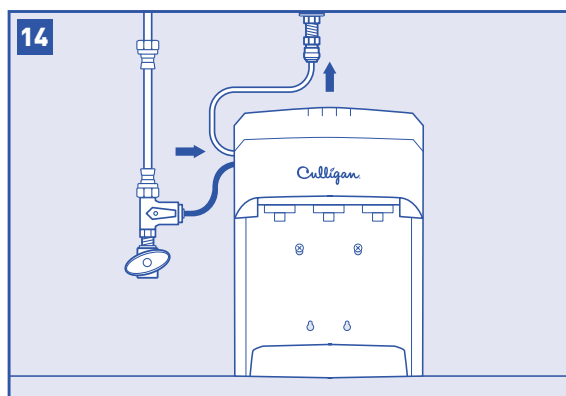

Mouillez l'une des extrémités du tuyau en plastique blanc de 0,325 po et insérez-la dans l'adaptateur du raccord rapide d'alimentation en eau sur environ 0,625 po, jusqu'à l'arrêt.

Mouillez l'autre extrémité du tuyau en plastique blanc de 0,325 po et insérez-la dans le raccord blanc de sortie du système sur environ 0,625 po, jusqu'à l'arrêt.

REMARQUE : Ne pliez pas ou ne pincez pas le tuyau en plastique blanc de 0,325 po lors de l'insertion.

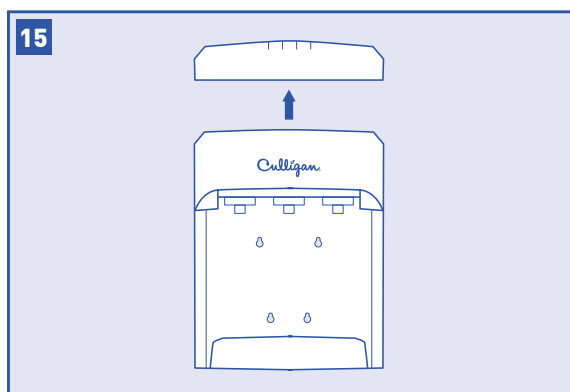

Retirez le cache de la batterie en le tirant doucement vers l'avant et vers le haut. Insérez deux piles de type AA (non fournies). Fixez le cache de la batterie en le remettant dans le système.

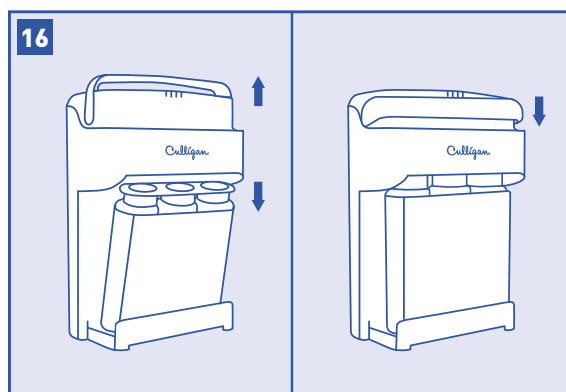

Déverrouillez le système en soulevant la poignée. Placez la base de la cassette dans la base du système, puis faites basculer le haut de la cassette vers l'arrière pour qu'elle repose contre le système.

Verrouillez le système et la cassette, en rabaisant la poignée du système.

REMARQUE: La cassette est conçu pour aller dans un sens, assurez-vous que l'étiquette de la cassette vers l'extérieur.

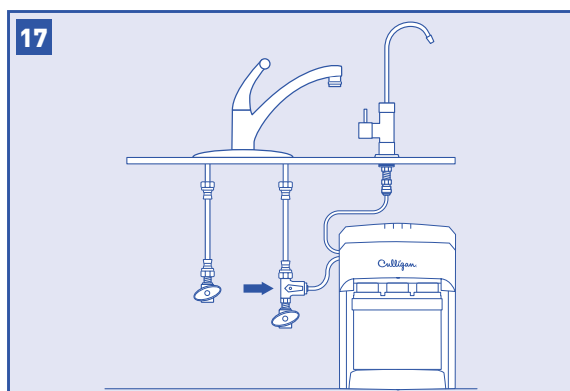

Ouvrez la vanne d'arrêt d'eau froide et l'adaptateur d'alimentation en eau. Assurez-vous qu'il n'y a pas de fuites.

Ouvrez le robinet d'eau potable et laissez l'eau couler pendant 10 minutes pour évacuer complètement l'air et les particules de carbone (poudre noire très fine).

Assurez-vous qu'il n'y a pas de fuites avant de quitter l'installation. En cas de fuite, reportez-vous à la section Dépannage.

REMARQUE: Des débits plus faibles peut être vu lors de la configuration, mais passera à plein débit par rinçage process.

SUBSTITUTION DES CARTOUCHES DE FILTRE

- Remplacez les filtres US-3UF-R tous les 6 mois pour de meilleurs résultats.

AVIS : Cartouches de remplacement sont disponibles au magasin ou acheter.

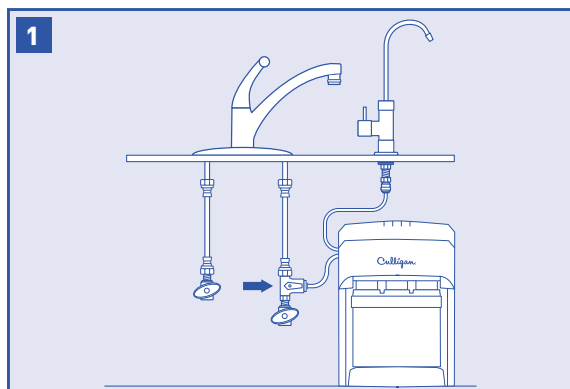

Fermez l'eau froide alimentant le système à l'aide de la vanne d'arrêt de l'adaptateur d'alimentation en eau et laissez couler de l'eau à partir du robinet d'eau potable jusqu'à ce que le débit s'arrête afin de diminuer la pression.



Déverrouillez le système en soulevant la poignée. Basculez le haut de la cassette vers l'avant hors du système, puis retirez doucement la cartouche et éliminez-la.

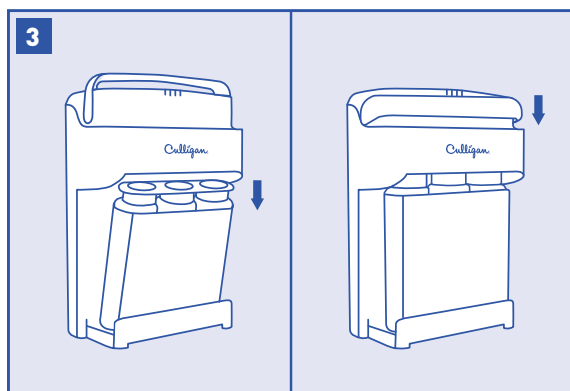





Placez la base de la cassette dans la base du système, puis faites basculer le haut de la cassette vers l'arrière pour qu'elle repose contre le système.

Verrouillez le système et la cassette, en rabaisant la poignée du système.

Ouvrez le robinet d'eau potable et laissez l'eau couler pendant 10 minutes pour évacuer complètement l'air et les particules de carbone (poudre noire très fine).

REMARQUE: La vie du filtre minuterie se réinitialise lorsque poignée est soulevée et abaissée.

VOYANT GUIDE

-  • Indique que le système est activé et fonctionne en s'allumant périodiquement.
-  • Indique que les piles doivent être remplacées.
 1. Retirez le cache de la batterie en le soulevant et en le tirant doucement vers l'avant.
 2. Insérez deux piles de type AA (non fournies).
 3. Fixez le cache de la batterie en le remettant dans le système.
-  • Indique que le système a détecté une fuite.
 1. Fermez immédiatement l'alimentation en eau et reportez-vous à la section « Dépannage ».
-  • Indique que la cartouche arrive à la fin de sa durée de vie supposée et qu'elle doit être remplacée.
 1. Reportez-vous à la section « Substitution des cartouches de filtre ».

DÉPANNAGE

FUITES ENTRE LA TÊTE DU FILTRE ET LES FILTRES :

1. Fermez l'alimentation du filtre et faites couler l'eau du robinet de l'évier jusqu'à ce que le débit d'eau et d'air s'arrête.
2. Retirez la cassette et inspectez les joints d'étanchéité pour s'assurer qu'ils sont bien installés et propres.
3. Installez la cassette, rétablissez l'alimentation en eau et vérifiez que le système ne fuit pas.

FUITES AUTOUR DES RACCORDS :

1. Fermez l'alimentation d'eau vers le filtre pour diminuer la pression.
2. Tout en tirant le tuyau en plastique de 0,325 po d'une main, appuyez sur le manchon autour du raccord d'entrée et/ou de sortie. Assurez-vous que le tuyau en plastique de 0,375 po est bien coupé à angle droit et qu'il n'est ni égratigné ni plié. Si le tuyau est coupé de manière inégale ou égratigné, coupez entre 0,5 po et 0,625 po puis réinstallez le tuyau.
3. Remettez l'alimentation d'eau en marche et assurez-vous que le système ne fuit pas.

FUITES DANS LE RACCORD DE L'ADAPTATEUR D'ALIMENTATION D'EAU :

1. Fermez l'alimentation d'eau vers le filtre pour diminuer la pression.
2. Identifiez l'adaptateur d'alimentation d'eau.
 - Si le tuyau en plastique de 0,375 po fuit, suivez les étapes précédentes (« Fuites autour des raccords »).
 - Si le filetage entre l'adaptateur d'alimentation d'eau et la conduite d'eau froide fuit, serrez-le plus fort.
3. Remettez l'alimentation d'eau en marche et assurez-vous que le système ne fuit pas.

Si les fuites persistent ou si d'autres fuites apparaissent dans le système, fermez l'alimentation d'eau. Appelez le service de soutien technique au 1 800 721-7360.

ENREGISTREMENT DE PRODUIT

Enregistrez le produit en ligne dans les 30 jours suivant l'achat du produit au www.register.culligan.com.



LE FILTRE US-3UF A ÉTÉ TESTÉ ET CERTIFIÉ PAR LA WQA CONFORMÉMENT À LA NORME NSF/ANSI 372 RELATIVE AUX EXIGENCES DE FAIBLE TENUEUR EN PLOMB, À LA NORME CSA B483.1, À LA NORME NSF/ANSI 42 RELATIVE À LA RÉDUCTION DU GOÛT ET DE L'ODEUR DE CHLORETE, À LA NORME NSF/ANSI 53 RELATIVE AUX LE PLOMB ET L'ATRAZINE, ET À LA NORME NSF/ANSI P231 RELATIVE AUX BACTÉRIES, AUX GERMES ET AUX VIRUS.

GARANTIE LIMITÉE DE 1 AN

La présente garantie s'applique au boîtier du filtre. Elle n'est PAS applicable aux filtres jetables dont la durée de vie varie selon l'eau qui y est filtrée. Cette garantie couvre les défauts matériels et de fabrication, pendant la période de 1 an après la date originale de livraison. Culligan s'engage à remplacer toute pièce qui, à son avis, est défectueuse, sauf : (1) si une partie de l'unité a subi une altération, modification ou utilisation inadéquate après sa livraison ou (2) elle a été réparée par une personne non approuvée par Culligan. Culligan rejette toute responsabilité des dommages survenus en transport, et toute demande relative à de tels dommages doit être présentée par le client à la société de transport. La présente garantie ne couvre aucuns frais de main-d'œuvre, de transport ou de livraison. Le recours à un individu ou un service pour l'installation ou l'entretien de ce produit est pris à la discrétion et aux frais seuls de l'acheteur.

Ce produit est conçu pour une utilisation en tant que boîtier pour un filtre jetable. Il n'est PAS garanti contre le gel ni les pointes de pression de l'eau. Le produit et ses pièces ne sont pas non plus garantis contre les défauts et la détérioration causés par une utilisation non explicitement prévue.

LA PRÉCÉDENTE GARANTIE EST EXCLUSIVE, EN LIEU DE TOUTE AUTRE GARANTIE, EXPRIMÉE OU IMPLICITE, DE MANIÈRE ORALE OU DANS LE CADRE D'UNE VENTE, Y COMPRIS SANS TOUTEFOIS S'Y LIMITER TOUTE GARANTIE DE CONVENANCE OU DE QUALITÉ MARCHANDE. LA PRÉSENTE GARANTIE CONSTITUE LE RECOURS SEUL ET EXCLUSIF OFFERT AU CLIENT, CULLIGAN REJETTE LA RESPONSABILITÉ DE TOUTE PERTE DE PROFITS ANTICIPÉE OU RÉELLE; DE DOMMAGES ACCESSOIRES ET CONSÉCUTIFS; DE FRAIS MONÉTAIRES, TEMPORELS OU AUTRES; QU'ILS DÉCOULENT D'UNE RUPTURE DE CONTRAT, DE COMPORTEMENT ILLÉGAL OU DE TOUTE AUTRE THÉORIE, LIÉS À L'ACHAT, L'INSTALLATION, LA RÉPARATION OU L'UTILISATION DE CE PRODUIT. CULLIGAN N'AUTORISE PERSONNE À ASSUMER CES RESPONSABILITÉS EN SON NOM OU OFFRIR DES GARANTIES SUPPLÉMENTAIRES EN LIEN AVEC LE BÔÎTIER DE FILTRE OU L'UNE DE SES PARTIES.

Pour le service couvert par la présente garantie, renvoyer toute pièce défectueuse à VOTRE DÉTAILLANT à l'intérieur de la période de 1 an indiquée ci-dessus. Remplir la carte d'enregistrement en ligne dans les 30 jours suivant l'achat et conserver le reçu, bon de commande ou contrat de vente original, pour servir de preuve d'achat avant le retour.



Culligan International Company

9399 West Higgins Road, Suite 1100

Rosemont, Illinois 60018

www.culligan.com

Technical Support M–F 8:00AM–4:30PM (CST)

Servicio de soporte técnico disponible de lunes a viernes, de 8:00 A.M. a 4:30 P.M. (CST)

Soutien technique L–V 8 H à 16 H 30 (HNC)

1-800-721-7360