

OVERTIMEPACK MC
TM



ROCKY MOUNTAIN®
POWERPLAY MC
TM

Owner's manual
Guide de l'utilisateur
Bedienungsanleitung
Manuale utente



Table of contents

Introduction	4	Transportation	15
Shrediquette	5	Disposal	15
Use	6	Warranty information	16
Charging	9	Exploded view and parts	17
Storage	14		

Table des matières

Introduction	18	Transport	29
Étiquette de la montagne	19	Rebus	29
Utilisation	20	Garantie	30
Recharge	23	Vue explosée et pièces	31
Remisage	28		

Inhaltsverzeichnis

Einleitung	32	Transport	43
Verhaltensregeln	33	Entsorgung	43
Benutzung	34	Garantie	44
Aufladen	37	Explosionszeichnung und Bauteile	45
Lagerung	42		

Indice

Introduzione	46	Trasporto	57
Comportamento in montagna	47	Smaltimento	57
Utilizzo	48	Garanzia	58
Ricarica	51	Vista esplosa e parti	59
Stoccaggio	56		

Introduction

When we launched our range of Powerplay™ bikes, we did it in our own unique way. Refusing to be held hostage by the limits of existing drive system designs, we designed our drive system to fit the bike, not the other way around. The result was a powerful and capable eMTB that riders could take out on their favourite trails or use to explore new terrain, limited only by the capacity of the battery in their bike.

Riders everywhere are looking to spend more time on the trail, and the Overtimepack™ is a range extender that allows you to ride more and go further before needing a charge. Designed to work with our Powerplay™ bikes, the Overtimepack™ offers an additional 330 Wh of battery capacity. When combined with our massive 672 Wh Powerplay™ battery, you have over 1000 Wh to drain before it's time to rest. It's about more saddle time, more trail time, and more of the good times.

This manual contains important safety, maintenance, and use information on the Overtimepack™. Read and understand it thoroughly before your first ride using your new Overtimepack™.

This material applies only to the Overtimepack™, and should be used in conjunction with your Powerplay™ bike manual, available on Bikes.com. Please read the Owner's Manual before your first ride on your Powerplay™ bicycle.

Overtimepack™ is a Rocky Mountain® exclusive accessory. Some of its parts are sensitive and need extra care. We want to make sure you have all the information you need. please read all of the following information on recharging and servicing the Overtimepack™.

Disregarding the instructions and information in this section may result in damage to the Overtimepack™ and will void your warranty. Most importantly, failure to follow the instructions in this section may result in serious personal injury or death.

Shrediquette

Users

Always be courteous to other trail users.

Use extra caution around domestic animals, such as dogs and horses.

Give other trail users right-of-way in all situations, during both climbing and descending.

Trail

Only ride your Powerplay™ bicycle on trails and paths sanctioned for motorized vehicle use. Follow all local laws and regulations. Like all riders, you should try to minimize your impact on the trails and on the environment. Do not skid on or modify trails.

Use

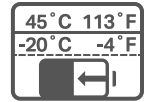

Installation

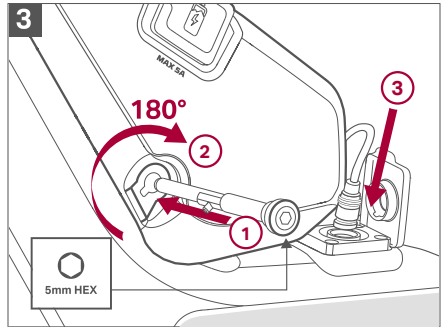
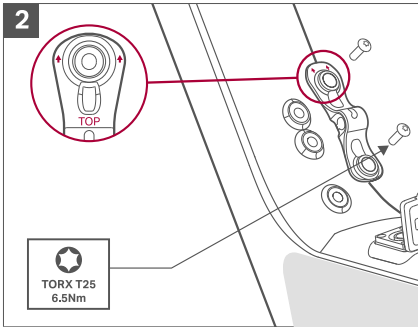
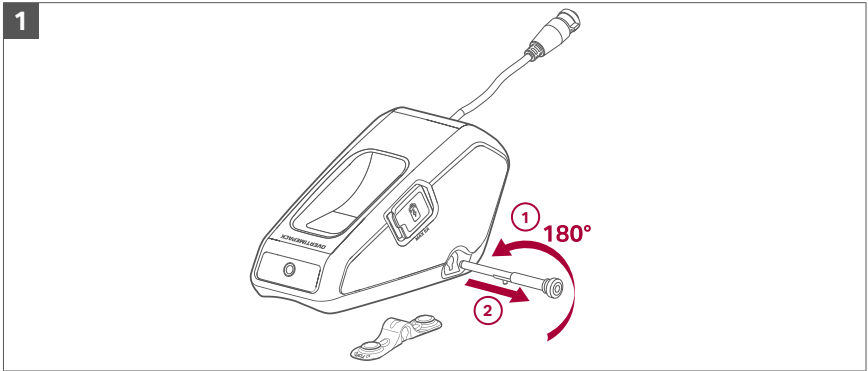

To ensure maximum performance and battery life, do not leave Overtimepack™ connected to the bicycle charge port when not in use.

Charge status

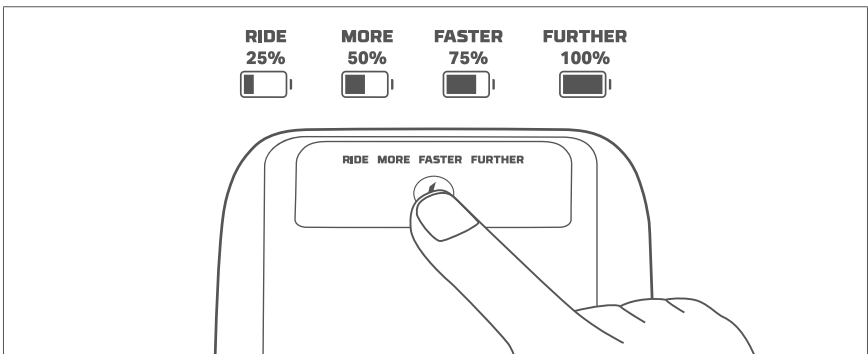

Warnings

- Before using the Overtimepack™ for the first time, charge it to 100%.
- The Overtimepack™ has all the required certifications, and a Battery Management System (BMS) that provides multiple levels of fail-safes to prevent hazards. Despite this safety measure, a charged battery that has reached extreme temperatures or a charging port that has sustained damage can be dangerous, leading to electrical shock, fire, or injury.
- If your Overtimepack™ or charger shows any signs of damage, do not use it, and immediately bring it to your authorized Rocky Mountain® retailer for inspection.
- The Overtimepack™ should only be serviced by mechanics that have gone through Mountain® Powerplay™ training.
- Do not allow any small, sharp, and/or metallic objects to come in contact with the battery or the battery's charging port.
- Do not modify, open or disassemble the Overtimepack™.
- Never clean the Overtimepack™ with a high-pressure washer or submerge it in water. Do not use alcohol, solvent or abrasive cleaners to clean the Overtimepack™. Use a soft, damp cloth.
- If damaged, the Overtimepack™ can cause skin irritation and burns, and battery gases can be released and irritate airways. If any fluids or gases from the battery come into contact with skin or eyes, immediately flush with water and seek medical assistance.
- If a battery fire occurs, do not attempt to directly extinguish it with water. You can use water to extinguish materials surrounding the battery, but not the chemical cells themselves. To properly extinguish a burning battery, use a Class ABC or BC fire extinguisher. Sand can also be used to smother the fire effectively. If possible, without exposing yourself to any personal risk of injury, bring the heated or ignited Overtimepack™ outside to prevent the fire from spreading. If the Overtimepack™ is connected to a charger, the first action should be to unplug the charger or cut the power from the grid.

- In hot weather, if the Overtimepack™ reaches 65 °C, it will shut itself down for protection, until it reaches below 45 °C.
- The Overtimepack™ will function in cold weather, though at a diminished capacity. Expect 80% of full capacity at 0 °C and 50% of full capacity at -10 °C. As with the bike battery, it is recommended to warm up a cold Overtimepack™ prior to use.

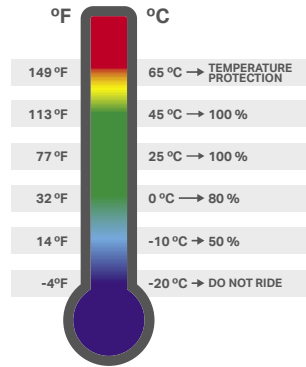

Charging

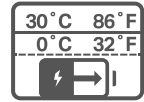

NOTE: Charge every three months to avoid damage. For more information, visit [bikes.com/overtimepack](https://www.bikes.com/overtimepack).

Only use the dedicated Rocky Mountain® charger for your Overtimepack™.

Before using the Overtimepack™ for the first time, charge it to 100%.

To charge the Overtimepack™

1. Plug the charger into an electrical source. The green LED will illuminate.

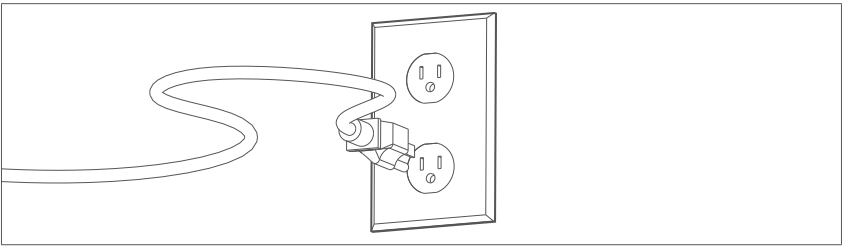



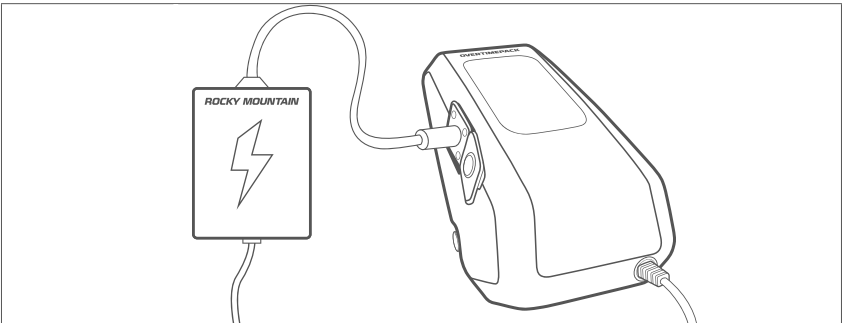

2. Find the charging port on the Overtimepack™ and open it.

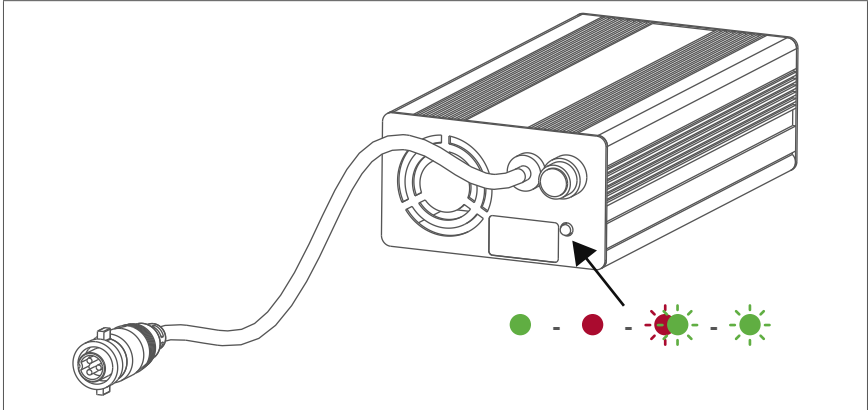
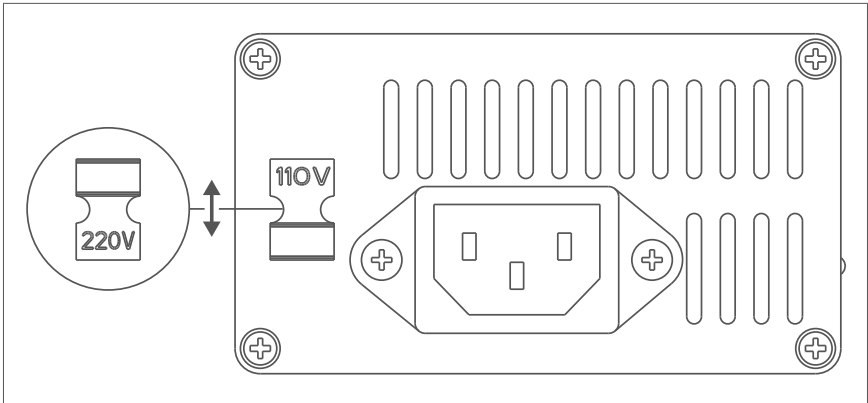

3. Connect the charger to the Overtimepack™ and ensure that the locking system on the port is engaged by screwing down the locking collar. The green LED will turn red to indicate that the Overtimepack™ is charging.
4. Once charging is complete, the LED will turn green. It is not mandatory to disconnect the charger as soon as charging is complete; however, you should not leave the charger plugged in for a period longer than 12 hours.

The chargers have been designed to function in 240V or 120V depending on your location. Prior to plugging in the charger, ensure you are using the correct setting to avoid damaging your charger. Use the switch at the end of the unit to select the correct input voltage.



-  **Charger OK, ready to use. Overtimepack™ at 100%**
-  **Charging**
-  **Rebalancing cells.** Charge for 4 hours. If the Overtimepack™ is not fully charged in 4 hours, see an authorized dealer.
-  **Protection mode.** Unplug the charger from the Overtimepack™ and socket, and start over to reset.

Charging options

1. Overtimepack™ only

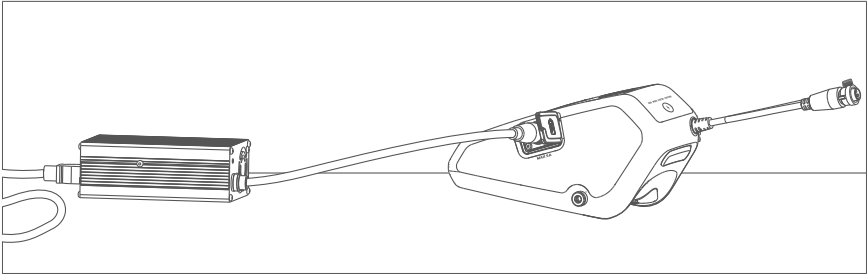

2. Overtimepack™ disconnected from bike

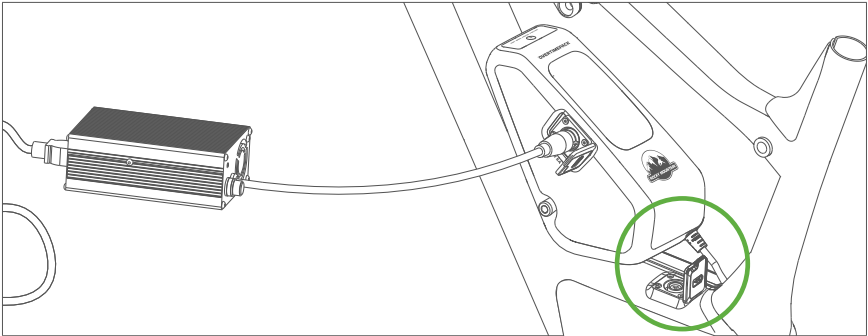

3. Overtimepack™ connected to bike

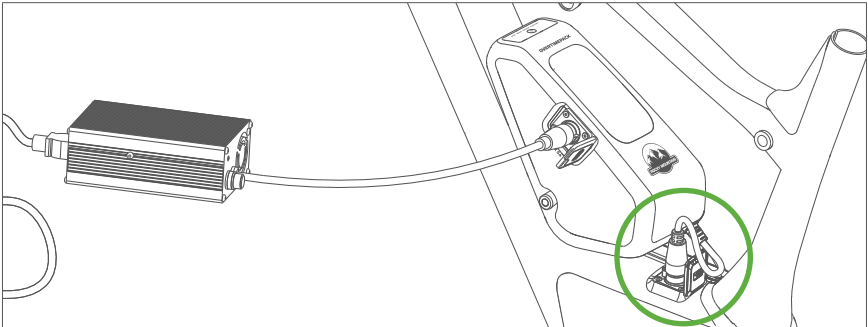

Warnings

- Do not leave the charger in direct sunlight, especially during charging.
- Do not leave the Overtimepack™ connected to the charger or Powerplay™ bike for a period longer than 12 hours.
- Charge your Overtimepack™ in an open area with clear access to an outdoor exit.
- As with all bikes and equipment with lithium-ion batteries, it is recommended to never leave a charging bike or battery unattended.
- If the Overtimepack™ is cold (below 0 °C) or hot (above 30 °C), allow 1 hour for the Overtimepack™ to readjust to room temperature before charging.
- The Overtimepack™ does not need to be fully charged, but we recommend fully charging it once every 10 charges.
- It is recommended to charge the Overtimepack™ after each ride.

- Charging time will vary depending on remaining energy in the Overtimepack™.

Charging time is as follows:

Overtimepack™

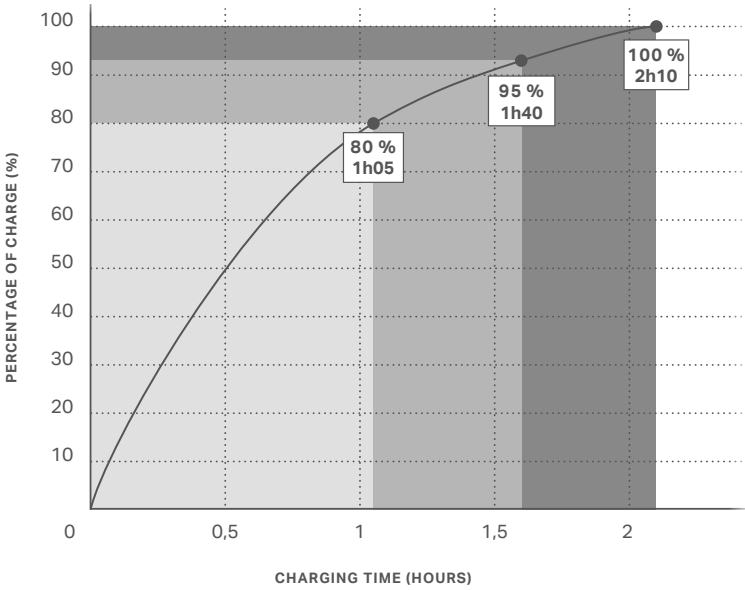

Overtimepack™ and battery (672 Wh)

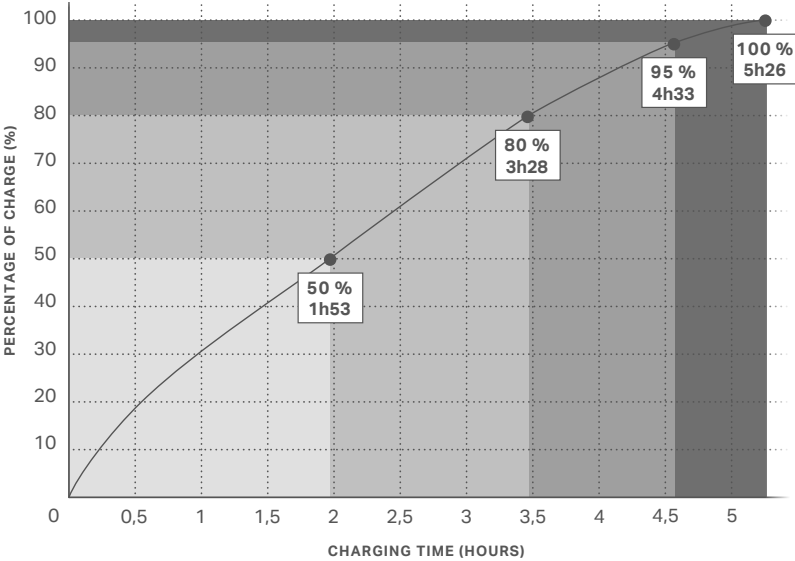

Storage

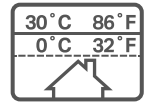

NOTE: Charge every three months to avoid damage. For more information, visit [bikes.com/overtimepack](https://www.bikes.com/overtimepack).

Store your Overtimepack™, in a place where it is not exposed to extreme temperatures (below 0 °C or above 30 °C), excessive sun exposure, humidity, or condensation. If you believe that your Overtimepack™ has been stored in the conditions listed above, stop using it immediately and contact your authorized Rocky Mountain® retailer.

Storing a fully depleted Overtimepack™ for a prolonged period will cause damage and decrease its capacity. It is recommended to charge your Overtimepack™ to at least 75% capacity whenever possible, to avoid damage from deep discharge over prolonged periods.

If you store your Overtimepack™ for periods of 3 months or longer, you will need to periodically recharge it to maintain its capacity. Failure to do so may damage the Overtimepack™ and decrease its capacity. A good way to manage storage recharging is to set calendar reminders in your computer or mobile device.

The best way to maintain the optimum Overtimepack™ capacity over time is to store it at temperatures between 10 °C and 25 °C.

Please note that lithium-ion batteries gradually lose their capacity with age and use. A dramatic decrease in capacity after charging may be a sign that the battery is reaching the end of its lifespan and must be replaced. Please visit your authorized Rocky Mountain® retailer for Overtimepack™ replacement. Under normal use, you can expect:

Overtimepack™

80% of full capacity remaining after 400 full charging cycles (0% to 100% charge)

Transportation

When transporting a bike equipped with an Overtimepack™, it is important to remove the Overtimepack™ and pack it safely and protected from the elements.

Disposal

Do not dispose of the Overtimepack™ in your domestic waste. Dispose of it in an environmentally safe manner and in accordance with your local regulations. Contact your Rocky Mountain® dealer for more information.

Warranty information

Category	Duration	Notes
Hardware	1 year	Screws and mounting bracket
Overtimepack™	2 years	If stored for 3+ months, charge battery every 3 months. Failure to do so will cause damage.

Please take proper care of the parts of your Overtimepack™ and contact your authorized Rocky Mountain® dealer for servicing and in the event of potential damage to your Overtimepack™. Thank you for your support, and we hope you enjoy your Powerplay™ experience!

The Rocky Mountain® Team

Manufacturer

Rocky Mountain®

Division d'Industries RAD inc.

9095 25th Avenue

Saint-Georges, Quebec G6A 1A1 Canada

2020/6/29

Exploded view and parts

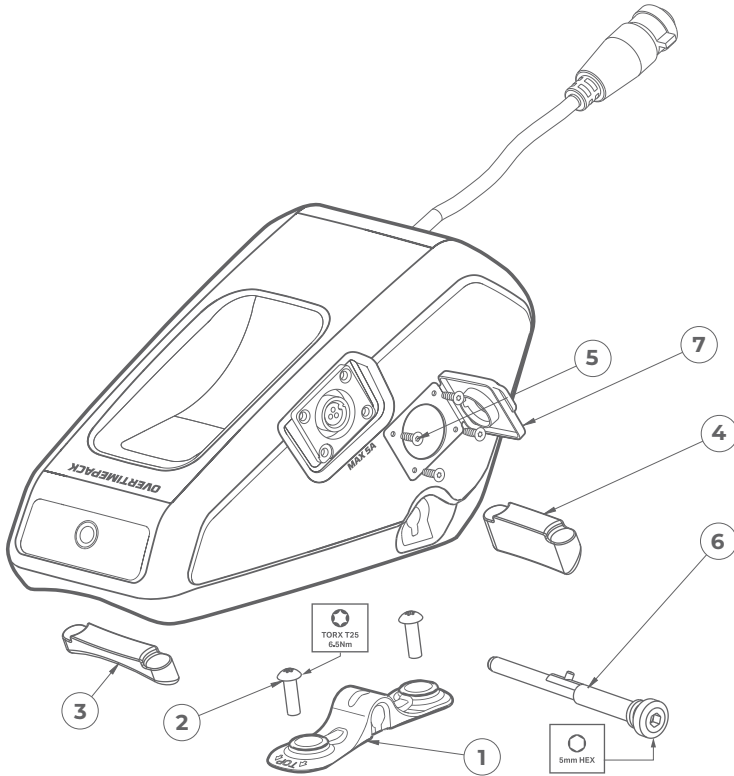

Item	Description	Part No.	Qty
1	Mounting bracket	1991005	1
2	ISO 7045 Torx pan head screw M5 x 0.8–16 mm (stainless steel)	1801017	2
3	Rubber front pad	1991003	1
4	Rubber rear pad	1991004	1
5	Countersunk screw for plastic M3	1801021	4
6	Hex cam rod—5mm	1801012	1
7	Charging port cover	1997079	1

Introduction

Nous avons tenu à lancer la gamme Powerplay^{MC} selon nos propres termes, sans laisser les limitations des systèmes d'entraînement existants nous tenir en otages. C'est pourquoi nous avons imaginé un système conçu spécialement pour le vélo, et non l'inverse. Le résultat ? Un vélo de montagne électrique performant et puissant, à même de suivre les riders sur leurs sentiers préférés ou de les emmener à la découverte de nouveaux terrains, limité uniquement par la capacité de sa batterie.

Le rêve de tous les riders, c'est de pouvoir passer plus de temps sur les sentiers, et grâce à l'Overtimepack^{MC}, une source d'énergie d'appoint, vous pouvez maintenant rouler plus longtemps et plus loin sans pause recharge. Conçu spécialement pour les vélos Powerplay^{MC}, l'Overtimepack^{MC} ajoute 330 Wh à l'imposante batterie de 672 Wh de la gamme, procurant plus de 1000 Wh à consommer entre deux escales. De quoi vous offrir plus de temps en selle, plus de temps sur les sentiers – bref, plus de bon temps.

Ce guide contient de l'information importante sur l'utilisation sécuritaire, l'entretien et le fonctionnement de l'Overtimepack^{MC}. Veuillez le lire attentivement et vous assurer de bien le comprendre avant d'utiliser votre nouveau Overtimepack^{MC}.

Comme il porte uniquement sur l'Overtimepack^{MC}, le guide est conçu pour servir de complément au manuel de votre vélo Powerplay^{MC}, disponible sur Bikes.com. Veuillez lire le manuel avant d'utiliser votre vélo Powerplay^{MC}.

L'Overtimepack^{MC} est exclusif à Rocky Mountain®. Certains de ses composants sont sensibles et demandent plus d'attention. Nous désirons nous assurer que vous possédez un maximum d'information. Veuillez prendre connaissance de la mise à jour des renseignements suivants concernant la recharge et l'entretien de l'Overtimepack^{MC}.

Le non-respect des instructions et consignes contenues dans cette section pourrait entraîner des dommages à l'Overtimepack^{MC} et annulera votre garantie. Plus important encore, le non-respect des instructions pourrait entraîner des blessures graves ou la mort.

Étiquette de la montagne

Courtoisie

Faites toujours preuve de courtoisie envers les autres utilisateurs des sentiers.

La prudence est particulièrement importante en présence d'animaux domestiques comme des chiens ou des chevaux. Cédez toujours le passage aux autres utilisateurs, en montée comme en descente.

Sentiers

N'utilisez votre vélo Powerplay^{MC} que sur des sentiers où l'usage de véhicules motorisés est permis. Respectez la réglementation locale. Comme tous les utilisateurs, vous devez veiller à limiter les répercussions de votre passage sur les sentiers et l'environnement. Évitez les dérapages et ne modifiez pas les sentiers.

Utilisation



Installation

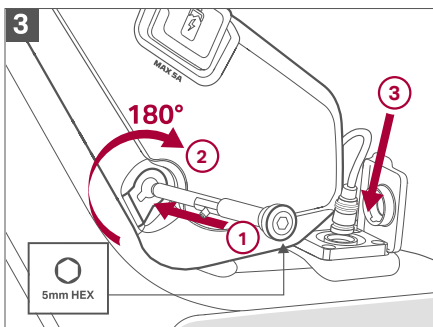
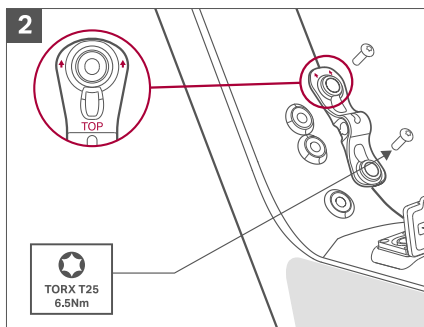
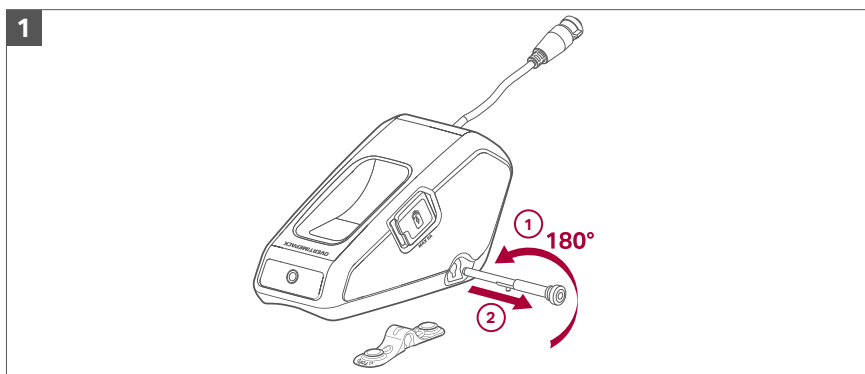

Pour garantir une performance et une autonomie maximales, ne laissez pas l'Overtimepack^{MC} connecté au port de charge du vélo lorsqu'il n'est pas utilisé.

État de charge

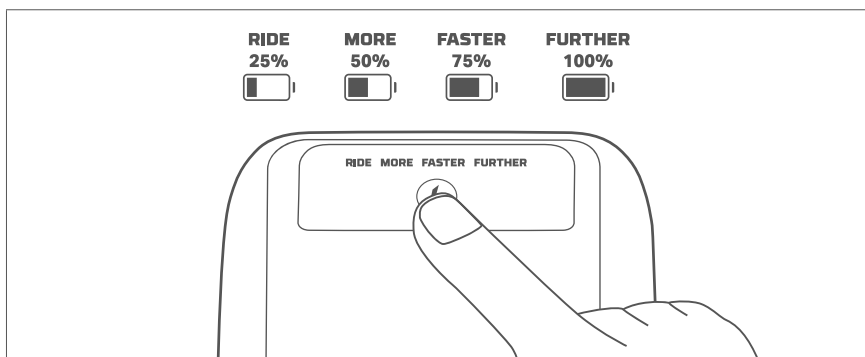

Avertissements

- Avant la première utilisation, chargez l'Overtimepack^{MC} à 100 %.
- L'Overtimepack^{MC} possède toutes les certifications requises, de même qu'un système de gestion de la batterie intégrant plusieurs niveaux de sécurité pour prévenir les risques. Malgré ces mesures de sécurité, des températures extrêmes ou l'utilisation d'une batterie endommagée pourraient être dangereuses et causer une décharge électrique, un incendie ou une blessure.
- Si votre Overtimepack^{MC} ou votre chargeur présente des signes de dommages, ne l'utilisez pas et apportez immédiatement votre Overtimepack^{MC} à votre détaillant autorisé Rocky Mountain® pour une inspection.
- L'Overtimepack^{MC} ne devrait être entretenu que par des mécaniciens ayant suivi la formation Rocky Mountain® Powerplay^{MC}.
- Ne laissez aucun objet pointu ou métallique entrer en contact avec les ports de recharge et de décharge.
- Abstenez-vous de modifier, d'ouvrir ou de démonter l'Overtimepack^{MC}.
- Ne nettoyez jamais l'Overtimepack^{MC} avec un outil de nettoyage à haute pression et ne le submergez jamais dans l'eau. N'utilisez pas d'alcool, de solvant ou de nettoyant abrasif pour nettoyer l'Overtimepack^{MC}. Utilisez un chiffon doux et légèrement humide.
- En cas de dommage, l'Overtimepack^{MC} pourrait provoquer une irritation et des brûlures de la peau, et libérer des gaz susceptibles d'irriter les voies respiratoires. Si la peau ou les yeux entrent en contact avec des fluides ou des gaz libérés par l'Overtimepack^{MC}, rincez avec de l'eau et ayez immédiatement recours à une aide médicale.
- En cas d'incendie de l'Overtimepack^{MC}, ne versez pas d'eau directement sur celui-ci. Il est possible d'utiliser de l'eau pour éteindre le feu sur les matériaux autour de l'Overtimepack^{MC}, mais pas sur les cellules chimiques de l'Overtimepack^{MC}. Pour éteindre correctement le feu, utilisez un extincteur de classe ABC ou BC. Il est également possible d'utiliser du sable pour bien étouffer le feu. Si possible, sans vous exposer à un risque de blessure, déplacez l'Overtimepack^{MC} chaud ou enflammé ou la bicyclette entière à l'extérieur pour éviter que le feu ne se propage. Si l'Overtimepack^{MC} est branché sur un chargeur, il est primordial de le débrancher en premier lieu ou de couper le courant.

- Par temps chaud, si l'Overtimepack^{MC} atteint 65 °C, il s'éteindra automatiquement par mesure de protection jusqu'à ce qu'il retrouve une température inférieure à 45 °C.
- L'Overtimepack^{MC} fonctionnera par temps froid, mais à capacité réduite. Attendez-vous à 80 % de sa pleine capacité à 0 °C et à 50 % de sa pleine capacité à -10 °C. Comme pour la batterie du vélo, il est recommandé de réchauffer l'Overtimepack^{MC} avant de l'utiliser s'il est trop froid.

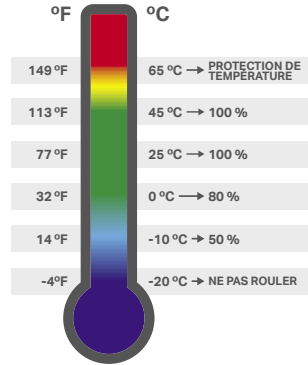

Recharge

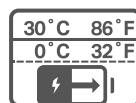

**NOTE : Charger tous les trois mois pour éviter les dommages.
Pour en savoir plus, rendez-vous à bikes.com/overtimepack.**

Utilisez uniquement les chargeurs dédiés Rocky Mountain® pour recharger l'Overtimepack^{MC}.

Avant la première utilisation, chargez l'Overtimepack^{MC} à 100 %.

Pour recharger l'Overtimepack^{MC}

1. Branchez le chargeur à une prise électrique. La DEL verte s'allumera.

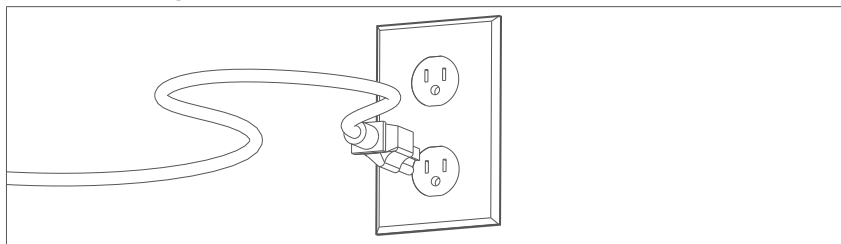

2. Trouvez la prise de recharge sur l'Overtimepack^{MC} et ouvrez-la

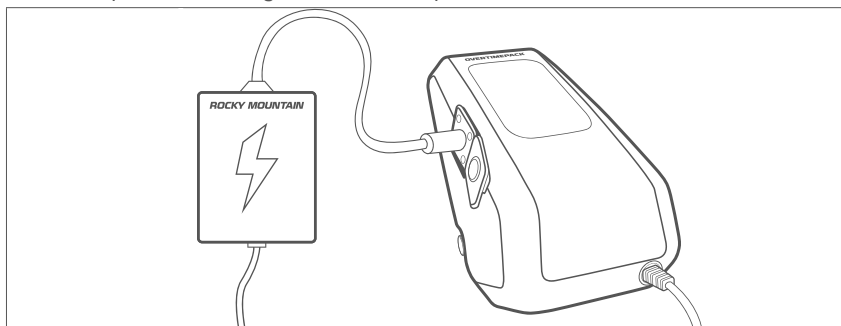

3. Branchez le chargeur à l'Overtimepack^{MC} et assurez-vous que le système de verrouillage sur le port est bien engagé en vissant le collet de verrouillage. La DEL verte deviendra rouge pour indiquer que l'Overtimepack^{MC} est en cours de recharge.

Les chargeurs ont été conçus pour fonctionner à 240V ou 120V selon votre emplacement. Avant de brancher le chargeur, assurez-vous d'utiliser le réglage approprié pour ne pas risquer d'endommager votre chargeur. Un commutateur est placé à l'extrémité de l'unité pour sélectionner la tension d'entrée appropriée.

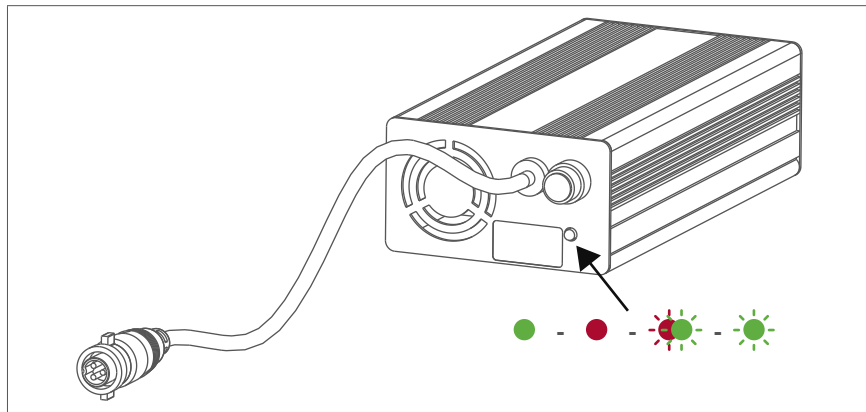
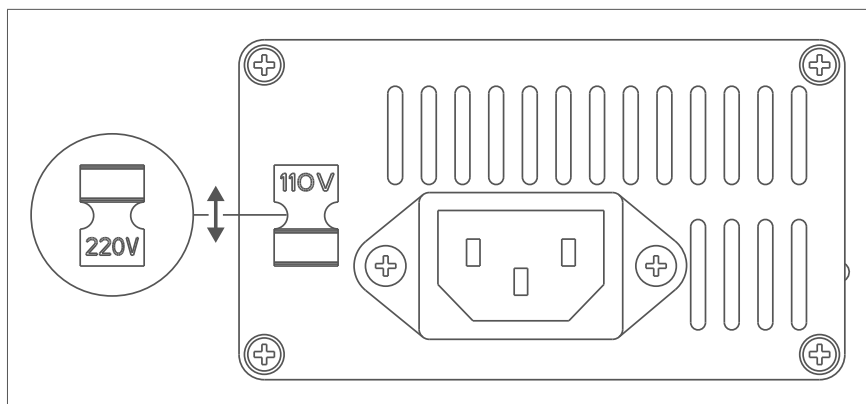

- **Chargeur OK, prêt à utiliser. Overtimepack^{MC} 100 %**
- **Recharge en cours**
- ☀ **Rééquilibrage des cellules.** Recharger 4 heures. Si l'Overtimepack^{MC} n'est pas entièrement rechargé après cette période, contactez votre détaillant autorisé.
- ☀ **Mode Protection.** Débranchez le chargeur de l'Overtimepack^{MC} et de la prise de courant, puis reconnectez le tout pour relancer la recharge.

Options de recharge

1. Overtimepack^{MC} seul

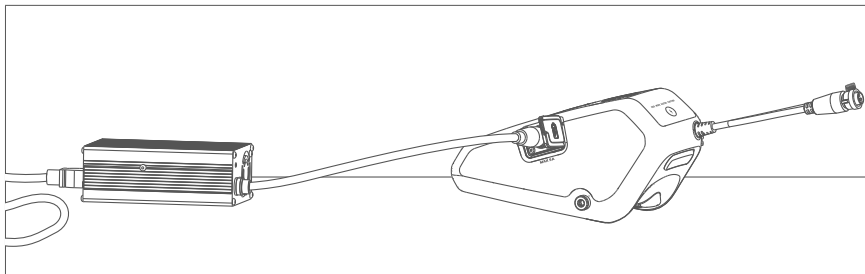

2. Overtimepack^{MC} déconnecté du vélo

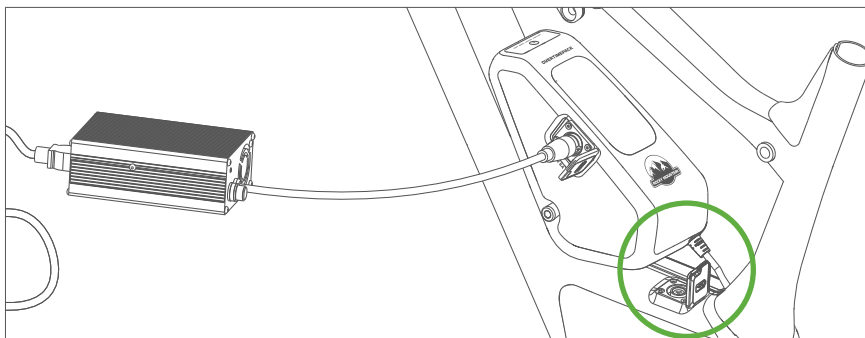

3. Overtimepack^{MC} connecté au vélo

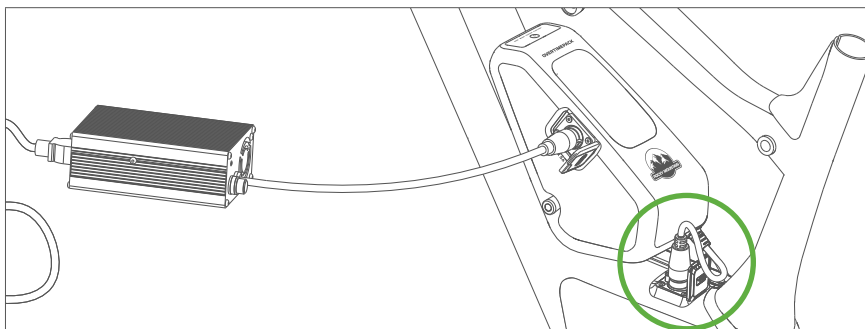

Avertissements

- Ne laissez pas le chargeur exposé à la lumière directe du soleil, en particulier durant la recharge.
- Ne laissez pas l'Overtimepack^{MC} branché au chargeur ni au vélo Powerplay^{MC} pendant plus de 12 heures.
- Chargez votre Overtimepack^{MC} dans un endroit ouvert offrant un accès dégagé vers une sortie extérieure.
- Comme pour tous les vélos et équipements munis de batteries au lithium-ion, il est recommandé de ne recharger l'Overtimepack^{MC} que sous surveillance.
- Si l'Overtimepack^{MC} est froid (inférieur à 0 °C), ou chaud (supérieur à 30 °C), déplacez-le et attendez 1 heure pour permettre à l'Overtimepack^{MC} de s'ajuster à la température ambiante avant de le recharger.
- Il n'est pas nécessaire de charger complètement l'Overtimepack^{MC}, mais il est recommandé de le faire une fois toutes les 10 recharges.
- Il est recommandé de recharger l'Overtimepack^{MC} après chaque utilisation.

- Le temps de recharge varie en fonction de l'énergie résiduelle de l'Overtimepack^{MC}.
Les temps de recharge sont les suivants :

Overtimepack^{MC}

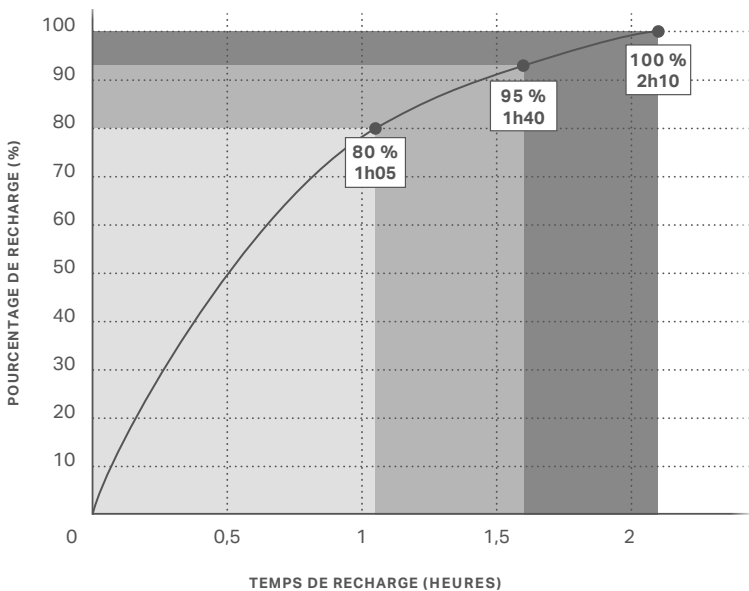

Overtimepack^{MC} et batterie (672 Wh)

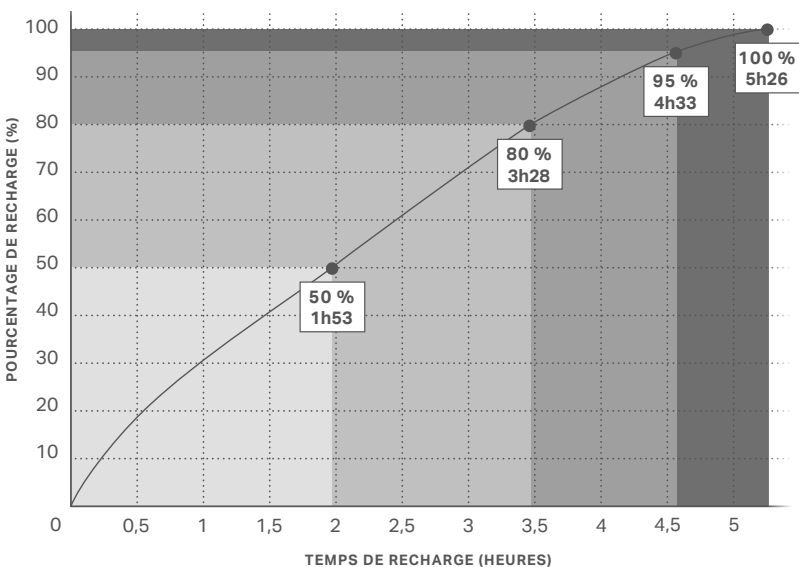

Remisage

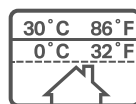

**NOTE : Charger tous les trois mois pour éviter les dommages.
Pour en savoir plus, rendez-vous à bikes.com/overtimepack.**

Pour remettre votre Overtimepack^{MC}, laissez-le dans un endroit qui n'est pas exposé aux températures extrêmes (inférieures à 0 °C ou supérieures à 30 °C), ou sujet à une exposition excessive au soleil, à l'humidité ou à la condensation. Si vous croyez que votre Overtimepack^{MC} a été entreposé dans l'une des conditions énumérées ci-dessus, veuillez en cesser immédiatement l'utilisation et contactez votre détaillant Rocky Mountain® autorisé.

Le remisage de l'Overtimepack^{MC} complètement déchargé pendant une période prolongée peut causer des dommages et diminuer sa capacité. Il est recommandé de recharger votre Overtimepack^{MC} à au moins 75 % de sa capacité, lorsque c'est possible, pour éviter les dommages causés par une décharge profonde pendant des périodes prolongées.

Si vous entreposez votre Overtimepack^{MC} pour une période de 3 mois ou plus, vous aurez besoin de le recharger périodiquement pour conserver sa capacité. L'omission de le faire peut endommager l'Overtimepack^{MC} et entraîner une perte de sa capacité. Un bon moyen de gérer la recharge en période de remisage consiste à créer des rappels dans le calendrier de votre ordinateur ou de votre appareil mobile.

La meilleure pratique pour maintenir la capacité optimale de l'Overtimepack^{MC} au fil du temps consiste à le remettre à des températures comprises entre 10 °C et 25 °C.

Notez que les batteries au lithium-ion perdent progressivement leur capacité en fonction de l'âge et de l'utilisation. Une diminution importante de la capacité de l'Overtimepack^{MC} après sa recharge peut indiquer que l'Overtimepack^{MC} a atteint la limite de sa durée de vie et qu'il doit être remplacé. Visitez votre détaillant autorisé Rocky Mountain® pour effectuer le diagnostic et si nécessaire le remplacement de l'Overtimepack^{MC}. Sous des conditions normales d'utilisation, vous pouvez espérer :

Overtimepack^{MC}

80 % de la capacité résiduelle après 400 cycles de charge complets (de 0 à 100 %)

Transport

Lors du transport d'un vélo équipé d'un Overtimepack^{MC}, il est important de le retirer et de le ranger de manière sécuritaire à l'abri des intempéries.

Rebut

L'Overtimepack^{MC} ne doit pas être jeté dans les ordures ménagères. Il doit être éliminé de manière respectueuse pour l'environnement, conformément à la réglementation de la batterie dans votre pays. Communiquez avec votre détaillant Rocky Mountain® pour plus amples informations.

Garantie

Catégorie	Durée	Notes
Quincaillerie	1 an	Vis et point d'ancrage
Overtimepack ^{MC}	2 ans	Si le produit est remisé pendant plus de 3 mois, rechargez sa batterie tous les 3 mois pour éviter qu'elle s'endommage.

Nous vous remercions de votre coopération pour prendre bien soin des composants de l'Overtimepack^{MC} et pour contacter votre détaillant Rocky Mountain[®] autorisé en cas de dommage potentiel ou pour l'entretien de l'Overtimepack^{MC}. Nous sommes reconnaissants de votre appui et espérons que vous apprécierez votre expérience Powerplay^{MC} !

L'équipe de Rocky Mountain[®]

Fabricant

Rocky Mountain[®]

Division d'Industries RAD inc.

9095, 25^e Avenue

Saint-Georges (Québec) G6A 1A1 Canada

2020/6/29

Vue explosée et pièces

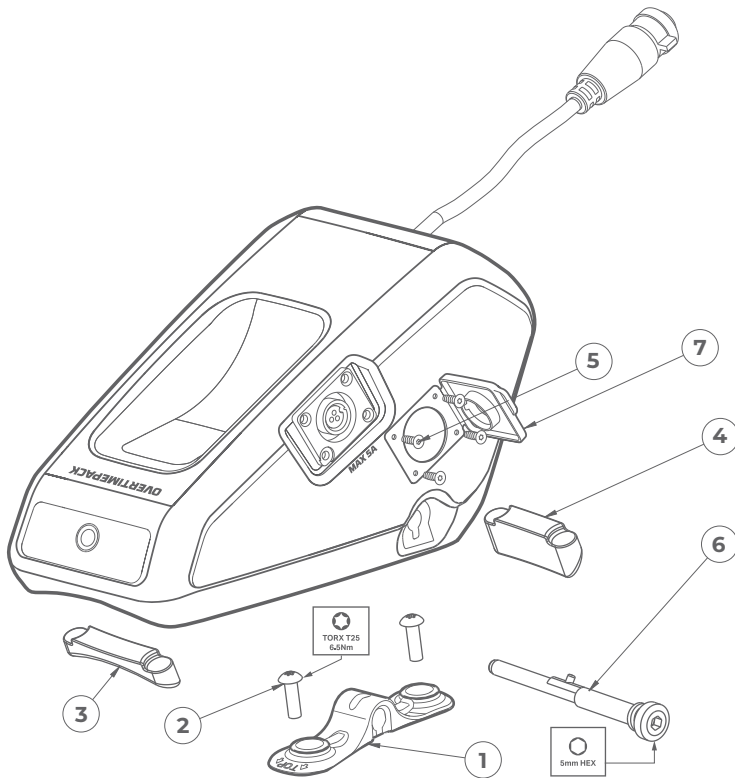

Article	Description	N° de pièce	Qté
1	Attache de fixation	1991005	1
2	Vis à tête cylindrique Torx ISO 7045 M5 x 0,8 - 16 mm (acier inoxydable)	1801017	2
3	Pied avant en caoutchouc	1991003	1
4	Pied arrière en caoutchouc	1991004	1
5	Vis à tête fraisée pour plastique M3	1801021	4
6	Tige à came Hex 5mm	1801012	1
7	Couvercle du port de recharge	1997079	1

Einleitung

Bei der Entwicklung der Powerplay™ Produktpalette ließen wir uns ganz bewusst nicht von bestehenden Antriebskonzepten einengen. Deshalb haben wir ein speziell für das Bike konzipiertes Antriebssystem entwickelt, und nicht umgekehrt. Das Ergebnis ist ein leistungsfähiges und starkes E-Mountainbike – so weit der Akku reicht.

Alle Fahrer träumen davon, mehr Zeit auf den Trails zu verbringen, und mit der zusätzlichen Energiequelle des Overtimepack™ kannst du jetzt ohne Ladepause länger und weiter fahren. Der speziell für die Powerplay™ Bikes entwickelte Overtimepack™ erweitert den beeindruckenden serienmäßigen 672 Wh-Akku um 330 Wh, womit beide zusammen über 1000 Wh bereitstellen. So bleibt dir mehr Zeit im Sattel, mehr Zeit auf den Trails – kurzum, mehr schöne Erlebnisse.

Diese Anleitung enthält wichtige Informationen zur sicheren Benutzung, Wartung und Funktion des Overtimepack™. Bitte lies diese vor der ersten Nutzung des neuen Overtimepack™ gründlich durch und stelle sicher sie auch verstanden zu haben.

Da sich die Anleitung nur auf den Overtimepack™ bezieht, ist sie als Ergänzung zum Handbuch deines Powerplay™ Bikes zu verstehen, das auf [Bikes.com](https://www.bikes.com) verfügbar ist.

Bitte lies das Handbuch vor der Benutzung deines Powerplay™ Bikes.

Den Overtimepack™ gibt es ausschließlich bei Rocky Mountain®. Manche seiner Komponenten sind empfindlich und erfordern mehr Aufmerksamkeit. Wir möchten sicherstellen, dass du über sämtliche Informationen bescheid weißt. Bitte beachte die Aktualisierung der folgenden Empfehlungen zum Aufladen und zur Wartung des Overtimepack™.

Die Nichtbeachtung der Anweisungen und Hinweise in diesem Abschnitt kann zu Beschädigungen des Overtimepack™ und zum Erlöschen der Garantie führen. Noch wichtiger ist, dass die Nichtbeachtung der Anweisungen zu schweren Verletzungen oder zum Tod führen kann.

Verhaltensregeln

Rücksicht

Nimm immer Rücksicht auf andere Wegbenutzer.

Vorsicht ist insbesondere bei Haustieren wie Hunden und Pferden geboten.

Gewähre anderen Benutzern bergauf und bergab immer die Vorfahrt.

Trails

Benutze dein Powerplay™ Bike nur auf Trails, auf denen die Benutzung motorisierter Fahrzeuge gestattet ist. Beachte die örtlichen Vorschriften. Wie alle Benutzer solltest du darauf achten, die Trails und Umgebung nicht zu beschädigen. Vermeide Rutschen und Driften, und verändere die Trails nicht.

Benutzung

Montage

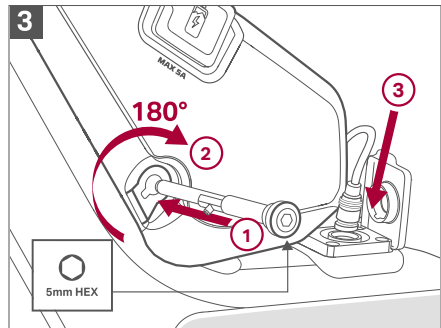
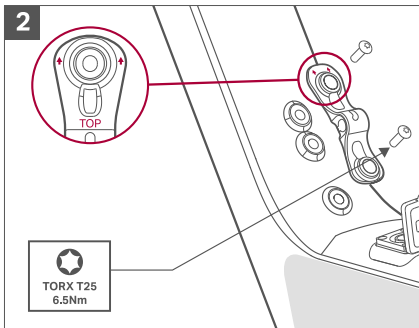
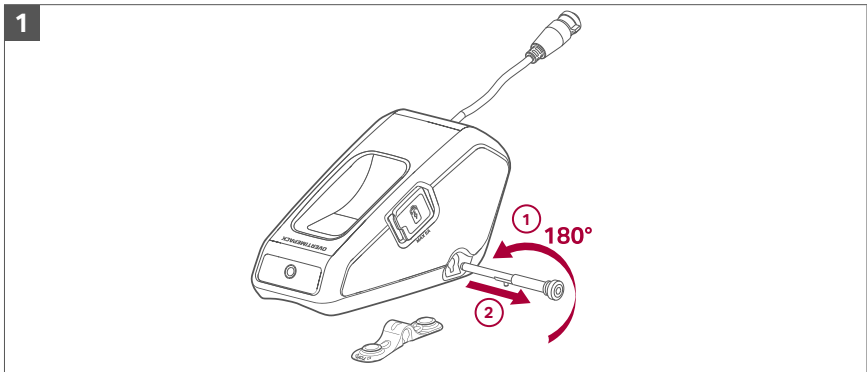

Trennen sie immer, wenn Sie Ihr Powerplay nicht in Betrieb haben, die Verbindung des Overtimepack™ zum Charge Port ihres Powerplays, um die optimale Leistung Ihres OvertimePack und die bestmögliche Lebensdauer Ihrer Batterie zu erhalten.

Ladezustand

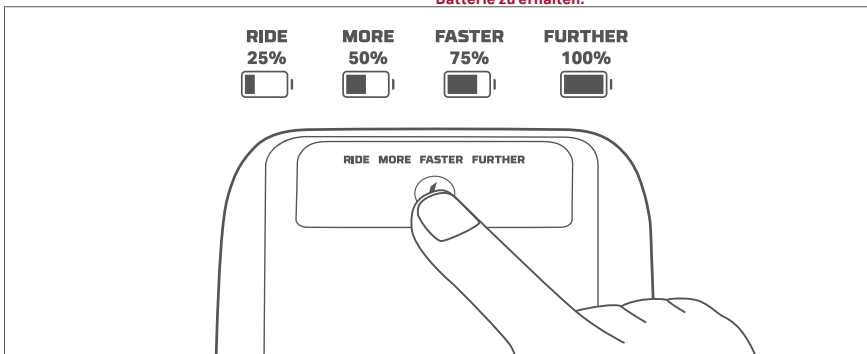

Warnhinweise

- Lade den Overtimepack™ vor der ersten Benutzung zu 100% auf.
- Der Overtimepack™ verfügt über alle erforderlichen Zertifizierungen sowie über ein Batteriemanagementsystem mit mehreren Sicherheitsfunktionen zur Vermeidung von Gefahren. Trotz dieser Sicherheitsfunktionen können extreme Temperaturen oder die Verwendung eines beschädigten Akkus gefährlich sein und einen Stromschlag, Brand oder Verletzungen verursachen.
- Wenn dein Overtimepack™ oder dein Ladegerät Zeichen einer Beschädigung aufweist, solltest du den Overtimepack™ nicht verwenden und ihn unverzüglich zu deinem autorisierten Rocky Mountain® Händler zur Inspektion bringen.
- Der Overtimepack™ darf nur von Mechanikern gewartet werden, die die Schulung für das Rocky Mountain® Powerplay™ absolviert haben.
- Vermeide den Kontakt spitzer oder metallischer Gegenstände mit dem Akku und der Ladebuchse.
- Verändere, öffne oder baue den Overtimepack™ nicht auseinander.
- Reinige den Overtimepack™ auf keinen Fall mit einem Hochdruckreiniger, und tauche es niemals in Wasser. Verwende keinen Alkohol, kein Lösungsmittel oder Scheuermittel zur Reinigung des Overtimepack™. Verwende ein weiches und leicht feuchtes Tuch.
- Bei einer Beschädigung kann der Overtimepack™ zu Reizungen und Verbrennungen der Haut führen und Gase freisetzen, die deine Atemwege reizen können. Wenn die Haut oder Augen mit vom Overtimepack™ freigesetzten Flüssigkeiten oder Gasen in Kontakt kommen, spüle sie mit Wasser und suche unverzüglich einen Arzt auf.
- Lösche einen Brand des Overtimepack™ nie direkt mit Wasser. Wasser kann zum Löschen des Feuers auf den Werkstoffen um den Overtimepack™ herum verwendet werden, aber nicht auf den chemischen Zellen des Overtimepack™. Verwende zum ordnungsgemäßen Löschen des Feuers einen Feuerlöscher für die Brandklasse ABC oder BC. Es ist auch möglich, Sand zum Ersticken des Feuers zu verwenden. Wenn möglich, ohne sich dabei selbst in Gefahr zu begeben, bringe den heißen oder brennenden Overtimepack™ oder das gesamte Fahrrad ins Freie, um eine Ausbreitung des Feuers zu verhindern. Wenn der Overtimepack™ an ein Ladegerät angeschlossen ist, ist es wichtig, dieses zuerst abzuziehen oder den Strom abzuschalten.

- Wenn der Overtimepack™ bei heißem Wetter 65 °C erreicht, schaltet es sich als Sicherheitsmaßnahme automatisch ab, bis es wieder eine Temperatur unter 45 °C erreicht.
- Der Overtimepack™ funktioniert bei Kälte, aber mit reduzierter Kapazität. Bei 0 °C erreicht er ca. 80 % der vollen Kapazität, und bei -10 °C ca. 50 %. Wie für den Akku des Bikes wird empfohlen, den Overtimepack™ vor der Benutzung aufzuwärmen, wenn es sehr kalt ist.

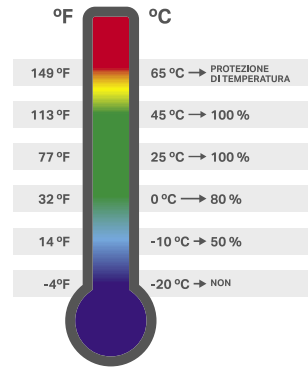

Aufladen

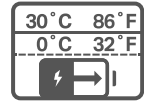

HINWEIS: Alle drei Monate aufladen, um Beschädigungen zu vermeiden. Weitere Informationen findest du auf bikes.com/overtimepack.

Verwende zum Laden des Overtimepack™ nur spezielle Ladegeräte von Rocky Mountain®.

Lade den Overtimepack™ vor der ersten Benutzung zu 100% auf

Laden des Overtimepack™

1. Schließe das Ladegerät an eine Steckdose an. Die grüne LED leuchtet.

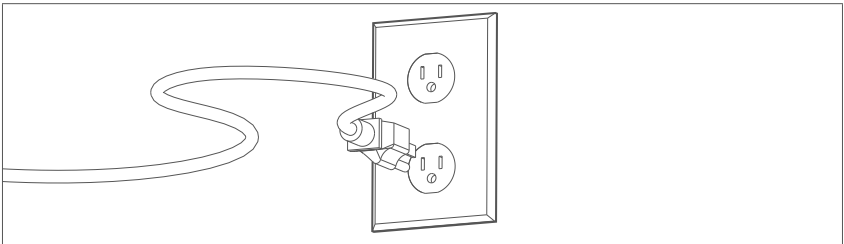

2. Öffne den Ladeanschluss des Overtimepack™.

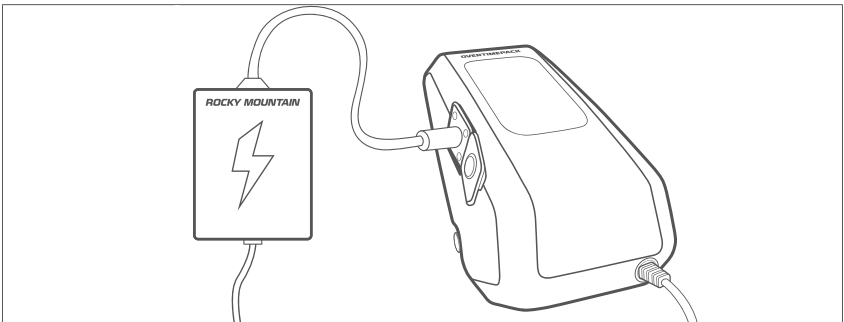

3. Schließe das Ladegerät an den Overtimepack™ an, und vergewissere dich, dass das Verriegelungssystem am Anschluss korrekt geschlossen ist, indem du den Verriegelungsflansch anziehst. Die grüne LED wird rot und zeigt dadurch an, dass der Overtimepack™ geladen wird.
4. Wenn der Ladevorgang abgeschlossen ist, wird die LED wieder grün. Das Ladegerät muss nach dem vollständigen Laden nicht sofort abgezogen werden. Es wird jedoch nicht empfohlen, das Ladegerät länger als 12 Stunden angeschlossen zu lassen.

Die Ladegeräte wurden für einen Betrieb mit 240 V oder 120 V konzipiert, d.h. je nachdem wo du dich befindest. Stelle vor dem Anschließen des Ladegeräts sicher, dass du die korrekte Einstellung verwendest, um eine Beschädigung des Ladegeräts zu vermeiden. Ein Schalter für die Wahl der korrekten Stromspannung befindet sich auf der Seite der Einheit.

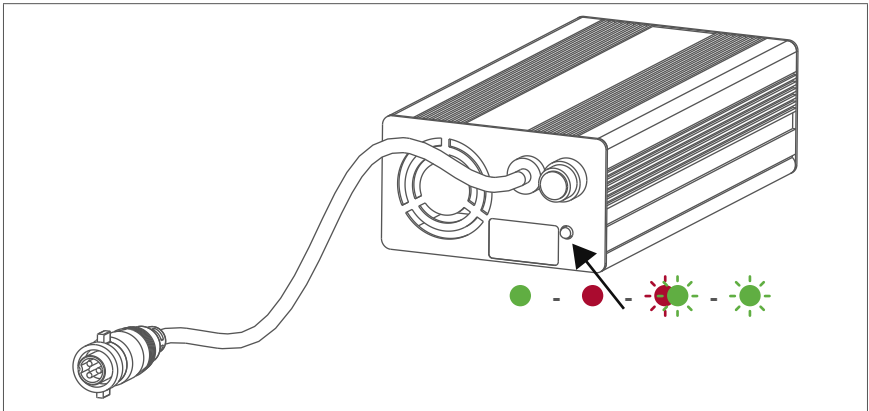
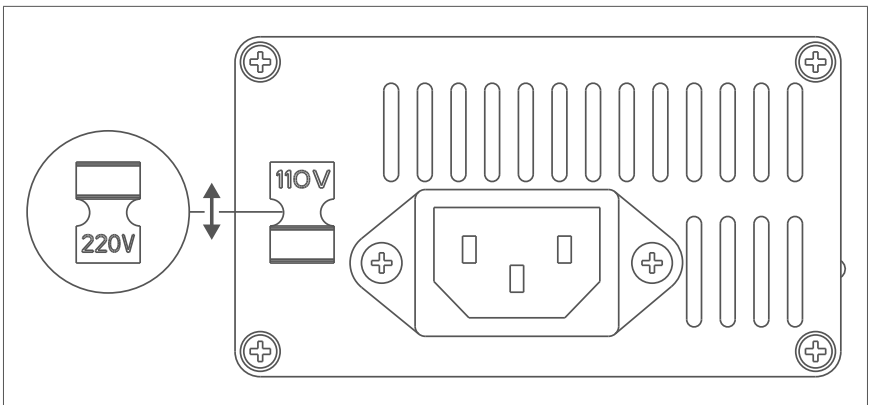

- **Ladegerät OK, betriebsbereit. Overtimepack™ 100%**
- **Wird geladen**
- **Neukalibrierung der Zellen.** 4 Stunden laden. Wenn der Overtimepack™ nach diesem Zeitraum nicht vollständig geladen ist, wende dich an deinen autorisierten Händler.
- **Schutzbetrieb.** Ziehe das Ladegerät vom Overtimepack™ und von der Steckdose ab, und schließe alles wieder an, um das Laden neu zu starten.

Ladeoptionen

1. Nur Overtimepack™

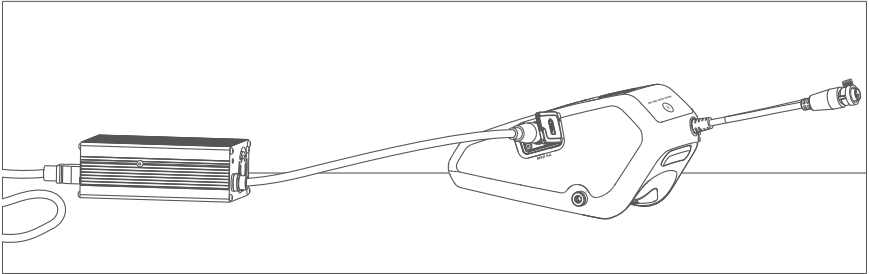

2. Overtimepack™ nicht an das Fahrrad angeschlossen

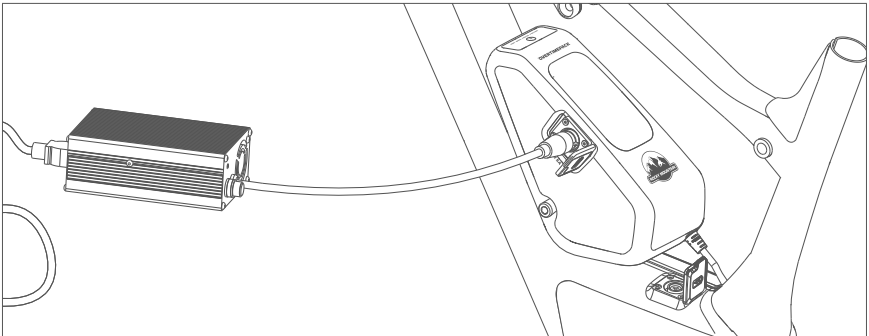

3. Overtimepack™ an das Fahrrad angeschlossen

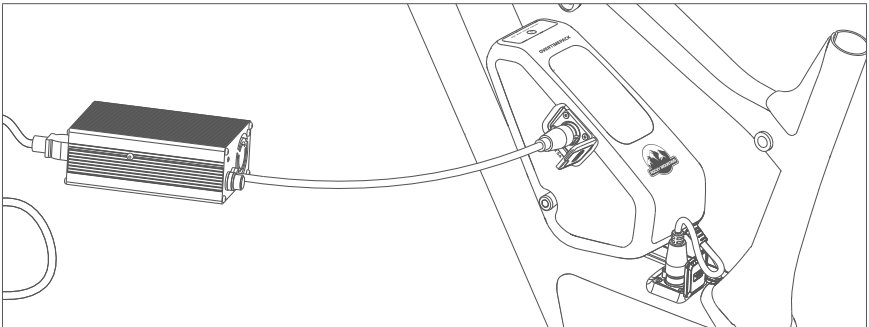

Warnhinweise

- Setze das Ladegerät insbesondere während des Ladevorgangs keinem direkten Sonnenlicht aus.
- Der Overtimepack™ sollte nicht länger als 12 Stunden am Ladegerät oder am Powerplay™ Bike angeschlossen sein.
- Lade dein Overtimepack™ an einem offenen Ort, der einen ungehinderten Ausgang ins Freie bietet.
- Wie bei allen Fahrrädern mit Lithium-Ionen-Akkus wird empfohlen, den Overtimepack™ nur unter Aufsicht aufzuladen.
- Wenn der Overtimepack™ kalt (unter 0 °C) oder warm (über 30 °C) ist, sollte er vor dem Laden eine Stunde an einem temperierten Ort gelagert werden, bis sich der Overtimepack™ an die Umgebungstemperatur angepasst hat.
- Der Overtimepack™ muss nicht vollständig geladen werden. Es wird jedoch empfohlen, den Overtimepack™ innerhalb von 10 Ladevorgängen einmal vollständig zu laden.
- Es wird empfohlen, den Overtimepack™ nach jeder Benutzung zu laden.

- Die Ladezeit schwankt je nach Restenergie des Overtimepack™. Folgende Ladezeiten gelten:

Overtimepack™

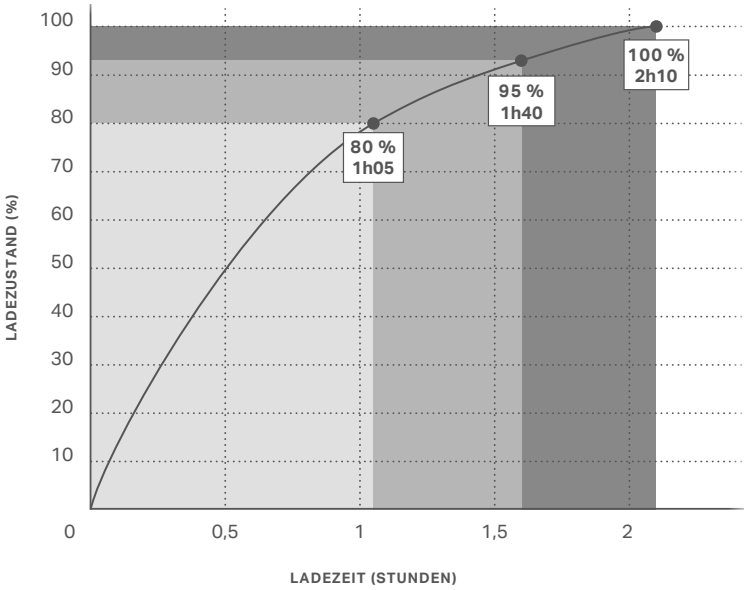

Overtimepack™ und Akku (672 Wh)

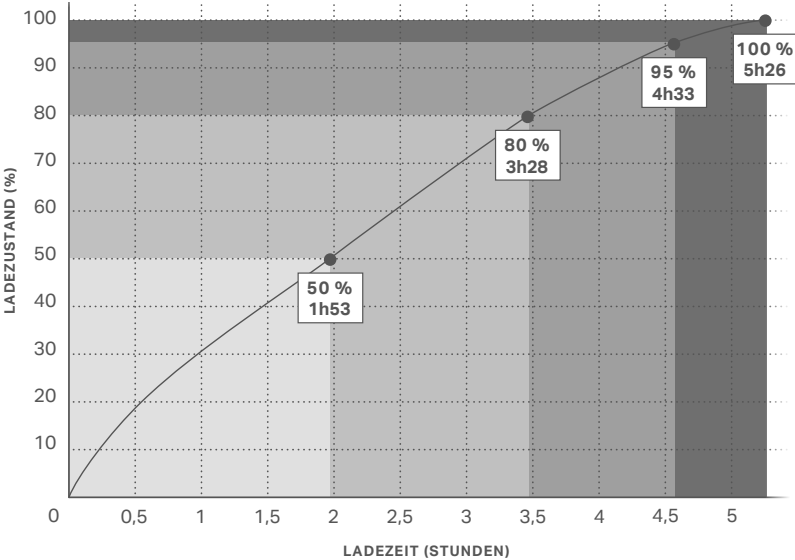

Lagerung

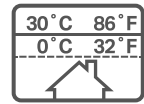

HINWEIS: Alle drei Monate laden, um Beschädigungen zu vermeiden. Weitere Informationen findest du auf bikes.com/overtimepack.

Lagere deinen Overtimepack™ an einem Ort, der keinen extremen Temperaturen (unter 0 °C oder über 30 °C) übermäßiger Sonneneinstrahlung, Feuchtigkeit oder Kondensation ausgesetzt ist. Wenn du vermutest, dass dein Overtimepack™ einer der oben genannten Bedingungen ausgesetzt war, beende die Benutzung sofort und wende dich an einen autorisierten Rocky Mountain® Händler.

Die Lagerung des vollständig entladenen Overtimepack™ über einen längeren Zeitraum kann zu Beschädigungen führen und seine Kapazität verringern. Es wird empfohlen, den Overtimepack™ möglichst auf mindestens 75 % seiner Kapazität zu laden, um Schäden durch Lagerung im ungeladenen Zustand während längerer Zeiträume zu verhindern.

Wenn du deinen Overtimepack™ während einer Dauer von 3 oder mehr Monaten lagerst, musst du ihn regelmäßig laden, um seine Kapazität zu erhalten. Die Nichtbeachtung kann zu Schäden am Overtimepack™ und einem Verlust seiner Kapazität führen. Eine gute Möglichkeit zum ordnungsgemäßen Laden während der Lagerung sind Erinnerungen im Kalender deines Computers oder Smartphones.

Um auf lange Sicht die optimale Akkukapazität des Overtimepacks beizubehalten, empfiehlt sich eine Lagerung bei Temperaturen zwischen 10 °C und 25 °C.

Beachte, dass Lithium-Ionen-Akkus ihre Kapazität durch Alterung und Benutzung allmählich verlieren. Ein starker Rückgang der Kapazität des Overtimepack™ nach dem Laden kann ein Hinweis sein, dass der Overtimepack™ das Ende seiner Lebensdauer erreicht hat und ausgetauscht werden muss. Besuche deinen autorisierten Rocky Mountain® Händler, und lasse eine Diagnose durchführen. Tausche den Overtimepack™ gegebenenfalls aus. Unter normalen Nutzungsbedingungen kannst du Folgendes erwarten:

Overtimepack™

80 % der Restkapazität nach 400 vollständigen Ladezyklen (von 0 bis 100 %)

Transport

Beim Transport eines Fahrrads mit einem Overtimepack™ ist es wichtig, den Overtimepack™ abzunehmen und vor Witterungseinflüssen geschützt sicher zu verstauen.

Entsorgung

Der Overtimepack™ darf nicht im Hausmüll entsorgt werden. Er muss in umweltgerechter Weise gemäß der Batterieverordnung in deinem Land entsorgt werden. Wende dich für weitere Informationen bitte an deinen Rocky Mountain® Händler.

Garantie

Kategorie	Dauer	Hinweise
Beschläge	1 Jahr	Schraube und Befestigungspunkt
Overtimepack™	2 Jahre	Wenn das Produkt länger als 3 Monate gelagert wird, lade seinen Akku alle 3 Monate, um dessen Beschädigung zu vermeiden.

Wir danken dir für deine Mitwirkung beim sorgfältigen Umgang mit den Komponenten des Overtimepack™ und erinnern dich daran, dass du bei potentiellen Beschädigungen oder zur Wartung des Overtimepack™ deinen autorisierten Rocky Mountain®-Händler kontaktierst. Vielen Dank für deine Unterstützung. Wir hoffen, dass du dein Powerplay™-Erlebnis genießt!

Das Team von Rocky Mountain®

Hersteller

Rocky Mountain®

Division d'Industries RAD inc.

9095 25th Avenue

Saint-Georges, Quebec G6A 1A1 Canada

2020/6/29

Explosionszeichnung und Bauteile

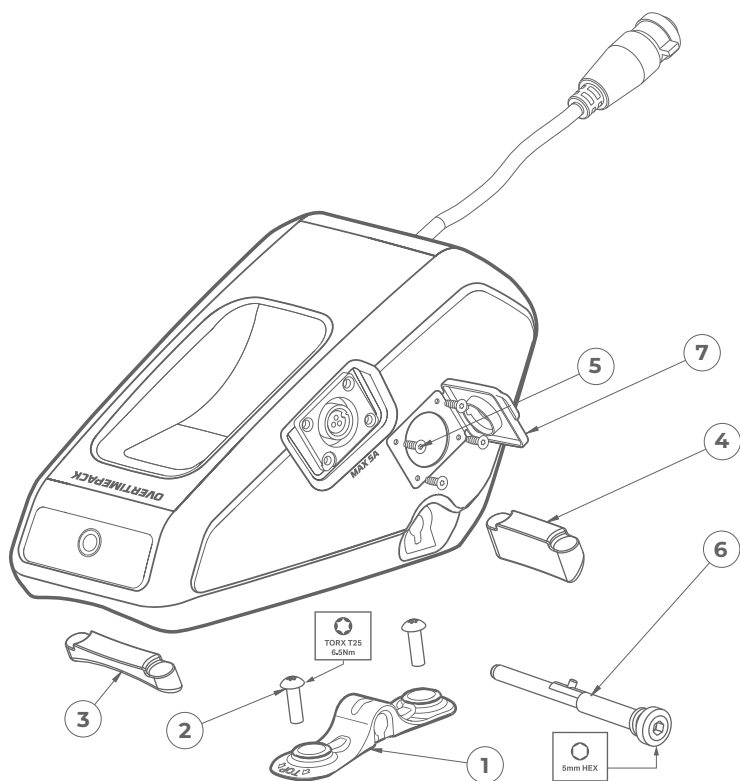

Artikel	Beschreibung	Teilenummer	Anzahl
1	Befestigung	1991005	1
2	Zylinderschraube Torx ISO 7045 M5 x 0,8 – 16 mm (Edelstahl)	1801017	2
3	Vorderer Gummifuß	1991003	1
4	Hinterer Gummifuß	1991004	1
5	Senkkopfschraube für Kunststoff M3	1801021	4
6	Nockenbolzen Hex 5 mm	1801012	1
7	Abdeckung des Ladeanschlusses	1997079	1

Introduzione

Abbiamo voluto lanciare la serie Powerplay™ alle nostre condizioni, senza farci limitare dai sistemi di azionamento esistenti. Per questo abbiamo ideato un sistema progettato appositamente per la bicicletta e non il contrario. Il risultato? Una mountain bike elettrica potente e performante, in grado di accompagnare i ciclisti sui loro sentieri preferiti o di portarli alla scoperta di nuovi terreni, limitata solo dalla capacità della sua batteria.

Il sogno di ogni ciclista è di poter trascorrere più tempo sui sentieri. L'Overtimepack™ ti dà una riserva di energia per aumentare i tempi e le distanze delle tue uscite senza doverti fermare per la ricarica. Progettato specificamente per le biciclette Powerplay™, l'Overtimepack™ aggiunge 330 Wh all'impressionante batteria da 672 Wh della gamma, per darti oltre 1000 Wh da consumare tra una sosta e l'altra. Così avrai più tempo in sella, più tempo sui sentieri, insomma più tempo di qualità per te.

Questo manuale contiene informazioni importanti sull'uso sicuro, la manutenzione e il funzionamento dell'Overtimepack™. Ti raccomandiamo di leggerlo attentamente e di assicurarti di averlo ben compreso prima di utilizzare il tuo nuovo Overtimepack™.

Poiché tratta unicamente dell'Overtimepack™, questo manuale è complementare al manuale della bicicletta Powerplay™, disponibile su Bikes.com.

Ti raccomandiamo di leggere il manuale prima di usare la bicicletta Powerplay™.

L'Overtimepack™ è un prodotto esclusivo Rocky Mountain®. Alcuni dei suoi componenti sono delicati e richiedono maggiore attenzione. Vogliamo assicurarci che tu abbia tutte le informazioni necessarie. Consulta le seguenti informazioni aggiornate relative alla ricarica e alla manutenzione dell'Overtimepack™.

La mancata osservanza delle istruzioni e delle linee guida contenute in questa sezione può causare danni all'Overtimepack™ e invalidarne la garanzia. Ancora più importante, la mancata osservanza delle istruzioni può causare gravi lesioni o morte.

Comportamento in montagna

Cortesia

Mostra sempre cortesia verso gli altri utilizzatori dei sentieri.

La prudenza è particolarmente importante in presenza di animali domestici, come cani o cavalli. Dai sempre la precedenza agli altri passanti, sia in salita che in discesa.

Sentieri

Utilizza la tua bicicletta Powerplay™ solo su sentieri dove è consentito il passaggio di veicoli a motore. Rispetta la normativa locale. Come tutti gli utilizzatori, devi prestare attenzione a limitare l'impatto del tuo passaggio sui sentieri e sull'ambiente. Evita le derapate e non modificare i sentieri.

Utilizzo

Installazione

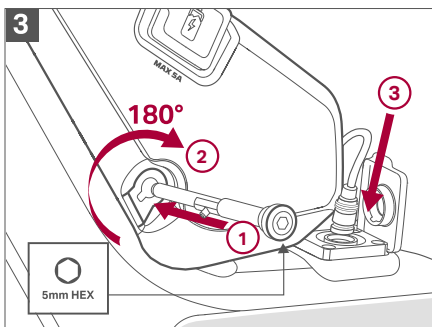
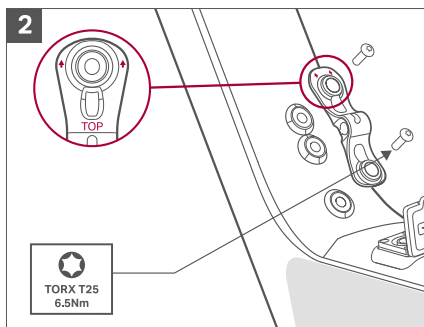
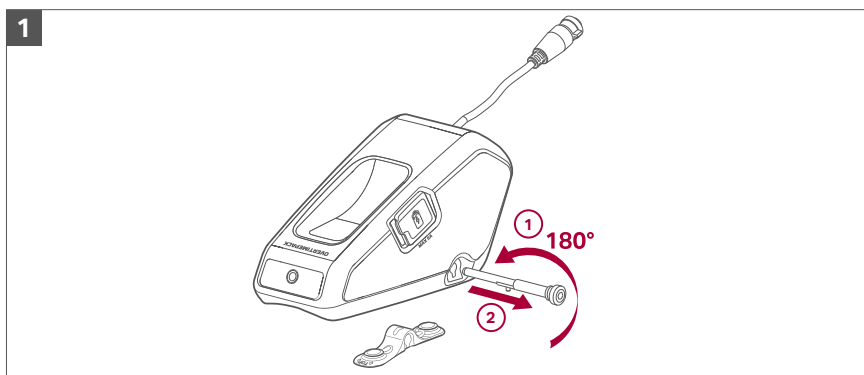

Per assicurare le massime prestazioni e la durata della batteria, non lasciare Overtimepack™ connesso alla porta di carica della bicicletta quando non in uso.

Stato della carica

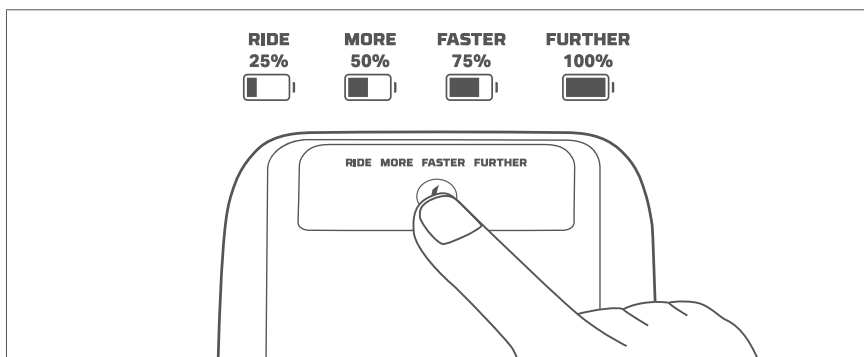

Avvertenze

- Prima del primo utilizzo, carica l'Overtimepack™ al 100%.
- L'Overtimepack™ dispone di tutte le certificazioni richieste, nonché di un sistema di gestione della batteria che integra diversi livelli di sicurezza per prevenire i rischi. Nonostante queste misure di sicurezza, temperature estreme o l'uso di una batteria danneggiata possono essere pericolosi e causare una scossa elettrica, un incendio o lesioni fisiche.
- Se l'Overtimepack™ o il caricabatterie mostra segni di danni, non usarlo e porta immediatamente l'Overtimepack™ al tuo rivenditore autorizzato Rocky Mountain® per un controllo.
- L'Overtimepack™ deve essere riparato solo da meccanici che hanno seguito la formazione di Rocky Mountain® sulla Powerplay™.
- Non mettere a contatto oggetti appuntiti o metallici con le porte di ricarica e di scarica.
- Non modificare, aprire o smontare l'Overtimepack™.
- Non pulire mai l'Overtimepack™ con una lancia ad alta pressione e non immergerlo mai nell'acqua. Non utilizzare alcool, solventi o detergenti abrasivi per pulire l'Overtimepack™. Utilizza un panno morbido e leggermente umido.
- In caso di danni, l'Overtimepack™ potrebbe causare irritazione e ustioni alla pelle e rilasciare gas che potrebbero irritare le vie respiratorie. In caso di contatto della pelle o degli occhi con fluidi o gas rilasciati dall'Overtimepack™, sciacquali con acqua e consulta immediatamente un medico.
- In caso di incendio dell'Overtimepack™, non versarvi acqua direttamente sopra. Puoi usare acqua per spegnere il fuoco sui materiali intorno all'Overtimepack™, ma non sulle celle chimiche dell'Overtimepack™. Per spegnere correttamente il fuoco, utilizza un estintore di classe ABC o BC. Puoi anche utilizzare sabbia per estinguere il fuoco. Se possibile, senza esporti al rischio di lesioni, porta all'esterno l'Overtimepack™ surriscaldato o in fiamme o la bicicletta intera per evitare la propagazione dell'incendio. Se l'Overtimepack™ è collegato a un caricabatterie, è essenziale innanzitutto scollegarlo o staccare la corrente.

- Nella stagione calda, se l'Overtimepack™ raggiunge i 65 °C, si spegne automaticamente come misura di protezione fino a quando non torna a una temperatura inferiore ai 45 °C.
- L'Overtimepack™ funziona a basse temperature, ma con una capacità ridotta. Sarà disponibile l'80% della capacità piena a 0 °C e il 50% della capacità piena a -10 °C. Come per la batteria della bicicletta, se l'Overtimepack™ è troppo freddo si raccomanda di riscaldarlo prima dell'uso.

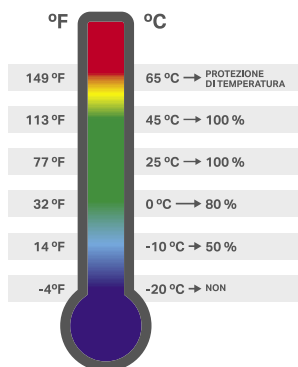

Ricarica

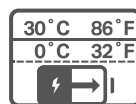

NOTA: effettua una ricarica ogni tre mesi per evitare danni. Per ulteriori informazioni, visita il sito bike.com/overtimepack.

Utilizza solo i caricabatterie dedicati Rocky Mountain® per ricaricare l'Overtimepack™.

Prima del primo utilizzo, carica l'Overtimepack™ al 100%.

Per ricaricare l'Overtimepack™

1. Collega il caricabatterie a una presa elettrica. Il LED verde si accende.

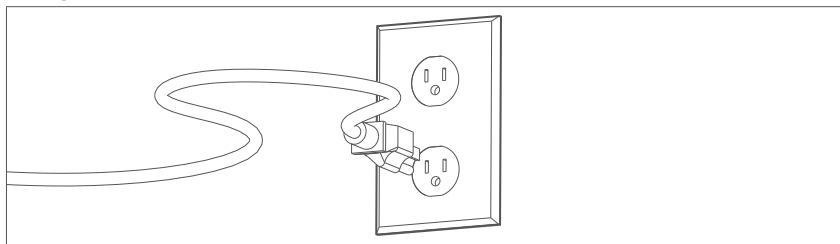

2. Individua la presa di ricarica sull'Overtimepack™ e aprila.

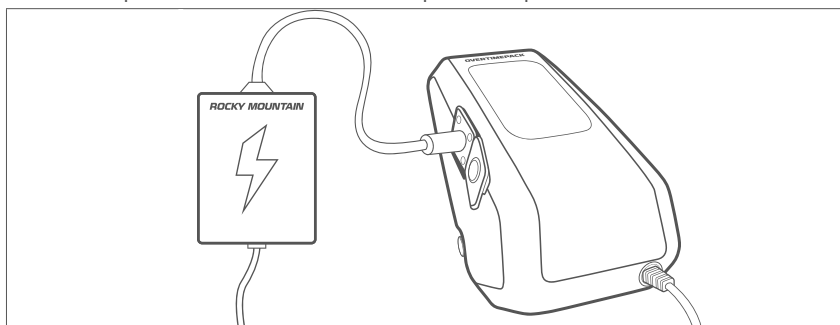

3. Collega il caricabatterie all'Overtimepack™ e assicurati che il sistema di bloccaggio sulla porta sia ben inserito avvitando il collare di bloccaggio. Il LED verde diventa rosso per indicare che l'Overtimepack™ si sta ricaricando.
4. Quando la ricarica è completa, il LED diventa di nuovo verde. Non è obbligatorio scollegare il caricabatterie immediatamente dopo il completamento della ricarica. Tuttavia si raccomanda di non lasciare il caricabatterie collegato per più di 12 ore.

I caricabatterie sono progettati per funzionare a 240 V o a 120 V a seconda del luogo di utilizzo. Prima di collegare il caricabatterie, assicurati di utilizzare l'impostazione appropriata per non rischiare di danneggiarlo. È presente un interruttore all'estremità dell'unità per selezionare la tensione d'ingresso corretta.

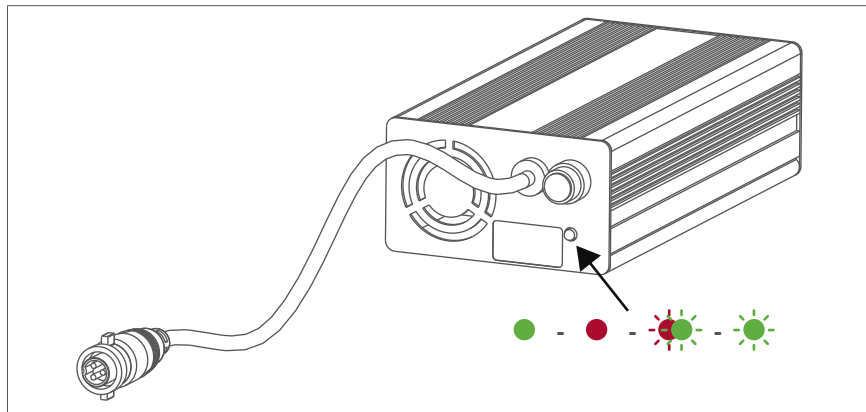
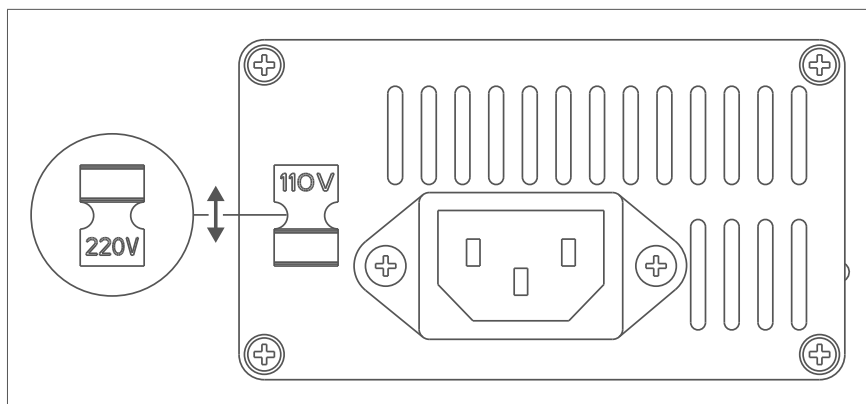

● **Caricabatterie OK, pronto all'uso. Overtimepack™ 100%**

● **Ricarica in corso**



Riequilibrio delle celle. Lascia in carica per 4 ore. Se l'Overtimepack™ non è completamente carico dopo questo periodo, contatta il tuo rivenditore autorizzato.



Modalità protezione. Scollega il caricabatterie dall'Overtimepack™ e dalla presa di corrente, quindi ricollegalo per riavviare la ricarica.

Opzioni di ricarica

1. Overtimepack™ da solo

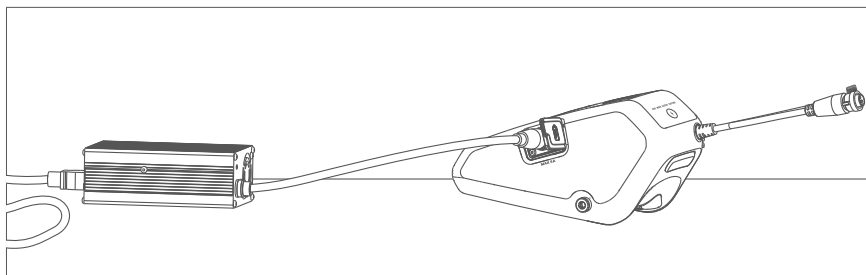

2. Overtimepack™ scollegato dalla bicicletta

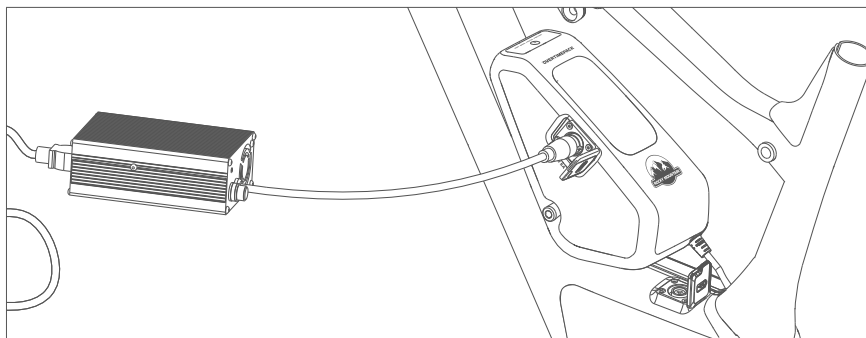

3. Overtimepack™ collegato alla bicicletta

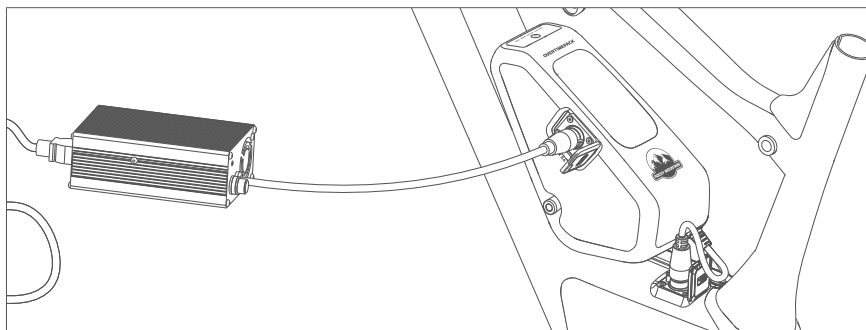

Avvertenze

- Non lasciare il caricabatterie esposto alla luce solare diretta, in particolare durante la ricarica.
- Non lasciare l'Overtimepack™ collegato al caricabatterie né alla bicicletta Powerplay™ per più di 12 ore.
- Carica l'Overtimepack™ in un'area aperta con accesso libero a un'uscita esterna.
- Come per tutte le biciclette e le apparecchiature dotate di batterie agli ioni di litio, si raccomanda di ricaricare l'Overtimepack™ solo sotto supervisione.
- Se l'Overtimepack™ è freddo (meno di 0 °C) o caldo (più di 30 °C), spostalo e aspetta 1 ora per consentire all'Overtimepack™ di tornare a temperatura ambiente prima di ricaricarlo.
- Non è necessario caricare completamente l'Overtimepack™, ma raccomandiamo di farlo ogni 10 ricariche.
- Si raccomanda di ricaricare l'Overtimepack™ dopo ogni utilizzo.

- Il tempo di ricarica varia a seconda dell'energia residua dell'Overtimepack™. I tempi di ricarica sono i seguenti:

Overtimepack™

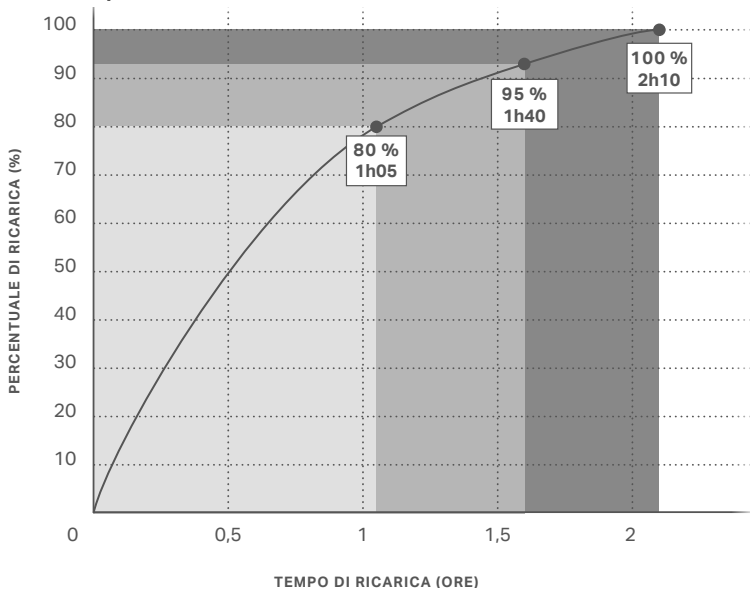

Overtimepack™ und Akku (672 Wh)

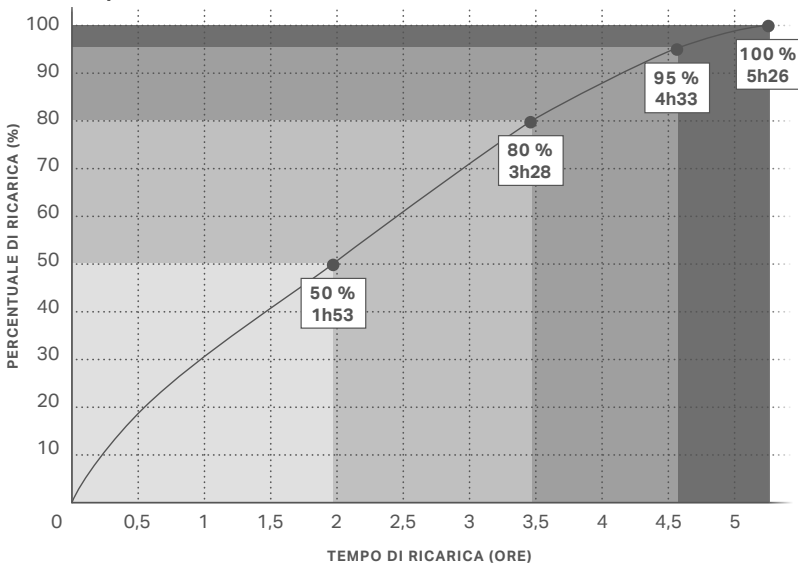

Stoccaggio

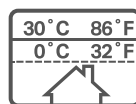

NOTA: effettua una ricarica ogni tre mesi per evitare danni. Per ulteriori informazioni, visita il sito bike.com/overtimepack.

L'Overtimepack™ deve essere riposto in un luogo non soggetto a temperature estreme (inferiori a 0 °C o superiori a 30 °C) o a un'eccessiva esposizione alla luce solare, a umidità o condensa. Se ritieni che il tuo Overtimepack™ sia stato conservato in una delle condizioni sopra elencate, interrompine immediatamente l'uso e contatta il tuo rivenditore autorizzato Rocky Mountain®.

Lo stoccaggio dell'Overtimepack™ completamente scarico per un tempo prolungato può causare danni e diminuirne la capacità. Raccomandiamo di ricaricare l'Overtimepack™ ad almeno il 75% della sua capacità, quando possibile, per evitare i danni causati da uno scaricamento completo per tempi prolungati.

Se lasci l'Overtimepack™ inutilizzato per un periodo di 3 mesi o più, dovrai ricaricarlo periodicamente per mantenerne la capacità. In caso contrario, l'Overtimepack™ potrebbe danneggiarsi e perdere la sua capacità. Per ricordarti di effettuare le ricariche durante il periodo di mancato utilizzo, ti consigliamo di creare dei promemoria nel calendario sul computer o sullo smartphone.

Il modo migliore per mantenere nel tempo la capacità ottimale dell'Overtimepack™ è quello di conservarlo a temperature comprese tra 10 °C e 25 °C.

Tieni presente che le batterie agli ioni di litio perdono gradualmente la loro capacità con il tempo e con l'utilizzo. Una diminuzione significativa della capacità dell'Overtimepack™ dopo la ricarica può indicare che l'Overtimepack™ ha raggiunto il limite della sua durata e deve essere sostituito. Contatta il tuo rivenditore autorizzato Rocky Mountain® per diagnosticare e, se necessario, sostituire l'Overtimepack™. In condizioni normali di utilizzo, puoi prevedere:

Overtimepack™

80% della capacità residua dopo 400 cicli di ricarica completa (da 0 a 100%)

Trasporto

Quando trasporti una bicicletta dotata di un Overtimepack™, è importante rimuoverlo e conservarlo in modo sicuro al riparo dalle intemperie.

Smaltimento

L'Overtimepack™ non deve essere smaltito con i rifiuti domestici. Deve essere smaltito nel rispetto dell'ambiente in conformità con le normative sulle batterie del tuo paese. Contatta il tuo rivenditore Rocky Mountain® per ulteriori informazioni.

Garanzia

Categoria	Durata	Note
Hardware	1 anno	Viti e punto di ancoraggio
Overtimepack™	2 anni	Se il prodotto non viene utilizzato per più di 3 mesi, ricaricare la batteria ogni 3 mesi per evitare danni.

Ti ringraziamo per la tua collaborazione nella cura dei componenti dell'Overtimepack™ e ti preghiamo di contattare il tuo rivenditore autorizzato Rocky Mountain® in caso di danni o per la manutenzione dell'Overtimepack™. Ti ringraziamo per il tuo supporto e ci auguriamo che apprezzerai l'esperienza con Powerplay™!

Il team di Rocky Mountain®

Produttore

Rocky Mountain®

Division d'Industries RAD inc.

9095 25th Avenue

Saint-Georges, Quebec G6A 1A1 Canada

Vista esplosa e parti

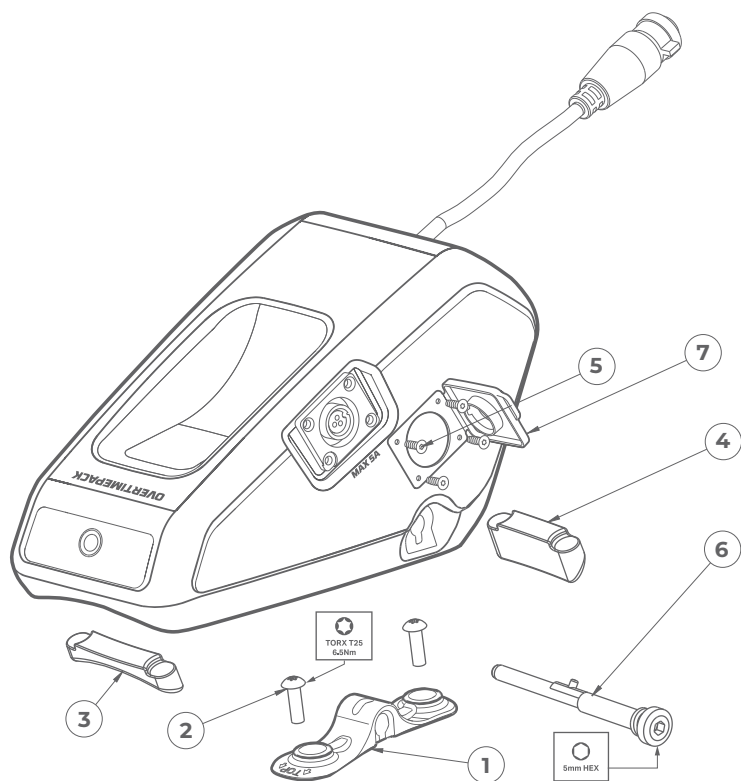

Elemento	Descrizione	N. parte	Qtà
1	Fascetta di fissaggio	1991005	1
2	Vite a testa cilindrica Torx ISO 7045 M5 x 0,8 – 16 mm (acciaio inossidabile)	1801017	2
3	Piedino anteriore in gomma	1991003	1
4	Piedino posteriore in gomma	1991004	1
5	Vite a testa fresata per plastica M3	1801021	4
6	Albero a camme esagonale 5 mm	1801012	1
7	Coperchio della porta di ricarica	1997079	1



LOVE THE RIDE

Development Center
Centre de développement
Entwicklungszentrum
Centro di Sviluppo

1225 East Keith Road, Unit #10
North Vancouver, BC, Canada, V7J 1J3
T. 604-980-9938 F. 604-980-9975

Head Office
Siège social
Hauptsitz
Sede Centrale

9095, 25 th Avenue,
Saint-Georges, QC, Canada, G6A 1A1
T. 1-800-663-2512 F. 1-800-570-8356

*Rocky Mountain®, its logo and other trade names are registered trademarks.
Some technologies on Rocky Mountain® products are patented or patent pending.*

*Rocky Mountain®, son logo et ses autres noms commerciaux sont des marques déposées.
Les produits Rocky Mountain® sont munis de technologies brevetées ou en instance de brevet.*

*Rocky Mountain®, unser Logo und andere Handelsnamen sind eingetragene Warenzeichen. Einige
Technologien der Rocky Mountain® Produkte sind patentiert oder zum Patent angemeldet.*

*Rocky Mountain®, il suo logo e gli altri nomi commerciali sono marchi registrati.
Alcune tecnologie presenti sui prodotti Rocky Mountain® sono brevettate o in attesa di brevetto.*

© 2020 Rocky Mountain®