

# Retekess

## TW101

### 窓口インターホン 説明書

#### 製品の説明

ボタンを押さずに自動双方向相互通信。  
外部スピーカー、スリムフィットデザイン。  
干渉防止およびノイズフリー機能。  
双方向のaudioレコード出力。

#### 特徴

双方向音声インターコム通信技術である、通話中の音声信号の処理の自動識別には、何のアクションも必要ありません。

自動ミュート機能を備えた専用のアンチサイドトーン処理チップ。  
マシンのマイクとスピーカーの外側で完全に自動化された通話制御を適用し、ホストの設計と最前線のシステムの統合を使用して接続し、簡単にインストールできます。  
電気音響技術の経験の包括的なアプリケーション、高性能電気音響回路設計の選択、最大3Wの出力電力、はっきりとした声と大きな声が高く区別されます。

#### 外部スピーカー

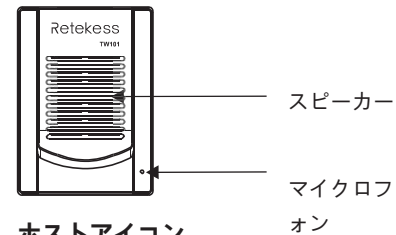

#### ホストアイコン

マイクロフォン

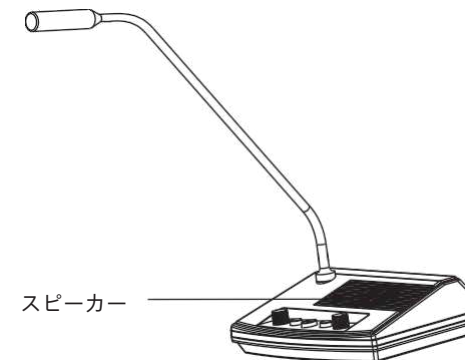

#### 機能アイコン

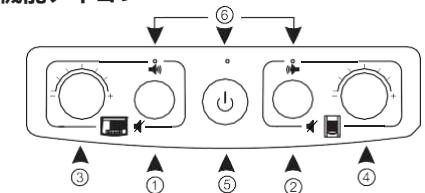

- ① ホストスピーカースイッチ
- ② スレーブスピーカースイッチ
- ③ ホストの音量調整
- ④ スレーブボリューム調整
- ⑤ 電源スイッチ
- ⑥ インジケータライト  
外部スピーカー  
電源  
インサイドスピーカーステータス

## インストール手順

ホストはスタッフと一緒にテーブルに置かれました。外部スピーカーはテーブルのガラスの外側に配置され、クライアントが使用します。外部スピーカーのプラグはホストのワイヤー穴に差し込みます。

100V～240V電源へのアダプター、ホストプラグのワイヤー穴へのDCプラグ。

プラグとジャックがすべて正しく接続されていることを確認し、電源スイッチのホストを開き、電源インジケータライトを点灯します。

低から高まで、ホストの音量調整ボタンを徐々に調整して、音量レベルの内側と外側が適切になるようにします。

## インストールアイコン

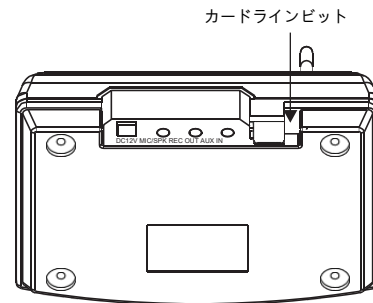
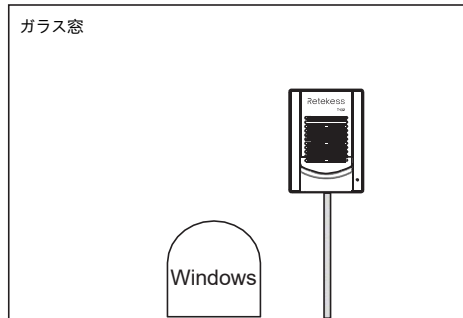

## トラブルシューティング

### サイレント

- ACアダプターが接続されていない、または緩んでいない
- 4芯接続ケーブルが差し込まれていない、または緩んでいない
- 音量は調整されません。ホストの音量ボタン（「I-v」と「O-v」）を大音量の「+」に調整します

### ホイッスル

- 設置環境のノイズ性能が悪い、または他のノイズが多すぎる場合は、ホストと外部スピーカーの間の距離を大きくするか、音量（「I-v」および「O-v」）を下げる必要があります
- 音量つまみを最小にしてもスピーカーの音量が非常に大きい場合は、ホストの下部にあるマイク感度つまみ（「I-v」または「O-v」）を調整してください。

### スタッカート

- マイクからのスポークスマンが遠すぎるので、少し近づける必要があります（20cm未満良い）
- 一方が話すとき、もう一方がつかむとき、相互に排他的になります
- 周囲のノイズが強すぎる、対応するスピーカーの音量が下がっている、またはスピーカーをマイクに少し近づける必要がある

## パフォーマンスデータ

データ動作電圧: DC 12V / 1A  
メインサウンド (サブサウンド) : 3W  
マイク内部: -48db 20Hz-20KHz  
外部マイク: -48db 20Hz-16KHz  
外装サイズ: 18.2x13x5.6cm  
6.1x8.5x2.4cm

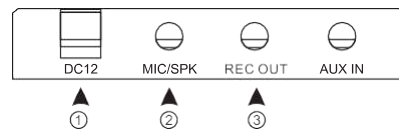

- ① 電源入力: DC 12V / 1A
- ② スピーカー/マイク: 接続された外部スピーカー
- ③ REC OUT: 双方の内側と外側  
音声信号出力 (銀行の出納係による録音)

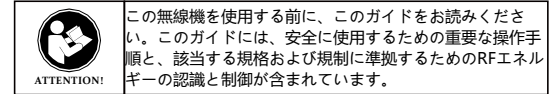

## 窒息の危険を避ける

小さな部品。3歳未満の子供は対象外です。

## 聴覚を保護する

- 仕事をするのに必要な最小の音量を使用してください。
- 騒がしい環境にいる場合にのみ音量を上げてください。
- ヘッドセットまたはイヤピースを追加する前に、音量を下げてください。

## やけどを避ける

### バッテリー (該当する場合)

- ジュエリー、キー、チェーンなどの導電性素材がバッテリーの露出した端子に触れると、電気回路が短絡してバッテリーが短絡する可能性があります)、熱くなり、火傷などの人身傷害を引き起こす可能性があります。特にバッテリーの取り扱いには注意してください。ポケット、財布、または金属製の物体が入った他の容器の中に入れます。
- トランシーバーを長時間の送信に使用すると、ラジエーターとシャーシが高温になります。

## 禁止

- 充電器を屋外や湿気の多い環境で使用しないでください。乾燥した場所/状態でのみ使用してください。
- 充電器を分解しないでください。感電や火災の危険があります。
- 充電器が破損または損傷している場合は、充電器を操作しないでください。

## リスクを減らすために

- 充電器を外すときは、コードではなくプラグを引っ張ってください。
- メンテナンスやクリーニングを行う前に、充電器をACコンセントから抜いてください。
- 修理とサービスに関するサポートについては、Retekessにお問い合わせください。

## Retekess相談窓口

メールアドレス: support@retekess.jp  
平日9: 15~12: 00/13: 00~17: 30  
(土・日・祝日・年末年始・GW・夏期休業等を除く)

## 製造元

Henan Eshow Electronic Commerce Co.,Ltd  
正式ウェブサイトhttp://retekess.jp/  
YouTube: 【公式】RetekessJP「レテケス」  
Twitter: @JPRetekess  
Instagram: retekessjp