

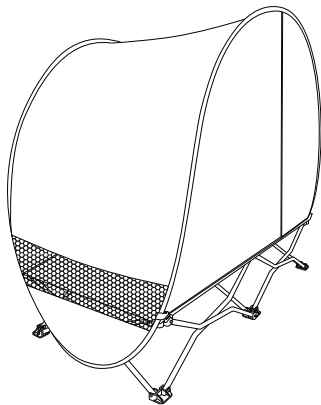

mycot with canopy

Portable Toddler Bed

Models / Modèles / Modelos:
5203, 5203 DS



- READ ALL INSTRUCTIONS BEFORE ASSEMBLY AND USE OF PRODUCT. KEEP INSTRUCTIONS FOR FUTURE USE.
- LIRE TOUTES LES INSTRUCTIONS AVANT D'ASSEMBLER ET D'UTILISER DU PRODUIT. CONSERVER CES INSTRUCTIONS POUR UNE UTILISATION ULTÉRIEURE.
- LEA TODAS LAS INSTRUCCIONES ANTES DE MONTAR Y USAR DE PRODUCTO. GUÁRDENLAS PARA UTILIZARLAS COMO REFERENCIA.

 www.regalo-baby.com



Regalo International, LLC.

3200 Corporate Center Drive, Suite 100 / Burnsville, MN 55306, USA / , É.-U. / , EE. UU.



866.272.5274 (U.S. only / aux États-Unis seulement / solo en EE. UU.) or / ou / o 952.435.1080

Made in China / Fabriqué en Chine / Hecha en China

Before Assembly

English

A

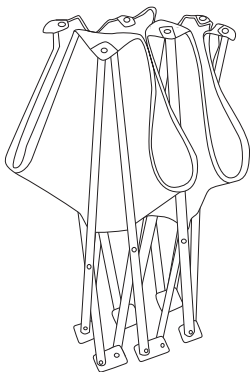

B

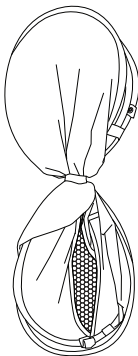

C



PLEASE CHECK TO MAKE SURE YOU HAVE THE FOLLOWING PARTS:

- A** My Cot® (1)
- B** Canopy (1)
- C** Carry Case (1)

BEFORE USING PRODUCT

Read and follow all instructions carefully to ensure that your product is properly installed. Failure to follow these instructions for the assembly or use of your product could result in serious injury or death. The safety of your child is your responsibility. Please keep these instructions for your reference.

CARE AND MAINTENANCE

Periodically check the product for signs of damage, wear, or missing components. Do not use if any parts are missing, worn, or damaged. Do not use abrasive cleaners or bleach to clean your product.

FABRIC CARE

HAND WASH ONLY WITH DAMP CLOTH AND SOAP. AIR DRY ONLY. DO NOT MACHINE WASH. DO NOT DRY CLEAN.



90 DAYS LIMITED WARRANTY

If, during the first 90 days after consumer purchase of the item, under reasonable and non-commercial use and conditions of maintenance, it fails while owned by the original purchaser because of the quality of materials or workmanship of finish and assembly, Regalo International, LLC, will replace or repair it at Regalo's option. PROOF OF PURCHASE REQUIRED.

Assembling Your My Cot.

STEP 1

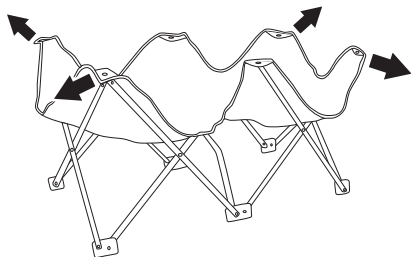

To open, pull the four corners away from each other. The frame and bed surface will automatically unfold.

NOTE: Check that the bed is opened as far as possible and that there are no loose parts before use.

STEP 3

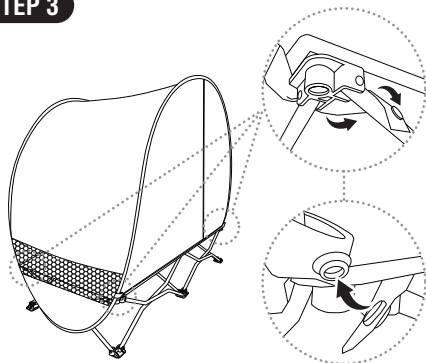

Place canopy on top of My Cot®. Wrap all four canopy straps under and over around cot leg corners.

STEP 2

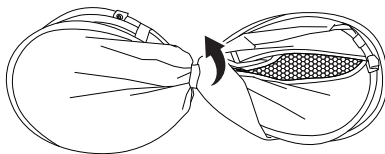

Remove strap from center of canopy.

NOTE: Do not discard of strap. Keep for future use.

STEP 4

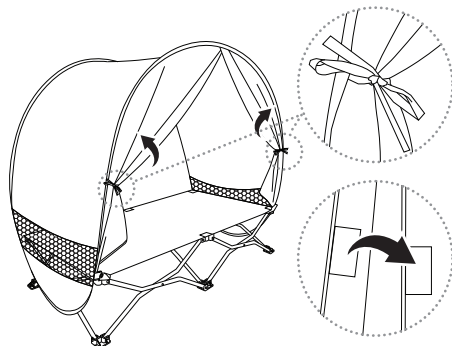

To open canopy windows, roll flaps to side and tie straps. To close, connect velcro on windows.

Folding Your Canopy

STEP 1

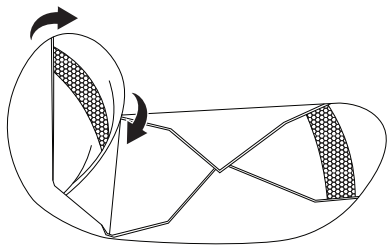

Lay canopy flat and twist one side into circular shape towards center.

STEP 2

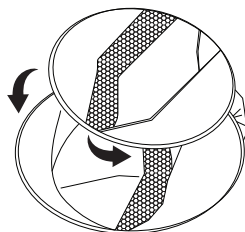

While holding to folded side, twist opposite side and stack on top.

Closing Your My Cot.

STEP 3

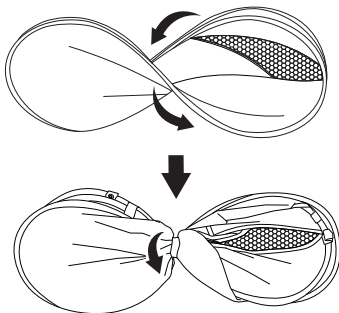

Hold both sides while gathering towards center. Then, twist into figure "8". Tie in place with previously removed strap.

STEP 1

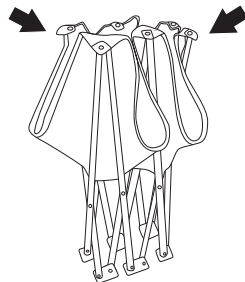

To close, push two opposite corners of the My Cot® towards each other and it will automatically fold up.

A

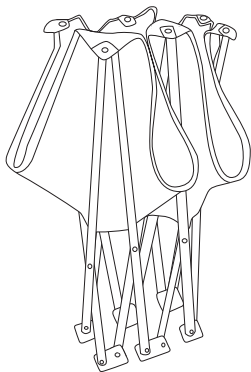

B

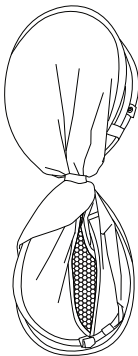

C



VEUILLEZ VÉRIFIER QUE VOUS DISPOSEZ DES ARTICLES SUIVANTS :

- A** My Cot® (1)
- B** L'auvent (1)
- C** Étui de transport (1)

AVANT D'UTILISER LE PRODUIT

Lire et suivre attentivement les instructions pour assurer une installation conforme du produit. Négliger les instructions de ce guide de montage et d'utilisation du produit entraîner de graves blessures ou la mort. Vous êtes responsable de la sécurité de votre enfant. Conserver ces instructions pour consultation.

SOIN ET ENTRETIEN

Vérifiez périodiquement que le produit ne présente aucun signe de dommage, d'usure ni aucune pièce manquante. Cessez d'utiliser si une pièce est manquante, usée ou endommagée. N'utilisez pas de produits abrasifs ni d'eau de javel pour nettoyer le produit.

ENTRETIEN DU TISSU

LAVEZ UNIQUEMENT À LA MAIN AVEC UN CHIFFON HUMIDE ET DU DOUX SAVON. LAISSEZ SÉCHER À L'AIR UNIQUEMENT. NE PAS LAYER À LA MACHINE. NE PAS NETTOYER À SEC.



GARANTIE LIMITÉE DE 90 JOURS

Si, au cours des 90 jours suivant l'achat de cet article, dans des circonstances raisonnables et dans des conditions d'utilisation et d'entretien non commerciales, l'article, qui appartient encore à l'acheteur original, s'avère défectueux en ce qui a trait à la qualité des matériaux ou aux travaux de finition et d'assemblage, Regalo International LLC le remplacera ou le réparera à son choix. PREUVE D'ACHAT REQUISE.

Assemblage du My Cot.

ÉTAPE 1

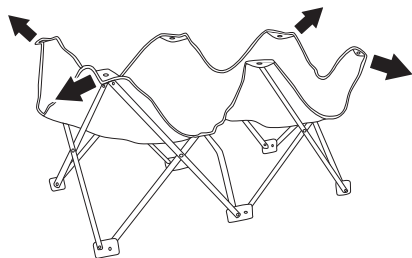

Pour ouvrir, tirez sur les quatre coins pour les éloigner les uns des autres. Le cadre et le dessus du lit se déplieront automatiquement.

REMARQUE : Avant l'utilisation, vérifier que le lit est complètement ouvert et ne comporte aucune pièce lâche.

ÉTAPE 3

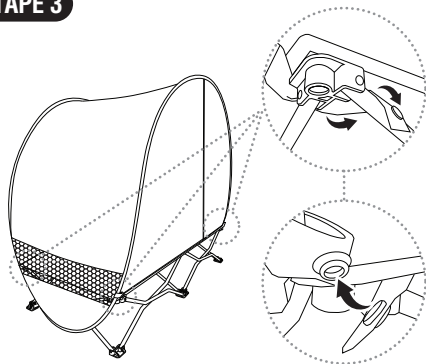

Placer l'auvent sur le dessus de My Cot®. Enrouler les quatre sangles de l'auvent en dessous et autour des coins des pieds de la couchette.

ÉTAPE 2

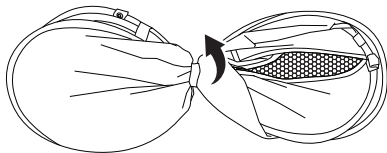

Retirer la sangle du centre de l'auvent.

REMARQUE : Ne pas jeter la sangle. La conserver pour une utilisation ultérieure.

ÉTAPE 4

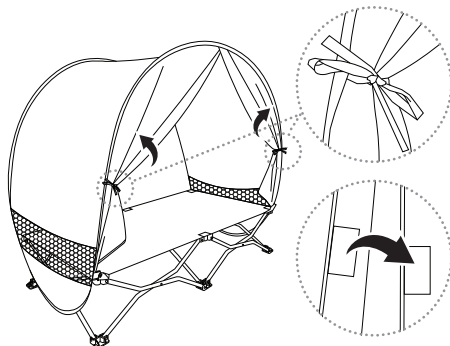

Pour ouvrir les fenêtres de l'auvent, rouler les rabats sur le côté et attacher les sangles. Pour fermer, connecter le velcro sur les fenêtres.

Pliage de l'auvent

ÉTAPE 1

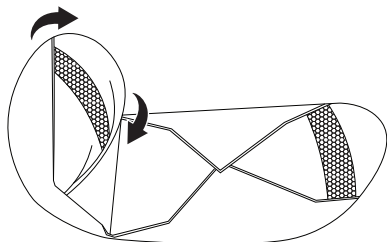

Placer l'auvent à plat et plier un côté dans une forme circulaire vers le centre.

ÉTAPE 2

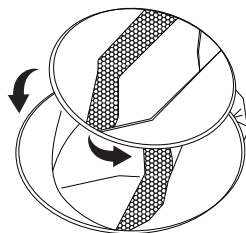

Tout en tenant le côté plié, plier le côté opposé et le poser sur le côté précédent.

ÉTAPE 3

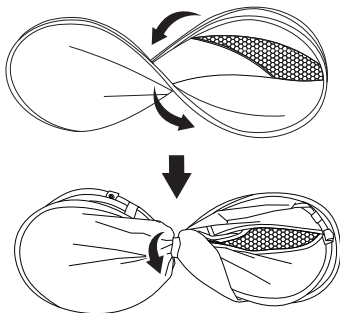

Tenir les deux côtés tout en les rassemblant vers le centre. Ensuite, les plier en forme de « 8 ». Attacher le tout avec la sangle retirée précédemment.

ÉTAPE 1

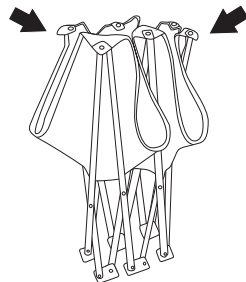

Pour fermer, tirez deux coins opposés du My Cot® l'un vers l'autre et il se pliera automatiquement.

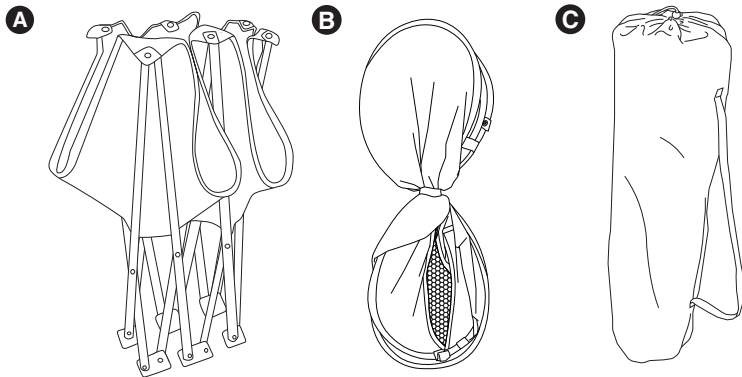

CERCIÓRESE DE QUE ESTÉN LAS PIEZAS A CONTINUACIÓN:

- A** My Cot® (1)
- B** Tienda (1)
- C** Bolsa de transporte (1)

ANTES DE USAR EL PRODUCTO

Lea y siga todas las instrucciones cuidadosamente para garantizar que el producto quede correctamente instalado. El no seguir estas instrucciones de montaje o uso de producto podría causar lesiones graves o letales. La seguridad de su niño es su responsabilidad. Conserve estas instrucciones para su referencia.

CUIDADO Y MANTENIMIENTO

Revise periódicamente el producto por si presenta indicios de daño, desgaste o le faltan componentes. No lo utilice si le faltan piezas o están desgastadas o dañadas. No use limpiadores ni blanqueadores abrasivos para limpiar el producto.

CUIDADO DE LA TELA

LAVAR A MANO SOLAMENTE CON UN PAÑO HÚMEDO Y JABÓN SUAVE. SOLO SECAR AL AIRE. NO LO LAVAR EN MÁQUINA. NO LO LAVE EN SECO.



GARANTÍA LIMITADA DE 90 DÍAS

Si durante los primeros 90 días después de la fecha de compra, bajo uso y condiciones de mantenimiento razonables y no comerciales, y mientras permanece en manos del comprador original, el artículo presenta fallas de calidad en los materiales o la mano de obra de acabado y montaje, Regalo International, LLC, lo reemplazará o reparará a discreción de Regalo. SE REQUIERE EL RECIBO DE COMPRA.

Montaje de My Cot.

PASO 1

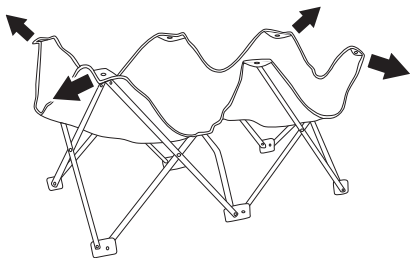

Para abrirlo, tire de las cuatro esquinas en el sentido opuesto una de la otra. El marco y la superficie de la cama se desplegarán de forma automática.

NOTA: Antes de usar la cama, verifique que esté abierta tanto como sea posible y que no haya piezas sueltas.

PASO 3

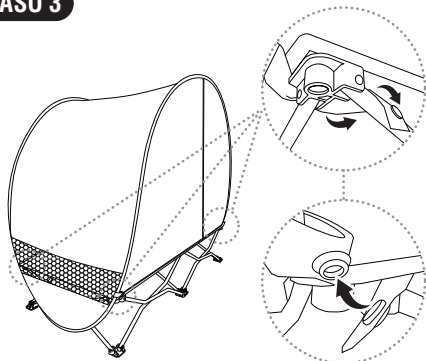

Coloque la tienda sobre My Cot®. Envuelva las cuatro correas de la tienda por debajo y por encima de las esquinas de las patas del catre.

PASO 2

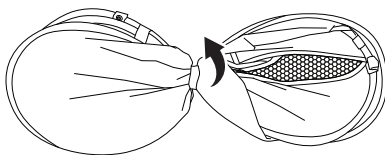

Retire la correa del centro de la tienda.

NOTA: No deseche la correa. Consérvela para uso futuro.

PASO 4

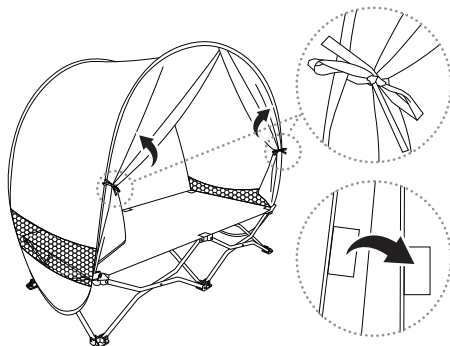

Para abrir las ventanas de la tienda, enrolle las solapas hacia un lado y ate las correas. Para cerrar, conecte el velcro en las ventanas.

Cómo doblar la tienda

PASO 1

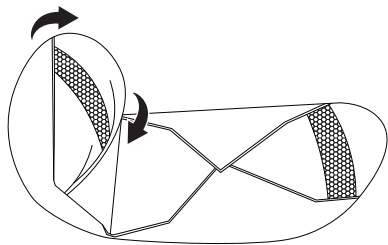

Coloque la tienda en el piso en posición horizontal y gire un lado en forma circular hacia el centro.

PASO 2

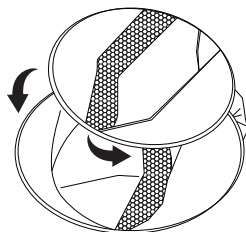

Mientras sostiene el lado doblado, tuerza el lado opuesto y apílelo arriba.

Cerrando de My Cot.

PASO 3

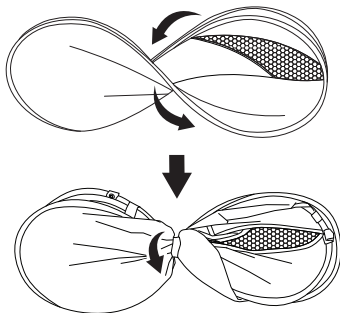

Sostenga ambos lados mientras los junta hacia el centro. Luego, tuerza en forma de "8". Ate en su lugar con la correa previamente retirada.

PASO 1

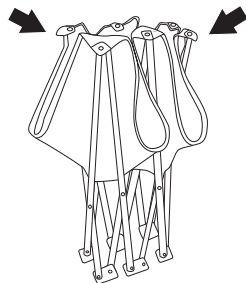

Para cerrar, empuje las dos esquinas opuestas de My Cot® una frente a la otra y se plegará de forma automática.

WARNING

- Please read all instructions before using the product. Failure to follow instructions may result in serious injury or death.
- If any structural component is discovered to be broken or missing, stop use of the canopy immediately.
- Do not machine wash, hand wash only with damp cloth and soap, air dry. Lay flat to air dry.
- Completely assemble according to instruction book completely before use.
- Do not use near kitchen or fire place not flame retardant. Not flame retardant, do not use near open flame.
- Make sure the canopy is properly assembled before your child enters the canopy.
- Do not allow children to jump or collapse the canopy.
- Recommended for children ages 2-5 years or up to 75lbs.
- Set up on flat surface.
- Only use with Regalo My Cot®.
- NEVER use near top of stairs.
- NEVER use near or in a pool.
- Never leave child unattended.

MISE EN GARDE

- Veuillez lire toutes les instructions avant d'utiliser le produit. Le non-respect des instructions peut entraîner des blessures graves ou la mort.
- Si un élément structurel est brisé ou manquant, cesser immédiatement l'utilisation de l'auvent.
- Ne pas laver à la machine, laver à la main seulement avec un chiffon humide et du savon, sécher à l'air. Étendre à plat pour sécher à l'air.
- Assembler complètement selon le manuel d'instructions avant l'utilisation.
- Ne pas utiliser près d'une cuisine ou d'un foyer qui n'est pas ignifuge. Non ignifuge, ne pas utiliser près de flammes nues.
- S'assurer que l'auvent est correctement assemblée avant que votre enfant entre dans l'auvent.

- Ne pas permettre aux enfants de sauter sur l'auvent ou de la défoncer.
- Recommandé pour les enfants de 2 à 5 ans ou pesant jusqu'à 34 kg (75 lb).
- Installer sur une surface plane. • Utiliser seulement avec My Cot® de Regalo.
- Ne JAMAIS utiliser près du haut d'un escalier. • Ne JAMAIS utiliser près d'une piscine ou dans une piscine. • Ne jamais laisser d'enfant sans surveillance.

ADVERTENCIA

• Lea todas las instrucciones antes de usar el producto. El incumplimiento de las instrucciones podría provocar heridas graves o la muerte. • Si descubre algún componente estructural faltante o que esté roto, suspenda el uso de la tienda de inmediato. • No la lave en lavadora; lave únicamente a mano con un paño húmedo y jabón, y seque al aire libre. Extiéndala bien para que se seque al aire libre. • Antes de usarla, ensámblela completamente según el manual de instrucciones. • No use la tienda cerca de la cocina o la chimenea ni cerca de retardantes de llama. No use la tienda cerca de las llamas expuestas ni de retardantes de llama. • Asegúrese de que la tienda esté ensamblada correctamente antes de que los niños ingresen en ella. • No permita que los niños salten en la tienda o provoquen que se desplome. • Recomendada para niños de entre dos y cinco años o de hasta 75 libras. • Colóquela sobre una superficie plana. • Úsela sólo con productos My Cot® de Regalo. • NUNCA use el producto cerca de la parte de arriba de las escaleras. • NUNCA use el producto cerca de una piscina o dentro de esta. • Nunca deje a los niños sin supervisión.