



# Retractable Safety Gate

## Barrière de sécurité rétractable

### Puerta de seguridad retráctil

Models / Modèles / Modelos: 1850 G, 1850 G DS

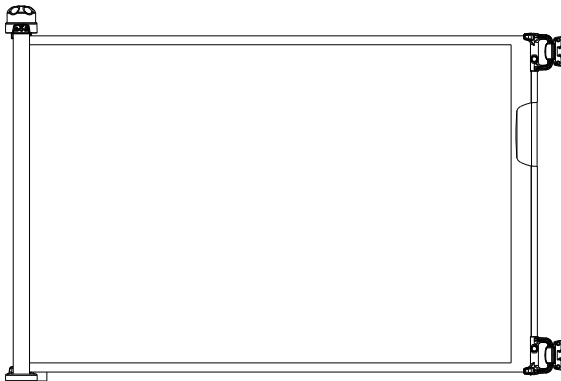

- READ ALL INSTRUCTIONS BEFORE ASSEMBLY AND USE OF GATE. KEEP INSTRUCTIONS FOR FUTURE USE.
- LIRE TOUTES LES INSTRUCTIONS AVANT D'ASSEMBLER ET D'UTILISER LA BARRIÈRE. CONSERVER CES INSTRUCTIONS POUR UNE UTILISATION ULTÉRIEURE.
- LEA TODAS LAS INSTRUCCIONES ANTES DE MONTAR Y USAR LA REJA. GUÁRDELAS PARA UTILIZARLAS COMO REFERENCIA.

 [www.regalo-baby.com](http://www.regalo-baby.com)

 Regalo International, LLC.

3200 Corporate Center Drive, Suite 100 / Burnsville, MN 55306, USA / , É.-U. / , EE. UU.

 866.272.5274 (U.S. only / aux États-Unis seulement / solo en EE. UU.) or / ou / o 952.435.1080

Made in China / Fabriqué en Chine / Hecha en China

## Before Assembly

English

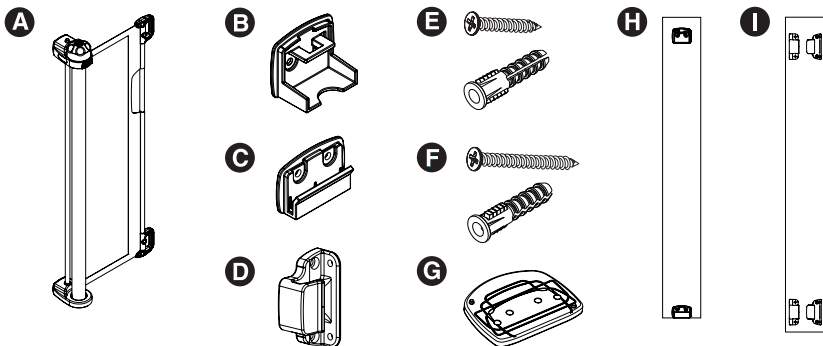

**PLEASE CHECK TO MAKE SURE YOU HAVE THE FOLLOWING PARTS:**

- A** Retractable Gate (1)
- B** Upper Gate Mount (1)
- C** Lower Gate Mount (1)
- D** Handle Mounts (2)
- E** 1" Screws + Plastic Wall Anchors (10)
- F** 2" Screws + Plastic Wall Anchors (10)
- G** Wall Spacers (6)
- H** Paper Wall Mounting Template A (1)
- I** Paper Wall Mounting Template B (1)

**NOTE**

**MODEL NO.**

**MAX SIZE**

1850 G	Up to 50 in wide, 30 in tall
1850 G DS	Up to 50 in wide, 30 in tall

### BEFORE USING PRODUCT

Read and follow all instructions carefully to ensure that your gate and extensions are properly installed. Improper installation could result in the gate becoming unstable or dislodged from the doorway. The safety of your child is your responsibility. Please keep these instructions for your reference.

### CARE AND MAINTENANCE

Periodically check the gate for signs of damage, wear, or missing components. Do not use if any part is missing, worn or damaged. Check the gate regularly to ensure all the hardware and mountings are tightened. Do not use abrasive cleaners or bleach. Clean by sponging with warm water and a mild detergent.

### 90 DAYS LIMITED WARRANTY

If, during the first 90 days after consumer purchase of the item, under reasonable and non-commercial use and conditions of maintenance, it fails while owned by the original purchaser because of the quality of materials or workmanship of finish and assembly, Regalo International, LLC, will replace or repair it at Regalo's option. PROOF OF PURCHASE REQUIRED.

# Setting Up Your Gate

## STEP 1

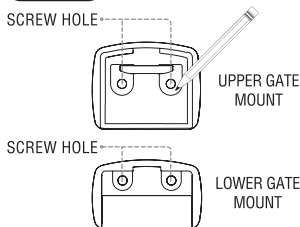

Use the paper wall mounting template A (H) to help you mark the exact locations to attach the gate mounting parts. To use the paper wall mounting template, place it against the wall with the bottom edge of the template touching the floor. You may choose to use a level or measuring device to ensure exact placement. Mark the location of the screw holes of the gate mounting parts through the template and onto the wall.

## STEP 2

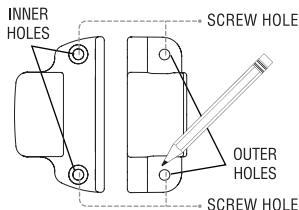

Repeat Step 1 on opposite side of wall using the paper wall mounting template B (I) to help you mark the exact locations to attach the handle mounts.

## STEP 3

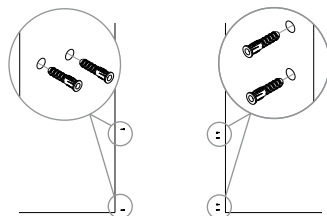

For wall stud surfaces, drill a 1/8" (3mm) hole through guide marks. For drywall surfaces, drill a 1/4" (6mm) hole through guide marks and insert plastic wall anchors.

# Installing Your Gate

## STEP 1

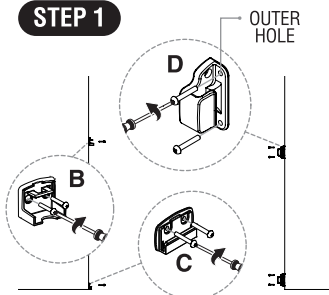

**Option 1: Installing Inside Opening or Doorway**  
Align upper and lower gate mounts (B, C) and handle mounts (D) to designated areas by using Phillips screw driver to fasten the 1" screws (E).

**NOTE:** Only use OUTER HOLES of handle mounts if using gate inside of opening/doorway.

## STEP 2

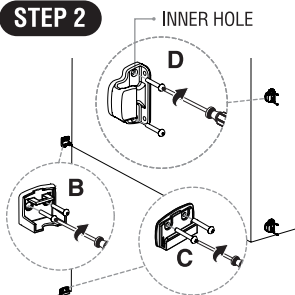

**Option 2: Installing Outside Opening or Doorway**  
Align upper and lower gate mounts (B, C) and handle mounts (D) to designated areas by using Phillips screw driver to fasten the 1" screws (E).

**NOTE:** Only use INNER HOLES of handle mounts if using gate outside of opening/doorway.

## STEP 3

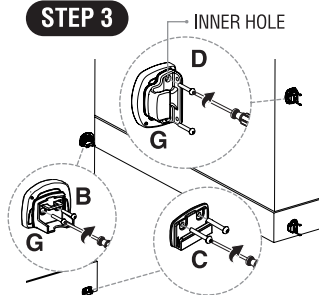

**Option 3: Installing with Skirting/Baseboard**  
Align upper and lower gate mounts (B, C) and handle mounts (D) to designated areas by using Phillips screw driver to fasten the 1" screws (E). Use 2" screws (F) if applying wall spacers.

**NOTE:** Use wall spacers (G) with wall mounts to fill gap between wall and skirt/baseboard.

## Attaching Your Gate to Mounting Parts

### STEP 1

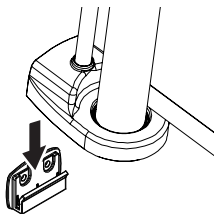

To attach retractable gate (A), align bottom of gate above lower gate mount while sliding downwards.

### STEP 2

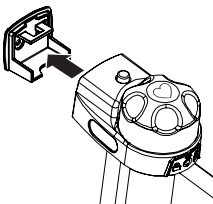

With bottom of gate connected to lower gate mount, push top of gate towards upper gate mount to secure in place.

## Operating Your Gate

### STEP 1

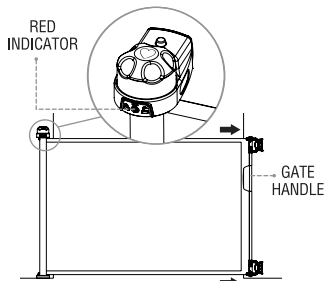

Extend gate by pulling gate handle to handle mounts and hooking onto upper and lower handle mounts. Make sure gate is in unlocked position by checking red indicator window. This will allow gate to open freely.

### STEP 2

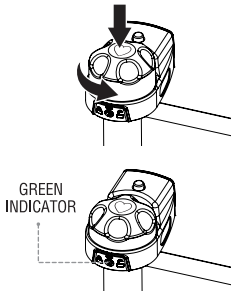

To lock gate in place, push down on upper cap and turn counterclockwise until stopped. Make sure gate is locked by checking green indicator window. To unlock, turn upper cap clockwise until it pops up.

### STEP 3

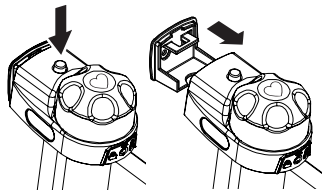

Remove gate by pushing and holding onto circular lock release button while sliding gate outwards from upper mount and upwards from lower mount.

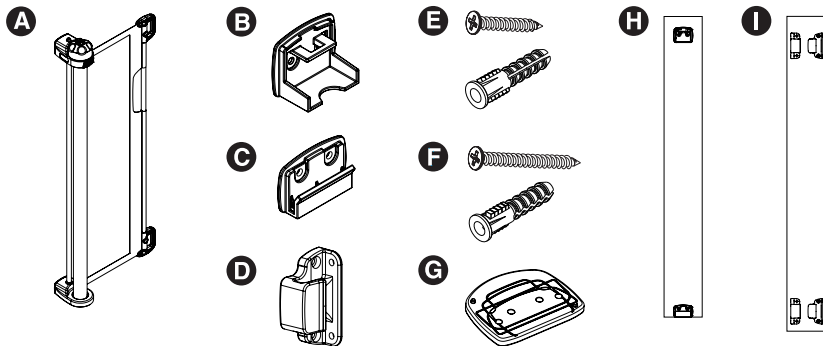

## VEUILLEZ VÉRIFIER QUE VOUS DISPOSEZ DES ARTICLES SUIVANTS :

- A** Barrière rétractable (1)
- B** Support de barrière supérieure (1)
- C** Support de barrière inférieure (1)
- D** Supports de poignée (2)
- E** Vis de 1 po (2,54 cm) + Ancrages muraux en plastique (10)
- F** Vis de 2 po (5 cm) + Ancrages muraux en plastique (10)
- G** Entretoises murales (6)
- H** Modèle de montage mural en papier A (1)
- I** Modèle de montage mural en papier B (1)

REMARQUE

**N° DE MODÈLE**

**DIMENSIONS MAXIMUM**

1850 G	Jusqu'à 127 cm de large, 76 cm haute
1850 G DS	Jusqu'à 127 cm de large, 76 cm haute

### AVANT D'UTILISER LE PRODUIT

Lire et suivre attentivement toutes les instructions pour être bien sûr que la barrière est montée correctement avant de l'utiliser. Une mauvaise installation pourrait rendre la barrière instable ou faire qu'elle se déloge du cadre de la porte. Vous êtes responsable de la sécurité de votre enfant. Conserver ce mode d'emploi pour référence ultérieure.

### SOIN ET ENTRETIEN

Vérifiez régulièrement la barrière (dommage, usure, pièce manquante). Cessez l'utilisation si une pièce est manquante, usée ou endommagée. Vérifiez régulièrement le serrage des pièces de montage et de fixation. Pour nettoyer la barrière, n'utilisez pas d'abrasifs ni d'eau de Javel. Nettoyez avec une éponge légèrement imbibée d'eau chaude et un détergent doux.

### GARANTIE LIMITÉE DE 90 JOURS

Si, au cours des 90 jours suivant l'achat de cet article, dans des circonstances raisonnables et dans des conditions d'utilisation et d'entretien non commerciales, l'article, qui appartient encore à l'acheteur original, s'avère défectueux en ce qui a trait à la qualité des matériaux ou aux travaux de finition et d'assemblage, Carlson Pet Products, Inc. le remplacera ou le réparera à son choix. PREUVE D'ACHAT REQUISE.

# Configuration de votre barrière

## ÉTAPE 1

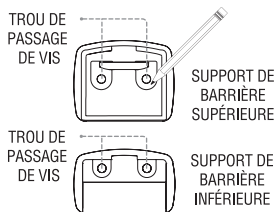

Utilisez le modèle de montage mural en papier A (H) pour vous aider à marquer les emplacements exacts où fixer les pièces de montage de la barrière. Pour utiliser le modèle de montage mural en papier, placez-le contre le mur avec le bord inférieur du modèle en contact avec le sol. Vous pouvez choisir d'utiliser un appareil de mesure ou un niveau pour assurer un positionnement exact. Marquez l'emplacement des trous de vis des pièces de montage de la barrière à travers le gabarit et sur le mur.

## ÉTAPE 2

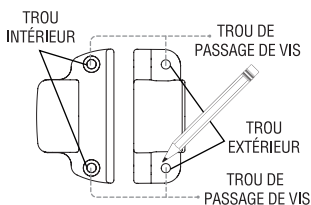

Répétez l'étape 1 sur le côté opposé du mur à l'aide du modèle de montage mural en papier B (I) pour vous aider à marquer les endroits exacts où placer les supports de la poignée.

## ÉTAPE 3

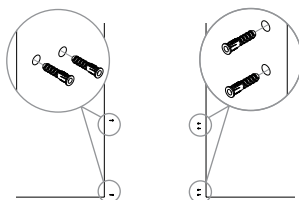

Pour les surfaces de poteaux muraux, percez un trou de 3 mm (1/8") à travers les marques de guidage. Pour les surfaces de cloison sèche, percez un trou de 6 mm (1/4") à travers les marques-guides et insérez les ancrages muraux en plastique.

# Configuration de votre barrière

## ÉTAPE 1

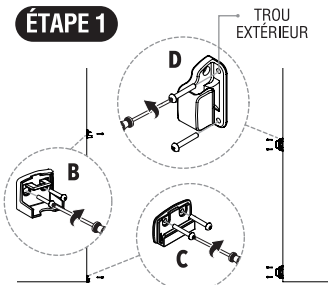

### Option 1: Installation de l'ouverture intérieure ou de la porte

Alignez les supports de barrière supérieure et inférieure (B, C) et les supports de poignée (D) aux zones désignées en utilisant un tournevis cruciforme pour fixer les vis de 1 po (2,54 cm) (E).

**REMARQUE :** Utilisez uniquement les TROUS EXTÉRIEURS des supports de poignée si vous utilisez la barrière à l'intérieur de l'ouverture/de la porte.

## ÉTAPE 2

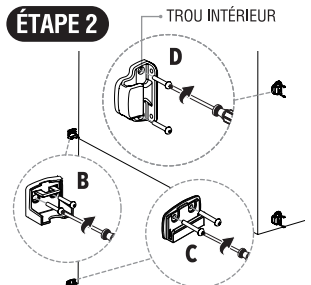

### Option 2: Installation de l'ouverture extérieure ou de la porte

Alignez les supports de barrière supérieure et inférieure (B, C) et les supports de poignée (D) aux zones désignées en utilisant un tournevis cruciforme pour fixer les vis de 1 po (2,54 cm) (E).

**REMARQUE :** Utilisez uniquement les TROUS INTÉRIEURS des supports de poignée si vous utilisez la barrière à l'extérieur de l'ouverture/de la porte.

## ÉTAPE 3

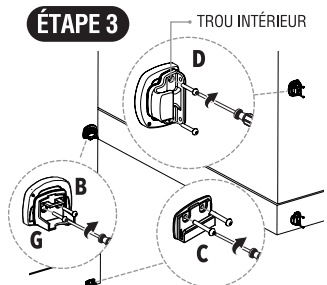

### Option 3: Installation avec jupe/plinthe

Alignez les supports de barrière supérieure et inférieure (B, C) et les supports de poignée (D) aux zones désignées en utilisant un tournevis cruciforme pour fixer les vis de 1 po (2,54 cm) (E). Utilisez des vis de 2 po (5 cm) (F) si vous utilisez des entretoises murales.

**REMARQUE :** Utilisez les entretoises murales (G) avec les supports muraux pour remplir l'espace entre le mur et la jupe/planche de base.

# Fixation de votre barrière aux pièces de montage

## ÉTAPE 1

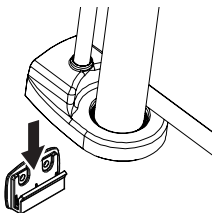

Pour fixer la barrière rétractable (A), alignez le bas de la barrière au-dessus du support de barrière inférieure tout en la faisant glisser vers le bas.

## ÉTAPE 2

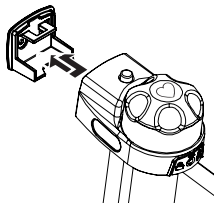

Avec le bas de la barrière connectée au support de barrière inférieure, poussez le haut du portail vers le support de barrière supérieure pour la fixer en place.

# Utilisation de votre barrière

## ÉTAPE 1

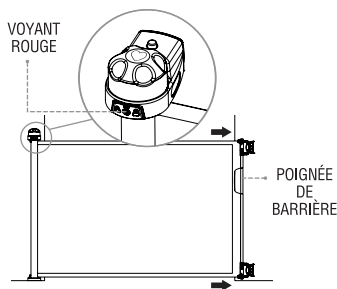

Étendez la barrière en tirant sur la poignée de la barrière vers les supports de poignées et en les accrochant sur les supports de poignée supérieurs et inférieurs. Assurez-vous que la barrière est en position déverrouillée en vérifiant que le voyant est rouge. Cela permettra à la barrière de s'ouvrir librement.

## ÉTAPE 2

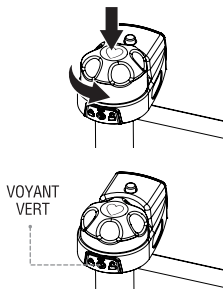

Pour verrouiller la barrière en place, poussez sur le capuchon supérieur et tournez dans le sens contraire des aiguilles d'une montre jusqu'à ce que la barrière se ferme. Assurez-vous que la barrière est verrouillée en vérifiant que le voyant est vert. Pour déverrouiller, tournez le capuchon supérieur dans le sens des aiguilles d'une montre jusqu'à ce que la barrière s'ouvre.

## ÉTAPE 3

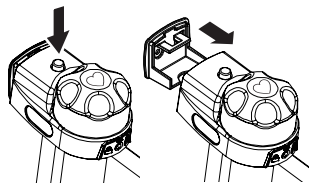

Retirez la barrière en appuyant sur le bouton de déverrouillage circulaire du loquet et en le maintenant enfoncé tout en faisant glisser la barrière vers l'extérieur à partir du support supérieur et vers le haut à partir du support inférieur.

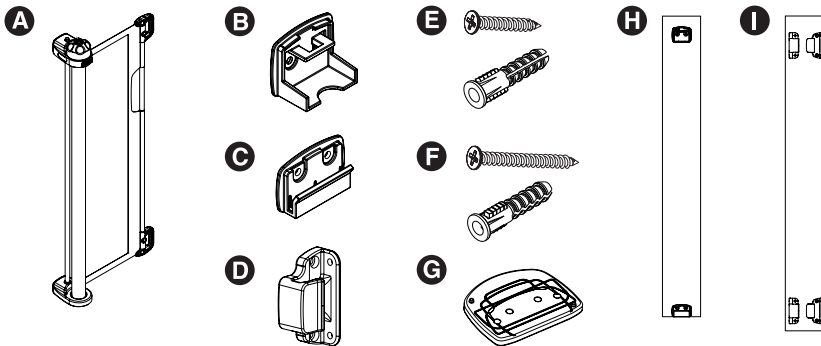

## CERCIÓRESE DE QUE ESTÉN LAS PIEZAS A CONTINUACIÓN:

- A** Puerta retráctil (1)
- B** Montaje de la puerta superior (1)
- C** Montaje de la puerta inferior (1)
- D** Montajes de manija (2)
- E** Tornillos de 1" + anclajes de plástico para pared (10)
- F** Tornillos de 2" + anclajes de plástico para pared (10)
- G** Espaciadores de pared (6)
- H** Plantilla de montaje en pared de papel A (1)
- I** Plantilla de montaje en pared de papel B (1)

NOTA

**MODELO  
NÚM.**

**TAMAÑO MÁX.**

1850 G Hasta 127 cm de ancho, 76 cm altura

1850 G DS Hasta 127 cm de ancho, 76 cm altura

### ANTES DE USAR EL PRODUCTO

Lea y siga todas las instrucciones cuidadosamente para asegurarse de que la barrera de seguridad esté correctamente instalada. Una instalación incorrecta puede provocar que la barrera de seguridad sea inestable o se pueda soltar de su umbral. La seguridad de su niño es su responsabilidad. Guarde estas instrucciones para futuras consultas.

### CUIDADO Y MANTENIMIENTO

Revise periódicamente la reja para ver si hay indicios de daños, desgaste o le faltan componentes. No la use si le faltan piezas, está desgastada o dañada. Revise regularmente la reja para garantizar que todos los herrajes y monturas estén apretados. No use limpiadores ni blanqueadores abrasivos. Limpíela con una esponja con agua tibia y un detergente suave.

### GARANTÍA LIMITADA DE 90 DÍAS

Si durante los primeros 90 días después de la fecha de compra, bajo uso y condiciones de mantenimiento razonables y no comerciales, y mientras permanece en manos del comprador original, el artículo presenta fallas de calidad en los materiales o la mano de obra de acabado y montaje, Regalo International, LLC, lo reemplazará o reparará a discreción de Regalo. SE REQUIERE EL RECIBO DE COMPRA.



# Configuración de la puerta

## PASO 1

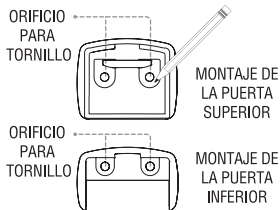

Utilice la plantilla de montaje en pared de papel A (H) para marcar las ubicaciones exactas para fijar las piezas de montaje de la puerta. Para usar la plantilla de montaje en pared de papel, colóquela contra la pared con el borde inferior de la plantilla tocando el piso. Puede elegir usar un dispositivo de medición o un nivel para garantizar la colocación exacta. Marque la ubicación de los orificios de los tornillos de las piezas de montaje de la puerta a través de la plantilla y en la pared.

## PASO 2

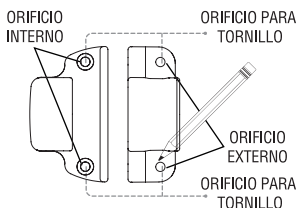

Repita el paso 1 en el lado opuesto de la pared usando la plantilla de montaje de pared de papel B (I) para ayudar a marcar las ubicaciones exactas para fijar los montajes de la manija.

## PASO 3

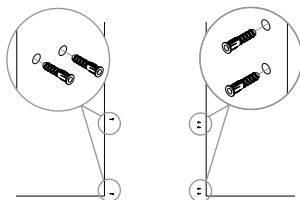

Para superficies de montantes de pared, taladre un orificio de 3 mm (1/8") en las marcas guía. Para superficies de muro en seco, perforo un orificio de 6 mm (1/4") a través de las marcas guía e inserte anclajes de plástico para pared.

# Instalación de la puerta

## PASO 1

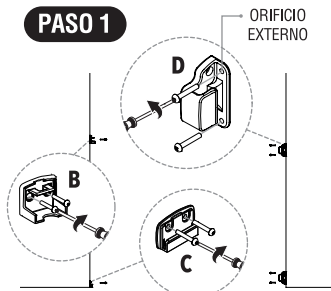

### Opción 1: Instalación de la abertura interior o el umbral de la puerta

Alinee los montajes de la puerta superior e inferior (B, C) y los montajes de la manija (D) con las áreas designadas utilizando un destornillador Phillips para ajustar los tornillos de 1" (E).

**NOTA:** Utilice solamente los ORIFICIOS EXTERNOS de los montajes de las manijas si utiliza la puerta dentro de la abertura/umbral.

## PASO 2

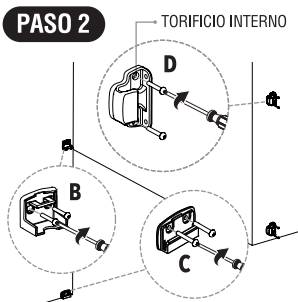

### Opción 2: Instalación de la abertura exterior o el umbral de la puerta

Alinee los montajes de la puerta superior e inferior (B, C) y los montajes de la manija (D) con las áreas designadas utilizando un destornillador Phillips para ajustar los tornillos de 1" (E).

**NOTA:** Utilice solamente los ORIFICIOS INTERNOS de los montajes de las manijas si utiliza la puerta afuera de la abertura/umbral.

## PASO 3

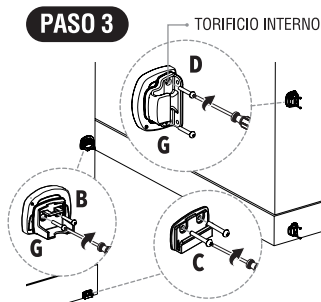

### Opción 3: Instalación con rodapiés/zócalos

Alinee los montajes de la puerta superior e inferior (B, C) y los montajes de la manija (D) con las áreas designadas utilizando un destornillador Phillips para ajustar los tornillos de 1" (E). Utilice tornillos de 2" (F) si va a aplicar espaciadores de pared.

**NOTA:** Use espaciadores de pared (G) con soportes de pared para llenar el espacio entre la pared y el rodapié/zócalo.

## Fijación de la puerta a las piezas de montaje

### PASO 1

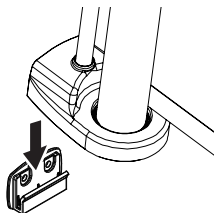

Para fijar la puerta retráctil (A), alinee la parte inferior de la puerta por encima del montaje inferior de la puerta mientras la desliza hacia abajo.

### PASO 2

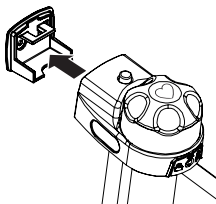

Con la parte inferior de la puerta conectada al montaje inferior, empuje la parte superior de la puerta hacia el montaje superior para asegurarlo en su lugar.

## Operación de la puerta

### PASO 1

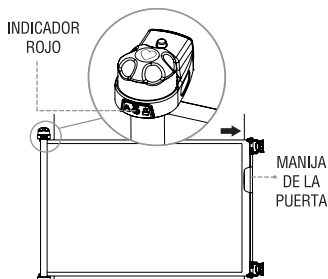

Extienda la puerta tirando de la manija de la puerta hacia los montajes de la manija y engánchelas en los montajes de manija superiores e inferiores. Asegúrese de que la puerta esté en posición desbloqueada verificando la ventana del indicador rojo. Esto permitirá que la puerta se abra libremente.

### PASO 2

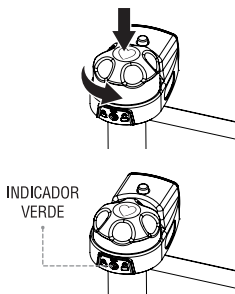

Para bloquear la puerta en su lugar, empuje hacia abajo la tapa superior y gírela en sentido contrario a las agujas del reloj hasta que se detenga. Asegúrese de que la puerta esté bloqueada revisando la ventana del indicador verde. Para desbloquear, gire la tapa superior en el sentido de las agujas del reloj hasta que salga.

### PASO 3

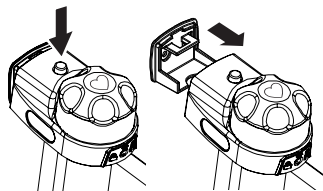

Retire la puerta presionando y sosteniendo el botón de liberación de bloqueo circular mientras desliza la puerta hacia afuera del montaje superior y hacia arriba del montaje inferior.

## **WARNING**

• Install according to manufacturer's instructions. • To prevent serious injury or death, securely install gate or enclosure and use according to manufacturer's instructions. • Children have died or been seriously injured when gates are not securely installed. ALWAYS install and use as directed using all required parts. • You must install wall brackets to keep barrier in place. Without wall brackets, child can push out and escape. • Never stack gates on top of each other to form a taller barrier. This could result in serious injury or death. • STOP using when a child can climb over or dislodge the gate. • Use only with the locking mechanism securely engaged. • To prevent falls, NEVER use at top of stairs. • NEVER use to keep child away from pool. • Intended for use with children from 6 months through 24 months. • Always ensure the gate is resting against the floor before beginning installation. • This product will not necessarily prevent all accidents. Never leave child unattended. • Check the gate regularly to see if all the hardware and mountings are tightened. • Do not use if any component is missing or damaged. • Adult assembly required.

## **MISE EN GARDE**

• Installez la barrière selon les instructions du fabricant. • Pour prévenir des blessures graves voire mortelles, assembler solidement la barrière ou le parc; leur utilisation doit être conforme aux directives du fabricant. • Des enfants sont morts ou ont subi de graves blessures en raison de barrières et de parcs mal fixés. TOUJOURS installer et utiliser les barrières et les parcs conformément aux directives en utilisant toutes les pièces nécessaires. • Vous devez installer des supports muraux pour maintenir la barrière en place. Sans les ventouses, un enfant peut la pousser et s'échapper. • N'empilez jamais les barrières les unes sur les autres pour former une barrière plus grande. Vous risquez de vous blesser ou de mourir. • CESSER l'utilisation si un enfant est capable de grimper par-dessus la barrière ou le parc ou de les déloger. • Utilisez uniquement la

barrière lorsque le mécanisme du loquet est fermement engagé. • Pour éviter les chutes, ne jamais utiliser la barrière en haut des escaliers. • **NE JAMAIS** utiliser pour tenir les enfants à l'écart d'une piscine. • Destiné aux enfants de 6 à 24 mois. • Toujours s'assurer que la barrière repose sur le sol avant de commencer l'installation. • Cet article ne prévient pas nécessairement tous les accidents. Ne jamais laisser l'enfant sans surveillance. • Vérifier régulièrement le serrage des pièces de montage et de fixation. • Ne pas utiliser s'il manque des pièces ou elles sont endommagées. • Assemblage adulte requis.

## **ADVERTENCIA**

- Ejecute la instalación de acuerdo con las instrucciones del fabricante.
- Para evitar lesiones graves o letales, instale firmemente la reja o puerta y úsela de acuerdo con las instrucciones del fabricante. • Los niños murieron o resultaron gravemente heridos cuando las puertas no se instalaron de forma segura. **SIEMPRE** instale y use según las instrucciones usando todas las partes requeridas. • Para mantener la puerta en su lugar, debe instalar soportes de pared. Si no instala las copas de montaje en pared, los niños podrían empujar la puerta y salir. • Nunca apile las puertas de seguridad una encima de la otra para formar una barrera más alta. Esto podría causar lesiones graves o la muerte. • **DEJE** de utilizarlas cuando el niño pueda trepar y desenganchar la reja. • Use sólo con el mecanismo de bloqueo de forma segura comprometido.
- Para evitar caídas, no la utilice nunca en la parte superior de las escaleras.
- **NUNCA** las use para mantener a un niño lejos de la piscina. • Diseñada para niños pequeños de 6 hasta 24 meses. • Antes de comenzar la instalación siempre cerciórese de que la puerta esté apoyada contra el piso. • Este producto no necesariamente evitará todos los accidentes. Nunca deje solo a un niño. • Verifique la puerta regularmente para ver si todo el hardware y los montajes están apretados. • No la utilice si le faltan piezas o están dañadas.
- La brecha entre la compuerta y la pared no debe exceder más de 6.4 cm (2.5 pulgadas). • Requiere ensamblaje adulto.