



# 4-in-1 Play Yard Safety Gate

## Barrière de Sécurité pour Parc de Jeu 4 en 1

### Reja de Seguridad de Corralito 4 en 1

Models / Modèles / Modelos: 1350, 1350 B, 1350 B DS

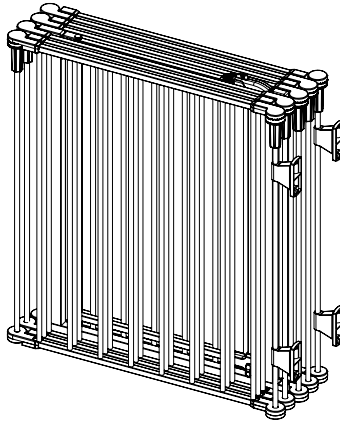

- READ ALL INSTRUCTIONS BEFORE ASSEMBLY AND USE OF GATE. KEEP INSTRUCTIONS FOR FUTURE USE.
- LIRE TOUTES LES INSTRUCTIONS AVANT D'ASSEMBLER ET D'UTILISER LA BARRIÈRE. CONSERVER CES INSTRUCTIONS POUR UNE UTILISATION ULTÉRIEURE.
- LEA TODAS LAS INSTRUCCIONES ANTES DE MONTAR Y USAR LA REJA. GUÁRDELAS PARA UTILIZARLAS COMO REFERENCIA.

 [www.regalo-baby.com](http://www.regalo-baby.com)

 Regalo International, LLC.  
3200 Corporate Center Drive, Suite 100 / Burnsville, MN 55306, USA / , É.-U. / , EE. UU.

 866.272.5274 (U.S. only / aux États-Unis seulement / solo en EE. UU.) or / ou / o 952.435.1080

Made in China / Fabriqué en Chine / Hecha en China

## Before Assembly

English

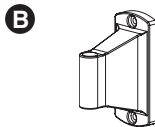
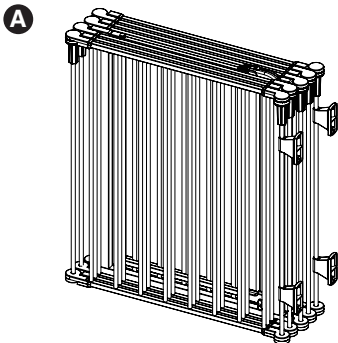

### PLEASE CHECK TO MAKE SURE YOU HAVE THE FOLLOWING PARTS:

- A** Play Yard Gate Frame (8 Panels)
- B** Plastic Mounting Brackets (4 – Attached to Gate Frame)
- C** 1" Wall Mount Screws (8) (requires a Phillips/cross-head screwdriver)

#### BEFORE USING PRODUCT

Read and follow all instructions carefully to ensure that your gate and extensions are properly installed. Improper installation could result in the gate becoming unstable or dislodged from the doorway. Always make sure the extension is securely attached to the gate before using. The safety of your child is your responsibility. Please keep these instructions for your reference.

#### IMPORTANT

- The four mounting brackets must be used in securing the gate to the wall. These brackets prevent the gate from dislodging from its opening and becoming unstable.
- If hardware mounting to a surface other than drywall or wood, please consult with a professional about installation.
- The maximum width of this gate is 194 inches.

#### 90 DAYS LIMITED WARRANTY

If, during the first 90 days after consumer purchase of the item, under reasonable and non-commercial use and conditions of maintenance, it fails while owned by the original purchaser because of the quality of materials or workmanship of finish and assembly, Regalo International, LLC, will replace or repair it at Regalo's option. **PROOF OF PURCHASE REQUIRED.**

#### CARE AND MAINTENANCE

Periodically check the gate for signs of damage, wear, or missing components. Do not use if any part is missing, worn or damaged. Check the gate regularly to ensure all the hardware and mountings are tightened. Do not use abrasive cleaners or bleach. Clean by sponging with warm water and a mild detergent.

## Option A: Installing Your Gate Between Two Walls

### STEP 1

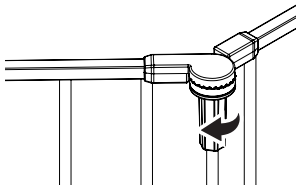

Loosen the hinge knob in the clockwise direction. Doing this will let allow the gate to unfold.

### STEP 2

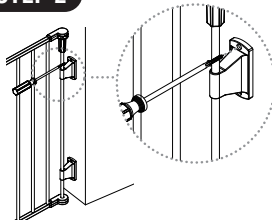

Use a Phillips/crosshead screwdriver (C) to fix the wall mounting bracket (B) to the wall. Repeat for all four brackets.

### STEP 3

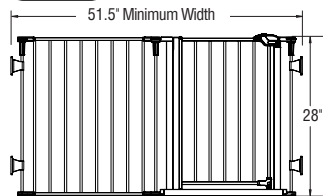

Arrange the panels to your desired configuration, then tighten all of the hinge knobs.

**NOTE:** This gate is designed to fit openings 51.5 inches (130.81 cm) to 194 inches (492.76).

## Option B: Installing Your Gate as a Play Yard

### STEP 1

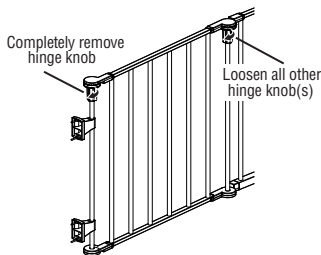

Twist the hinge knobs in clockwise direction to loosen.

### STEP 2

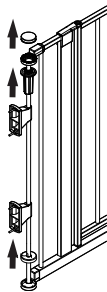

#### Removing the Wall Mount: Panel 1

Loosen the hinge knob in the clockwise direction to disengage the locking teeth. Slide the hinge knob and the toothed hinge cover cap downward. Pull the tube along with the hinge knob, toothed hinge cover cap, and wall mounts away from the gate to release all the parts. Remove the male hinge cover cap from the bottom.

### STEP 3

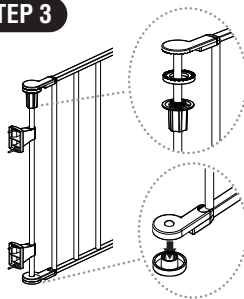

#### Removing the Wall Mount: Panel 2

Loosen the hinge knob in the clockwise direction to disengage the locking teeth. Slide the hinge knob and the toothed hinge cap downward. Pull the tube along with the hinge knob, toothed hinge cap, and wall mounts away from the gate to release all the parts. Remove the female hinge cover cap from the bottom.

#### STEP 4

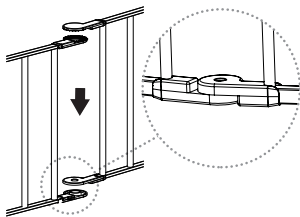

Position the play yard into your desired configuration (e.g. octagon, square), then join the free ends of the play yard together at the plastic joints.

#### STEP 5

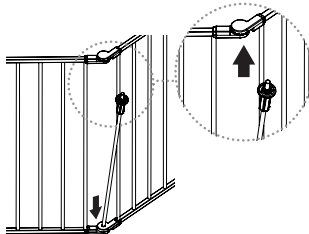

Place the tube with the hinge knob on it into the hole in the bottom of the extension gate. Stand tube vertically and connect hinge knob to top.

#### STEP 6

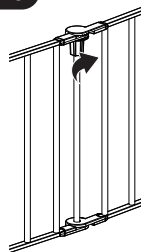

Slide the tube into place and screw the hinge knob in the counter clockwise direction to tighten.

## Gate Operation

#### STEP 7

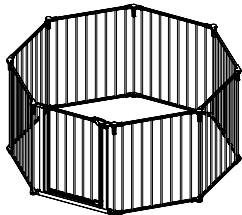

Assembly is now complete.

**NOTE:** When adding or removing additional panel units to the configuration, panels must be added or subtracted in sets of two for the freestanding enclosure to function properly.

#### STEP 1

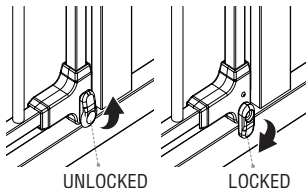

To open the gate, start with rotating the base lock in the upward direction. Do this on both sides of the door.

**NOTE:** You can rotate the base lock in either direction.

#### STEP 2

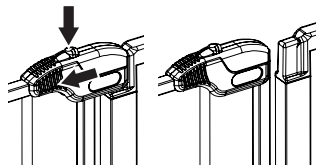

Press the release button down on the handle. Slide the handle back towards the hinge.

**NOTE:** When closing the gate you must do the same operation.

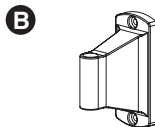
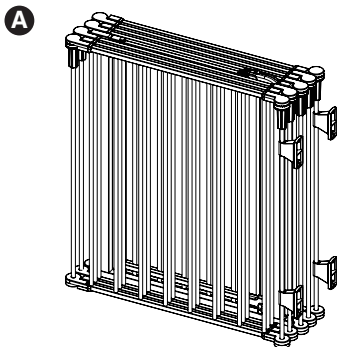

## VEUILLEZ VÉRIFIERQUE VOUS DISPOSEZ DES ARTICLES SUIVANTS :

- A** Cadre de la barrière pour parc de jeu (8 panneaux)
- B** Supports de montage en plastique (4 – attachés au cadre de la barrière)
- C** Vis de montage mural de 2,5 cm (1 po) (8) (tournevis cruciforme/Phillips)

### AVANT D'UTILISER LE PRODUIT

Lire et suivre attentivement les instructions pour assurer une installation conforme de la barrière et des rallonges. Une mauvaise installation risque d'aboutir à une barrière branlante, ou qui se détache de l'ouverture. Avant utilisation, toujours s'assurer que la rallonge est fixée solidement à la barrière. Vous êtes responsable de la sécurité de votre enfant. Conserver ces instructions pour consultation.

### IMPORTANT

- Les quatre supports de montage doivent être utilisés pour fixer la barrière au mur. Ces supports empêchent la barrière de sortir de son ouverture et de devenir instable.
- Si la surface de fixation n'est pas une cloison sèche ou du bois, consulter un spécialiste au sujet de l'installation.
- La largeur de cette barrière ne peut excéder 492.76 cm (194 po).

### GARANTIE LIMITÉE DE 90 JOURS

Si, au cours des 90 jours suivant l'achat de cet article, dans des circonstances raisonnables et dans des conditions d'utilisation et d'entretien non commerciales, l'article, qui appartient encore à l'acheteur original, s'avère défectueux en ce qui a trait à la qualité des matériaux ou aux travaux de finition et d'assemblage, Regalo International LLC le remplacera ou le réparera à son choix. PREUVE D'ACHAT REQUISE.

### SOIN ET ENTRETIEN

Vérifiez régulièrement la barrière (dommage, usure, pièce manquante). Cessez l'utilisation si une pièce est manquante, usée ou endommagée. Vérifiez régulièrement le serrage des pièces de montage et de fixation. Pour nettoyer la barrière, n'utilisez pas d'abrasifs ni d'eau de Javel. Nettoyez avec une éponge légèrement imbibée d'eau chaude et un détergent doux.

## Option A : Installation de la barrière entre deux murs

### ÉTAPE 1

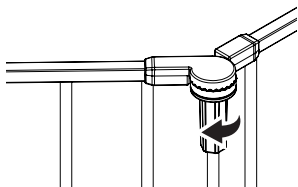

Dépliez le cadre de la barrière en desserrant les boutons de charnière de chaque articulation dans le sens contraire aux aiguilles d'une montre. Cette opération permet de plier la barrière.

### ÉTAPE 2

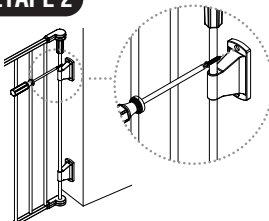

Utilisez un tournevis cruciforme/Phillips (C) pour fixer le support de montage mural (B) au mur. Répétez pour les quatre supports.

### ÉTAPE 3

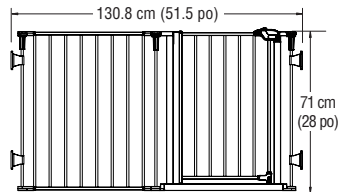

Disposez les panneaux selon la configuration désirée, puis serrez tous les boutons de charnière.

**REMARQUE :** Cette barrière est conçue pour s'adapter à des ouvertures comprises entre 130.81 cm et 492.76 cm (51.5 po et 194 po).

## Option B : Installation de votre barrière comme parc de jeu

### ÉTAPE 1

Retirez complètement le bouton de charnière

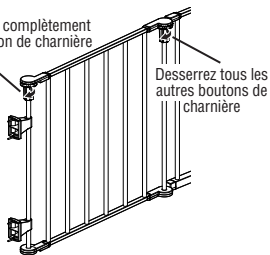

Desserrez tous les autres boutons de charnière

Tournez les boutons de charnière dans le sens des aiguilles d'une montre pour les desserrer.

### ÉTAPE 2

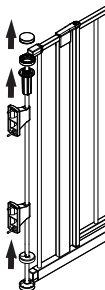

#### Retirer la fixation murale : Panneaux 1

Desserrez le couvre-charnière dans le sens des aiguilles d'une montre pour désenclencher les dents de verrouillage. Faites glisser le bouton de charnière et le couvre-charnière crénelé vers le bas. Détachez le tube ainsi que le bouton de charnière, le couvre-charnière crénelé et les montants muraux de la barrière pour dégager toutes les pièces. Retirez le couvre-charnière mâle de la partie inférieure.

### ÉTAPE 3

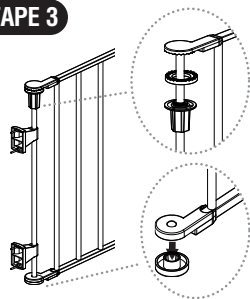

#### Retirer la fixation murale : Panneaux 1

Desserrez le couvre-charnière dans le sens des aiguilles d'une montre pour désenclencher les dents de verrouillage. Faites glisser le bouton de charnière et le couvre-charnière crénelé vers le bas. Détachez le tube ainsi que le bouton de charnière, le couvre-charnière crénelé et les montants muraux de la barrière pour dégager toutes les pièces. Retirez le couvre-charnière femelle de la partie inférieure.

### ÉTAPE 4

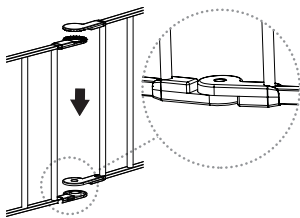

Donnez à votre parc de jeu la configuration désirée (p. ex. octogone, carré), puis joignez ses extrémités libres au niveau des articulations en plastique.

### ÉTAPE 5

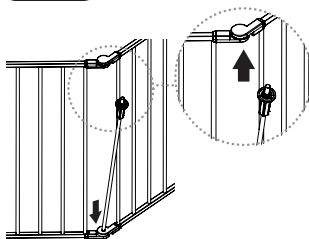

Placez le tube sur lequel est situé le bouton de charnière dans l'orifice situé en dessous de la barrière de rallonge. Tenir le tube verticalement et brancher le bouton de charnière vers le haut.

### ÉTAPE 6

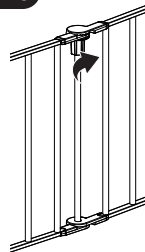

Montez le bouton de charnière en le faisant glisser jusqu'au couvre-charnière crénelé, puis tournez dans le sens inverse des aiguilles d'une montre pour serrer l'ensemble.

## Fonctionnement de la barrière

### ÉTAPE 7

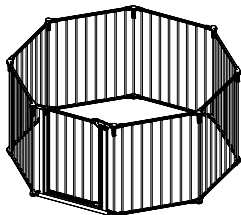

L'assemblage est maintenant terminé.

### ÉTAPE 1

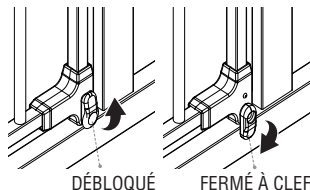

Pour ouvrir la barrière, commencez par tourner le verrou de base vers le haut. Effectuez cette opération des deux côtés de la porte.

### ÉTAPE 2

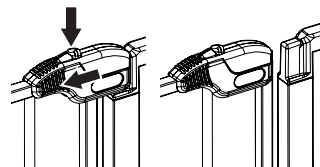

Enfoncez le bouton de déblocage situé sur la poignée. Faites glisser la poignée vers la charnière.

**REMARQUE :** Lors de l'ajout ou du retrait de panneaux supplémentaires, ceux-ci doivent être utilisés par paire pour assurer le bon fonctionnement de la structure autoportante.

**REMARQUE :** Vous pouvez tourner le verrou de base dans un sens ou dans l'autre.

**REMARQUE :** Au moment de fermer la barrière, vous devez faire la même opération.

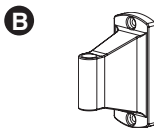
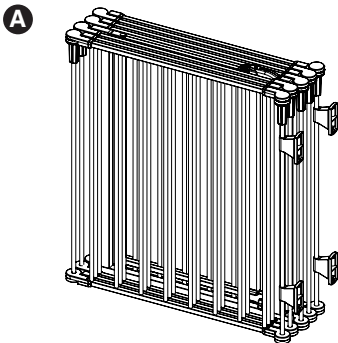

## CERCIÓRESE DE QUE ESTÉN LAS PIEZAS A CONTINUACIÓN:

- A** Marco de la reja de corralito (**8 paneles**)
- B** Soportes de montaje de plástico (**4 – acoplados al marco de la reja**)
- C** Tornillos de montaje en pared de 1 pulg. (2.5 cm) (**8**) (se requiere un destornillador Phillips/de estrella)

### ANTES DE USAR EL PRODUCTO

Lea y siga todas las instrucciones cuidadosamente para garantizar que la reja y las extensiones estén correctamente instaladas. La instalación incorrecta puede hacer que la reja quede inestable o se desenganche del hueco de la puerta. Siempre cerciórese de que la extensión esté firmemente unida a la reja antes de usarla. La seguridad de su niño es su responsabilidad. Conserve estas instrucciones para su referencia.

### IMPORTANTE

- Las cuatro abrazaderas de montaje se deben usar para asegurar la puerta a la pared. Estas abrazaderas evitan que la puerta se desacople de la abertura y se vuelva inestable.
- Si va a instalar la puerta en una superficie que no sea madera o yeso, consulte a un profesional sobre la instalación.
- El ancho máximo de esta puerta es de 194 pulgadas

### GARANTÍA LIMITADA DE 90 DÍAS

Si durante los primeros 90 días después de la fecha de compra, bajo uso y condiciones de mantenimiento razonables y no comerciales, y mientras permanece en manos del comprador original, el artículo presenta fallas de calidad en los materiales o la mano de obra de acabado y montaje, Regalo International, LLC, lo reemplazará o reparará a discreción de Regalo. SE REQUIERE EL RECIBO DE COMPRA.

### CUIDADO Y MANTENIMIENTO

Revise periódicamente la reja para ver si hay indicios de daños, desgaste o le faltan componentes. No la use si le faltan piezas, está desgastada o dañada. Revise regularmente la reja para garantizar que todos los herrajes y monturas estén apretados. No use limpiadores ni blanqueadores abrasivos. Limpieza con una esponja con agua tibia y un detergente suave.



## Opción A: Instalación de la reja entre dos paredes

### PASO 1

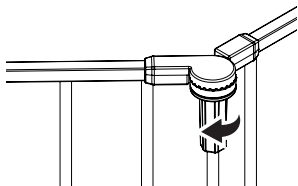

Despliegue el marco de la reja girando la perilla de la bisagra en sentido antihorario en cada junta pivotante. Esto permite que se despliegue la puerta.

### PASO 2

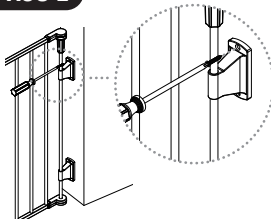

Utilice un destornillador Phillips/de estrella (C) para fijar el soporte de montaje (B) a la pared. Repita para los cuatro soportes.

### PASO 3

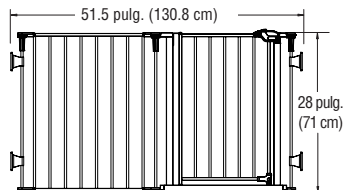

Acomode los paneles en la configuración deseada y luego apriete todas las perillas de la bisagra.

**NOTA:** Esta compuerta está diseñada para calzar en aberturas de 51.5 a 194 pulgadas (130.81 a 492.76 cm).

## Opción B: Instalación de la reja como una corralito

### PASO 1

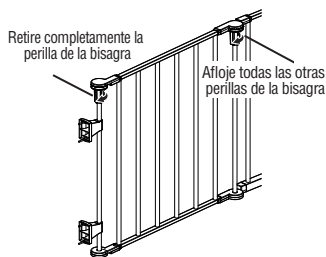

Quite de la parte superior la corona dentada de la bisagra.

### PASO 2

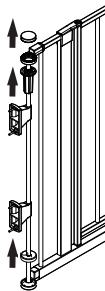

**Quitar el soporte de pared: Panel 1**  
Afloje la perilla de la bisagra en el sentido de las agujas del reloj para liberar los dientes de bloqueo. Deslice la perilla de la bisagra y la tapa de la bisagra dentada hacia abajo. Jale el tubo junto con la perilla de la bisagra, tapa de la bisagra dentada y montajes para pared en dirección opuesta de la puerta para liberar todas las piezas. Quite la tapa de la cubierta de la bisagra hembra de la parte macho inferior.

### PASO 3

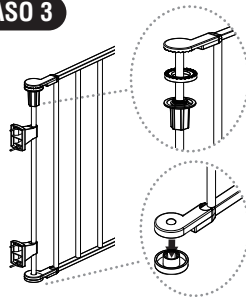

**Quitar el soporte de pared: Panel 2**  
Afloje la perilla de la bisagra en el sentido de las agujas del reloj para liberar los dientes de bloqueo. Deslice la perilla de la bisagra y la tapa de la bisagra dentada hacia abajo. Jale el tubo junto con la perilla de la bisagra, tapa de la bisagra dentada y montajes para pared en dirección opuesta de la puerta para liberar todas las piezas. Quite la tapa de la cubierta de la bisagra hembra de la parte hembra inferior.

#### PASO 4

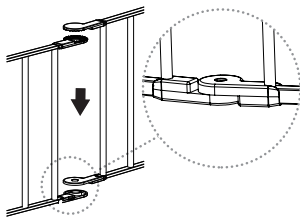

Coloque el corral en la configuración deseada (p. ej. un octágono, cuadrado), y luego una los extremos sueltos del corral en las juntas de plástico.

#### PASO 5

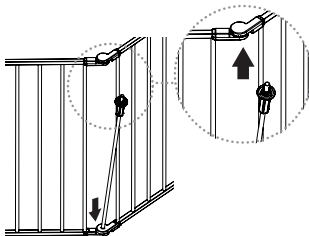

Coloque el tubo con la perilla de la bisagra en el agujero en la parte inferior de la puerta de extensión. Coloque el tubo verticalmente y conecte la perilla de la bisagra a la parte superior.

#### PASO 6

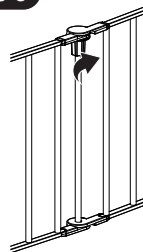

Deslice el tubo en su lugar y atornille la perilla de la bisagra en el sentido contrario a las agujas del reloj.

### Funcionamiento de la puerta

#### PASO 7

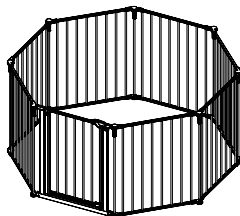

El ensamblaje ahora está completo.

**NOTA:** Al añadir o retirar paneles adicionales a la configuración, estos se deben retirar o añadir en series de dos a fin de que la valla autónoma funcione correctamente.

#### PASO 1

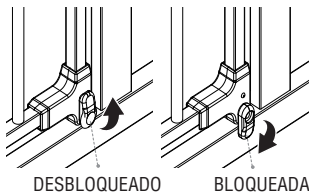

Para abrir la puerta, comience por girar hacia arriba el bloqueo de la base. Haga esto a ambos lados de la puerta.

**NOTA:** Se puede girar el bloqueo de la base a cualquier dirección.

#### PASO 2

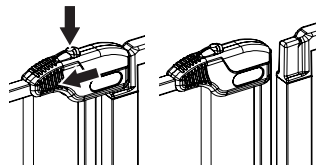

Presione hacia abajo el botón de liberación que está en la manija. Mueva la manija hacia la bisagra.

**NOTA:** Deberá hacer la misma operación al cerrar la puerta.

## To Fold Your Play Yard

---

### STEP 1

Loosen all of the locking knobs so the play yard can move freely and becomes flexible at the joints.

### STEP 2

Remove one of the locking knobs from the play yard and remove one vertical tube.

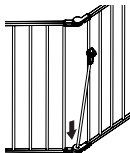

### STEP 3

You will now be able to pull the two plastic joints and the top and bottom of the play yard apart.

### STEP 4

Fold and put away.

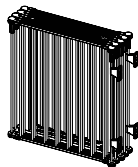

## Pour plier la barrière du parc de jeu

---

### ÉTAPE 1

Desserrez tous les boutons de blocage pour que le parc de jeu puisse bouger librement et plier au niveau des articulations.

### ÉTAPE 2

Enlevez un des boutons de blocage du parc de jeu et retirez un tube vertical.

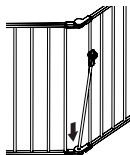

### ÉTAPE 3

Vous pouvez maintenant disjoindre les articulations du haut et du bas.

### ÉTAPE 4

Pliez et rangez le parc.

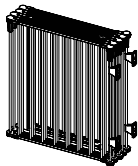

## Para plegar el corral

---

### PASO 1

Afloje todas las perillas trabantes de manera que el corral pueda moverse libremente y se vuelva flexible en las juntas.

### PASO 2

Retire una de las perillas trabantes del corral y un tubo vertical.

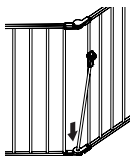

### PASO 3

Ahora podrá separar las dos juntas de plástico y la parte inferior y superior del corral.

### PASO 4

Pliéguela y guárdela.

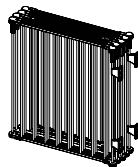

# **WARNING**

- Install according to manufacturer's instructions.
- To prevent serious injury or death, securely install gate or enclosure and use according to manufacturer's instructions.
- Children have died or been seriously injured when gates are not securely installed. Always install and use as directed using all required parts.
- Never stack gates on top of each other to form a taller barrier. This could result in serious injury or death.
- Stop using when a child can climb over or dislodge the gate.
- Use only with the locking mechanism securely engaged.
- To prevent falls, never use at top of stairs.
- Never use to keep child away from pool.
- Intended for use with children from 6 months through 24 months.
- Always ensure the gate is resting against the floor before beginning installation.
- This product will not necessarily prevent all accidents. Never leave child unattended.
- Check the gate regularly to see if all the hardware and mountings are tightened.
- Do not use if any component is missing or damaged.
- Adult assembly required.

# MISE EN GARDE

- Installez la barrière selon les instructions du fabricant.
- Pour prévenir des blessures graves voire mortelles, assembler solidement la barrière ou le parc; leur utilisation doit être conforme aux directives du fabricant.
- Des enfants sont morts ou ont subi de graves blessures en raison de barrières et de parcs mal fixés. Toujours installer et utiliser les barrières et les parcs conformément aux directives en utilisant toutes les pièces nécessaires.
- N'empilez jamais les barrières les unes sur les autres pour former une barrière plus grande. Vous risquez de vous blesser ou de mourir.
- Cesser l'utilisation si un enfant est capable de grimper par-dessus la barrière ou le parc ou de les déloger.
- Utilisez uniquement la barrière lorsque le mécanisme du loquet est fermement engagé.
- Pour éviter les chutes, ne jamais utiliser la barrière en haut des escaliers.
- Ne jamais utiliser pour tenir les enfants à l'écart d'une piscine.
- Destiné aux enfants de 6 à 24 mois.
- Toujours s'assurer que la barrière repose sur le sol avant de commencer l'installation.
- Cet article ne prévient pas nécessairement tous les accidents. Ne jamais laisser l'enfant sans surveillance.
- Vérifier régulièrement le serrage des pièces de montage et de fixation.
- Ne pas utiliser s'il manque des pièces ou elles sont endommagées.
- Assemblage adulte requis.

# **ADVERTENCIA**

- Ejecute la instalación de acuerdo con las instrucciones del fabricante.
- Para evitar lesiones graves o letales, instale firmemente la reja o puerta y úsela de acuerdo con las instrucciones del fabricante.
- Los niños murieron o resultaron gravemente heridos cuando las puertas no se instalaron de forma segura. Siempre instale y use según las instrucciones usando todas las partes requeridas.
- Nunca apile las puertas de seguridad una encima de la otra para formar una barrera más alta. Esto podría causar lesiones graves o la muerte.
- Deje de utilizarlas cuando el niño pueda trepar y desenganchar la reja.
- Use sólo con el mecanismo de bloqueo de forma segura comprometido.
- Para evitar caídas, no la utilice nunca en la parte superior de las escaleras.
- Nunca las use para mantener a un niño lejos de la piscina.
- Diseñada para niños pequeños de 6 hasta 24 meses.
- Antes de comenzar la instalación siempre cerciórese de que la puerta esté apoyada contra el piso.
- Este producto no necesariamente evitará todos los accidentes. Nunca deje solo a un niño.
- Verifique la puerta regularmente para ver si todo el hardware y los montajes están apretados.
- No la utilice si le faltan piezas o están dañadas.
- Requiere ensamblaje adulto.