

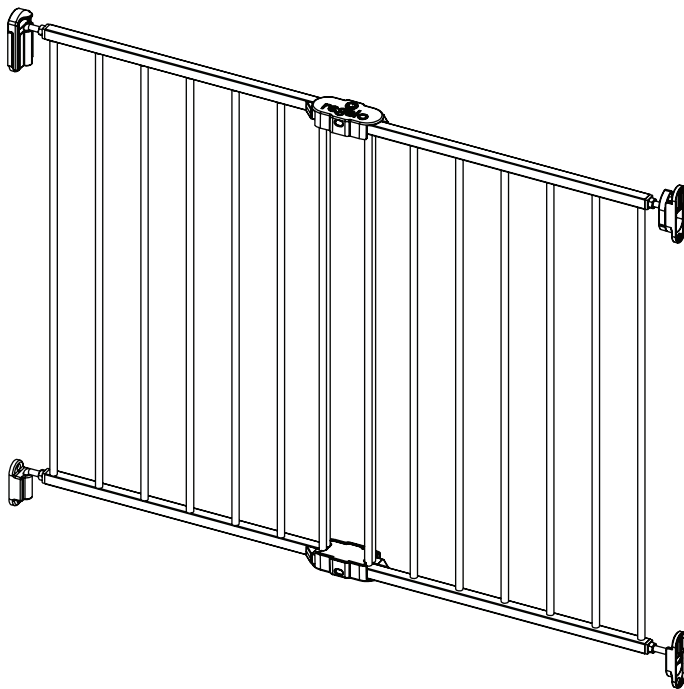

# Top of Stair Safety Gate

OWNER'S MANUAL MODELS: 1250, 1250 B



- READ ALL INSTRUCTIONS BEFORE ASSEMBLY AND USE OF GATE.
- KEEP INSTRUCTIONS FOR FUTURE USE.

 [www.regalo-baby.com](http://www.regalo-baby.com)

 Regalo International, LLC.

3200 Corporate Center Drive, Suite 100 / Burnsville, MN 55306, USA

 866.272.5274 (U.S. only) or 952.435.1080

Made in China

# Before Using Product

---

Read and follow all instructions carefully to ensure that your gate is properly installed. Improper installation could result in the gate becoming unstable or dislodged from the doorway. The safety of your child is your responsibility. Please keep these instructions for your reference.

## **IMPORTANT**

- Mounting hardware must be mounted into a stud in the wall.
- Gate must be mounted at the top of the stairway, at least 6" back from the front edge of the top stair.
- Hinge must be on the right side when facing the closed gate.
- Gate must swing away from stairs when opening.

## **MODEL NO. 1250 & 1250 B**

### **Manufacturer recommendations:**

- For children ages 6 months to 24 months
- When mounting:
  - The minimum opening allowed is 24"
  - The maximum opening allowed is 40.5"
  - The maximum spacing from the floor to bottom of the gate is 2 1/2"
  - The maximum spacing from the wall to the tube is 2 1/2"
  - The minimum spacing from the edge of the top stair to the gate is 6"

# **WARNING**

- Install according to manufacturer's instructions.
- To prevent serious injury or death, securely install gate or enclosure and use according to manufacturer's instructions.
- Children have died or been seriously injured when gates are not securely installed. ALWAYS install and use gates as directed using all required parts.
- Never stack gates on top of each other to form a taller barrier. This could result in serious injury or death.
- STOP using when a child can climb over or dislodge the gate.
- Use only with the locking/latching mechanism securely engaged.
- Install 6 inches away from top of stairs.
- NEVER use to keep child away from pool.
- Intended for use with children from 6 months through 24 months.
- Always ensure the gate is resting against the floor before beginning installation.
- This product will not necessarily prevent all accidents. Never leave child unattended.
- Check the gate regularly to see if all the hardware and mountings are tightened.
- Do not use if any components are missing or damaged.
- Adult assembly required.

# Before Assembly

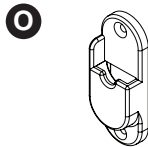
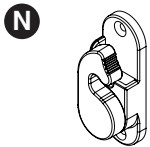
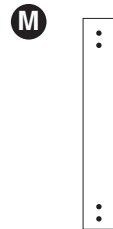
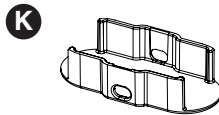
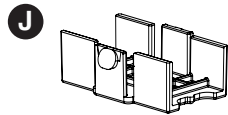
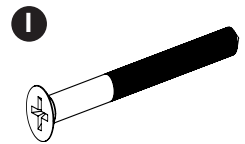
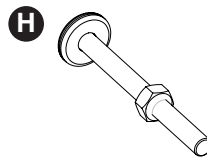
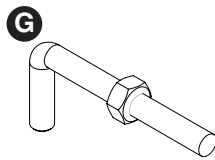
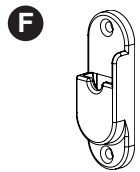
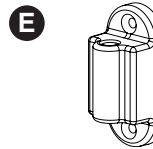
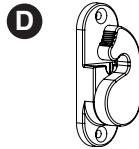
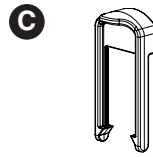
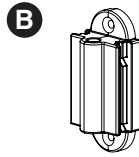
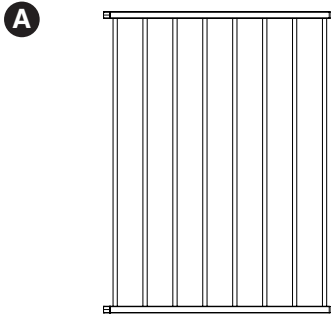

## PLEASE CHECK TO MAKE SURE YOU HAVE THE FOLLOWING PARTS:

- A** Main Gate Panel (2)
- B** Wall Mount Hinge, Snap, Male (1)
- C** Wall Mount Hinge, Snap, Female (1)
- D** Upper Assembly, Mount Wall, Latch (A) (1)
- E** Lower, Mount, Wall, Hinge (1)
- F** Lower, Mount, Wall Latch (A) (1)
- G** Hinge Adjuster Knob (2)
- H** Receiver Adjustment Knob (2)
- I** 2" Wood Screw (8)
- J** Coupler, Male (2)
- K** Coupler, Female (2)
- L** Handle Mounting Paper (1)
- M** Hinge Mounting Paper (1)
- N** Upper Assembly, Mount Wall, Latch (B) (1)
- O** Lower, Mount, Wall Latch (B) (1)

# Hinge Placement

---

## STEP 1

The hinges get installed on the right side of the stairs (when looking down the stairs). Using a stud finder locate a stud in the wall that is at a **minimum 6"** from the edge of the top stair. Once the stud is located, place the *lower mount wall hinge* against the wall. Position it so the upper hole of the *lower mount wall hinge* is at a **maximum of 2 1/2"** above your floor.

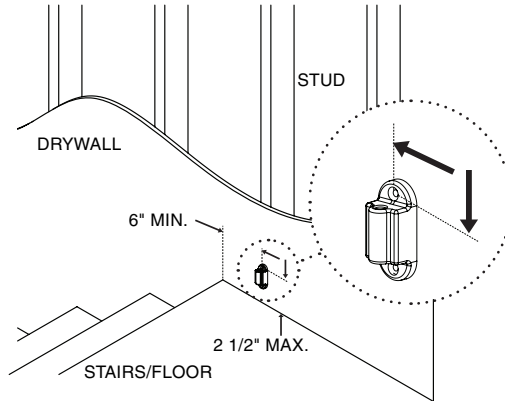

**NOTE:** Use (D,F) or (N,O) to stop gate from swinging over stairwell. Parts are marked with "A" and "B" on backside.

# Hinge Placement

## STEP 2

Using the supplied 2" wood screws, screw through the *lower mount wall hinge* into the drywall and stud. Do this for the top and bottom hole.

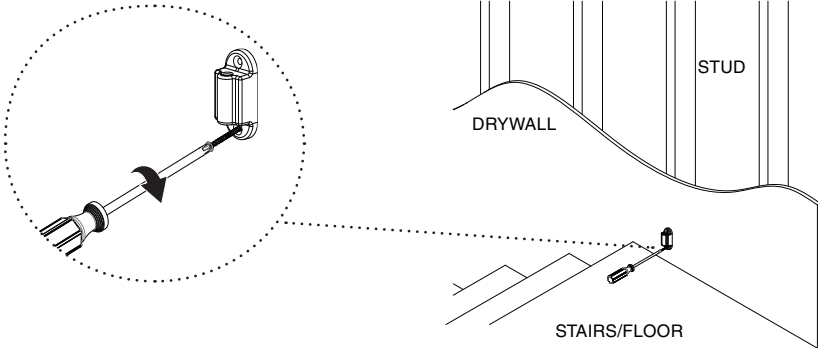

**NOTE:** Use the handle and hinge mounting (L,M) paper to help mark the exact location.

**NOTE:** Pre-drill 1/8" hole before putting screws in.

## STEP 3

Repeat with the *wall mount hinge snap female*. The distance between the top hole of the *lower mount wall hinge* and the lower hole of the *wall mount hinge snap female* is 25".

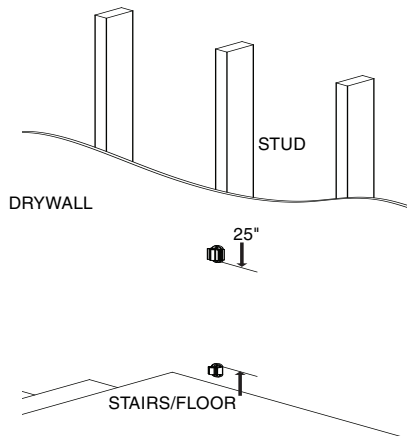

# Gate Assembly

---

## STEP 1

Screw the top *hinge adjuster knob* into the *main gate panel*. Repeat with the lower knob as well. Rotating the *hinge* in the clockwise direction will bring the *hinge* in. Loosen the jam nut all the way back.

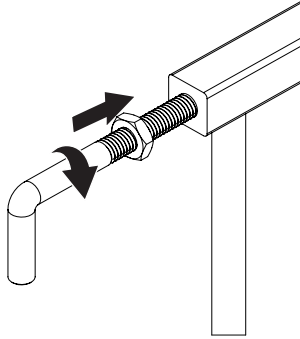

## STEP 2

Screw the top *receiver adjustment knob* into the second *gate panel*. Repeat with the lower knob as well. Rotating the *receiver* in the clockwise direction will bring the *receiver* in. Loosen the jam nut all the way back.

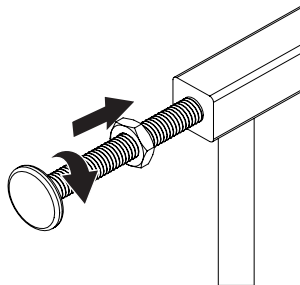

# Gate Assembly

## STEP 3

Place the *main gate panel* with the *hinge adjuster knobs* into the upper and lower hinges on the wall. Press the *main gate panel* in a downward motion to set the *hinge adjuster knobs* into the hinges.

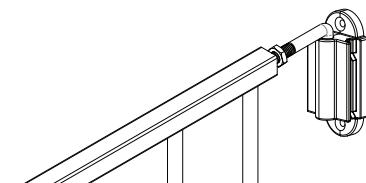
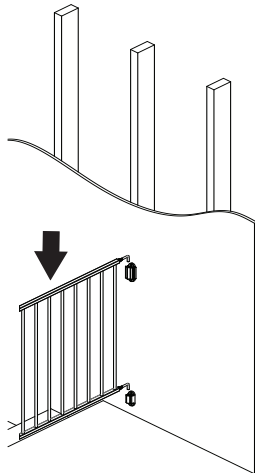

(SHOWING MAIN GATE PANEL SET IN THE HINGE)

## STEP 4

Place the second *gate panel* with the *receiver adjustment knob* in front of the hanging *main gate panel*. Slide the *main gate panel* to the left so that the *receiver adjustment knobs* are approximately 1/4" from the wall. When the panels are correctly aligned there will be no space between the vertical bars on each panel.

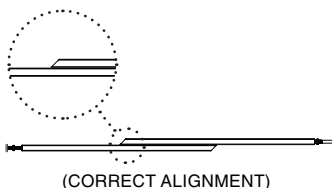
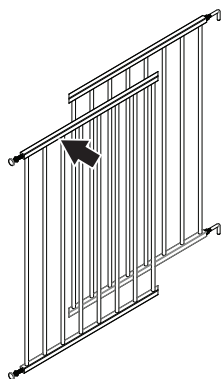

(CORRECT ALIGNMENT)



(INCORRECT ALIGNMENT)



# Gate Assembly

---

## STEP 5

In the center of the two panels place the *coupler male*, and coupler female. The *coupler male* goes on the inside of the gate. Put one at the top of the gate and another at the bottom. Place them between the vertical bars and slide them to the top and bottom. Next take the coupler female and place them over the horizontal top and bottom bar and snap it together with the coupler male.

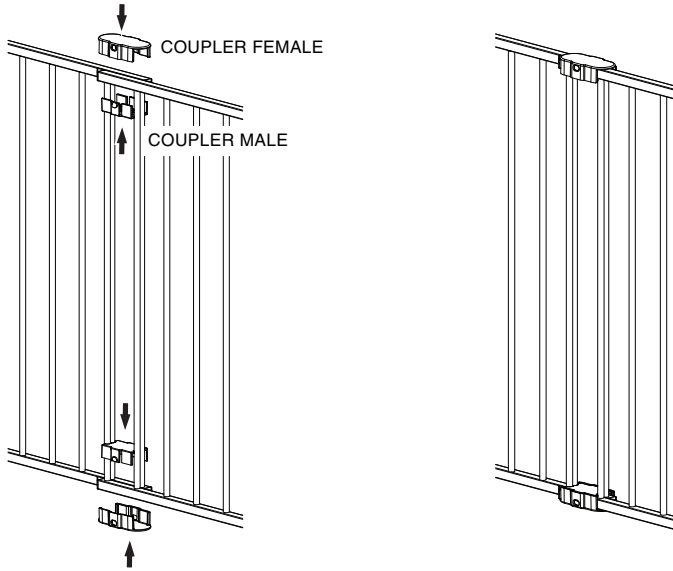

# Receiver Placement

---

## STEP 1

With the gate in closed position (creating a 90° angle to the wall the hinges are on) place the *receiver adjustment knob* in the *latch assembly wall mount* (D or N). Mark the location of the holes, making sure you are located on top of a stud. Do this for the upper and lower latch wall mounts (F or O).

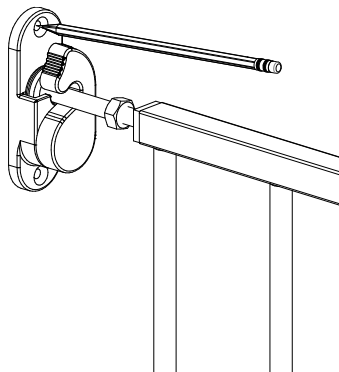

**NOTE:** Use the handle and hinge mounting paper (L,M) to help mark exact location of upper and lower wall mounts. Must use parts D with F and N with O.

## STEP 2

Open the gate (swing it away from the stairs). Mount the upper and lower receivers using the 2" wood screw.

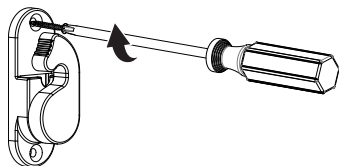

**NOTE:** Use (D,F) or (N,O) to stop gate from swinging over stairwell. Parts are marked with "A" and "B" on backside. Do not assemble with gate swinging over stairwell.

# Final Adjustments

---

## STEP 1

When the gate is in the closed and latched position there should be no larger than a 2 1/2" gap from the wall to the first picket on either side. To achieve this either screw inward or outward the *hinge adjustment knobs* and/or the *receiver adjuster knobs*.

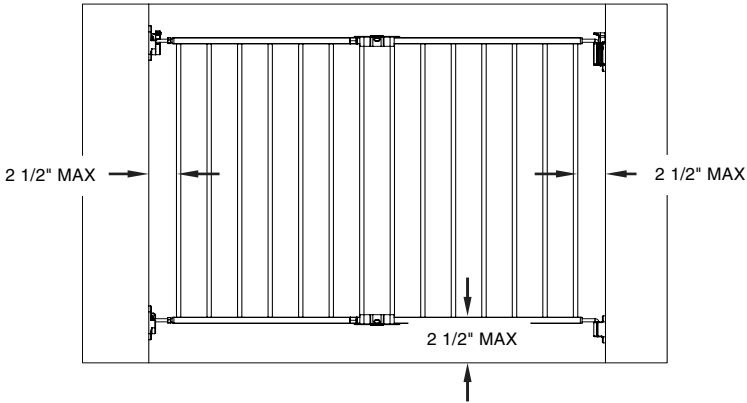

## STEP 2

Once the 2 1/2" maximum gap is set, tighten down the 4 jam nuts with a 13mm wrench. One on each *hinge adjustment knob* and one on each *receiver adjuster knob*.

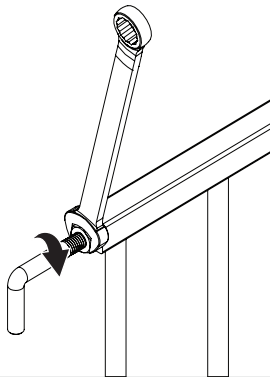

### STEP 3

Install the *wall mount hinge snap female* over the *wall mount hinge snap male*. Do so by matching the "legs" of the *wall mount hinge snap female* over the grooves, and sliding down until it clicks into place of the *wall mount hinge snap male*.

To remove hinge snap, with two fingers, gently pull both legs outward and slide hinge snap upward.

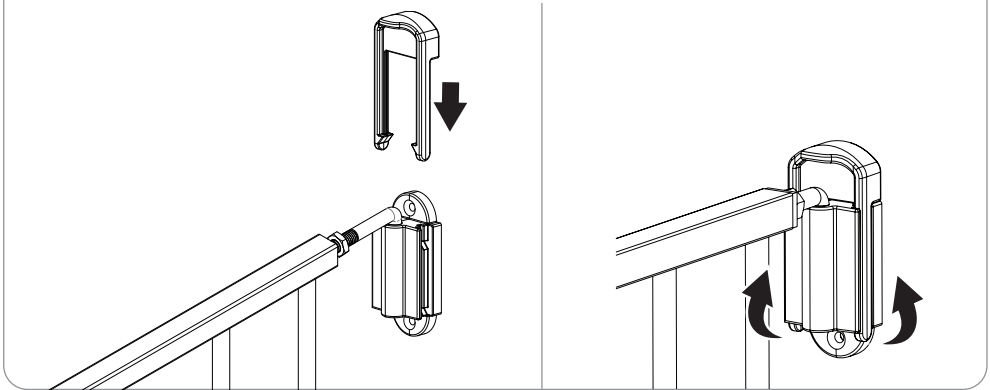

### STEP 4

To open the gate. Rotate the latch of the *latch assembly wall mount* in the clockwise direction to release the gate. Lift the gate upward and away from the stairs. Pivot the gate in the hinges until fully open.

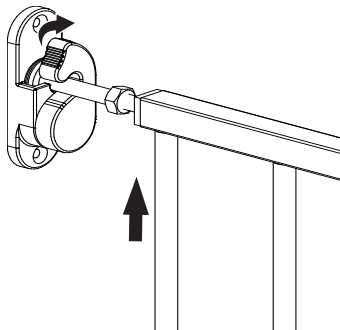

## **CARE AND MAINTENANCE**

Periodically check the gate for signs of damage, wear, or missing components. Do not use if any part is missing, worn or damaged. Check the gate regularly to ensure all the hardware and mountings are tightened. Do not use abrasive cleaners or bleach. Clean by sponging with warm water and a mild detergent.

## **90 DAYS LIMITED WARRANTY**

If, during the first 90 days after consumer purchase of the item, under reasonable and non-commercial use and conditions of maintenance, it fails while owned by the original purchaser because of the quality of materials or workmanship of finish and assembly, Regalo International, LLC, will replace or repair it at Regalo's option. PROOF OF PURCHASE REQUIRED.



# Barrière de sécurité pour haut d'escalier

GUIDE D'UTILISATION MODÈLES : 1250, 1250 B

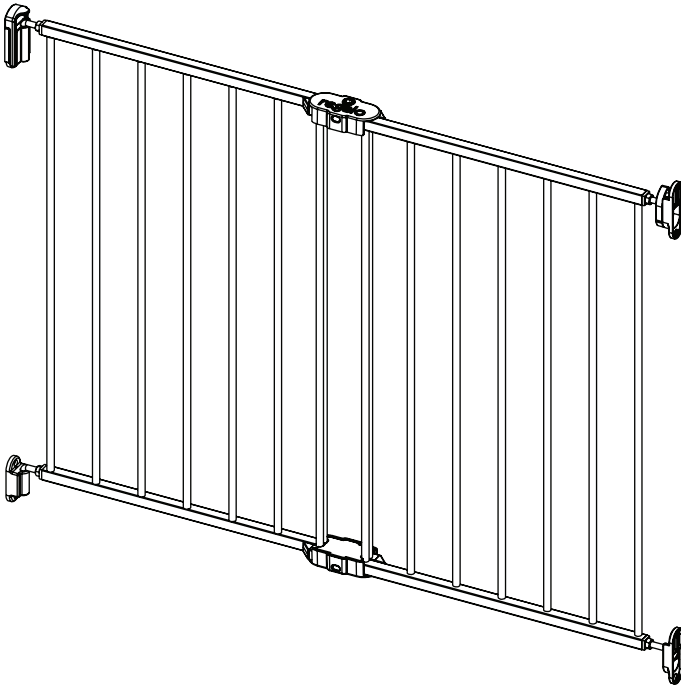

- LISEZ TOUTES LES INSTRUCTIONS AVANT LE MONTAGE ET L'UTILISATION DE LA BARRIÈRE.
- CONSERVEZ LES INSTRUCTIONS POUR UNE UTILISATION ULTÉRIEURE.

 [www.regalo-baby.com](http://www.regalo-baby.com)

 Regalo International, LLC.  
3200 Corporate Center Drive, Suite 100 / Burnsville, MN 55306, États-Unis

 866.272.5274 (États-Unis seulement) ou 952.435.1080

Fabriqué en Chine

# Avant d'utiliser le produit

---

Lisez et suivez attentivement toutes les instructions pour vous assurer que la barrière est correctement installée. Une mauvaise installation pourrait rendre la barrière instable ou la déloger de l'encadrement de la porte. La sécurité de votre enfant est de votre responsabilité. Veuillez garder ces instructions pour votre référence.

## IMPORTANT

- La quincaillerie de montage doit être fixée dans un poteau de la charpente murale.
- La barrière doit être montée en haut de l'escalier, à au moins 6 po (15,24 cm) du bord du palier supérieur de l'escalier.
- La charnière doit être sur le côté droit lorsque l'on se trouve face à la barrière fermée.
- La barrière doit s'ouvrir du côté opposé à l'escalier.

## MODÈLE N° 1250 & 1250 B

### Recommandations du fabricant :

- Pour des enfants âgés de 6 à 24 mois
- Lors du montage :
  - L'ouverture minimale autorisée est de 24 po (60,96 cm)
  - L'ouverture maximale autorisée est de 40,5 po (102,8 cm)
  - L'espacement maximal entre le sol et le bas de la barrière est de 2,5 po (6,35 cm)
  - L'espacement maximal entre le mur et le tube est de 2,5 po (6,35 cm)
  - L'espacement minimum entre le bord du palier supérieur de l'escalier et la barrière est de 6 po (15,24 cm)



# MISE EN GARDE

- Installer conformément aux instructions du fabricant.
- Pour éviter des blessures graves ou la mort, installez solidement la barrière et utilisez-la conformément aux instructions du fabricant.
- Des enfants sont morts ou ont été grièvement blessés lorsque des barrières n'étaient pas solidement installées. Installez et utilisez TOUJOURS les barrières comme indiqué en utilisant toutes les pièces requises.
- N'empilez jamais les barrières les unes sur les autres pour former une barrière plus grande. Vous risquez de vous blesser ou de mourir.
- Cessez d'utiliser la barrière lorsque l'enfant est capable de grimper par-dessus la barrière ou de la déloger/l'ouvrir.
- Utilisez uniquement la barrière lorsque le mécanisme du loquet est fermement engagé.
- Installez la barrière à une distance de 6 po (15,24 cm) du haut de l'escalier.
- N'utilisez JAMAIS la barrière pour tenir l'enfant éloigné d'une piscine.
- Barrière destinée à une utilisation avec des enfants âgés de 6 à 24 mois.
- Assurez-vous toujours que la barrière repose sur le sol avant de commencer l'installation.
- Ce produit n'évitera pas nécessairement tous les accidents. Ne laissez JAMAIS un enfant sans surveillance.
- Vérifiez la barrière régulièrement pour vous assurer que la quincaillerie et les supports de fixation sont bien en place.
- N'utilisez pas la barrière si des éléments sont manquants ou endommagés.
- La barrière doit être montée par un adulte.



# Avant le montage

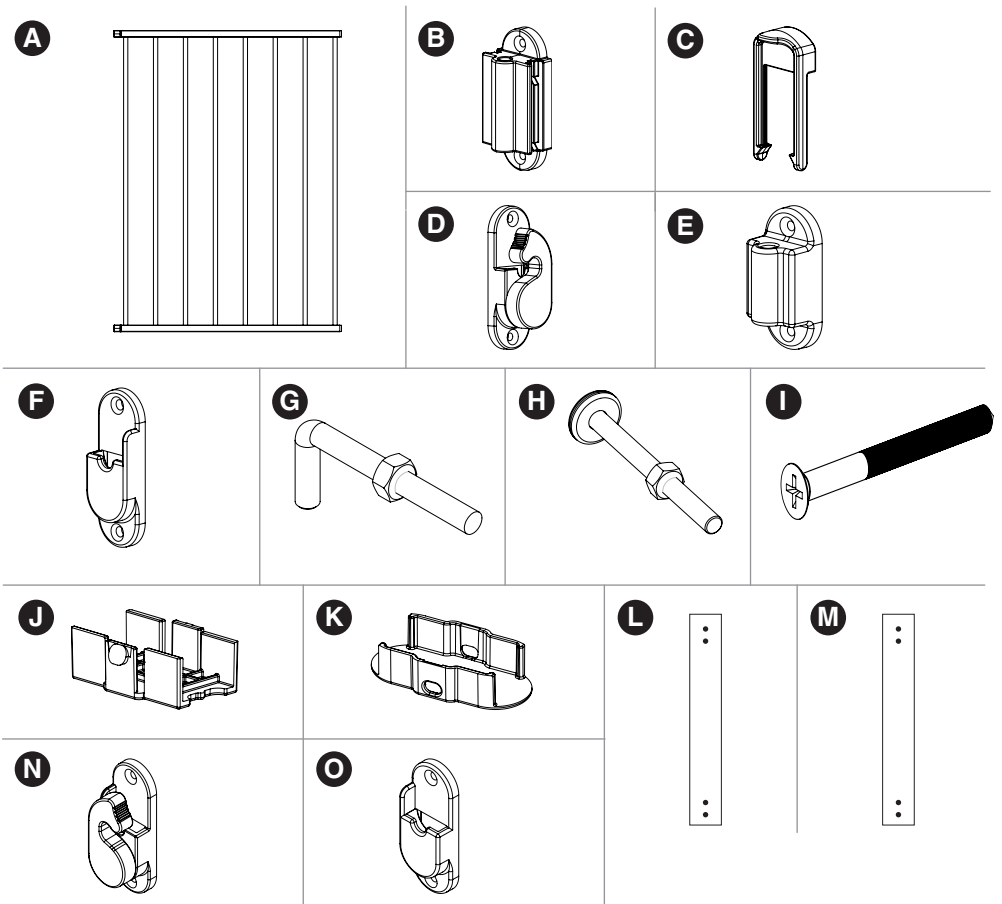

## VÉRIFIEZ QUE VOUS DISPOSEZ BIEN DES PIÈCES SUIVANTES :

- |   |   |
|---|---|
| <b>A</b> <i>Panneau principal de la barrière (2)</i>                | <b>I</b> <i>Vis à bois de 2 po (5,08 cm) (8)</i>                    |
| <b>B</b> <i>Charnière murale à clipser mâle (1)</i>                 | <b>J</b> <i>Coupleur mâle (2)</i>                                   |
| <b>C</b> <i>Charnière murale à clipser femelle (1)</i>              | <b>K</b> <i>Coupleur femelle (2)</i>                                |
| <b>D</b> <i>Assemblage supérieur, montage mural, loquet (A) (1)</i> | <b>L</b> <i>Papier de montage de la poignée (1)</i>                 |
| <b>E</b> <i>Charnière murale inférieure (1)</i>                     | <b>M</b> <i>Papier de montage de la charnière (1)</i>               |
| <b>F</b> <i>Inférieur, montage, loquet mural (A) (1)</i>            | <b>N</b> <i>Assemblage supérieur, montage mural, loquet (B) (1)</i> |
| <b>G</b> <i>Tige de réglage de charnière (2)</i>                    | <b>O</b> <i>Inférieur, montage, loquet mural (B) (1)</i>            |
| <b>H</b> <i>Tige de réglage de récepteur (2)</i>                    |   |

# Placement des charnières

## ÉTAPE 1

Les charnières s'installent du côté droit de l'escalier (lorsque l'on regarde l'escalier depuis le haut). En utilisant un détecteur de poteaux de charpente, localisez dans le mur un poteau se trouvant à un **minimum** de 6 po (15,24 cm) du bord du palier supérieur. Une fois le poteau détecté, placez la *charnière murale inférieure* contre le mur. Positionnez-la de sorte que le trou supérieur de la *charnière murale inférieure* soit à un **maximum** de 2, 1/2 po (6,35 cm) au-dessus du plancher.

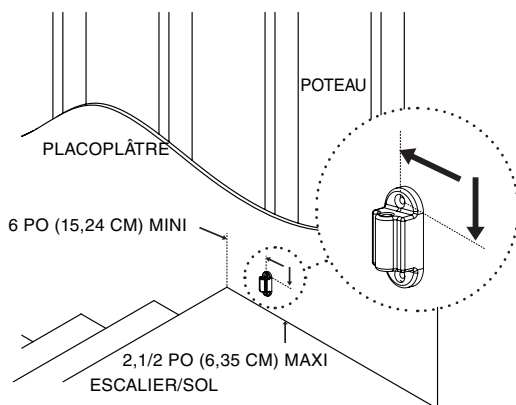

**REMARQUE :** Utilisez (D,F) ou (N,O) pour empêcher la barrière de basculer au-dessus de la cage d'escalier. Les pièces sont marquées d'un "A" et d'un "B" à l'arrière.

# Placement des charnières

## ÉTAPE 2

En utilisant les *vis à bois de 2 po (5,08 cm)* fournies, vissez la *charnière murale inférieure* dans le placoplâtre et le poteau. Posez la vis du trou supérieur et celle du trou inférieur.

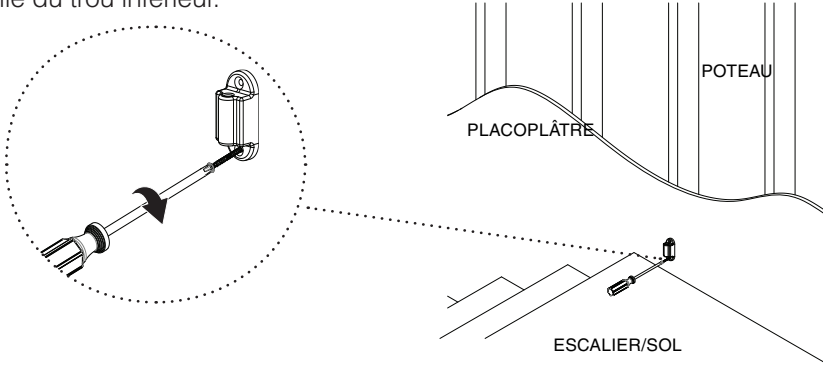

**REMARQUE :** Utilisez la poignée et le papier de montage de la charnière (L, M) pour marquer l'emplacement exact.

**REMARQUE :** Percez un trou de 1/8 po avant de mettre les vis.

## ÉTAPE 3

Répétez l'opération avec la *charnière murale à clipser femelle*. La distance entre le trou supérieur de la *charnière murale inférieure* et le trou inférieur de la *charnière murale à clipser femelle* est de 25 po (64 cm).

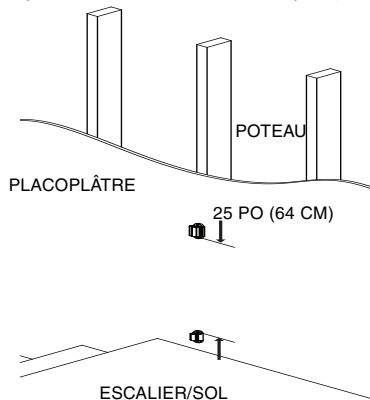

# Montage de la barrière

---

## ÉTAPE 1

Vissez la *tige de réglage de la charnière* supérieure dans le *panneau principal de la barrière*. Répétez l'opération avec la tige inférieure. Lorsque vous tournez la tige de la *charnière* dans le sens des aiguilles d'une montre, la *charnière* se rapproche de la barrière. Desserrez complètement le contre-écrou.

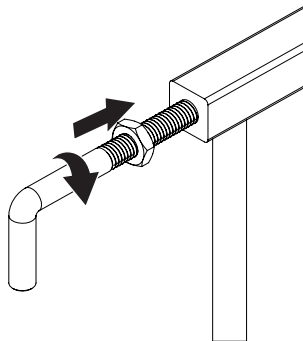

## ÉTAPE 2

Vissez la *tige de réglage de récepteur* supérieure dans le deuxième *panneau de la barrière*. Répétez l'opération avec la tige inférieure. Lorsque vous tournez la tige du *récepteur* dans le sens des aiguilles d'une montre, le *récepteur* se rapproche de la barrière. Desserrez complètement le contre-écrou.

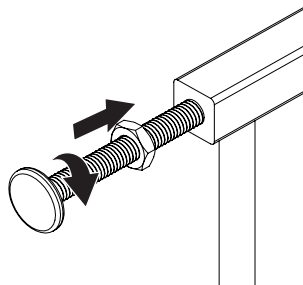

# Montage de la barrière

## ÉTAPE 3

Placez le *panneau principal de la barrière* sur lequel sont montées les *tiges de réglage des charnières* dans les charnières supérieures et inférieures fixées au mur. Appuyez sur le *panneau principal de la barrière* vers le bas pour introduire les *tiges de réglage de charnière* dans les charnières.

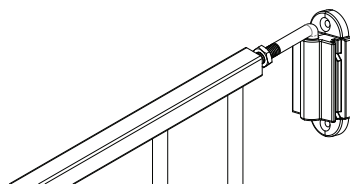
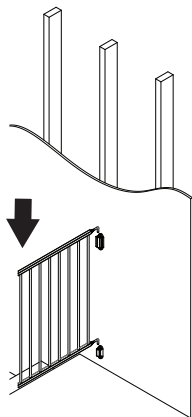

(ILLUSTRATION DU PANNEAU PRINCIPAL DE LA BARRIÈRE DANS LA CHARNIÈRE)

## ÉTAPE 4

Placez le deuxième *panneau de la barrière* de sorte que la *tige de réglage du récepteur* se trouve devant le *panneau principal de la barrière* suspendu. Faites glisser le *panneau principal de la barrière* vers la gauche de sorte que les *tiges de réglage du récepteur* soient à environ 0,25 po (0,635 cm) du mur. Lorsque les panneaux sont correctement alignés, il n'y aura pas d'espace entre les barres verticales de chaque panneau.

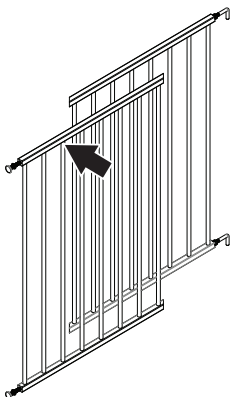

(ALIGNEMENT CORRECT)

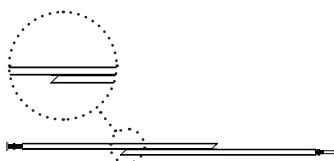

(ALIGNEMENT INCORRECT)

# Montage de la barrière

---

## ÉTAPE 5

Au centre des deux panneaux, mettez en place le *coupleur mâle* et le coupleur femelle. Le *coupleur mâle* se place à l'intérieur de la barrière. Mettez-en un en haut de la barrière et l'autre en bas. Placez-les entre les barres verticales et faites-les glisser vers le haut et le bas. Ensuite, prenez les coupleurs femelles et placez-les sur les barres horizontales supérieure et inférieure et clipsez-les dans les coupleurs mâles.

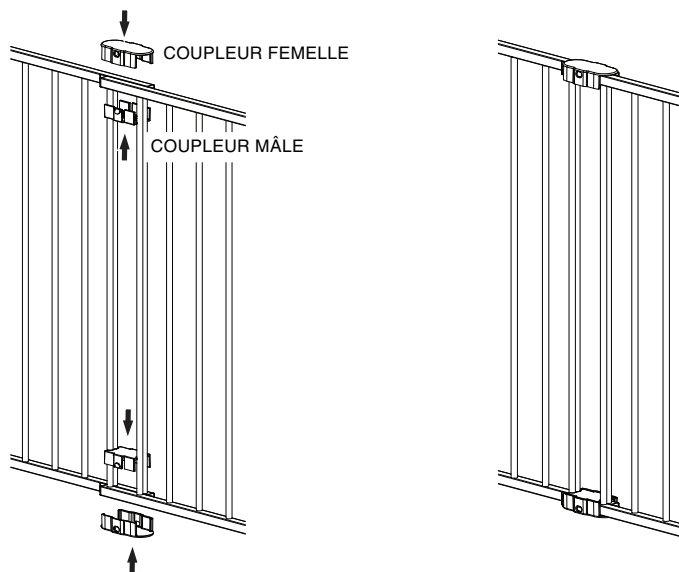

# Placement des récepteurs

---

## ÉTAPE 1

Avec la barrière en position fermée (créant un angle de 90° avec le mur sur lequel sont montées les charnières), placez la *tige de réglage du récepteur* dans le *loquet mural* (D ou N). Marquez l'emplacement des trous, en vous assurant que vous êtes situé sur un poteau de charpente. Faites ceci pour les supports muraux à loquet supérieur et inférieur (F ou O).

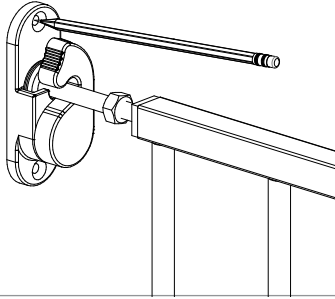

**REMARQUE :** Utilisez la poignée et le papier de montage de la charnière (L, M) vous aider à marquer l'emplacement exact des supports muraux supérieurs et inférieurs. Doit utiliser les pièces D avec F et N avec O.

## ÉTAPE 2

Ouvrez la barrière (dans la direction opposée à l'escalier). Montez les récepteurs supérieur et inférieur en utilisant les *vis à bois de 2 po (5,08 cm)*.

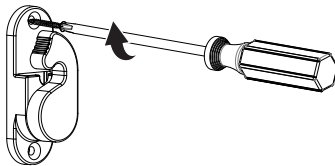

**REMARQUE :** Utilisez (D,F) ou (N,O) pour empêcher la barrière de basculer au-dessus de la cage d'escalier. Les pièces sont marquées d'un "A" et d'un "B" à l'arrière. Ne pas assembler avec la barrière pivotante au-dessus de la cage d'escalier.

# Réglages finaux

## ÉTAPE 1

Lorsque la barrière est en position fermée et verrouillée, il ne doit pas y avoir plus de 2,5 po (6,35 cm) d'espace entre le mur et le premier barreau de chaque côté. Pour cela, tournez dans un sens ou dans l'autre les *tiges de réglage des charnières* et/ou les *tiges de réglage des récepteurs*.

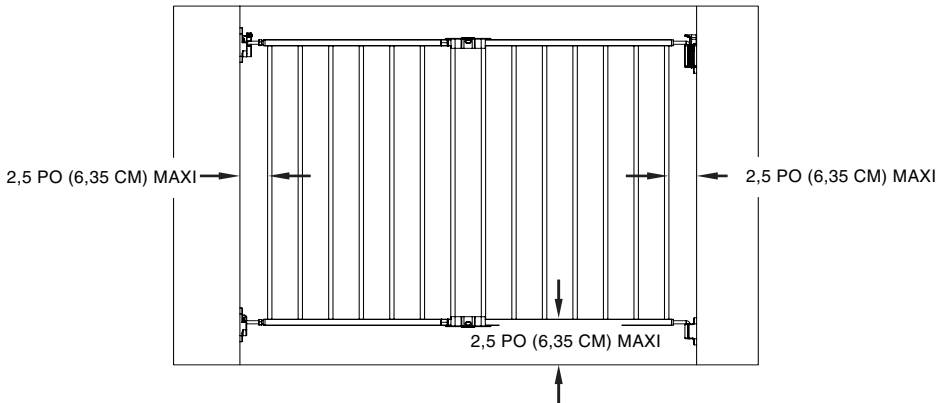

## ÉTAPE 2

Une fois l'espacement maximum de 2,5 po (6,35 cm) réglé, serrez les 4 contre-écrous avec une clé de 13 mm. Un pour chaque *tige de réglage de charnière* et un pour chaque *tige de réglage de récepteur*.

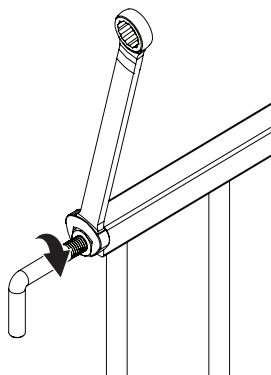



### ÉTAPE 3

Installez la *charnière murale à clipser femelle* sur la *charnière murale à clipser mâle*. Pour cela, alignez les « pattes » de la *charnière murale à clipser femelle* avec les rainures et glissez-la vers le bas jusqu'à ce qu'elle se clipse à la *charnière murale à clipser mâle*.

Pour retirer le ressort de charnière, utilisez deux doigts pour tirer délicatement les deux pattes vers l'extérieur et faites glisser le ressort de charnière vers l'extérieur.

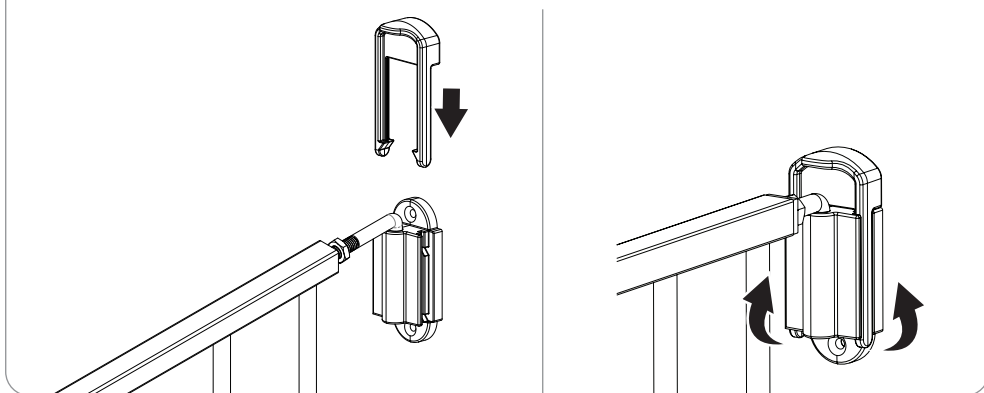

### ÉTAPE 4

Pour ouvrir la barrière. Tournez le loquet du *loquet mural* dans le sens des aiguilles d'une montre pour ouvrir la barrière. Soulevez la barrière et poussez-la dans la direction opposée à l'escalier. Faites pivoter la barrière jusqu'à ce qu'elle soit complètement ouverte.

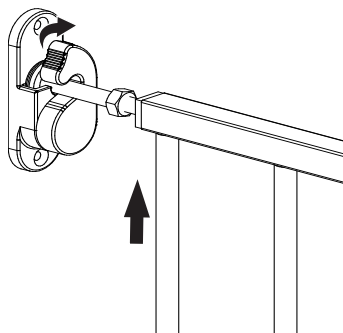

## **ENTRETIEN**

Vérifiez régulièrement que la barrière ne présente aucun signe de dommage et d'usure et qu'il ne manque aucun élément. N'utilisez pas la barrière si une pièce est manquante, usée ou endommagée. Vérifiez la barrière régulièrement pour vous assurer que la quincaillerie et les supports de fixation sont bien en place. N'utilisez pas de nettoyeurs abrasifs ou d'eau de Javel. Nettoyez la barrière avec une éponge imbibée d'eau tiède et un détergent doux.

## **GARANTIE LIMITÉE DE 90 JOURS**

Si, au cours des 90 premiers jours suivant l'achat du produit par le consommateur, dans le cadre d'un usage raisonnable et non commercial et dans des conditions d'entretien appropriées, le produit s'avère défectueux, alors qu'il est sous la propriété de l'acheteur original, en raison de la qualité des matériaux, de la finition ou du montage, Regalo International, LLC, le remplacera ou le réparera à la discrétion de Regalo. PREUVE D'ACHAT REQUISE.



# Reja de seguridad para la parte superior de las escaleras

MANUAL DEL PROPIETARIO MODELOS : 1250, 1250 B

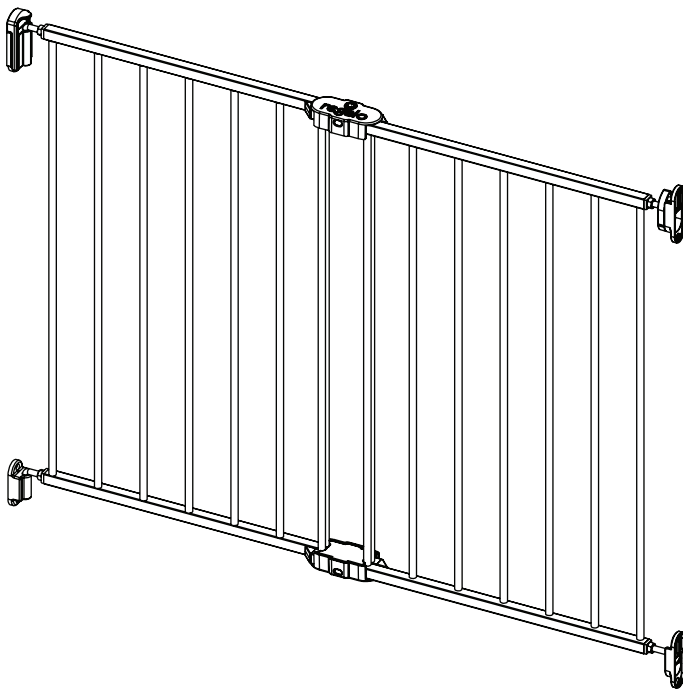

- LEA LAS INSTRUCCIONES ANTES DE ENSAMBLAR Y UTILIZAR LA PUERTA.
- CONSERVE ESTAS INSTRUCCIONES PARA USO FUTURO.

 [www.regalo-baby.com](http://www.regalo-baby.com)

 Regalo International, LLC.

3200 Corporate Center Drive, Suite 100 / Burnsville, MN 55306, EE. UU.

 866.272.5274 (solo EE. UU.) o 952.435.1080

Hecho en China

# Antes de utilizar el producto

---

Lea y siga las instrucciones cuidadosamente para asegurarse de que haya instalado adecuadamente la puerta. La instalación inadecuada podría provocar que la puerta sea inestable o se desprenda del umbral. La seguridad de su hijo es su responsabilidad. Conserve estas instrucciones como referencia.

## IMPORTANTE

- El herraje de ensamble debe instalarse en un entramado en la pared.
- La puerta debe colocarse en la parte superior de las escaleras al menos 6" de distancia de la orilla del escalón superior.
- La bisagra debe quedar en el lado derecho al estar frente a la puerta cerrada.
- La puerta debe abrirse en dirección opuesta a las escaleras.

## NO. DE MODELO 1250 & 1250 B

### Recomendaciones del fabricante:

- Para niños de 6 a 24 meses de edad
- Al instalar:
  - La abertura mínima permitida es de 24"
  - La abertura máxima permitida es de 40.5"
  - El espacio máximo del piso a la parte inferior de la puerta es de 2.5"
  - El espacio máximo de la pared al tubo es de 2.5"
  - El espacio mínimo de la orilla del escalón superior a la puerta es de 6"



# ADVERTENCIA

- Instale de acuerdo con las instrucciones del fabricante.
- Para evitar lesiones graves, o incluso la muerte, coloque la puerta o cerca de manera fija de acuerdo a las instrucciones del fabricante.
- Han fallecido niños, o se han lesionado gravemente, si la puerta no está instalada de manera segura. SIEMPRE instale y utilice las puertas de acuerdo a las direcciones, y utilice todas las partes necesarias.
- Nunca apile las puertas de seguridad una encima de la otra para formar una barrera más alta. Esto podría causar lesiones graves o la muerte.
- DEJE de usar cuando el niño pueda escalar sobre la puerta, o cuando pueda desprenderla.
- Solo utilice cuando el mecanismo de cierre/traba esté bien activado.
- Instale a 6 pulgadas de distancia de la parte superior de las escaleras.
- NUNCA utilice para mantener a los niños alejados de la piscina.
- Diseñado para utilizar con niños entre 6 a 24 meses.
- Siempre asegúrese de que la puerta descance directamente sobre el piso antes de comenzar la instalación.
- Este producto no necesariamente evitará todos los accidentes. Nunca deje a los niños sin supervisión.
- Revise la puerta con frecuencia y asegúrese que los soportes y herrajes estén bien ajustados.
- No utilice si faltan componentes, o si estos están dañados.
- Se requiere instalación por adultos.

# Antes de ensamblar

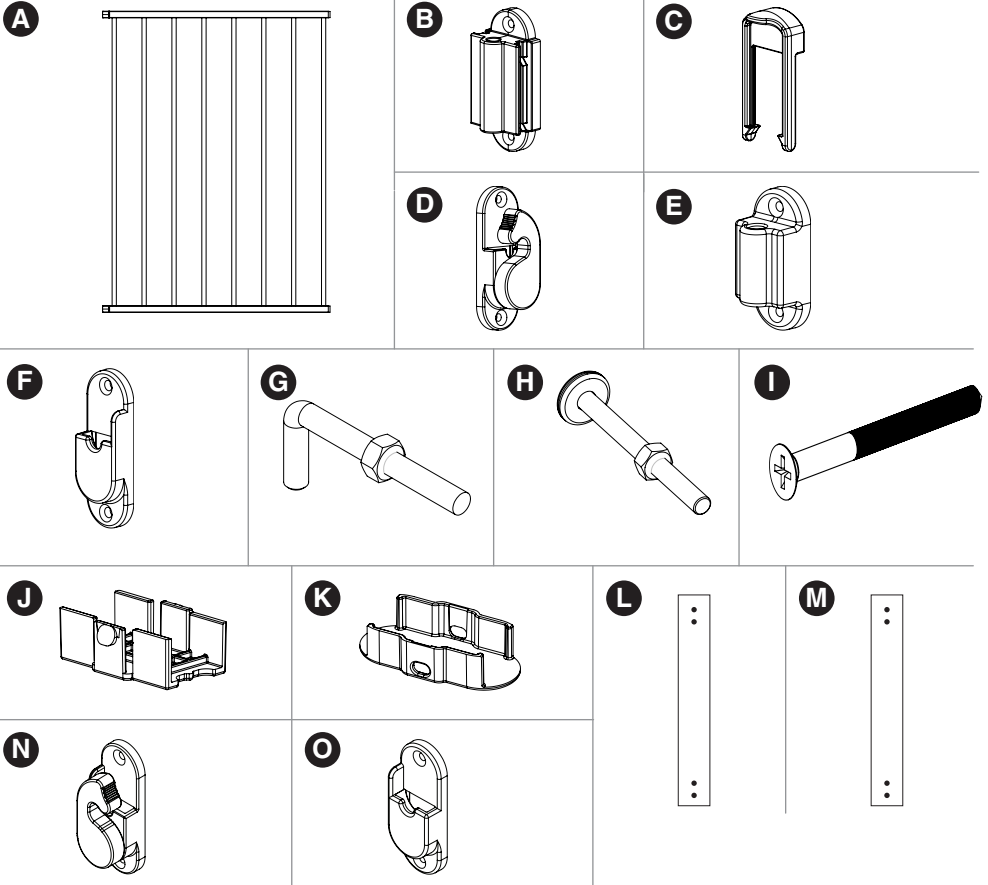

## ASEGÚRESE DE CONTAR CON LAS SIGUIENTES PARTES:

- A** Panel de puerta principal (2)
- B** Bisagra de montaje en pared, encaje, macho (1)
- C** Bisagra de montaje en pared, encaje, hembra (1)
- D** Ensamble superior, montaje de pared, cerrojo (A) (1)
- E** Montaje, inferior, pared, Bisagra (1)
- F** Inferior, montaje, cerrojo de pared (A) (1)
- G** Perilla de ajuste de bisagra (2)
- H** Perilla de ajuste de receptor (2)
- I** Tornillo de madera de 2" (8)
- J** Conector, macho (2)
- K** Conector, hembra (2)
- L** Plantilla de montaje del mango (1)
- M** Plantilla de montaje del bisagra (1)
- N** Ensamble superior, montaje de pared, cerrojo (B) (1)
- O** Inferior, montaje, cerrojo de pared (B) (1)

# Colocación de bisagra

## PASO 1

Las bisagras se instalan del lado derecho de las escaleras (al estar de frente a las escaleras hacia abajo). Utilice un localizador de entramados para ubicar un entramado en la pared que esté a un **mínimo** de 6" de la orilla del escalón superior. Una vez ubicado el entramado, coloque la *bisagra de pared de montaje inferior* contra la pared. Colóquela de manera que el agujero superior de la bisagra *del montaje inferior* quede a un **máximo** de 2 1/2" por encima del piso.

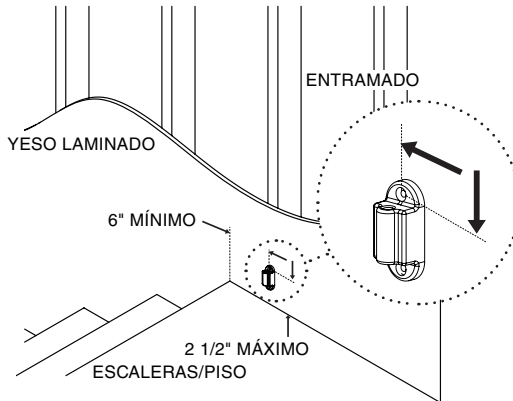

**NOTA:** Utilice (D,F) o (N,O) para evitar que el portón se balancee sobre el hueco de la escalera. Las piezas están marcadas con "A" y "B" en la parte posterior.

# Colocación de bisagra

## PASO 2

Utilice los *tornillos de madera de 2"* provistos para colocar la *bisagra de pared de montaje inferior* en el yeso laminado y entramado. Repita el proceso para el agujero inferior y superior.

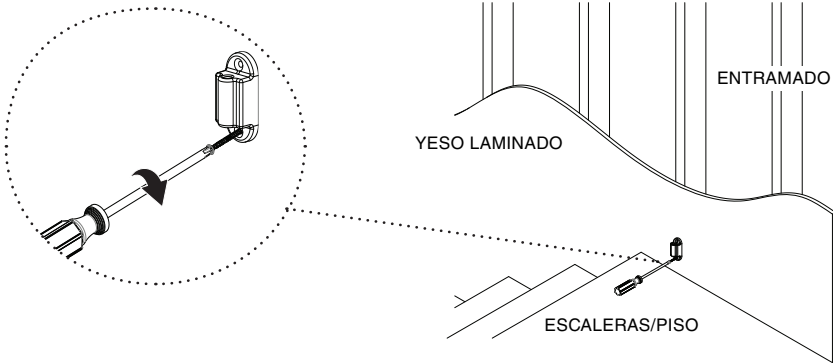

**NOTA:** Use la plantilla de montaje del mango y la bisagra (L,M) para ayudar a marcar la ubicación exacta.

**NOTA:** Pretaladre un orificio de 1/8" antes de colocar los tornillos.

## PASO 3

Repita el paso anterior con la *bisagra hembra de encaje de montaje inferior*. La distancia entre el agujero superior de la *bisagra de montaje inferior* y el agujero inferior de la *bisagra hembra de encaje de montaje de pared* es de 25".

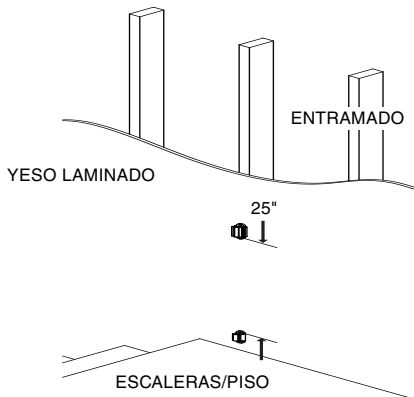



# Ensamble de la puerta

---

## PASO 1

Atornille la *perilla de ajuste de la bisagra superior* en el *panel principal de la puerta*. Repita el paso anterior con la perilla inferior. Gire la *bisagra* en dirección con las manecillas del reloj para ajustar la *bisagra* hacia adentro. Afloje la contratuerca completamente.

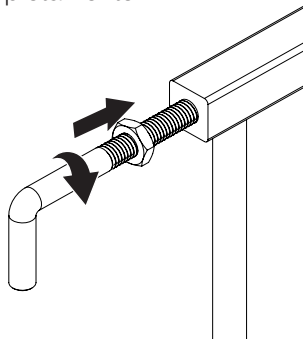

## PASO 2

Atornille la *perilla de ajuste del receptor* en el *segundo panel de la puerta*. Repita el paso anterior con la perilla inferior. Gire el *receptor* en dirección de las manecillas del reloj para ajustar el *receptor* hacia adentro. Afloje la contratuerca completamente.

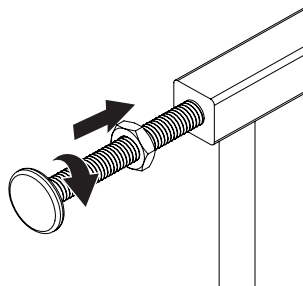

# Ensamble de la puerta

## PASO 3

Coloque el *panel principal de la puerta* con las *perillas de ajuste de la bisagra* en las bisagras superior e inferior en la pared. Presione el *panel principal de la puerta* con un movimiento hacia abajo para colocar las *perillas de ajuste de las bisagras* dentro de las bisagras.

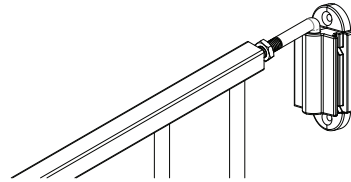
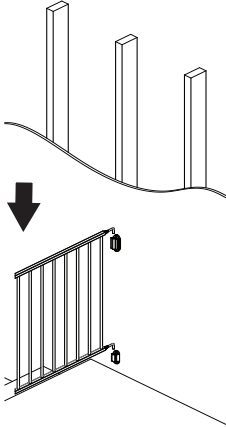

(SE MUESTRA EL PANEL PRINCIPAL DE LA PUERTA COLOCADO EN LA BISAGRA)

## PASO 4

Coloque el segundo *panel de la puerta* con la *perilla de ajuste del receptor* en la parte frontal del *panel principal de la puerta* colgante. Deslice el *panel principal de la puerta* hacia la izquierda para que las *perillas de ajuste del receptor* queden a aproximadamente 0.25" de la pared. Cuando los paneles estén alineados correctamente, no habrá espacio entre las barras verticales de cada panel.

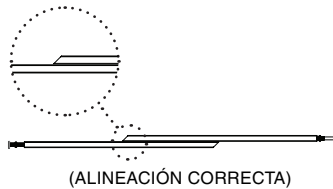
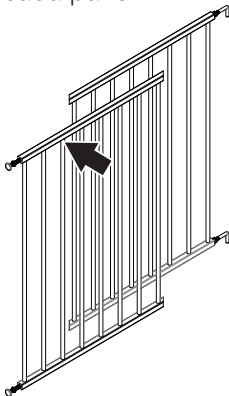

# Ensamble de la puerta

---

## PASO 5

Coloque el *conector macho* en el centro de los paneles, y con el conector hembra. El *conector macho* debe quedar en la parte interior de la puerta. Coloque uno en la parte superior de la puerta y otro en la parte inferior. Colóquelos entre las barras verticales y deslícelos hacia la parte superior e inferior. Luego tome el conector hembra y colóquelo sobre la barra superior horizontal y encájelos con el conector macho.

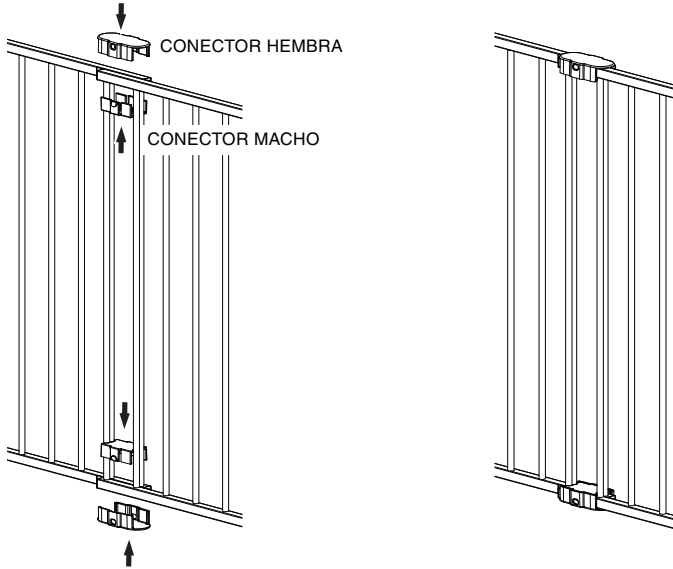

# Colocación del receptor

---

## PASO 1

Estando la puerta en posición cerrada (creando un ángulo de  $90^\circ$  con la pared en donde están instaladas las bisagras) coloque la *perilla de ajuste del receptor* en el *montaje de pared del ensamble del cerrojo* (D o N). Marque la ubicación de los agujeros, y asegúrese de que estén sobre un entramado. Haga esto para los montajes de pared con cerrojo superior e inferior (F o O).

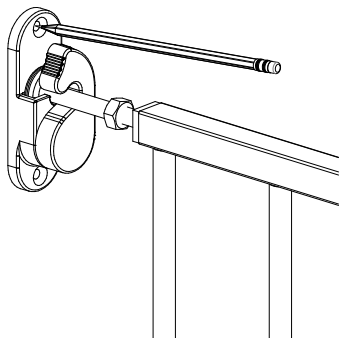

**NOTA:** Use la plantilla de montaje del mango y la bisagra (L,M) para ayudar a marcar la ubicación exacta de los montajes de pared superiores e inferiores. Debe utilizar las piezas D con F y N con O.

## PASO 2

Abra la puerta (la puerta debe abrirse en dirección opuesta a las escaleras). Coloque los receptores inferior y superior con los *tornillos de madera de 2"*.

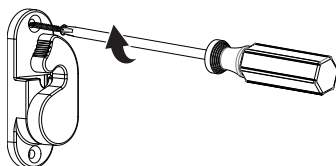

**NOTA:** Utilice (D,F) o (N,O) para evitar que el portón se balancee sobre el hueco de la escalera. Las piezas están marcadas con "A" y "B" en la parte posterior. No lo monte con la puerta oscilando sobre el hueco de la escalera.

# Ajustes finales

---

## PASO 1

Cuando la puerta esté cerrada y bloqueada, no debe haber un espacio mayor a 2.5" desde la pared hasta el primer poste en los dos lados. Para lograr esto, gire las *perillas de ajuste de las bisagras* hacia adentro o afuera, y/o las *perillas de ajuste del receptor*.

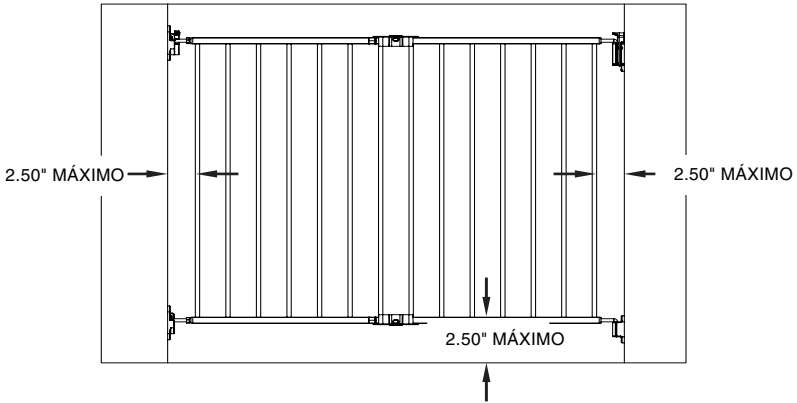

## PASO 2

Una vez ajustado el espacio de 2.5", ajuste las 4 contratuercas con una llave de 13 mm. Una en cada *perilla de ajuste de bisagra* y una en cada *perilla de ajuste del receptor*.

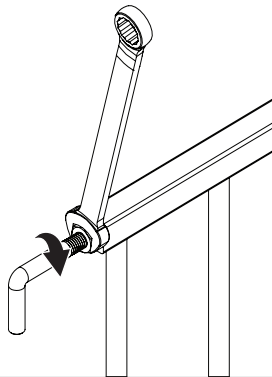

### PASO 3

Coloque la *bisagra de montaje de encaje hembra* en la *bisagra de montaje de pared de encaje macho*. Empareje las "patas" de la *bisagra de montaje de pared hembra* sobre las ranuras y deslícelas hacia abajo hasta que se fijen en su lugar sobre la *bisagra de montaje de pared de encaje macho*.

Para quitar el cierre de bisagra, con dos dedos, tire suavemente de ambas piernas hacia afuera y deslice el cierre de bisagra hacia arriba.

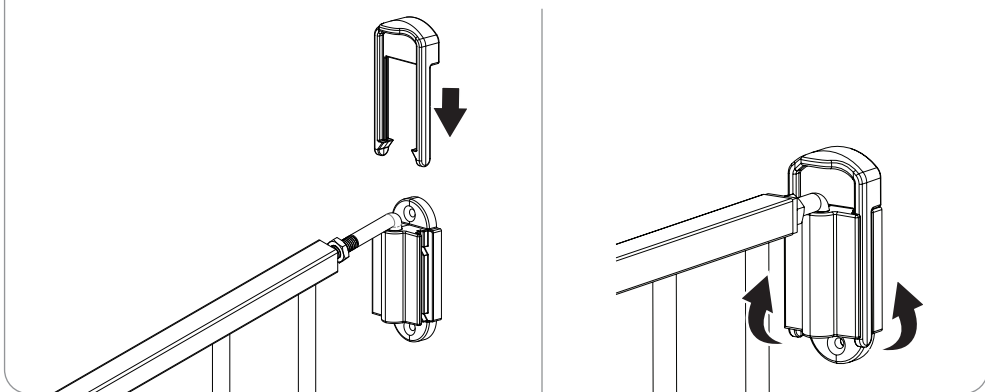

### PASO 4

Para abrir la puerta. Gire el cerrojo del *ensamble del cerrojo de montaje en la pared* en dirección con las manecillas del reloj para abrir la puerta. Levante la puerta hacia arriba y empuje hacia afuera en dirección opuesta a las escaleras. Gire la puerta sobre las bisagras hasta que quede completamente abierta.

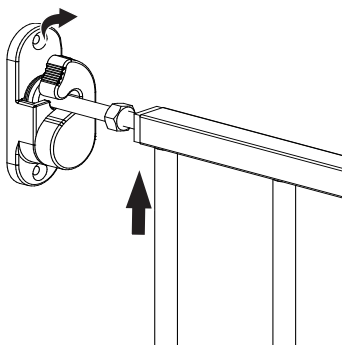

## **CUIDADO Y MANTENIMIENTO**

Revise la puerta con frecuencia para asegurarse que no cuente con daños, desgaste, o componentes faltantes. No utilice si faltan componentes, o si estos están desgastados o dañados. Revise la puerta con frecuencia para asegurarse de que los soportes y herrajes estén bien ajustados. No utilice limpiadores abrasivos ni blanqueador. Limpie con agua tibia y jabón suave.

## **GARANTÍA LIMITADA DE 90 DÍAS**

Si durante los primeros 90 días después de la compra del artículo por el consumidor, bajo cualquier uso razonable y no comercial, así como condiciones de mantenimiento razonables, este falla aún bajo posesión del comprador original debido a la calidad de los materiales o mano de obra del acabado o ensamble, Regalo International, LLC lo reemplazará o reparará, a criterio de Regalo. SE REQUIERE COMPROBANTE DE COMPRA.



[www.regalo-baby.com](http://www.regalo-baby.com)



**Regalo International, LLC.**

3200 Corporate Center Drive, Suite 100  
Burnsville, MN 55306, USA



866.272.5274 (U.S. only) or 952.435.1080